

LBP 2900/2900i

*Automatic
Image
Refinement*

CAPT
Canon Advanced Printing Technology

Gebruikershandleiding



BELANGRIJK:

Lees voor het gebruik van de printer deze handleiding zorgvuldig door.
Bewaar de handleiding, zodat u deze in de toekomst kunt raadplegen.

LBP2900/2900i
Laserprinter
Gebruikershandleiding



Handleidingen voor de printer

De instructiehandleidingen voor deze printer zijn als volgt ingedeeld. Lees de hoofdstukken die voor u relevant zijn, zodat u de printer ten volle kunt benutten.



Handleidingen die worden aangeduid met dit pictogram, zijn PDF-handleidingen die u aantreft op de begeleidende CD-ROM.

- **Installeren**
- **Aansluiten op de computer**
- **Afdrukmethoden**

- **Eenvoudige bedieningshandelingen**
- **Oplossen van problemen**

Handleiding Aan de slag



**Gebruikershandleiding
(Deze handleiding)**



-
- Om de handleiding in de .pdf-indeling te bekijken hebt u Adobe Reader/Adobe Acrobat Reader nodig. Als deze software nog niet op uw systeem is geïnstalleerd, kunt u deze downloaden van de website van Adobe Systems Incorporated.
 - De afbeelding van de printer op de voorzijde van deze handleiding kan enigszins afwijken van uw printer.

Indeling van deze handleiding

Hoofdstuk 1 Voordat u deze printer in gebruik neemt

Lees dit vooral goed

Hoofdstuk 2 Papier inleggen en uitvoeren

Hoofdstuk 3 De afdrukomgeving instellen

Hoofdstuk 4 Een document afdrukken

Hoofdstuk 5 Geregeld onderhoud

Hoofdstuk 6 Het oplossen van problemen

Hoofdstuk 7 Bijlage

Inhoudsopgave

| | |
|---|------------|
| Inleiding | vii |
| Zo gebruikt u deze handleiding | vii |
| Conventies | vii |
| Notatie voor toetsen en knoppen | vii |
| Schermbladen | viii |
| Afkortingen | viii |
| Juridische kennisgevingen | ix |
| Modelnaam | ix |
| EMC-richtlijn (model 220 - 240 V) | ix |
| Veiligheid van de laserstraal (model 220 - 240 V) | x |
| Internationaal Energy Star-programma | xi |
| AEEA Richtlijn | xi |
| Handelsmerken | xi |
| Copyright | xii |
| Afwijzen van aansprakelijkheid | xii |
| Wettelijke beperkingen t.a.v. productgebruik en gebruik van afbeeldingen .. | xiii |
| Belangrijke veiligheidsinstructies | xiv |
| Installeren | xiv |
| Voeding | xv |
| Behandeling | xvii |
| Onderhoud en inspecties | xviii |
| Benodigdheden | xx |
| Overige | xx |

Hoofdstuk 1 Voordat u deze printer in gebruik neemt

| | |
|--|-------------|
| Kenmerken van de printer | 1-2 |
| Componentnamen en functies | 1-4 |
| Vooraanzicht | 1-5 |
| Achteraanzicht | 1-6 |
| Binnenin de printer | 1-7 |
| Lampjes en de toets Paper | 1-8 |
| Het netsnoer aansluiten | 1-9 |
| Het netsnoer aansluiten | 1-9 |
| Aansluiten op een computer | 1-12 |
| De printer Aan- en Uit-zetten | 1-15 |
| De printer aanzetten | 1-15 |
| De printer uitzetten | 1-16 |

Hoofdstuk 2 Papier inleggen en uitvoeren

| | |
|--|-------------|
| Eisen waar het papier aan moet voldoen | 2-2 |
| Te gebruiken papier | 2-2 |
| Papierformaten | 2-2 |
| Papiersorten | 2-3 |
| Afkortingen van papierformaten | 2-5 |
| Afdrukgebied | 2-6 |
| Papier dat u niet kunt gebruiken | 2-7 |
| Opslag van blanco papier | 2-8 |
| Opslag van geprint papier | 2-8 |
| Papierbronnen | 2-9 |
| Typen papierbron | 2-9 |
| Capaciteit van de papierbronnen | 2-10 |
| Papieruitvoer | 2-11 |
| Typen uitvoerlade | 2-11 |
| Capaciteit uitvoerladen | 2-12 |
| Afdrukken op normaal papier, zwaar papier, etiketten en transparanten | 2-13 |
| Papier inleggen | 2-13 |
| Papier in de multifunctionele lade leggen | 2-14 |
| Papier in de lade voor handmatige invoer leggen | 2-19 |
| Selecteren instellingen printerstuurprogramma en printen | 2-22 |
| Printen op een indexkaart | 2-26 |
| Indexkaarten inleggen | 2-26 |
| Indexkaarten invoeren via de lade voor handmatige invoer | 2-26 |
| Selecteren instellingen printerstuurprogramma en printen | 2-29 |
| Printen op enveloppen | 2-33 |
| Enveloppen inleggen | 2-33 |
| Enveloppen in de multifunctionele lade leggen | 2-34 |
| Enveloppen in de lade voor handmatige invoer leggen | 2-37 |
| Selecteren instellingen printerstuurprogramma en printen | 2-40 |
| Printen op papier van aangepast formaat (Niet-standaard formaten) | 2-44 |
| Papier van aangepast formaat inleggen | 2-44 |
| Papier met aangepaste formaten in de multifunctionele lade leggen | 2-45 |
| Papier met aangepast formaat invoeren via de lade voor invoer met de hand | 2-51 |
| Selecteren instellingen printerstuurprogramma en printen | 2-54 |

Hoofdstuk 3 De afdrukgeving instellen

| | |
|--|------------|
| Inleiding | 3-2 |
| Na de installatie van de printer | 3-2 |
| Iedere keer dat u print | 3-2 |
| Systeemeisen | 3-3 |

| | |
|--|-------------|
| De CAPT-software installeren | 3-4 |
| Voor Windows 98/Me | 3-5 |
| Installeren met behulp van CD-ROM-installatie | 3-5 |
| Installeren met Plug and Play | 3-11 |
| Voor Windows 2000 | 3-20 |
| Installeren met behulp van CD-ROM-installatie | 3-20 |
| Installeren met Plug and Play | 3-26 |
| Voor Windows XP/Server 2003 | 3-32 |
| Installeren met behulp van CD-ROM-installatie | 3-32 |
| Installeren met Plug and Play | 3-38 |
| Nadat de installatie is voltooid | 3-43 |
| Een testpagina afdrukken | 3-45 |
| Met behulp van een Gedeelde printer afdrukken vanaf een netwerkcomputer | 3-48 |
| De print-server configureren | 3-49 |
| Voor Windows 98/Me | 3-49 |
| Voor Windows 2000/XP/Server 2003 | 3-55 |
| De client installeren | 3-62 |
| Installeren met behulp van CD-ROM-installatie | 3-63 |
| Installeren met behulp van de [Wizard Printer toevoegen] | 3-69 |
| Installeren met behulp van [Windows Verkenner] | 3-73 |
| De installatie van de CAPT-software ongedaan maken | 3-74 |

Hoofdstuk 4 Een document afdrukken

| | |
|--|-------------|
| Afdrukken vanuit een toepassing | 4-2 |
| Voorkeursinstellingen voor afdrukken opgeven | 4-7 |
| Voor Windows 98/Me | 4-7 |
| Het dialoogvenster [Eigenschappen voor document] openen in een toepassing | 4-7 |
| Het dialoogvenster [Eigenschappen voor printer] openen in de map [Printers] | 4-9 |
| Voor Windows 2000/XP/Server 2003 | 4-11 |
| Het dialoogvenster [Eigenschappen voor document] openen in een toepassing | 4-11 |
| Het dialoogvenster [Eigenschappen voor document] openen in de map [Printers en faxapparaten] of in de map [Printers] | 4-13 |
| Het dialoogvenster [Eigenschappen voor printer] openen in de map [Printers en faxapparaten] of in de map [Printers] | 4-15 |
| Printen annuleren, onderbreken en hervatten | 4-17 |
| Werken met de afdrukfuncties | 4-19 |
| Tabbladen in het printerstuurprogramma | 4-19 |
| Tabblad [Pagina-instelling] | 4-20 |
| Tabblad [Afwerking] | 4-23 |
| Tabblad [Papierbron] | 4-24 |

| | |
|---|-------------|
| Tabblad [Kwaliteit] | 4-25 |
| Tabblad [Algemeen] | 4-27 |
| Tabblad [Details] (alleen Windows 98/Me) | 4-28 |
| Tabblad [Delen] | 4-28 |
| Tabblad [Poorten] (alleen Windows 2000/XP/Server 2003) | 4-29 |
| Tabblad [Geavanceerd] (alleen Windows 2000/XP/Server 2003) | 4-29 |
| Tabblad [Kleurbeheer] (alleen Windows 2000/XP/Server 2003) | 4-30 |
| Tabblad [Beveiliging] (alleen Windows 2000/XP/Server 2003) | 4-30 |
| Tabblad [Configuratie]/[Apparaatinstellingen] | 4-31 |
| Tabblad [Profiel] (alleen Windows 2000/XP/Server 2003) | 4-32 |
| Voorbeeld. | 4-34 |
| Meerdere pagina's afdrukken op één vel. | 4-35 |
| Printeruitvoer schalen | 4-38 |
| Een document automatisch schalen | 4-38 |
| Zelf een document schalen | 4-39 |
| Poster afdrukken | 4-40 |
| Aangepast Papierformaat opgeven (Niet-standaard papier) | 4-42 |
| De afwerkingsmethode opgeven | 4-44 |
| De afdrukwaliteit opgeven | 4-47 |
| Grijswaardeninstellingen | 4-49 |
| Werken met profielen. | 4-50 |
| Een profiel toevoegen | 4-51 |
| Een profiel bewerken/verwijderen | 4-53 |
| Afdruktaken bewerken | 4-55 |
| De printerinstellingen weergeven/De standaardwaarden herstellen | 4-57 |
| De printer-instellingen weergeven | 4-57 |
| De standaardwaarden herstellen. | 4-58 |
| Printerstatusvenster | 4-59 |
| Het Printerstatusvenster gebruiken | 4-60 |
| Het printerstatusvenster weergeven | 4-62 |
| Het menu Opties | 4-63 |
| Voorkeuren instellen. | 4-63 |
| [Reinigen]. | 4-65 |
| [Vernieuwen] | 4-65 |
| [Fout oplossen] | 4-65 |
| De printerstatus weergeven wanneer u een print-server gebruikt | 4-66 |

Hoofdstuk 5 Geregeld onderhoud

| | |
|--|-------------|
| De tonercartridge vervangen | 5-2 |
| Vóór het vervangen van de tonercartridge | 5-2 |
| De tonercartridge vervangen | 5-7 |
| Reinigen. | 5-14 |
| Voorzorgsmaatregelen voor het hanteren van tonercartridges | 5-16 |
| Tonercartridges opslaan | 5-19 |
| De buitenzijde van de printer reinigen. | 5-20 |

| | |
|--|-------------|
| De printer verplaatsen | 5-22 |
| De printer verplaatsen | 5-24 |
| De printer hanteren | 5-28 |
| Aanwijzingen bij het hanteren van de printer | 5-28 |
| Aanwijzingen voor de opslag van de printer | 5-29 |

Hoofdstuk 6 Het oplossen van problemen

| | |
|---|-------------|
| Overzicht problemen oplossen | 6-2 |
| Papierstoringen | 6-3 |
| Onderhoudsbeurt | 6-18 |
| Bij fouten in de fixeereenheid | 6-19 |
| Wanneer er melding wordt gemaakt van een fout in de scanner of van een servicefout | 6-20 |
| Problemen met de afdrukkwaliteit | 6-22 |
| Papierproblemen | 6-26 |
| Wanneer er niets op papier komt | 6-27 |
| Installatieproblemen | 6-28 |
| Als het niet lukt de installatie van de software ongedaan te maken | 6-29 |
| De installatie van het stuurprogramma voor de USB-klasse ongedaan maken | 6-31 |
| Problemen bij lokale installatie | 6-35 |
| Problemen met het installeren van een gedeelde printer | 6-35 |
| Diverse problemen | 6-36 |

Hoofdstuk 7 Bijlage

| | |
|--|-------------|
| Technische gegevens | 7-2 |
| Hardwaregegevens | 7-2 |
| Technische gegevens software | 7-3 |
| Afmetingen van de printer | 7-4 |
| Als optie verkrijgbare accessoires | 7-5 |
| Netwerkadapter | 7-5 |
| Windows Firewall | 7-7 |
| Windows Firewall zo configureren dat communicatie met client-computers mogelijk is | 7-8 |
| Windows Firewall zo configureren dat communicatie met client-computers niet mogelijk is | 7-10 |
| Windows Firewall zo configureren dat communicatie met de server mogelijk is | 7-12 |
| Index | 7-13 |
| Waar vindt u het serienummer | 7-17 |

Inleiding

Dank u voor de aanschaf van de Canon LBP2900/2900i. Wij verzoeken u deze instructiehandleiding, voordat u de printer in gebruik neemt, vooral geheel door te lezen, zodat u de functies volledig begrijpt en een effectiever gebruik van de printer kunt maken. Berg deze handleiding na het lezen op een veilige plaats op.

Zo gebruikt u deze handleiding

Conventies

In deze handleiding worden de volgende symbolen gebruikt ter aanduiding van procedures, beperkingen, voorzorgsmaatregelen bij de bediening en aanwijzingen die u veiligheidshalve in acht dient te nemen.



WAARSCHUWING Geeft waarschuwingen weer: wanneer u deze niet juist opvolgt, kan een ongeluk met dodelijk afloop of ernstig persoonlijk letsel het gevolg zijn. Gebruik deze printer op een veilige manier, neem vooral deze waarschuwingen in acht.



LET OP Wijst op een risico: wanneer u deze aanwijzing niet juist opvolgt, kan persoonlijk letsel of beschadiging van goederen het gevolg zijn. Gebruik deze printer op een veilige manier, volg deze aanwijzingen vooral op.



BELANGRIJK Wijst op belangrijke punten en beperkingen die u in acht moet nemen. Lees deze vooral aandachtig door om te voorkomen dat er bij het gebruik van de printer iets mis gaat.



OPMERKING Wijst op extra informatie over de werking van de printer. Het is verstandig deze punten door te lezen.

Notatie voor toetsen en knoppen

In deze handleiding wordt de volgende notatie gebruikt voor de namen van toetsen en knoppen.

- Toetsen bedieningspaneel: <Pictogram toets> + (Naam toets)
Voorbeelden:  (Paper-toets)
- Knop die op het computerscherm wordt weergegeven: [Naam knop]
Voorbeelden: [OK]
[Bijzonderheden]

Schermbladen

De schermafbeeldingen die in deze handleiding worden getoond, kunnen wat afwijken van de schermen op uw computer en dat is afhankelijk van het besturingssysteem.

De plaatsen van de knoppen die u moet indrukken tijdens een procedure zijn omcirkeld met een , zoals u hieronder kunt zien.

Wanneer u kunt kiezen uit een aantal knoppen die u kunt indrukken tijdens een procedure, zijn alle knoppen omcirkeld. Selecteer de knop die u wilt gebruiken.

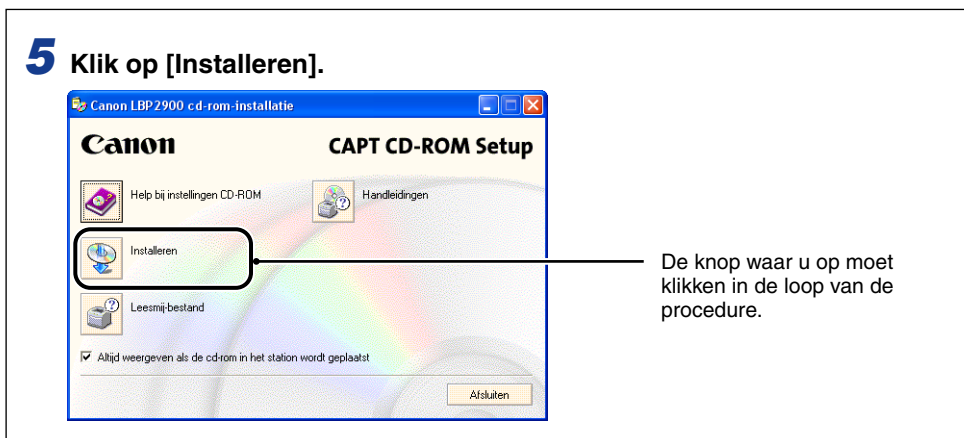

Afkortingen

In deze handleiding worden namen van producten en modellen als volgt afgekort:

| | |
|---|---------------------|
| Microsoft® Windows® 95-besturingssysteem: | Windows 95 |
| Microsoft® Windows® 98-besturingssysteem: | Windows 98 |
| Microsoft® Windows® Millennium Edition-besturingssysteem: | Windows Me |
| Microsoft® Windows® 2000-besturingssysteem: | Windows 2000 |
| Microsoft® Windows® XP-besturingssysteem: | Windows XP |
| Microsoft® Windows Server™ 2003-besturingssysteem: | Windows Server 2003 |
| Microsoft® Windows®-besturingssysteem: | Windows |

Juridische kennisgevingen

Modelnaam

De volgende namen kunnen worden gegeven voor de veiligheidsvoorschriften in elk van de verkoopregio's van deze Laser Beam Printer (laserprinter).

Model 220 - 240 V: L11121E

EMC-richtlijn (model 220 - 240 V)

"Dit apparaat is in een representatief systeem getest op de technische vereisten van de EMC-richtlijn."

- Om aan deze vereisten te voldoen is het gebruik van een afgeschermd kabel verplicht.

Het product voldoet aan de EMC-richtlijn bij een nominaal ingangsvermogen van 230 V, 50 Hz, hoewel het geteste ingangsvermogen van het product 220-240 V, 50/60 Hz, bedraagt.

De aanduiding met het vinkje  op het beoordelingslabel houdt in dat we verklaren dat het product voldoet aan de relevante vereisten bij een nominaal ingangsvermogen van 230 V, 50 Hz, hoewel het geteste ingangsvermogen van het product 220-240 V, 50/60 Hz, bedraagt.

Veiligheid van de laserstraal (model 220 - 240 V)

Laserstraling kan gevaarlijk zijn voor het menselijk lichaam. Daarom is de in deze printer uitgezonden laserstraling hermetisch afgesloten binnen de beschermende en de buitenste kap. Bij normale bediening van het product kan er geen straling uit de printer ontsnappen.

Deze printer is geclassificeerd als een laserprinterproduct uit Klasse 1 volgens de norm IEC60825-1:1993, EN60825-1:1994, terwijl hij voor de Verenigde Staten is geclassificeerd als een product uit Klasse 1 volgens de "Code of Federal Regulations, 1040.10 of Title 21".

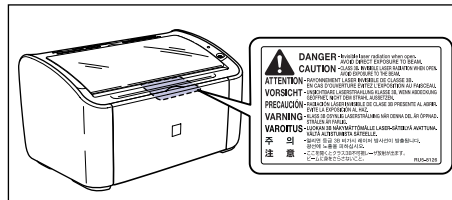

Deze printer is geclassificeerd volgens norm IEC60825-1:1993, EN60825-1:1994 en valt binnen de volgende klassen:

KLASSE 1 LASERPRODUCT
LASER KLASSE 1
APPAREIL A RAYONNEMENT LASER DE CLASSE 1
APPARECCHIO LASER DI CLASSE 1
PRODUCTO LASER DE CLASE 1
APARELHO A LASER DE CLASSE 1

LET OP

Uitvoering van andere handelingen dan die welke zijn aangegeven in deze handleiding, kan leiden tot blootstelling aan gevaarlijke straling.

Internationaal Energy Star-programma



Canon Inc. is een ENERGY STAR Partner en heeft in die hoedanigheid bepaald dat dit product voldoet aan de ENERGY STAR Program voor energiezuinigheid.

Het International ENERGY STAR Office Equipment Program (Internationale ENERGY STAR-programma voor kantoorapparatuur) is een internationaal programma dat zich inzet voor energiebesparing bij het gebruik van computers en andere kantoorapparatuur.

Dit programma ondersteunt de ontwikkeling en verspreiding van producten met functies die het energieverbruik effectief verminderen. Het betreft een open systeem waaraan eigenaren van ondernemingen vrijwillig kunnen deelnemen.

Tot de doelproducten behoren kantoorapparatuur, zoals computers, beeldschermen, printers, faxapparaten en fotokopieerapparaten. De normen en logo's zijn uniform voor alle deelnemende landen.

AEEA-richtlijn



Alleen Europese Unie (en EER).

Dit symbool geeft aan dat dit product in overeenstemming met de AEEA-richtlijn (2002/96/EG) en de nationale wetgeving niet mag worden afgevoerd met het huishoudelijk afval. Dit product moet worden ingeleverd bij een aangewezen, geautoriseerd inzamelpunt, bijvoorbeeld wanneer u een nieuw gelijksoortig product aanschaft, of bij een geautoriseerd inzamelpunt voor hergebruik van elektrische en elektronische apparatuur (EEA). Een onjuiste afvoer van dit type afval kan leiden tot negatieve effecten op het milieu en de volksgezondheid als gevolg van potentieel gevaarlijke stoffen die veel voorkomen in elektrische en elektronische apparatuur (EEA). Bovendien werkt u door een juiste afvoer van dit product mee aan het effectieve gebruik van natuurlijke hulpbronnen. Voor meer informatie over waar u uw afgedankte apparatuur kunt inleveren voor recycling kunt u contact opnemen met het gemeentehuis in uw woonplaats, de reinigingsdienst, of het afvalverwerkingsbedrijf. U kunt ook het schema voor de afvoer van afgedankte elektrische en elektronische apparatuur (AEEA) raadplegen. Ga voor meer informatie over het inzamelen en recyclen van afgedankte elektrische en elektronische apparatuur naar www.canon-europe.com/environment.

(EER: Noorwegen, IJsland en Liechtenstein)

Handelsmerken

Canon, het Canon-logo en LBP zijn handelsmerken van Canon Inc.

Adobe® Acrobat is een handelsmerk van Adobe Systems Incorporated.

Microsoft en Windows zijn handelsmerken van Microsoft Corporation in de V.S. en andere landen.

Andere product- en bedrijfsnamen in deze handleiding zijn mogelijk de handelsmerken van de respectieve eigenaars.

Copyright

Copyright 2005 Canon Inc. All rights reserved.

Niets uit deze publicatie mag in enigerlei vorm of op enigerlei wijze, elektronisch of mechanisch, worden verveelvoudigd of overgedragen, inclusief fotokopiëren en opnemen, of via enig systeem voor opslag of inwinning van informatie, zonder de voorafgaande schriftelijke toestemming van Canon Inc.

Afwijzen van aansprakelijkheid

De informatie in deze handleiding kan zonder voorafgaande kennisgeving worden gewijzigd.

CANON INC. BIEDT TEN AANZIEN VAN DIT MATERIAAL GEEN GARANTIE VAN WELKE AARD DAN OOK, EXPLICIET NOCH IMPLICIET, MET UITZONDERING VAN HET IN DIT DOCUMENT BEPAALDE, INCLUSIEF ZONDER BEPERKING DAARVAN ENIGE VORM VAN GARANTIE MET BETREKKING TOT MARKTGESCHIKTHEID, VERKOOPBAARHEID, OF GESCHIKTHEID VOOR EEN BEPAALD DOEL OF GEBRUIK, OF TEGEN ENIGE SCHENDING VAN ENIG RECHT OP PATENT. CANON INC. IS NIET AANSPRAKELIJK VOOR ENIGE DIRECTE, INCIDENTELE DAN WEL GEVOLGSCHADE VAN WELKE AARD DAN OOK, OF VOOR VERLIEZEN OF ONKOSTEN DIE VOORTVLOEIEN UIT HET GEBRUIK VAN DIT MATERIAAL.

Wettelijke beperkingen t.a.v. productgebruik en gebruik van afbeeldingen

Het is mogelijk dat het gebruik van het product voor het scannen, afdrucken of anderszins reproduceren van bepaalde documenten, alsmede het gebruik van dergelijke gescande, afgedrukte of anderszins via dit product gereproduceerde beelden of afbeeldingen van rechtswege is verboden en kan leiden tot strafrechtelijke vervolging of andere, civielrechtelijke procedures. Hieronder treft u een onvolledige lijst van dergelijke documenten aan: Deze lijst dient alleen als richtlijn. Als u eraan twijfelt of het gebruik van uw product voor het scannen, afdrucken of anderszins reproduceren van een bepaald document, dan wel het gebruik van dergelijke gescande, afgedrukte of anderszins via dit product gereproduceerde beelden of afbeeldingen wettelijk is toegestaan, doet u er verstandig aan vooraf uw juridisch adviseur te raadplegen.

- Papiergeld
- Postwissels
- Depositobewijzen
- Postzegels (al dan niet gestempeld)
- Voor identificering gebruikte tekens of insignes
- Documenten betreffende vervangende of algemene dienstplicht
- Van overheidswege verstrekte cheques of wissels
- Rijbewijzen en eigendomspapieren van motorvoertuigen
- Travelers Checks
- Voedselbonnen
- Paspoorten
- Immigratiedocumenten
- Belastingzegels (al dan niet afgestempeld)
- Obligaties of andere bewijzen van schuldbekentenis
- Aandelencertificaten
- Van copyright voorziene werken/kunstwerken zonder toestemming van degene bij wie het copyright berust



Belangrijke veiligheidsinstructies

Lees vooral, voordat u dit product in gebruik neemt, dit hoofdstuk (Belangrijke veiligheidsinstructies) aandachtig door en let erop dat u dit product op juiste wijze gebruikt. Het doel van de waarschuwingen en aanwijzingen in dit hoofdstuk is te voorkomen dat de gebruiker en andere personen zich bezeren of verwonden en te voorkomen dat goederen beschadigd raken. Houd u vooral aan deze waarschuwingen en aanwijzingen. Voer geen handelingen uit die niet expliciet in deze handleiding worden beschreven.

Installeren



WAARSCHUWING

- Plaats de printer niet in de nabijheid van alcohol, verfverdunder of andere ontvlambare stoffen. Als een brandbare stof in contact komt met het elektrische element binnenin de printer kan de stof ontvlammen of een elektrische schok veroorzaken.
- Zet niet één van de volgende soorten voorwerpen bovenop deze printer. Als één van deze artikelen in contact komt met het elektrische element binnenin de printer kan de stof ontvlammen of een elektrische schok veroorzaken.
Als één van deze voorwerpen in de printer valt, zet de printer en de computer dan onmiddellijk uit ① en koppel de USB-kabel los als die is aangesloten ②. Trek hierna de stekker uit het stopcontact ③ en neem contact op met de winkel waar u de printer hebt gekocht.
 - Halskettingen en andere metalen voorwerpen
 - Kopjes, vazen, bloempotten of andere voorwerpen die zijn gevuld met water of vloeistoffen

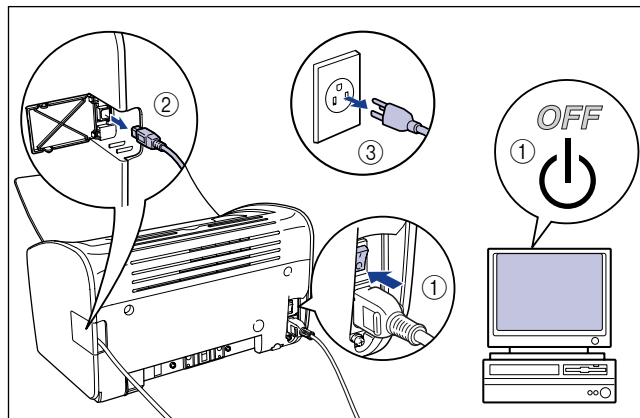

LET OP

- Zet de printer niet op een instabiele ondergrond, een ongelijk oppervlak, of een andere wankelende ondergrond, of op een plaats waar de printer bloot staat aan trillingen. Als de printer valt of het blad waarop hij staat kantelt, kan iemand gewond raken.
- Zet deze printer niet op een plaats waar de wand of een voorwerp de ventilatie-openingen van de printer afdekt. Plaats de printer niet op een bed, een sofa, een dik tapijt, enz. Als de ventilatie-opening wordt afgedekt zullen de componenten in de printer te heet worden en dat kan brand veroorzaken.
- Plaats de printer niet op een plaats als één van de volgende. Dit zou brand of een elektrische schok kunnen veroorzaken.
 - Op een vochtige of stoffige plaats
 - Een plaats waar de printer in aanraking komt met rook en stoom, zoals bij een oven of een luchtbevochtiger.
 - Op een plaats waar de printer in aanraking kan komen met regen of sneeuw
 - In de buurt van kranen of bij water
 - Op een plaats waar de printer in aanraking komt met direct zonlicht
 - Op een plaats waar de printer wordt blootgesteld aan hoge temperaturen
 - Op een plaats dichtbij open vuur
- Wanneer u de printer plaatst, ga dan langzaam en voorzichtig te werk zodat niet uw handen klem komen te zitten tussen de printer en de ondergrond, of tussen de printer en een ander apparaat. U kunt zich bezeren als bijvoorbeeld uw handen door de printer worden afgeklemd.
- Wanneer u de USB-kabel aansluit volg dan de aanwijzingen in de handleiding. Als u de kabels niet goed aansluit kan dat beschadiging van de printer of elektrische schokken tot gevolg hebben.
- Wanneer u de printer draagt, houd hem dan op juiste wijze vast volgens de aanwijzingen in deze handleiding. Wanneer u de printer laat vallen kunt u zichzelf of anderen verwonden. (Zie "De printer verplaatsen," op pag. 5-22.)

Voeding

WAARSCHUWING

- Breng geen krassen, beschadigingen of wijzigingen aan op/aan het netsnoer. Zet geen zware dingen op het snoer, trek er niet aan en breng er geen scherpe knikken in aan. Er kan via beschadigde delen elektrische stroom uit het snoer lekken, wat brand of elektrische schokken kan veroorzaken.
- Houd het snoer weg bij een verwarmingstoestel. Het isolatiemateriaal van het snoer kan smelten en dat kan brand en elektrische schokken veroorzaken.
- Steek niet met natte handen de stekker van het netsnoer in het stopcontact of trek niet met natte handen de stekker uit het stopcontact. Dit zou een elektrische schok kunnen veroorzaken.
- Sluit niet een groot aantal apparaten aan op één enkel stopcontact. Dit zou brand of een elektrische schok kunnen veroorzaken.

- Rol het netsnoer niet op en leg er geen knopen in. Dit zou brand of een elektrische schok kunnen veroorzaken.
- Kijk of de stekker wel goed in het stopcontact is gestoken. Als de stekker niet goed in het stopcontact zit, kan dat leiden tot brand en een elektrische schok.
- Gebruik geen andere elektrische snoeren dan het bij de printer geleverde netsnoer. Dit zou brand of een elektrische schok kunnen veroorzaken.
- Eigenlijk moet u niet een verlengsnoer voor de printer gebruiken of meer dan alleen de printer op het stopcontact aansluiten. Als er echter geen andere keus is dan een verlengsnoer gebruiken of meerdere apparaten aansluiten op één enkel stopcontact, is het verantwoordelijkheid van de gebruiker de volgende voorzorgsmaatregelen in acht te nemen. Als de gebruiker de volgende punten niet in acht neemt, kan brand of een elektrische schok het gevolg zijn.
 - Sluit niet twee verlengsnoeren op elkaar aan.
 - Controleer - als u de printer gebruikt - of het voltage van het stroomnet overeenkomt met het voltage op het beoordelingslabel (op de achterkant van de printer).
 - Gebruik een verlengsnoer dat een elektrische stroom aankan die groter is dan die welke wordt aangeduid op het beoordelingslabel (op de achterkant van de printer).
 - Wanneer u een verlengsnoer gebruikt, rol het snoer dan uit steek de stekker geheel in de contrastekker van het verlengsnoer zodat er een stevige verbinding ontstaat tussen het netsnoer en het verlengsnoer.
 - Controleer regelmatig of het verlengsnoer niet overhit raakt.

LET OP

- Gebruik niet een stroombron met een andere spanning dan de aangegeven spanning. Dit zou brand of een elektrische schok kunnen veroorzaken.
- Denk er vooral aan het netsnoer bij de stekker uit het stopcontact te trekken. Als u aan het netsnoer zelf trekt, kan de buitenmantel en kunnen de draden binnenin beschadigen, en elektrische stroom die uit het beschadigde deel lekt, kan brand of een elektrische schok veroorzaken.
- Wanneer u de stekker uit het stopcontact trekt, let er dan op dat er zich geen voorwerpen in de buurt van de stekker bevinden. Trek de stekker niet uit het stopcontact in een noodgeval.

WAARSCHUWING

- Haal de printer niet uit elkaar en breng geen wijzigingen in de printer aan. Deze printer bevat binnenin onderdelen die onder hoge spanning kunnen staan en heet kunnen worden en als u daaraan knoeit, kan dat brand en elektrische schokken veroorzaken.
- Elektrische componenten kunnen onverwachte risico's opleveren wanneer er niet juist mee wordt omgegaan. Houd het netsnoer, de kabels en het interne loopwerk en elektrische componenten buiten het bereik van kinderen.
- Als de printer vreemde geluiden laat horen, als er rook of een ongebruikelijke geur uitkomt of als de printer uitzonderlijk heet wordt, zet het apparaat dan onmiddellijk uit en koppel de USB-kabel los, als die is aangesloten. Trek hierna de stekker uit het stopcontact en neem contact op met de winkel waar u de printer hebt gekocht. Als u een defecte printer blijft gebruiken, kan dat brand of een elektrische schok tot gevolg hebben.
- Spuit geen ontvlambare stoffen in de buurt van de printer. Als de nevel van de stof uit de spuitbus in contact komt met het elektrische element binnenin de printer kan de stof ontvlammen of een elektrische schok veroorzaken.
- Verplaatst u de printer, zet de printer en de computer dan altijd uit, trek de stekker uit het stopcontact en neem de interface-kabel los. Als u de printer verplaatst zonder de kabels los te koppelen, kunnen het netsnoer en de interface-kabel beschadigd raken en dat zou brand of een elektrische schok tot gevolg kunnen hebben.
- Laat geen paperclips, nietjes of andere metalen voorwerpen in de printer vallen. Mors geen water, vloeistoffen of ontvlambare stoffen (alcohol, benzeen, verfverdunder, enz.) op de printer. Als één van deze artikelen in contact komt met het elektrische element binnenin de printer kan de stof ontvlammen of een elektrische schok veroorzaken. Als één van deze voorwerpen in de printer valt, zet de printer en de computer dan onmiddellijk uit en koppel de USB-kabel los, als die is aangesloten. Trek hierna de stekker uit het stopcontact en neem contact op met de winkel waar u de printer hebt gekocht.
- Als u de USB-kabel aansluit of de USB-kabel loskoppelt, terwijl de stekker van de printer in het stopcontact zit, let er dan goed op dat u de metalen delen van de connector niet aanraakt. Dit zou een elektrische schok kunnen veroorzaken.

LET OP

- Zet geen zware voorwerpen bovenop de printer. Als een zwaar voorwerp valt of omvalt, kan het iemand verwonden.
- Als u de printer lange tijd niet gebruikt, bijvoorbeeld, gedurende de nacht, is het veiliger de printer uit te zetten. Verder, als u de printer nog langer niet gebruikt, bijvoorbeeld, gedurende een weekend, is het veiliger de printer uit te zetten en de stekker uit het stopcontact te trekken.
- Let er op dat uw handen of uw kleren niet in de nabijheid van de rol in de uitgangzone komen. Zelfs wanneer de printer niet drukt kan een plots draaien van de rol uw handen of uw kleren vatten en u zodoende verwonden.

- Laserlicht kan schadelijk zijn voor het menselijk lichaam. De laser-aftasteenheid in deze printer is verzegeld in de behuizing en er is nagenoeg geen gevaar dat u wordt blootgesteld aan het laserlicht, als u het product op normale wijze bedient. Neem vooral de volgende voorzorgsmaatregelen in acht.
 - Open niet een paneel van de behuizing tenzij deze handleiding daarvoor aanwijzingen geeft.
 - Verwijder het waarschuwingslabel op de klep van de laser-aftasteenheid niet.

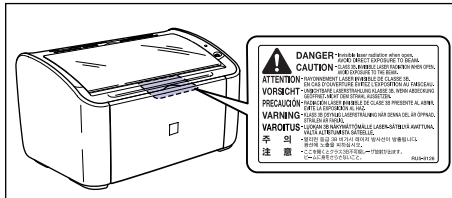

- Als de laserstraal buiten de printer komt, kan blootstelling hieraan leiden tot ernstige beschadiging van uw ogen.

Onderhoud en inspecties

⚠ WAARSCHUWING

- Zet de printer en de computer uit, koppel de USB-kabel los en trek de stekker uit het stopcontact wanneer u de printer schoonmaakt. Als u dat niet doet, zou brand of een elektrische schok het gevolg kunnen zijn.
- Gebruik voor het schoonmaken van de printer altijd een doek die is gedompeld in gewoon water of in een milde zeepoplossing en wring de doek eerst stevig uit voordat u deze gebruikt. Gebruik geen alcohol, benzine, verfverdunder of andere brandbare stof. Als een brandbare stof in contact komt met het elektrische element binnenin de printer kan de stof ontvlammen of een elektrische schok veroorzaken.
- Een deel van deze apparatuur staat onder hoge spanning. Wanneer u een papierstoring verhelpt, of het binnenwerk van de printer inspecteert, let er dan goed op dat niet een halsketting, armband of een ander metalen voorwerp met iets in de printer in aanraking komt. Als dit gebeurt, zou dat brandwonden of een elektrische schok kunnen veroorzaken.
- Gooi geen lege tonercartridges in het vuur. Toner die eventueel in de tonercartridges is achtergebleven, zou vlam kunnen vatten, wat brand of brandwonden zou kunnen veroorzaken.
- Haal zo nu en dan de stekker uit het stopcontact en veeg stof en vuil weg die zich bij het stopcontact kunnen hebben verzameld. Als u de stekker lange tijd in het stopcontact laat zitten in een stoffige, vochtige of rokerige omgeving, kan stof dat zich heeft verzameld rond het stopcontact vocht absorberen, wat de effectiviteit van de isolatie kan verminderen en kan leiden tot brand.

LET OP

- Pleeg nooit zelf enig ander onderhoud aan de printer dan het onderhoud dat wordt beschreven in deze handleiding. In de printer bevinden zich geen onderdelen waar de gebruiker onderhoud aan kan verrichten. Wijzig alleen de instellingen die in de bedieningsinstructies worden behandeld. Onjuiste instellingen kunnen leiden tot persoonlijk letsel of schade die uitgebreid herstel nodig maakt en die mogelijk niet valt onder uw garantie.
- Tijdens het gebruik wordt de printer heet in de buurt van de fixeereenheid. Als u het binnenwerk van de printer inspecteert terwijl u een papierstoring verhelpt, enz. wees dan voorzichtig en raak niets aan in de buurt van de fixeereenheid. U zou zich kunnen branden.

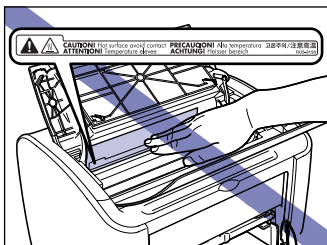

- Pas goed op dat u tijdens het verhelpen van een papierstoring of het vervangen van de tonercartridge geen tonervlekken op uw handen of kleding krijgt. Als er toner op uw handen of op uw kleding komt, spoel het dan onmiddellijk af met koud water. Gebruik geen warm water, de toner kan zich dan hechten en een vlek vormen die u niet meer kunt verwijderen.
- Wanneer u papier dat in de printer is blijven steken, weghaalt, doe dat dan voorzichtig zodat u niet de toner die op het vastgelopen blad zit, buiten de printer verspreidt. Hierdoor zou er toner in uw mond en in uw ogen kunnen komen. Als er toner in uw ogen of mond terecht komt, was het dan onmiddellijk uit en neem contact op met een arts.
- Zorg er bij het inleggen van het papier of het verwijderen van een vastgelopen blad voor dat u uw handen niet snijdt aan de randen van het papier.
- Als u een tonercartridge uit de daarvoor bestemde sleuf haalt, gaat u voorzichtig te werk om te voorkomen dat de toner wordt rondgestrooid en in uw ogen of mond terecht komt. Als u toner in uw ogen of mond krijgt, spoelt u uw ogen en mond onmiddellijk met koud water en raadpleegt u een arts.

Benodigheden

WAARSCHUWING

- Gooi geen lege tonercartridges in het vuur. Eventueel resterende toner kan vlamvatten en brandwonden en brand veroorzaken.
- Bewaar tonercartridges of papier niet op een plaats waar open vuur is. Toner en papier zouden kunnen vlamvatten en brandwonden en branden kunnen veroorzaken.

LET OP

Berg tonercartridges en andere benodigheden op buiten het bereik van jonge kinderen. Als toner uit een tonercartridge wordt ingeslikt, raadpleeg dan onmiddellijk een arts.

Overige

WAARSCHUWING

De tonercartridge produceert een zwak magnetisch veld. Mensen die een pacemaker dragen en die iets vreemds voelen, moeten uit de buurt blijven van de tonercartridge en onmiddellijk een arts raadplegen.

Voordat u deze printer in gebruik neemt

1

HOOFDSTUK

In dit hoofdstuk worden de belangrijkste kenmerken en de basisfuncties van deze printer beschreven.

| | |
|---|------|
| Kenmerken van de printer | 1-2 |
| Componentnamen en functies | 1-4 |
| Vooraanzicht | 1-5 |
| Achteraanzicht | 1-6 |
| Binnenin de printer | 1-7 |
| Lampjes en de toets Paper | 1-8 |
| Het netsnoer aansluiten | 1-9 |
| Het netsnoer aansluiten | 1-9 |
| Aansluiten op een computer | 1-12 |
| De printer Aan- en Uit-zetten | 1-15 |
| De printer aanzetten | 1-15 |
| De printer uitzetten | 1-16 |

Kenmerken van de printer

1

Voordat u deze printer in gebruik neemt

■ High Performance Printing System "CAPT"

De LBP2900/2900i is uitgerust met de laatste nieuwe CAPT-software (Canon Advanced Printing Technology) die Windows OS ondersteunt. Met dit systeem kan de gegevensverwerking die op conventionele wijze tijdens het printen werd afgehandeld door de printer in batches worden verwerkt door de computer en dat resulteert in zeer snel printen waarbij de volledige kracht van de computer wordt benut. Bovendien is de tijd totdat de computer wordt vrijgegeven, bekort, en printerinformatie, zoals het ontbreken van papier tijdens het printen, wordt op het scherm van de computer weergegeven.

■ USB 2.0 High Speed als standaard geïnstalleerd

De LBP2900/2900i is door middel van een interface die USB 2.0 High Speed ondersteunt, in staat tot zeer snelle gegevensoverdracht (tot 480 Mbps).

■ High Speed Printing en Super High Quality Printing

Levert een hoge printsnelheid van 12 pagina's per minuut (LBP2900)/11 pagina's per minuut (LBP2900i). U bent minder lang in gespannen afwachting van het printresultaat. Deze printer is voorzien van een 600dpi laserprinter-engine. Een verbazend hoge resolutie van 2400 x 600 dpi effectief wordt mogelijk gemaakt door Automatic Image Refinement, een Canon-functie die uniek is. Verder kunnen foto's en grafische afbeeldingen mooi subtiel worden geproduceerd doordat de grijschaal gebruik maakt van een rasterpatroon.

■ Ondersteuning voor een breed scala van netwerken

Wanneer u de printer gebruikt als een netwerkprinter kunt u de printerstatus laten weergeven op zowel de client- als de server-computers. Taakbesturing kunt u ook uitvoeren op elk van de computers.

■ Ondersteuning voor diverse typen media

In de LBP2900/2900i kunt normaal papier, indexkaarten, enveloppen (Envelop C5, Envelop COM10, Envelop DL, Envelop Monarch), etiketten, transparanten en diverse andere soorten papier gebruiken. Daarnaast kunt u, hoewel dit een A4-printer is, in de reductiestand documenten van A3- en B4-formaat printen doordat zij worden verkleind tot A4-formaat.

U kunt ook printen op papier van aangepaste niet-standaard formaten.

■ **Laag energieverbruik en snelle start**

De revolutionaire On-Demand Fixing Technology, exclusief voor Canon, biedt zowel energiebesparing als een snelle start. Deze technologie houdt in dat de fuseerverwarming slechts een ogenblik wordt ingeschakeld tijdens het printen en het opwarmen van de printer geen tijd vraagt. Een gevolg daarvan is dat u altijd uit de stand standby,direct, zonder oponthoud, kunt printen. Verder geeft het energiebesparende ontwerp in standby een gemiddeld energieverbruik van een luttel 2 W.

■ **Compact en stil ontwerp**

Het compacte ontwerp van de printerbehuizing maakt dat de printer genoeg heeft aan een heel klein hoekje in uw huis of kantoor.

De geluidsverminderende voorzieningen maken dat de printer in stilte z'n werk doet. Omdat de printer in standby stil is, kunt u hem zelfs midden in de nacht gebruiken zonder dat u zich zorgen hoeft te maken om de nachtrust van uw huisgenoten.

■ **Eenvoudig onderhoud en printerstatusvenster**

De tonercartridges die voor deze printer zijn vervaardigd (Origineel Canon-onderdeel) zijn ontworpen als één geheel bestaande uit zowel de toner als de lichtgevoelige drum en kunnen dus gemakkelijk worden vervangen.

Het printerstatusvenster dat tijdens het printen wordt weergegeven maakt het gemakkelijk precies bij te houden wat de printer doet door middel van grafische en akoestische aanwijzingen en dat verbetert de algehele bruikbaarheid van de printer.

Componentnamen en functies

Dit deel van de handleiding geeft een beschrijving van de naam en functie van elke component van de printer zodat u de printer goed kunt gebruiken en het volledig rendement kunt halen uit de mogelijkheden van de printer.

LET OP

Zet deze printer niet op een plaats waar de wand of een voorwerp de ventilatie-openingen van de printer afdekt. Als de ventilatie-opening worden afgedekt zullen de componenten in de printer te heet worden en dat kan brand veroorzaken.

OPMERKING

Neem contact op met de winkel waar u uw LBP2900/2900i hebt gekocht als één van de onderdelen kapot is.

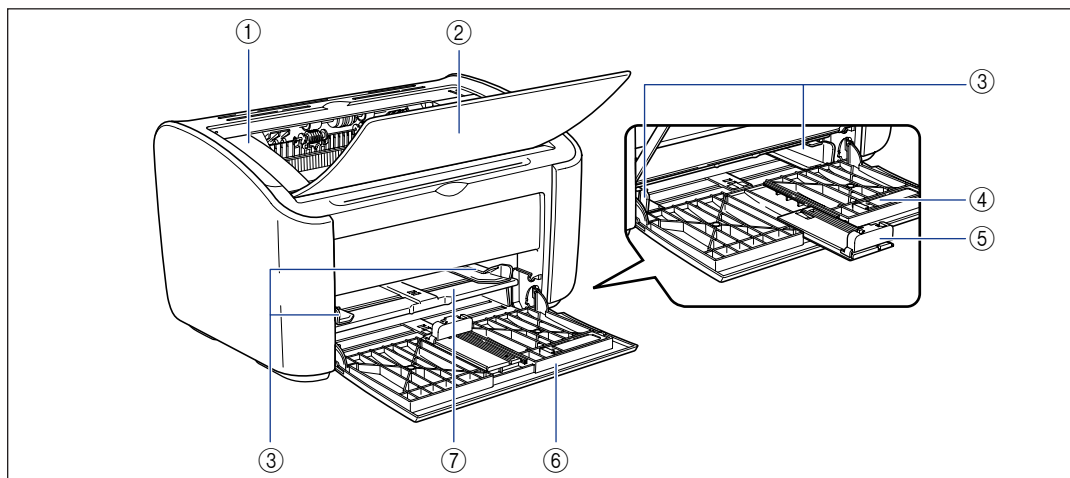

① Bovenblad

Deze klep moet worden verwijderd als u de tonercartridge wilt vervangen, of als u papierstoringen wilt verhelpen. (Zie pag. 5-3, pag. 6-6)

② Uitvoerlade

Helpt bij het vergaren van het geprinte papier.

③ Papiergeleiders

U kunt deze afstellen op de breedte van het papier waardoor het papier recht wordt ingevoerd.

④ Kleine papiergeleider

Wanneer u papier met een aangepast, klein formaat in de printer legt, bevestigt u deze aan de achterste papiergeleider.

⑤ Achterste papiergeleider

Pas deze aan aan het papier dat u hebt ingelegd, zodat de achterste rand van het papier recht blijft.

⑥ Multifunctionele lade

De maximale capaciteit van deze opvangbak is ongeveer 150 vel normaal papier (64 g/m²). (Zie pag. 2-9)

⑦ Lade voor handmatige invoer

U gebruikt deze papier bron wanneer u print op papier dat u met de hand vel voor vel invoert. (Zie pag. 2-9)

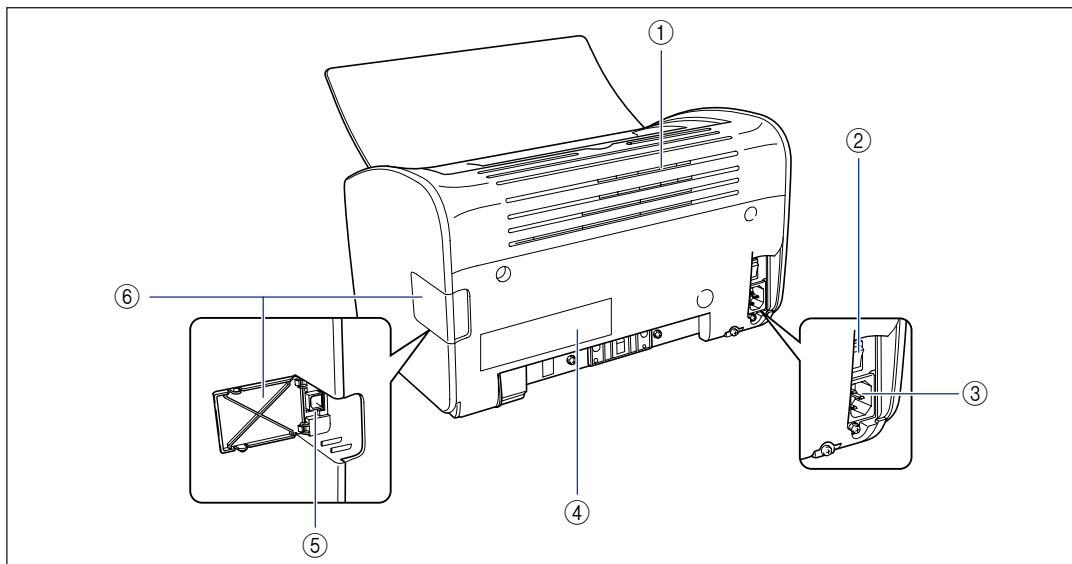
**① Ventilatie-opening**

Dit zijn de ventilatie-openingen voor de koeling van de interne onderdelen van de printer. U mag de ventilatie-openingen niet blokkeren of versperren.

② Aan/uit-schakelaar

Met deze schakelaar zet u de printer Aan en Uit. (Zie pag. 1-15)

③ Netstroomaansluiting

Steek het meegeleverde netsnoer in dit stopcontact. (Zie pag. 1-9)

④ Beoordelingslabel

Hier vindt u ook de classificatie van de elektrische stroom en het gemiddelde stroomverbruik.

⑤ USB-aansluiting

U steekt de USB-kabel in deze aansluiting. Deze wordt gebruikt om de printer aan te sluiten op de USB-poort van een computer, enz. (Zie pag. 1-13)

⑥ USB-deksel

Open dit klepje wanneer u de USB-kabel aansluit of losneemt.

Binnenin de printer

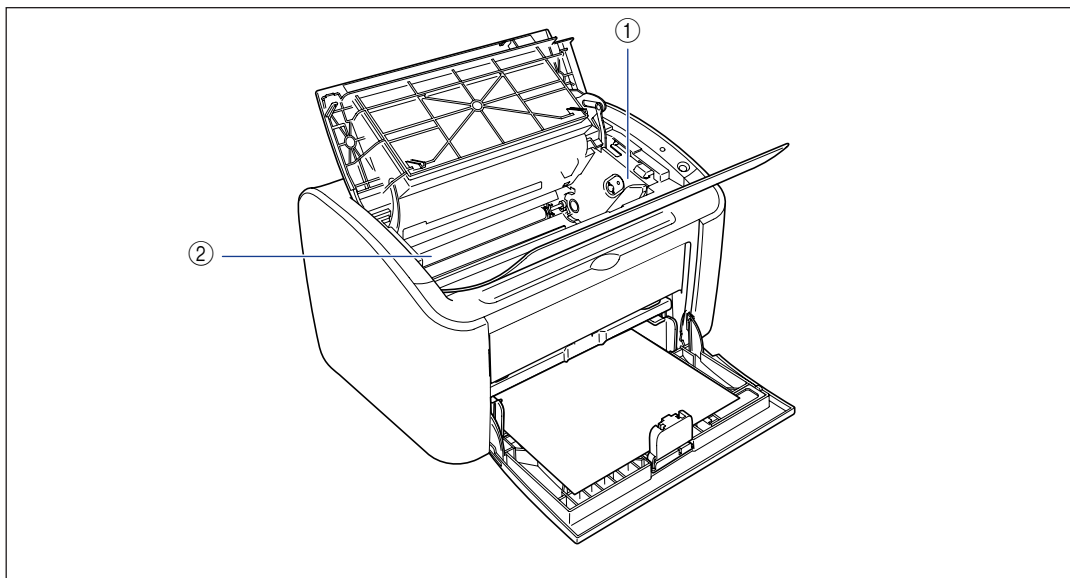

① Toner cartridgegeleider

Wanneer u de tonercartridge plaatst, let er dan op dat de u uitstekende punten aan de randen van de cartridge tegenover deze geleider houdt wanneer u de cartridge naar binnen duwt.
(Zie pag. 5-6)

② Overdrachtsrol

Dit is een zeer belangrijk onderdeel van de printer dat tijdens het printen toner overdraagt op het papier.

Lampjes en de toets Paper

1
Voordat u deze printer in gebruik neemt

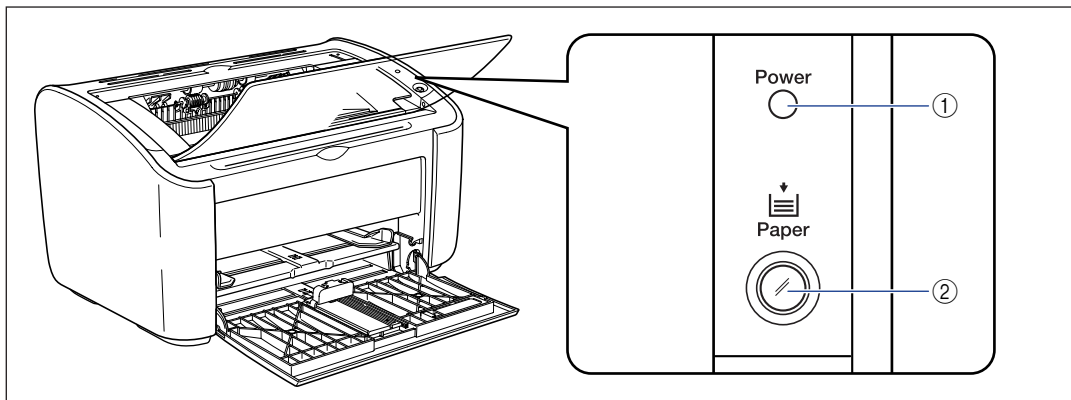

① Power-indicator

Dit lampje gaat branden wanneer u de printer aanzet.

② Paper-indicator / Paper-toets

Knippert wanneer het papier in de printer opraakt of wanneer het papier niet goed wordt ingevoerd. Wanneer u papier in de papier later hebt gelegd, hervat u het printen met een druk op deze toets.

Het netsnoer aansluiten

In dit gedeelte wordt uitgelegd hoe u het netsnoer moet aansluiten op de printer. Lees voordat u de printer aansluit "Belangrijke veiligheidsinstructies," op pag. xv.

Het netsnoer aansluiten

WAARSCHUWING

- Breng geen krassen, beschadigingen of wijzigingen aan op/aan het netsnoer. Zet geen zware dingen op het snoer, trek er niet aan en breng er geen scherpe knikken in aan. Er kan via beschadigde delen elektrische stroom uit het snoer lekken, wat brand of elektrische schokken kan veroorzaken.
- Houd het snoer weg bij een verwarmingstoestel. Het isolatiemateriaal van het snoer kan smelten en dat kan brand en elektrische schokken veroorzaken.
- Steek niet met natte handen de stekker van het netsnoer in het stopcontact of trek niet met natte handen de stekker uit het stopcontact. Dit zou een elektrische schok kunnen veroorzaken.
- Sluit niet een groot aantal apparaten aan op één enkel stopcontact. Dit zou brand of een elektrische schok kunnen veroorzaken.
- Rol het netsnoer niet op en leg er geen knopen in. Dit zou brand of een elektrische schok kunnen veroorzaken.
- Kijk of de stekker wel goed in het stopcontact is gestoken. Als de stekker niet goed in het stopcontact zit, kan dat leiden tot brand en een elektrische schok.
- Gebruik geen andere elektrische snoeren dan het bij de printer geleverde netsnoer. Dit zou brand of een elektrische schok kunnen veroorzaken.
- Eigenlijk moet u niet een verlengsnoer voor de printer gebruiken of meer dan alleen de printer op het stopcontact aansluiten. Als er echter geen andere keus is dan een verlengsnoer gebruiken of meerdere apparaten aansluiten op één enkel stopcontact, is het verantwoordelijkheid van de gebruiker de volgende voorzorgsmaatregelen in acht te nemen. Als de gebruiker de volgende aanwijzingen niet in acht neemt, kan brand of een elektrische schok het gevolg zijn.
 - Sluit niet twee verlengsnoeren op elkaar aan.
 - Controleer - als u de printer gebruikt - of het voltage van het stroomnet overeenkomt met het voltage op het beoordelingslabel (op de achterkant van de printer).
 - Gebruik een verlengsnoer dat een elektrische stroom aankan die groter is dan die welke wordt aangeduid op het beoordelingslabel (op de achterkant van de printer).

- Wanneer u een verlengsnoer gebruikt, rol het dan uit en steek de stekker van het netsnoer geheel in de contrastekker van het verlengsnoer zodat er een stevige verbinding ontstaat tussen het netsnoer en het verlengsnoer.
- Controleer regelmatig of het verlengsnoer niet overhit raakt.

LET OP

- Gebruik niet een stroombron met een andere spanning dan de aangegeven spanning. Dit zou brand of een elektrische schok kunnen veroorzaken.
- Denk er vooral aan het netsnoer bij de stekker uit het stopcontact te trekken. Als u aan het netsnoer zelf trekt, kan de buitenmantel en kunnen de draden binnenin beschadigen, en elektrische stroom die uit het beschadigde deel lekt, kan brand of een elektrische schok veroorzaken.
- Wanneer u de stekker uit het stopcontact trekt, let er dan op dat er zich geen voorwerpen in de buurt van de stekker bevinden. Trek de stekker niet uit het stopcontact in een noodgeval.

BELANGRIJK

- Sluit het netsnoer niet aan op de secundaire spanningsuitgang op de computer.
- Gebruik één stopcontact uitsluitend voor de printer.
- Sluit deze printer niet aan op een niet-onderbreekbare stroomvoorziening. Er kan storing optreden in de printer bij stroomuitval en er is een risico dat de printer hierdoor beschadigd raakt.

1 Kijk of de Aan/uit-schakelaar van de printer op Uit staat.

De printer staat uit als de "○"-zijde van de Aan/uit-schakelaar is ingedrukt.

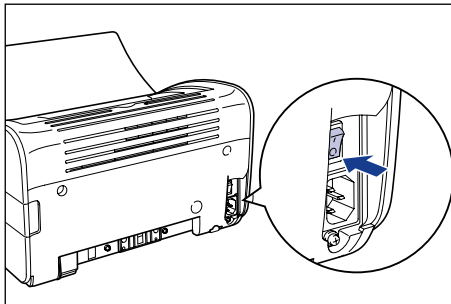

- 2** Sluit de meegeleverde netsnoer stevig aan op de netstroomaansluiting.

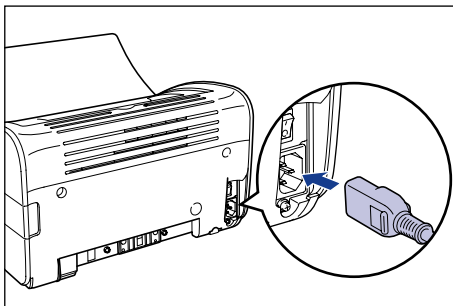

- 3** Steek de stekker in het stopcontact.

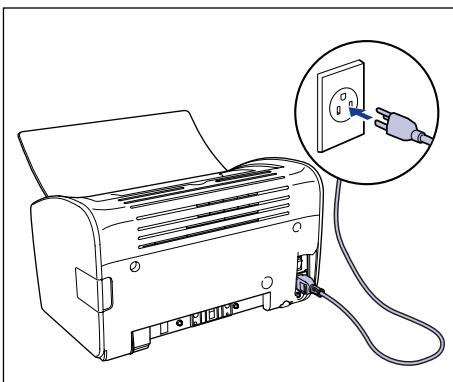

Aansluiten op een computer

In dit gedeelte leest u hoe u de printer aansluit op een computer.

Deze printer is standaard uitgerust met een USB-aansluiting en kan met een USB-kabel op een computer worden aangesloten.

Sluit de printer met een USB-kabel aan op een computer die is uitgerust met een USB-poort.



WAARSCHUWING

- Als u de USB-kabel aansluit of de USB-kabel loskoppelt, terwijl de stekker van de printer in het stopcontact zit, let er dan goed op dat u de metalen delen van de connector niet aanraakt. Dit zou een elektrische schok kunnen veroorzaken.
- Trek de USB-kabel niet los terwijl de computer of de printer aanstaan. Hierdoor zou de printer beschadigd kunnen raken.



BELANGRIJK

Deze printer gebruikt bi-directionele communicatie. De werking van de printer bij aansluiting via uni-directionele communicatieapparatuur, is niet getest. Een gevolg daarvan is dat Canon de werking van de printer niet kan garanderen, wanneer de printer is aangesloten met behulp van uni-directionele print-servers, USB-hubs en schakeltoestellen.



OPMERKING

- Het besturingsstelsel van de computer waarop de printer is aangesloten, bepaalt als volgt de USB-interface. Vraag nadere inlichtingen in de winkel waar u de printer hebt gekocht.
 - Windows 98/Me: USB Full-Speed (gelijk aan USB 1.1)
 - Windows 2000/XP/Server 2003: USB 2.0 Hi-Speed/USB Full-Speed (gelijk aan USB 1.1)
- Wanneer u deze printer via een USB-kabel aansluit op een computer, gebruik dan een computer waarvan de goede werking van de USB-poort door de fabrikant wordt gegarandeerd.
- Bij de printer wordt niet een USB-kabel geleverd. Schaf een USB-kabel aan die past bij de computer die u gebruikt.

-
- 1** Kijk of de computer en de printer wel met de Aan/uit-schakelaar zijn uitgezet.

2 Open het USB-deksel.

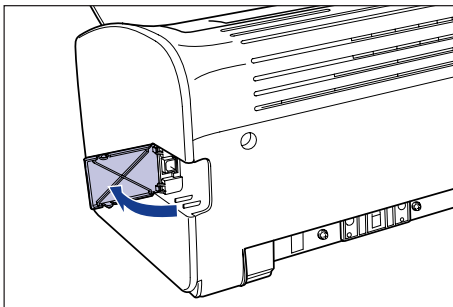

3 Sluit uiteinde B (vierkant) van de USB-kabel aan op de USB-aansluiting aan de achterzijde van de printer en sluit het USB-deksel.

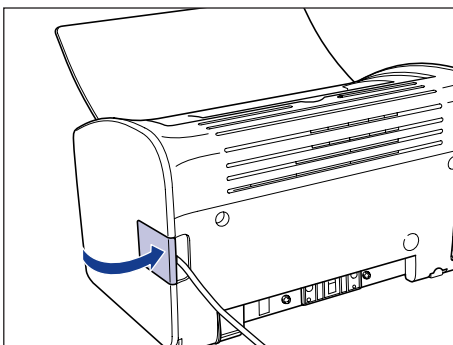
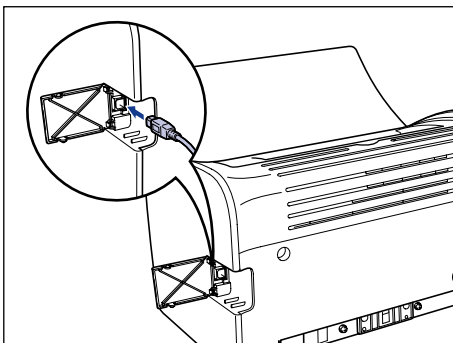

4 Sluit uiteinde A (plat) van de USB-kabel aan op de USB-poort van de computer.

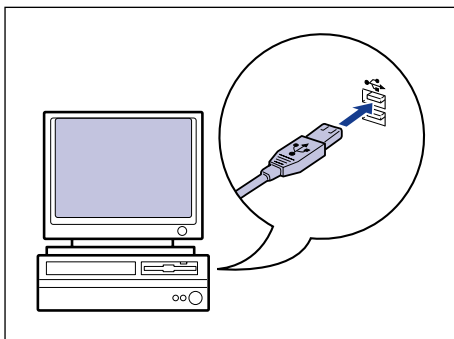

OPMERKING

Neem contact op met de dealer waar u de computer hebt aangeschaft, als u niet zeker weet welke USB-kabel u voor uw computer nodig hebt.

De printer Aan- en Uit-zetten

U kunt de printer aan- en uitzetten met de Aan/uit-schakelaar aan de linkerkzijde van de printer-behuizing. Wen u een vaste manier van werken aan zodat u niet voor onverwachte problemen komt te staan.

De printer aanzetten

Druk, als u de printer wilt gaan gebruiken, op de "I"-zijde van de Aan/uit-schakelaar. Nadat een zelfdiagnosetest is uitgevoerd, is de printer klaar voor gebruik.



BELANGRIJK

- Zet de printer, wanneer u hem hebt uitgezet, niet onmiddellijk weer aan. Als u de printer weer aan wilt zetten, wanneer u hem hebt uitgezet, wacht dan ten minste 10 seconden.
- Zie "Het oplossen van problemen," op pag. 6-1 als de printer niet goed werkt of als er een foutbericht verschijnt in het printerstatusvenster.
- Wanneer u de printer voor de eerste keer aanzet na het installeren, kan er een enkel blad wit papier uit de printer komen. Dat is geen storing.

1 Zet de printer aan door op de "I"-zijde van de Aan/uit-schakelaar te drukken.

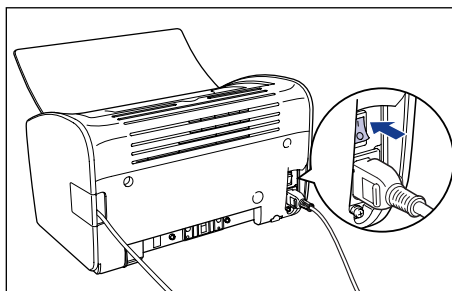

De Power-indicator van de printer gaat branden en de printer voert een zelfdiagnostetest uit. Als er zich bij de zelfdiagnostetest geen fouten voordoen, is de printer klaar voor gebruik.

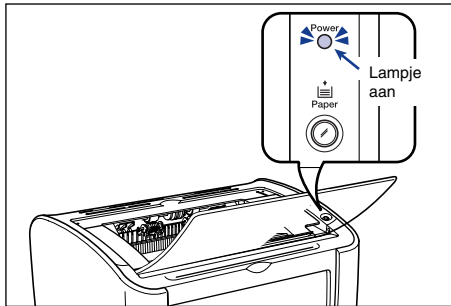

De printer uitzetten

Ga als volgt te werk als u de printer wilt uitzetten.

BELANGRIJK

- Als de printer in een netwerk wordt gebruikt, controleert u, voordat u de printer uitzet, of de printer niet met een afdruktaak van een andere computer bezig is.
- Wanneer u de printer uitzet, worden eventueel in het geheugen van de printer opgeslagen gegevens gewist. Als u de gegevens nog wilt afdrukken, wacht u met uitzetten tot de printer klaar is met printen.
- Zet de printer niet uit onder één van de volgende omstandigheden:
 - Tijdens het printen
 - Onmiddellijk na het AANZETTEN van de printer wanneer een zelfdiagnostetest wordt uitgevoerd

1 Zet de printer aan door op de "○"-zijde van de Aan/uit-schakelaar te drukken.

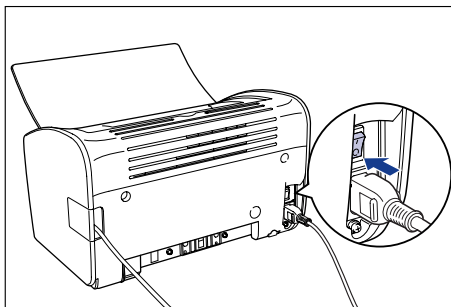



BELANGRIJK

Wanneer de "○"-zijde van de Aan/uit-schakelaar is ingedrukt, is het stroomverbruik van de printer 0 W.

Papier inleggen en uitvoeren

2

HOOFDSTUK

Dit hoofdstuk beschrijft welke papiersoorten geschikt zijn voor deze printer en het inleggen en het uitvoeren van papier.

| | |
|--|-------------|
| Eisen waar het papier aan moet voldoen | 2-2 |
| Te gebruiken papier | 2-2 |
| Afdrukgebied | 2-6 |
| Papier dat u niet kunt gebruiken | 2-7 |
| Opslag van blanco papier | 2-8 |
| Opslag van geprint papier | 2-8 |
| Papierbronnen | 2-9 |
| Typen papierbron | 2-9 |
| Capaciteit van de papierbronnen | 2-10 |
| Papieruitvoer | 2-11 |
| Typen uitvoerlade | 2-11 |
| Capaciteit uitvoerladen | 2-12 |
| Afdrukken op normaal papier, zwaar papier, etiketten en transparanten | 2-13 |
| Papier inleggen | 2-13 |
| Selecteren instellingen printerstuurprogramma en printen | 2-22 |
| Printen op een indexkaart | 2-26 |
| Indexkaarten inleggen | 2-26 |
| Selecteren instellingen printerstuurprogramma en printen | 2-29 |
| Printen op enveloppen | 2-33 |
| Enveloppen inleggen | 2-33 |
| Selecteren instellingen printerstuurprogramma en printen | 2-40 |
| Printen op papier van aangepast formaat (Niet-standaard formaten) | 2-44 |
| Papier van aangepast formaat inleggen | 2-44 |
| Selecteren instellingen printerstuurprogramma en printen | 2-54 |

Eisen waar het papier aan moet voldoen

Te gebruiken papier

Gebruik het juiste soort papier zodat u het maximale rendement haalt uit deze printer. Als u papier gebruikt van een slechte kwaliteit, gaat de afdrukkwaliteit achteruit en zal het papier gemakkelijk vast komen te zitten.



BELANGRIJK

- Een veiligheidsvoorziening die voorkomt dat de printer beschadigd raakt door oververhitting, enz., kan onder de volgende omstandigheden in werking treden, waardoor de afdruksnelheid afneemt.
 - Als u onafgebroken afdrukt op B5- A5- of Executive-papier, kan de snelheid afnemen tot 3,9 pagina's per minuut.
- Als leidraad voor het aantal vellen papier dat de printer achter elkaar kan printen kunt u de maximale papiercapaciteit van de verschillende soorten papier nemen.

Papierformaten

U kunt in deze printer de volgende papierformaten gebruiken. Het symbool ○ duidt papier aan dat u in de laden van de printer kunt leggen en × duidt papier aan dat u niet in de laden van de printer kunt leggen.

| Papierformaat | Papierbron | |
|---|-----------------------|-----------------------------|
| | Multifunctionele lade | Lade voor handmatige invoer |
| A4 | ○ | ○ |
| B5 | ○ | ○ |
| A5 | ○ | ○ |
| Legal | ○ | ○ |
| Letter | ○ | ○ |
| Executive | ○ | ○ |
| Aangepast papierformaat Breedte: 76,2 mm tot 215,9 mm Lengte: 127,0 mm tot 355,6 mm | ○ | ○ |
| Envelop DL 110,0 x 220,0 mm | ○ | ○ |
| Envelop COM10 105,0 x 241,0 mm | ○ | ○ |

| Papierformaat | Papierbron | |
|---------------------------------|-----------------------|-----------------------------|
| | Multifunctionele lade | Lade voor handmatige invoer |
| Envelope C5 162,0 mm x 229,0 mm | ○ | ○ |
| Envelop Monarch 98,4 x 190,5 mm | ○ | ○ |
| Indexkaart 76,2 x 127,0 mm | × | ○ |

Papiersoorten

U kunt in deze printer de volgende soorten papier gebruiken. Het symbool ○ duidt papier aan dat u in de laden van de printer kunt leggen en × duidt papier aan dat u niet in de laden van de printer kunt leggen.

| Papiersoort | Instelling printerstuurprogramma | Papierbron | |
|--|--|-----------------------|-----------------------------|
| | | Multifunctionele lade | Lade voor handmatige invoer |
| Normaal papier (64 tot 90 g/m ²) | [Normaal Papier], [Normaal Papier L] *1 | ○ | ○ |
| Zwaar papier (91 tot 163 g/m ²) | [Zwaar Papier], [Zwaar Papier H] *2 | ○ | ○ |
| Transparantie | [Transparant] | ○ | ○ |
| Etiketten | [Normaal Papier]*3 | ○ | ○ |
| Indexkaart | *4 | × | ○ |
| Enveloppen | *4 | ○ | ○ |

*1 Als papier sterk omkrult als erop wordt afgedrukt met de instelling [Normaal Papier], selecteert u [Normaal Papier L].

*2 Gebruik de instelling [Zwaar Papier H] als u de afdruk beter wilt laten hechten en een beter afdrukresultaat wilt bereiken dan met de instelling [Zwaar Papier].

*3 Stel het papiersoort in op [Normaal Papier] als u etiketten print.

*4 Wanneer u indexkaarten of enveloppen print, selecteert de printer zelf de juiste afdrukmethode wanneer u het papierformaat selecteert. U kunt het papierformaat niet wijzigen met behulp van de instelling [Uitvoerformaat] op het tabblad [Pagina-instelling].

■ Normaal papier

Deze printer kan afdrucken op normaal papier met een breedte van 76,2 tot 215,9 mm, een lengte van 127,0 tot 355,6 mm en een gewicht van 64 tot 90 g/m², inclusief de standaardpapierformaten: A4, B5, A5, Legal, Letter en Executive.

■ Zwaar papier

Deze printer kan afdrucken op zwaar papier met een breedte van 76,2 tot 215,9 mm, een lengte van 127,0 tot 355,6 mm en een gewicht van 91 tot 163 g/m², inclusief de standaardpapierformaten: A4, B5, A5, Legal, Letter en Executive.

■ Transparantie

Deze printer kan afdrucken op transparanten van A4- en Letter-formaat.



BELANGRIJK

Waaier de transparanten goed uit voordat u ze in de lade legt, want ze plakken gemakkelijk aan elkaar.

■ Etiketten

Deze printer kan afdrucken op papier voor etiketten van A4- en Letter-formaat.



BELANGRIJK

Gebruik in deze printer niet de volgende soorten papier voor etiketten. Het gebruik van deze papier voor etiketten dat aan deze beschrijvingen voldoet, kan leiden tot papierstoringen die u mogelijk moeilijk kunt oplossen of die de printer beschadigen.

- Etiketenvellen die loslaten van het onderblad of die gedeeltelijk zijn gebruikt
- Etiketten die te gemakkelijk loslaten van het onderblad.
- Etiketten waarvan het lijmgedeelte in aanraking komt met de printer

■ Indexkaart

U kunt indexkaarten gebruiken in deze printer.



BELANGRIJK

U kunt indexkaarten alleen met de hand invoeren (lade voor handmatige invoer).

■ Enveloppen

U kunt de volgende enveloppen in deze printer gebruiken:

Envelop DL
110,0 mm x 220,0 mm
(4,33 inch x 8,66 inch)

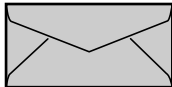

Envelop Monarch
98,4 mm x 190,5 mm
(3,88 inch x 7,50 inch)

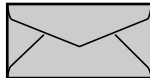

Envelop COM10
104,9 mm x 241,3 mm
(4,13 inch x 9,50 inch)

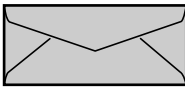

Envelop C5
162,0 mm x 229,0 mm
(6,38 inch x 9,02 inch)

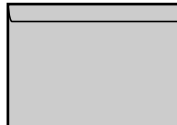

* Enveloppen met een flap aan de korte kant kunnen niet worden gebruikt.



BELANGRIJK

- U kunt de volgende enveloppen niet gebruiken in deze printer. Het gebruik van deze enveloppen kan leiden tot papierstoringen die u mogelijk moeilijk kunt oplossen of die de printer beschadigen.
 - Enveloppen met sluitclips of druksluitingen
 - Enveloppen met adresvensters
 - Enveloppen met kleefstof op de te bedrukken zijde
 - Gevouwen of gekreukte enveloppen
 - Enveloppen van slecht fabrikaat met ongelijk gelijmde delen
 - Enveloppen met een onregelmatige vorm
- Voordat u de enveloppen in de lade legt, laat u de overblijvende lucht ontsnappen door de stapel stevig in te drukken en vervolgens drukt u de stapel enveloppen plat langs de gevouwen randen.
- Druk niet af op de achterzijde (gegomde zijde) van enveloppen.
- Bij het afdrukken van enveloppen loopt de afdruksnelheid terug.



OPMERKING

Wanneer u enveloppen print, kunnen de enveloppen kreuken.

Afkorting van papierformaten

Voor de formaten die worden weergegeven op de multifunctionele lade en de lade voor handmatige invoer worden de volgende afkortingen gebruikt.

| Papierformaat | Papiergeleider |
|---------------|----------------|
| Legal | LGL |
| Letter | LTR |
| Executive | EXEC |

Afdrukgebied

Deze printer heeft het volgende afdrukgebied:

■ Normaal Papier / Zwaar Papier / Transparant / Etiketten

Je kunt binnen het volgende gebied printen.

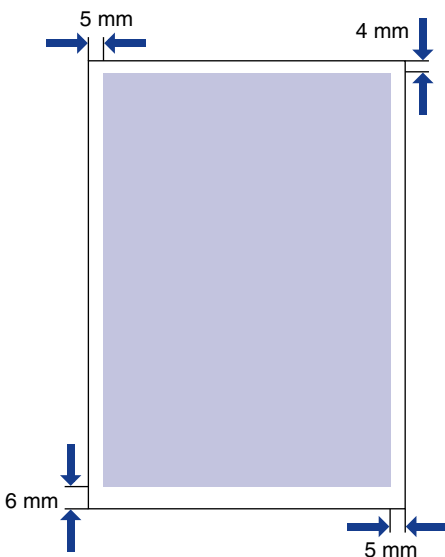

2

Papier inleggen en uitvoeren

■ Enveloppen / Indexkaart

Afdrukbaar tot op 10 mm van de randen van een envelop.

Afhankelijk van de toepassing die u gebruikt, kan het nodig zijn de afdrukpositie aan te passen.

(Voorbeeld : Envelop COM10)

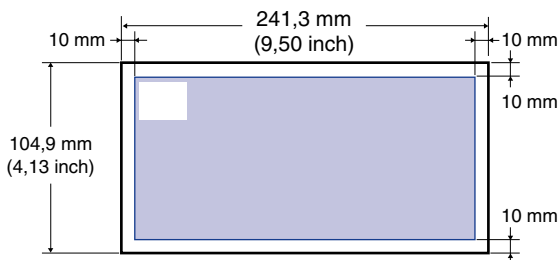

Papier dat u niet kunt gebruiken

Voorkom papierstoringen en andere problemen: gebruik niet de volgende soorten papier:



BELANGRIJK

- Papier dat snel blijft steken in de printer
 - Papier dat te dik of te dun is
 - Papier met een onregelmatige vorm
 - Nat of vochtig papier
 - Gescheurd of beschadigd papier
 - Ruw, extreem glad of glanzend papier
 - Papier met gaten (voor het inbinden) of perforaties
 - Omgekruld of gekreukt papier
 - Papier met een speciale coating (gecoat papier voor inkjetprinters, enz.)
 - Etiketten die te gemakkelijk loslaten van het onderblad.
 - Papier dat al is bedrukt door een fotokopieerapparaat of een andere laserprinter. (De achterzijde van het papier is ook onbruikbaar.)
 - Paper met onregelmatige randen
 - Gekreukt papier
 - Papier met gevouwen hoeken
- De papier waarvan de eigenschappen veranderen bij hoge temperaturen
 - Papier met inkt die smelt, brandt, verdampt of schadelijke gassen afgeeft bij de hoge temperaturen (ongeveer 150 °C of 302 °F) in de fixeereenheid.
 - Warmtegevoelig papier
 - Behandeld kleurenpapier
 - Papier met een speciale coating (gecoat papier voor inkjetprinters, enz.)
 - Papier met kleefstoffen op de te bedrukken zijde
- Papier dat printerstoringen veroorzaakt of de printer beschadigt
 - Carbonpapier
 - Papier met nietjes, clips, linten of plakband
 - Papier dat al is bedrukt door een fotokopieerapparaat of een andere laserprinter. (De achterzijde van het papier is ook onbruikbaar.)
- Papier waar de toner zich moeilijk op kan hechten
 - Papier met een ruw oppervlak
 - Papier met een speciale coating (gecoat papier voor inkjetprinters, enz.)
 - Papier met dikke vezels

Opslag van blanco papier

Zelfs van gewoon papier kan de kwaliteit achteruitgaan als het niet goed wordt bewaard. Papier waarvan de kwaliteit achteruit is gegaan, kan problemen geven bij het invoeren, kan papierstoringen veroorzaken en kan een mindere afdrুকkwaliteit geven.

Neem bij de opslag en behandeling van papier de volgende richtlijnen in acht:

BELANGRIJK

- Vermijd vocht bij de opslag van papier aangezien de kwaliteit hierdoor achteruitgaat.
- De papieren verpakking moet ervoor zorgen dat het papier niet vochtig wordt en niet uitdroogt. Laat de verpakking heel totdat u het papier gaat gebruiken. Pak het papier dat u niet gebruikt weer in de verpakking.
- Bewaar het papier op een vlakke ondergrond.
- Bewaar het papier niet op een vloer waarop water en vocht zich kunnen verzamelen.
- Bewaar het papier niet op een plaats waar het kan omkrullen of kreuken.
- Bewaar het papier verticaal en stapel het papier niet te hoog op.
- Vermijd direct zonlicht, een te droge en een te vochtige omgeving.
- Als er uitermate grote verschillen in temperatuur zijn tussen de opslagruimte en de ruimte waar het papier wordt gebruikt, houd het papier dan, voordat u het gebruikt, ongeveer een dag lang in de verpakking in de ruimte waar het wordt gebruikt, zodat het zich kan aanpassen. Snelle veranderingen in temperatuur en vochtigheid kunnen tot gevolg hebben dat het papier gaat omkrullen en kreuken.

Opslag van geprint papier

Let bij het behandelen of opslaan van op deze printer afgedrukte documenten op de volgende punten:

BELANGRIJK

- Niet bewaren in doorzichtige mappen of bij ander PVC-materiaal. Hierdoor kan de toner oplossen en het papier zal dan aan het PVC-materiaal kleven.
- Wanneer u het papier lijmt, let er dan op dat u niet-oplosbare lijm gebruikt. Wanneer u oplosbare lijm gebruikt, kan de toner oplossen. Wanneer u een lijm voor de eerste keer gebruikt, probeer deze dan uit op een afdruk die u niet meer nodig hebt. Wanneer u afdrucken op elkaar legt, kijk dan goed of ze wel helemaal droog zijn. Als u afdrucken op elkaar legt wanneer zij niet helemaal droog zijn, kan de toner oplossen.
- Bewaar het papier op een vlakke ondergrond. Als er vouwen of kreukels in het papier komen, kan de toner afbladderen.
- Niet bewaren op een plaats waar een hoge temperatuur heerst. De toner kan dan smelten en de kleuren kunnen doorlopen.
- Als u afdrucken lange tijd bewaart (2 jaar of langer), bewaar ze dan in een map/ordner (Na lange tijd kunnen de kleuren van de afdrucken vervaagd lijken als gevolg van de verkleuringen in het papier.)

Papierbronnen

Typen papierbron

Deze printer heeft de volgende voorzieningen voor het invoeren van papier:

■ Papierbron / Capaciteit

Lade voor handmatige invoer: 1 vel

Multifunctionele lade: Ongeveer 150 vel (Normaal papier: 64 g/m²)

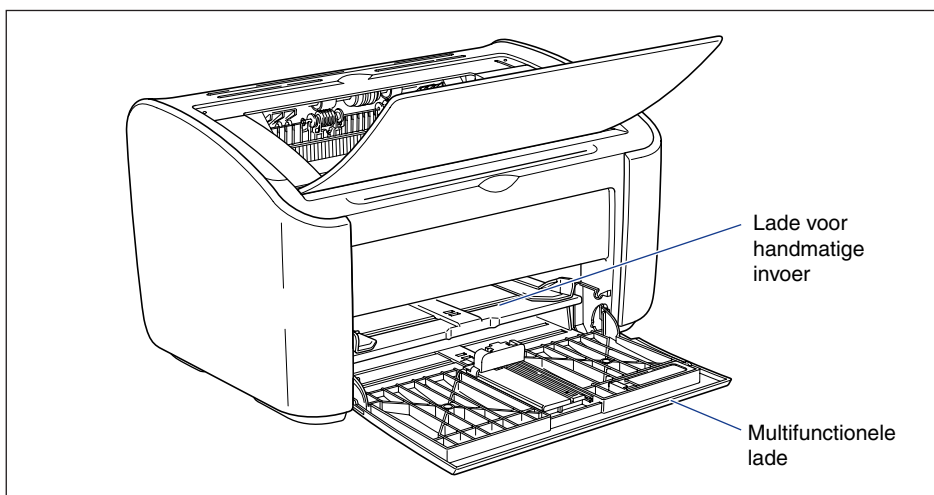

BELANGRIJK

Wanneer u print uit de multifunctionele lade, let er dan op dat er geen papier zit in de lade voor handmatige invoer. Als er papier zit in de lade voor handmatige invoer, wordt het papier aangevoerd uit de lade voor de handmatige invoer omdat deze lade voorrang heeft boven de multifunctionele lade.

Capaciteit van de papierbronnen

2

Papier inleggen en uitvoeren

| Papiersoort | Papierbron | |
|---------------------------------------|-----------------------|-----------------------------|
| | Multifunctionele lade | Lade voor handmatige invoer |
| Normaal papier (64 g/m ²) | Ongeveer 150 vel | 1 vel |
| Zwaar papier (128 g/m ²) | Ongeveer 60 vel | 1 vel |
| Transparant | Ongeveer 100 vel | 1 vel |
| Etiketten | Ongeveer 50 vel | 1 vel |
| Indexkaart | - | 1 vel |
| Envelop | 1 vel | 1 vel |

Typen uitvoerlade

Pagina's komen in de opvangbak bovenop de printer terecht met de bedrukte zijde naar beneden. Open de opvangbak als u de afdrucken naar de opvangbak stuurt.

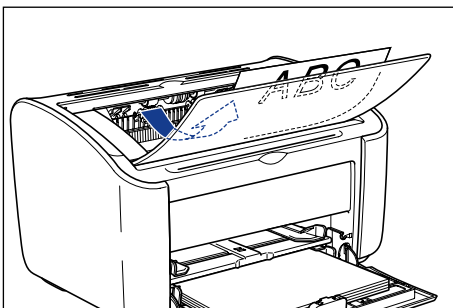

Sluit de uitvoerlade wanneer u de printer niet gebruikt.

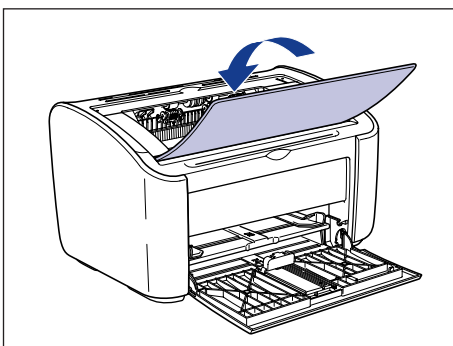

LET OP

Let er op dat uw handen of uw kleren niet in de nabijheid van de rol in de uitgangzone komen. Zelfs wanneer de printer niet drukt kan een plots draaien van de rol uw handen of uw kleren vatten en u zodoende verwonden.

BELANGRIJK

De omgeving van de uitvoerlade wordt erg heet tijdens het printen en kort na het printen. Let er vooral op dat u het gebied rond de uitvoerlade niet aanraakt, als u papier uit de opvangbak haalt of een papierstoring verhelpt.

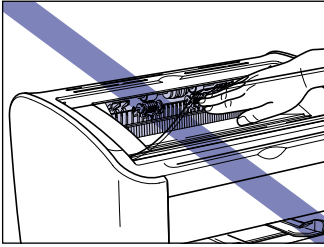

OPMERKING

De maximale capaciteit van de uitvoerlade is ongeveer 100 vellen normaal papier (64 g/m²). De papiercapaciteit varieert afhankelijk van de papiersoort en het papierformaat. Nadere bijzonderheden hierover vindt u in "Capaciteit uitvoerladen," op pag. 2-12.

Capaciteit uitvoerladen

| Papiersoort | Uitvoerlade* |
|---------------------------------------|------------------|
| Normaal papier (64 g/m ²) | Ongeveer 100 vel |
| Zwaar papier (128 g/m ²) | Ongeveer 30 vel |
| Transparant | Ongeveer 10 vel |
| Etiketten | Ongeveer 10 vel |
| Indexkaart | Ongeveer 10 vel |
| Envelop | Ongeveer 10 vel |

* De werkelijke papiercapaciteit varieert afhankelijk van de omgeving waar de printer is geïnstalleerd en het type en soort papier dat u gebruikt.

Afdrukken op normaal papier, zwaar papier, etiketten en transparanten

In dit gedeelte wordt beschreven hoe u kunt afdrukken op normaal papier, zwaar papier, etiketten en transparanten.

In "Printen op papier van aangepast formaat (Niet-standaard formaten)," op pag. 2-44 vindt u nadere bijzonderheden over het printen op aangepaste papierformaten.

2

Papier inleggen en uitvoeren

Papier inleggen

U kunt papier in de multifunctionele lade leggen of invoeren via de lade voor handmatige invoer. Als u zonder onderbreking print, legt u papier in de multifunctionele lade.

Als u print op een enkel vel dat anders van afmeting is of van een andere papiersoort is dan het papier dat in de multifunctionele lade ligt, voert u het vel papier in via de lade voor handmatige invoer.



BELANGRIJK

- Wanneer u print uit de multifunctionele lade, let er dan op dat er geen papier zit in de lade voor handmatige invoer. Als er papier zit in de lade voor handmatige invoer, wordt het papier aangevoerd uit de lade voor de handmatige invoer omdat deze lade voorrang heeft boven de multifunctionele lade.
- Leg geen papier in de lade voor handmatige invoer terwijl de printer print uit de multifunctionele lade. Het papier dat in de lade voor handmatige invoer ligt, zal door de printer worden ingenomen, wat leidt tot een dubbele papierinvoer en papierstoringen.
- Leg geen papier in de printer dat rafelige randen heeft, gekreukt is of heel erg krult. Dit kan leiden tot papierstoringen en defecten van de printer.
- U vindt nadere bijzonderheden over het papier dat u kunt gebruiken in "Te gebruiken papier," op pag. 2-2.
- Gebruik in deze printer niet de volgende soorten papier voor etiketten. Het gebruik van deze papier voor etiketten dat aan deze beschrijvingen voldoet, kan leiden tot papierstoringen die u mogelijk moeilijk kunt oplossen of die de printer beschadigen.
 - Etikettenvellen die loslaten van het onderblad of die gedeeltelijk zijn gebruikt
 - Etiketten die te gemakkelijk loslaten van het onderblad.
 - Etiketten waarvan het lijmgedeelte in aanraking komt met de printer

Papier in de multifunctionele lade leggen

Ga als volgt te werk als u papier in de multifunctionele lade wilt leggen.

Leg papier altijd in de lengterichting in de multifunctionele lade.

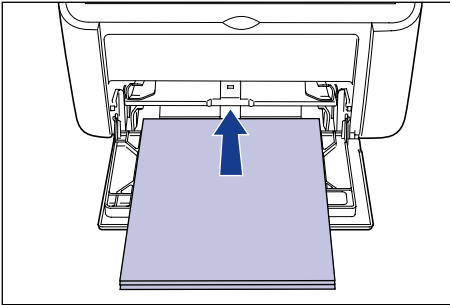

BELANGRIJK

- Raak het papier in de multifunctionele lade niet aan en trek het niet uit de lade tijdens het printen. Als u dat doet kan dat tot gevolg hebben dat de printer niet meer goed werkt.
- Als u papier bijvult in de multifunctionele lade, neem het resterende papier dan uit de lade en leg het goed uitgelijnd met het nieuwe papier weer in de lade.
- Als leidraad voor het aantal vellen papier dat de printer achter elkaar kan printen kunt u de maximale papiercapaciteit van de verschillende soorten papier nemen.

1 Trek de achterste papiergeleider naar buiten.

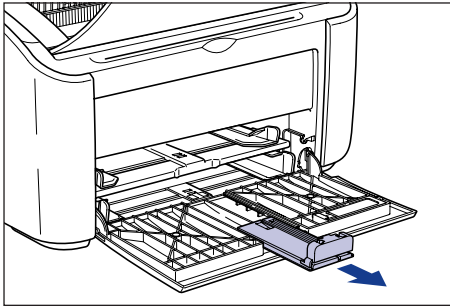

2 Stel de papiergeleiders wat ruimer in dan de eigenlijke breedte van het papier.

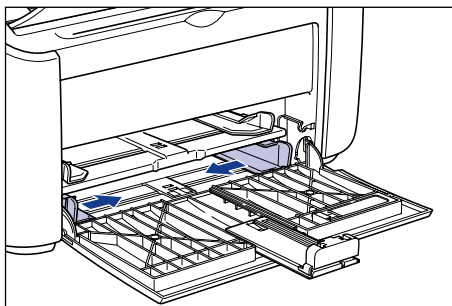

3 Waaier transparanten of vellen etikettenpapier steeds in kleine stapels goed uit en lijn de randen uit.



! LET OP

Zorg ervoor dat u uw handen niet snijdt aan de randen van de transparanten of vellen etiketten.

👉 BELANGRIJK

- Waaier de transparanten en vellen etiketten vooral goed uit voor dat u ze in de lade legt. Als u de vellen niet goed uitwaaiert, zullen er meerdere vellen tegelijkertijd worden ingevoerd en dat veroorzaakt papier storingen.
- Houd de vellen bij het uitwaaieren en stapelen aan de randen vast en probeer het te bedrukken oppervlak niet aan te raken.
- Zorg ervoor dat de af te drukken zijde van de transparanten vrij blijft van vingerafdrukken, stof of vetvlekken. Als u dat niet doet, zou de afdrukkwaliteit achteruit kunnen gaan.

4 Leg het papier voorzichtig in de lade met de te bedrukken zijde naar boven totdat het papier de achterzijde van de lade raakt.

Let erop dat papier onder de papiergeleiders door past.

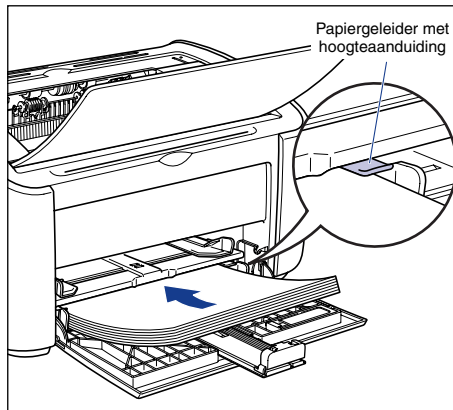

⚠ LET OP

Zorg er bij het inleggen van het papier voor dat u uw handen niet snijdt aan de randen.

👉 BELANGRIJK

- U kunt de volgende aantallen vellen papier in de multifunctionele lade leggen. Kijk of er wel voldoende ruimte is tussen de aanduiding op de papiergeleiders en de stapel papier. Als er geen ruimte tussen is, neem dan weer wat papier uit de lade.
 - Normaal papier : Ongeveer 150 vel (64 g/m²)
 - Zwaar papier : Ongeveer 60 vel (128 g/m²)
 - Transparant : Ongeveer 100 vel
 - Etiketten : Ongeveer 50 vel
- Als u papier gebruikt dat niet goed is gesneden, zal al snel meer dan één vel worden ingevoerd. Het is in dat geval een goed idee de stapel papier voor het inleggen stevig met de zijkant op een glad oppervlak te stoten.

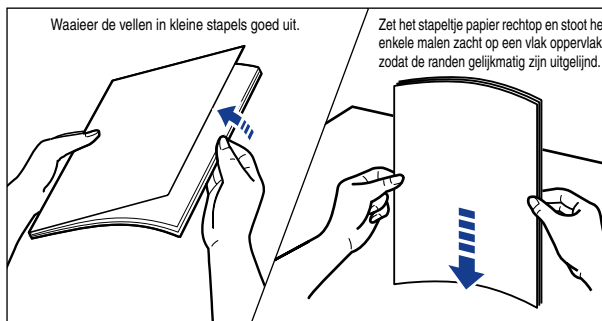

- Leg het papier recht in de lade.
- Als de achterste rand van de stapel papier scheef ligt, kan dit leiden tot onjuiste invoer of papierstoringen.
- Als het papier aan de hoeken is gekruld of gevouwen, strijk het dan glad voordat u het inlegt.

 **OPMERKING**

Voor het afdrucken op bedrukt briefpapier of papier waar al een logo op is afgedrukt, legt u het papier met de af te drukken zijde naar boven en met de bovenzijde van de vellen achterin de lade.

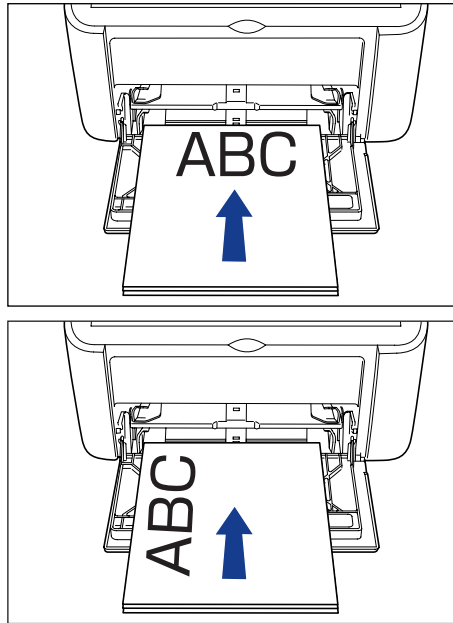

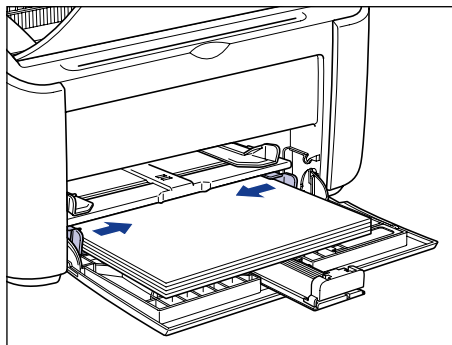

5 Schuif de papiergeleiders aan weerszijden tegen de stapel aan.

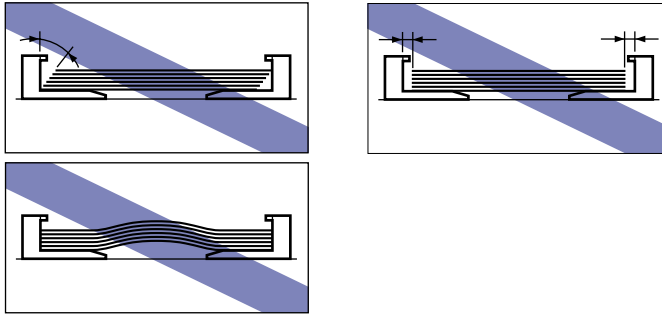
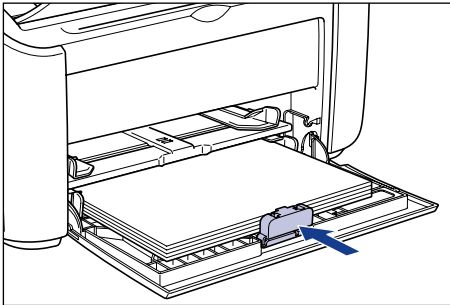

BELANGRIJK

Let er altijd op dat de papiergeleiders juist staan afgesteld op de breedte van het papier. Als de papiergeleiders te breed of te smal staan afgesteld, zal het papier niet goed worden ingevoerd en dat geeft papierstoringen.

**6** Stel de achterste papiergeleider af op het formaat van het papier.**BELANGRIJK**

Als het papier opraakt en u legt papier in de lade, knippert de Paper-indicator. U kunt het printen hervatten met een druk op de  (Paper-toets).

Papier in de lade voor handmatige invoer leggen

Ga als volgt te werk als u papier in de lade voor handmatige invoer wilt leggen.

Leg papier altijd in de lengterichting in de lade voor handmatige invoer.

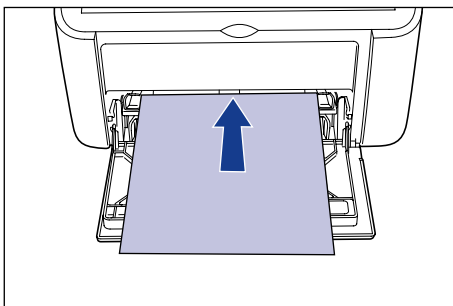

BELANGRIJK

- U kunt niet meer dan één enkel vel papier tegelijk invoeren in de lade voor handmatige invoer.
- U kunt niet printen uit de lade voor handmatige invoer als de printer is ingesteld op het printen van meerdere kopieën of meerdere pagina's. Als u een afdruktaak start die is ingesteld voor meerdere kopieën of meerdere pagina's, zal het tweede vel en de daaropvolgende vellen worden ingevoerd uit de multifunctionele lade, ongeacht het papierformaat en het papiersoort.
- Raak het papier in de lade voor handmatige invoer niet aan en trek het niet naar buiten tijdens het printen. Als u dat doet kan dat tot gevolg hebben dat de printer niet meer goed werkt.

1 Stel de papiergeleiders wat ruimer in dan de eigenlijke breedte van het papier.

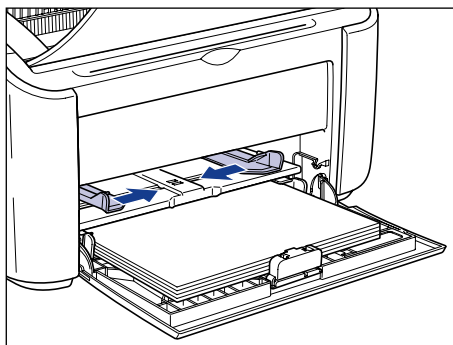

2 Leg het papier voorzichtig in de lade met de te bedrukken zijde naar boven totdat het papier de achterzijde van de lade raakt.

Let erop dat papier onder de papiergeleiders door past.

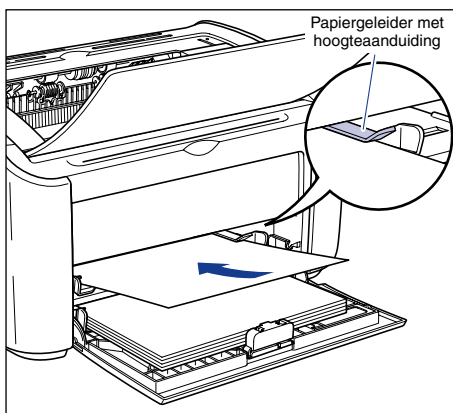

LET OP

Zorg er bij het inleggen van het papier voor dat u uw handen niet snijdt aan de randen.

BELANGRIJK

- Leg het papier recht in de lade.
- Als het papier aan de hoeken is gekruld of gevouwen, strijk het dan glad voordat u het inlegt.

 **OPMERKING**

Voor het afdrucken op bedrukt briefpapier of papier waar al een logo op is afgedrukt, legt u het papier met de af te drukken zijde naar boven en met de bovenzijde van de vellen achterin de lade.

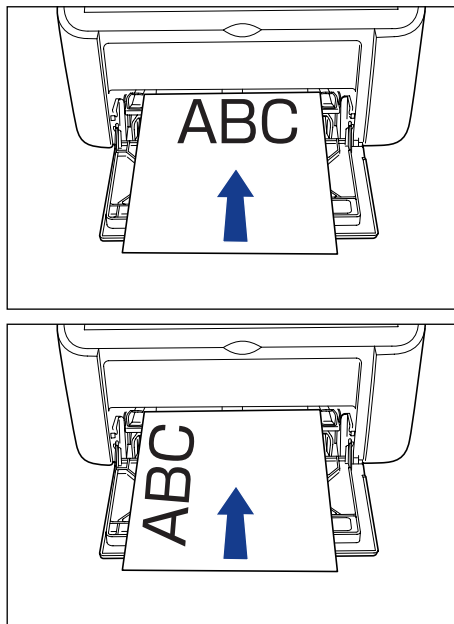

3 Schuif de papiergeleiders aan weerszijden tegen de stapel aan.

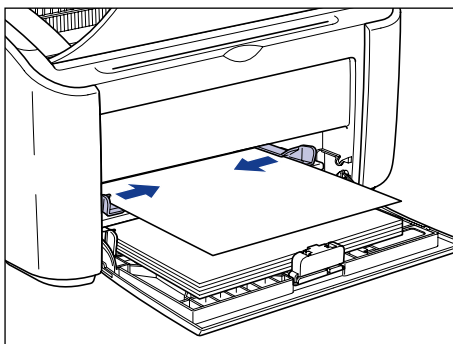



BELANGRIJK

- Als het papier opraakt en u legt papier in de lade, knippert de Paper-indicator. U kunt het printen hervatten met een druk op de  (Paper-toets).
- Let er altijd op dat de papiergeleiders juist staan afgesteld op de breedte van het papier. Als de papiergeleiders te breed of te smal staan afgesteld, zal het papier niet goed worden ingevoerd en dat geeft papierstoringen.

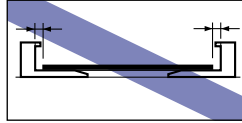
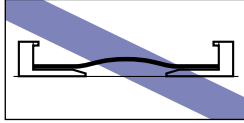

Selecteren instellingen printerstuurprogramma en printen

Dit gedeelte van de handleiding beschrijft hoe u de instellingen van het printerstuurprogramma kunt wijzigen.

- 1** Selecteer [Afdrukken] in het menu [Bestand] van de toepassing. Selecteer de naam van deze printer in het veld [Naam] of [Printernaam] en klik op [Eigenschappen].

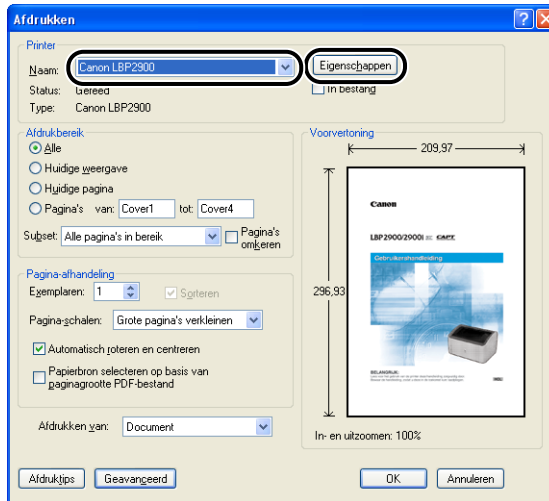

Het dialoogvenster [Eigenschappen] voor de printer wordt weergegeven.

- 2** Open het tabblad [Pagina-instelling] en stel vervolgens het veld [Paginaformaat] in op het formaat van het document dat u hebt aangemaakt in de toepassing.

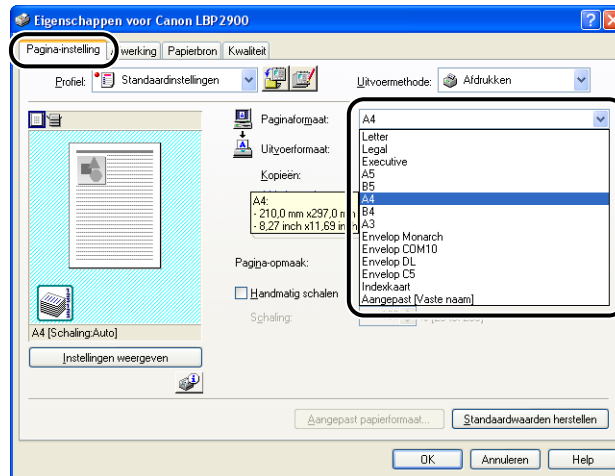

2

Papier inleggen en uitvoeren

- 3** Stel, als dat nodig is, het [Uitvoerformaat] in op het formaat van het papier in de printer.

Selecteer [A4] of [Letter] voor het afdrukken van transparanten of etiketten.

Laat dit veld ingesteld staan op [Gelijk aan paginaformaat] wanneer het paginaformaat van het document en het formaat van het papier dat in de multifunctionele lade ligt, gelijk zijn, de instelling hoeft dan immers niet gewijzigd te worden.

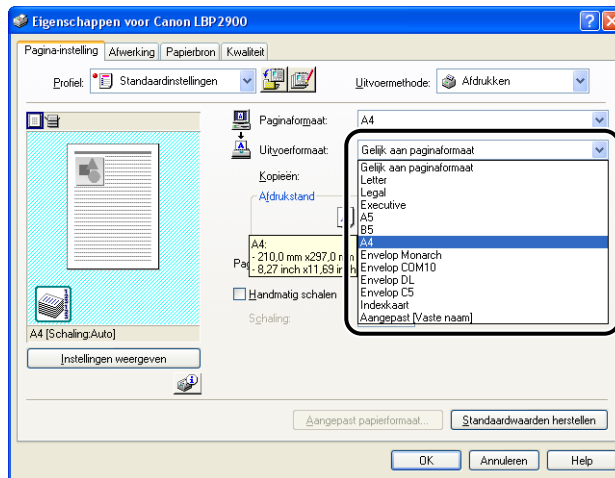

BELANGRIJK

Als de instellingen in [Paginaformaat] en [Uitvoerformaat] niet overeenkomen, vergroot of verkleint de printer zelf de afdruk.

4 Open het tabblad [Papierbron] en stel [Papiersoort] in op het soort papier dat in de printer ligt.

Kies [Normaal Papier] voor gewoon papier en vellen etiketten, [Zwaar Papier] voor dik papier en [Transparant] voor transparanten.

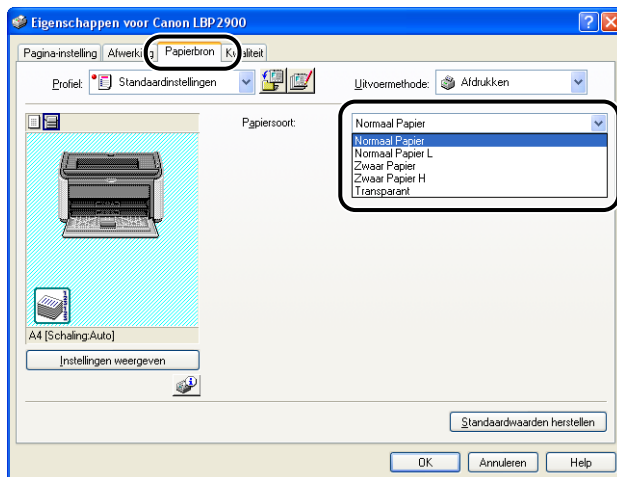

OPMERKING

- Als het papier heel erg kruit wanneer u met de instelling [Papiersoort] op [Normaal Papier] print op normaal papier (64 tot 90 g/m²), probeer het dan eens met de instelling [Papiersoort] op [Normaal Papier L].
- Gebruik de instelling [Zwaar Papier H] als u de afdruk beter wilt laten hechten en een beter afdrukresultaat wilt bereiken dan met de instelling [Zwaar Papier].

5 Sluit het dialoogvenster Eigenschappen door op [OK] te klikken.

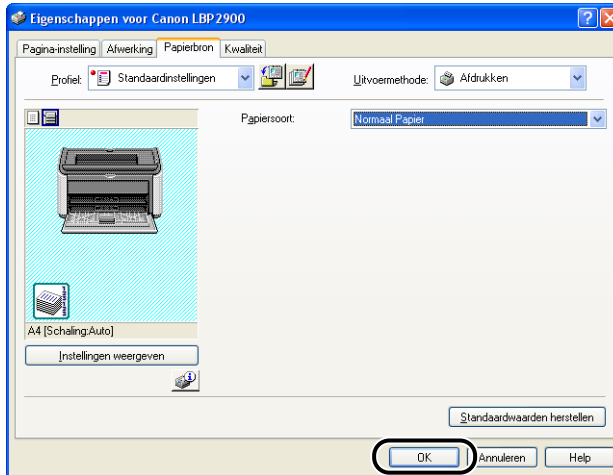

6 Klik op [OK] als u wilt beginnen met afdrukken.

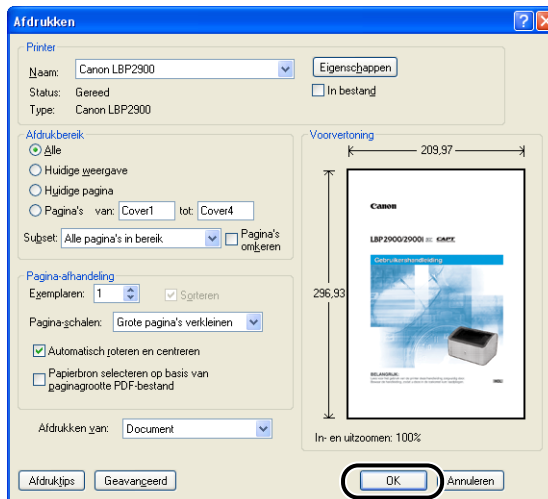

Printen op een indexkaart

In dit gedeelte wordt beschreven hoe u kunt printen op indexkaarten.

Indexkaarten inleggen

U kunt alleen indexkaarten invoeren via de lade voor handmatige invoer.

Indexkaarten invoeren via de lade voor handmatige invoer

Ga als volgt te werk als u een indexkaart wilt invoeren via de lade voor handmatige invoer.

Leg indexkaarten altijd in de lengterichting in de lade voor handmatige invoer.



BELANGRIJK

- U kunt niet meer dan één enkele indexkaarten tegelijk invoeren in de lade voor handmatige invoer.
- U kunt niet printen uit de lade voor handmatige invoer als de printer is ingesteld op het printen van meerdere kopieën of meerdere pagina's. Als u een afdruktaak start die is ingesteld voor meerdere kopieën of meerdere pagina's, zal het tweede vel en de daaropvolgende vellen worden ingevoerd uit de multifunctionele lade, ongeacht het papierformaat en het papiersoort.
- Raak de indexkaart in de lade voor handmatig invoer niet aan en trek de kaart niet naar buiten tijdens het printen. Als u dat doet kan dat tot gevolg hebben dat de printer niet meer goed werkt.

1 Stel de papiergeleiders wat ruimer in dan de eigenlijke breedte van het papier.

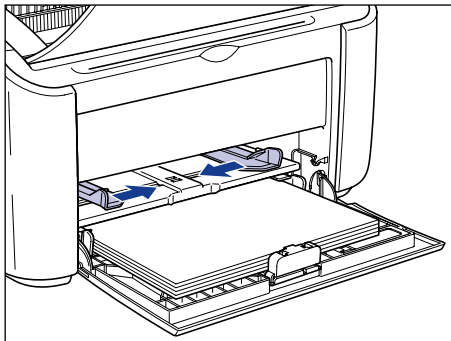

2 Leg de indexkaart voorzichtig in de lade met de te bedrukken zijde naar boven totdat het papier de achterzijde van de lade raakt.

Let erop dat de indexkaart onder de papiergeleiders door past.

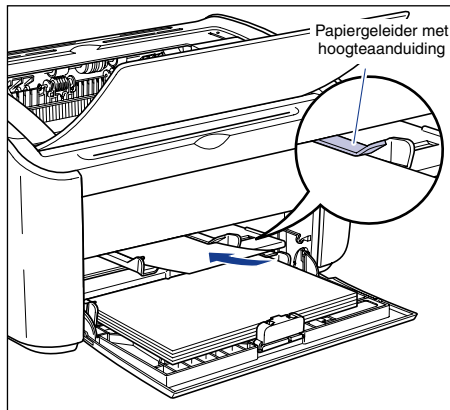

! LET OP

Zorg er bij het inleggen van indexkaarten voor dat u uw handen niet snijdt aan de randen.

🖐️ BELANGRIJK

- Het is belangrijk dat u een indexkaart die krom is eerst recht maakt voordat u hem inlegt.
- Leg de indexkaart recht in de lade.
- Als de achterste rand van de indexkaart scheef ligt, kan dit leiden tot onjuiste invoer of storingen.
- Als de voorzijde van de indexkaart is gekruld of de hoeken zijn gevouwen, strijk de indexkaart dan glad voordat u hem inlegt.

OPMERKING

Voor het afdrukken op een bedrukte indexkaart of op een indexkaart waar al een logo op is afgedrukt, legt u de indexkaart met de af te drukken zijde naar boven en met de bovenzijde van de kaart achterin de lade.

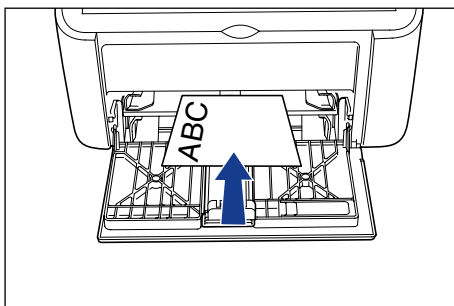
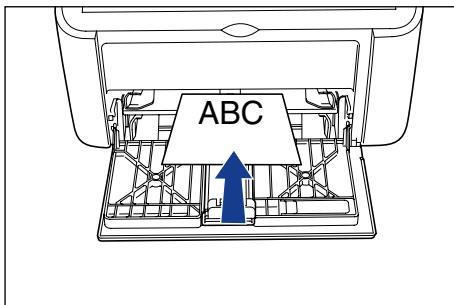

3 Schuif de papiergeleiders aan weerszijden tegen de indexkaart aan.

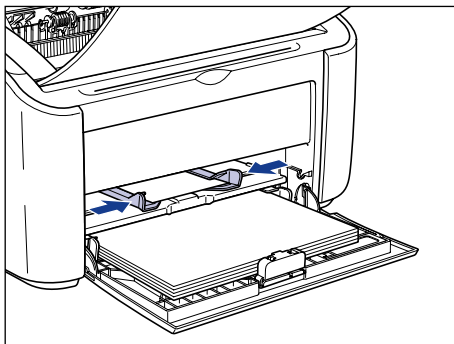

BELANGRIJK

- Als u geen indexkaart meer gebruikt en u legt papier in de lade, knippert Paper-indicator. U kunt het printen hervatten met een druk op  (Paper-toets).
- Let er altijd op dat de papiergeleiders juist staan afgesteld op de breedte van de indexkaart. Als de papiergeleiders te breed of te smal staan afgesteld, wordt de indexkaart niet goed doorgevoerd en komt hij in de printer vast te zitten.

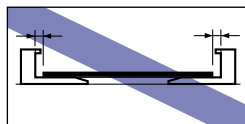
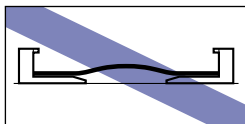

Selecteren instellingen printerstuurprogramma en printen

Dit gedeelte van de handleiding beschrijft hoe u het printerstuurprogramma kunt instellen.

- 1** Selecteer [Afdrukken] in het menu [Bestand] van de toepassing. Selecteer de naam van deze printer in het veld [Naam] of [Printernaam] en klik op [Eigenschappen].

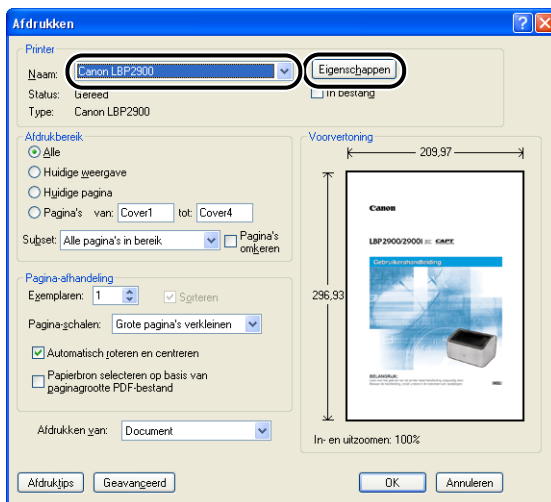

Het dialogvenster [Eigenschappen] voor de printer wordt weergegeven.

2 Open het tabblad [Pagina-instelling] en stel vervolgens het veld [Paginaformaat] in op het formaat van het document dat u hebt aangemaakt in de toepassing.

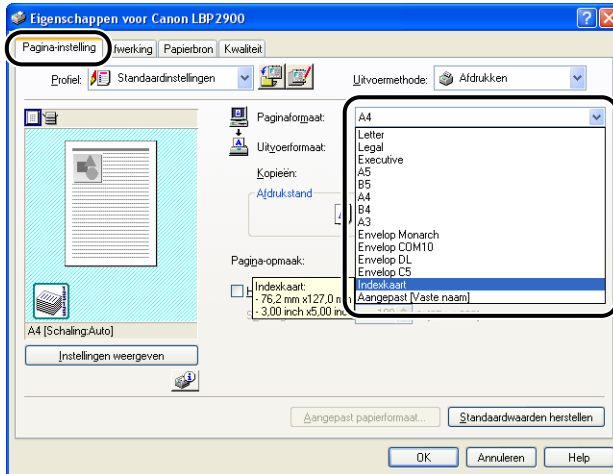

OPMERKING

Wanneer u het paginaformaat instelt op [Indexkaart], wordt het volgende bericht weergegeven en verandert de printer zelf de instelling van de papiersoort.

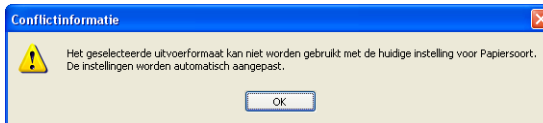

3 Stel de instelling [Uitvoerformaat] in op [Indexkaart], als dat nodig is.

Laat dit veld ingesteld staan op [Gelijk aan paginaformaat] wanneer het paginaformaat van het document en het formaat van het papier dat in de multifunctionele lade ligt, gelijk zijn, de instelling hoeft dan immers niet gewijzigd te worden.

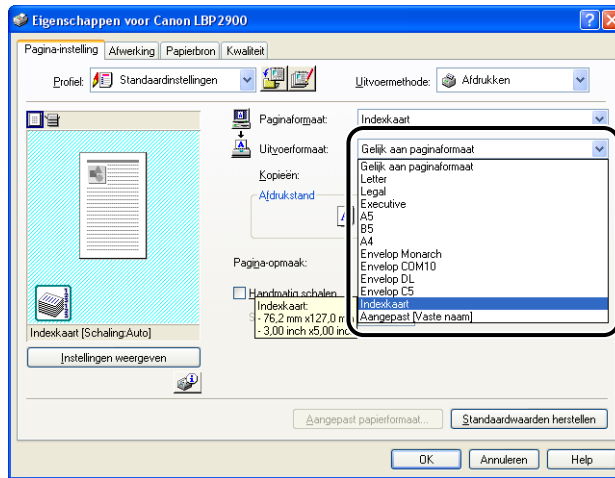

BELANGRIJK

Als de instellingen in [Paginaformaat] en [Uitvoerformaat] niet overeenkomen, vergroot of verkleint de printer zelf de afdruk.

4 Sluit het dialoogvenster Eigenschappen door op [OK] te klikken.

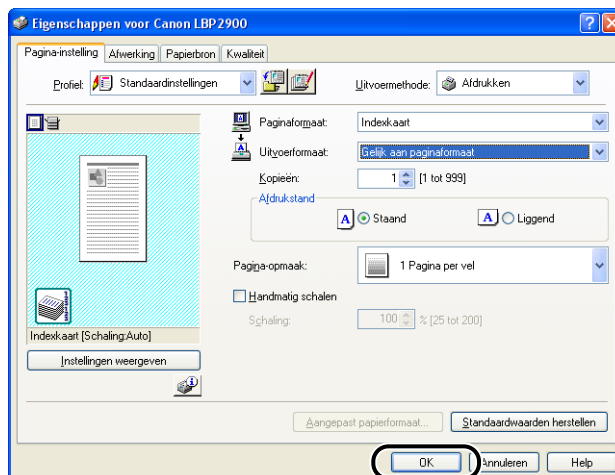

5 Klik op [OK] als u wilt beginnen met afdrukken.

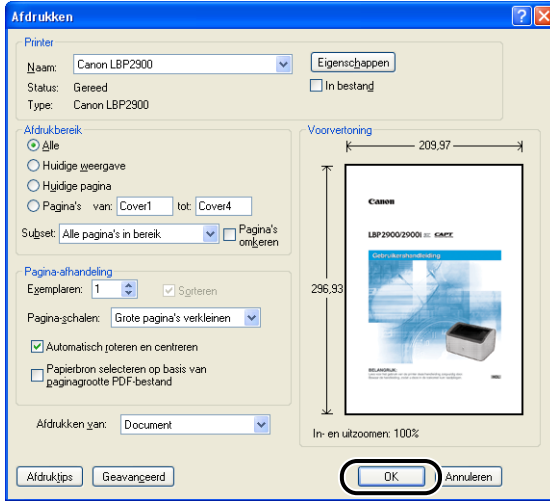

2

Papier inleggen en uitvoeren

Printen op enveloppen

In dit gedeelte van de handleiding wordt beschreven hoe u kunt afdrukken op enveloppen.

Enveloppen inleggen

2

U kunt enveloppen in de multifunctionele lade leggen of invoeren via de lade voor handmatige invoer. U kunt maar één envelop tegelijkertijd inleggen, ongeacht of u nu de multifunctionele lade of de lade voor handmatige invoer gebruikt.

Als u print op een enkel vel papier dat verschilt van het papier dat in de multifunctionele lade ligt, voert u het vel papier in via de lade voor handmatige invoer.



BELANGRIJK

- Wanneer u print uit de multifunctionele lade, let er dan op dat er geen papier zit in de lade voor handmatige invoer. Als er papier zit in de lade voor handmatige invoer, wordt het papier aangevoerd uit de lade voor de handmatige invoer omdat deze lade voorrang heeft boven de multifunctionele lade.
- Leg geen papier in de lade voor handmatige invoer terwijl de printer print uit de multifunctionele lade. Het papier dat in de lade voor handmatige invoer ligt, zal door de printer worden ingenomen, wat leidt tot een dubbele papierinvoer en papierstoringen.
- Bij het afdrukken van enveloppen loopt de afdruksnelheid terug.
- U kunt de volgende enveloppen in deze printer gebruiken:

Envelop DL
110,0 mm x 220,0 mm
(4,33 inch x 8,66 inch)

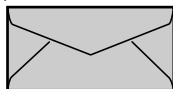

Envelop Monarch
98,4 mm x 190,5 mm
(3,88 inch x 7,50 inch)

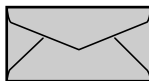

Envelop COM10
104,9 mm x 241,3 mm
(4,13 inch x 9,50 inch)

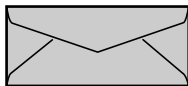

Envelop C5
162,0 mm x 229,0 mm
(6,38 inch x 9,02 inch)

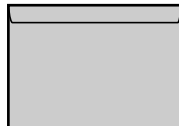

* Enveloppen met een flap aan de korte kant kunnen niet worden gebruikt.

- U kunt de volgende enveloppen niet gebruiken in deze printer. Het gebruik van deze enveloppen kan leiden tot papierstoringen die u mogelijk moeilijk kunt oplossen of die de printer beschadigen.
 - Enveloppen met sluitclips of druksluitingen
 - Enveloppen met adresvensters
 - Enveloppen met kleefstof op de te bedrukken zijde
 - Gevouwen of gekreukte enveloppen
 - Enveloppen van slecht fabrikaat met ongelijk gelijmde delen
 - Enveloppen met een onregelmatige vorm
- Voordat u de enveloppen in de lade legt, laat u de overblijvende lucht ontsnappen door de stapel stevig in te drukken en vervolgens drukt u de stapel enveloppen plat langs de gevouwen randen.
- Druk niet af op de achterzijde (gegomde zijde) van enveloppen.

**OPMERKING**

Wanneer u enveloppen print, kunnen de enveloppen kreuken.

Enveloppen in de multifunctionele lade leggen

Ga als volgt te werk als u enveloppen in de multifunctionele lade wilt leggen.

Leg enveloppen altijd in de lengterichting in de multifunctionele lade.

**BELANGRIJK**

- U kunt slechts één envelop tegelijkertijd invoeren via de lade voor handmatige invoer.
- Raak de enveloppen in de multifunctionele lade niet aan en trek ze niet uit de lade tijdens het printen. Als u dat doet kan dat tot gevolg hebben dat de printer niet meer goed werkt.

1 Trek de achterste papiergeleider naar buiten.

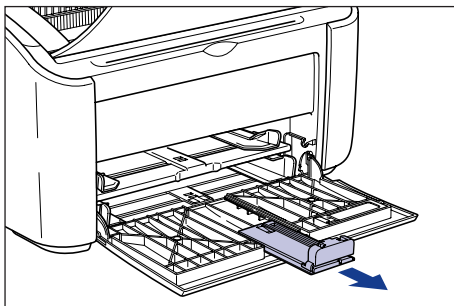

- 2** Stel de papiergeleiders wat ruimer in dan de eigenlijke breedte van het papier.

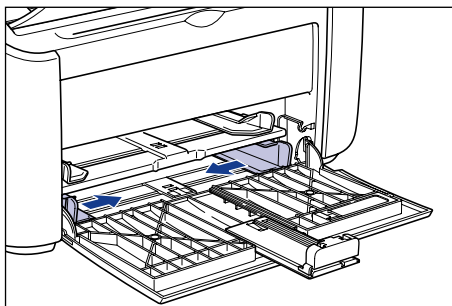

- 3** Leg de enveloppen in met de te bedrukken zijde omhoog en de flappen gesloten en aan de linkerkant, en schuif ze daarna voorzichtig tot achterin de lade.

Let erop dat enveloppen onder de papiergeleiders door passen.

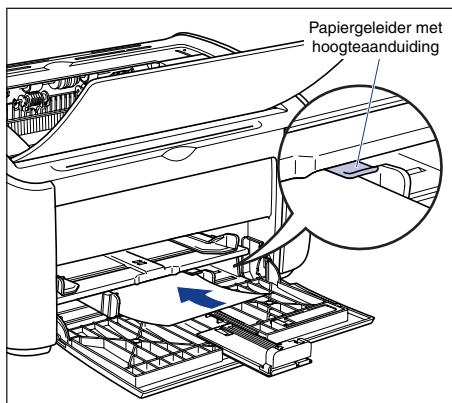

! LET OP

Let goed op dat u bij het inleggen uw handen niet snijdt aan de randen van de enveloppen.

🖐️ BELANGRIJK

- U kunt niet afdrucken op de achterzijde (gegomde zijde) van enveloppen.
- Laad de stapel enveloppen recht in de lade.
- Als de voorzijde van de enveloppen zijn gekruld of de hoeken zijn gevouwen, strijk ze dan glad voordat u ze inlegt.

OPMERKING

Wanneer u op enveloppen print, leg ze dan in met de te bedrukken zijde omhoog en de flap aan de linkerzijde.

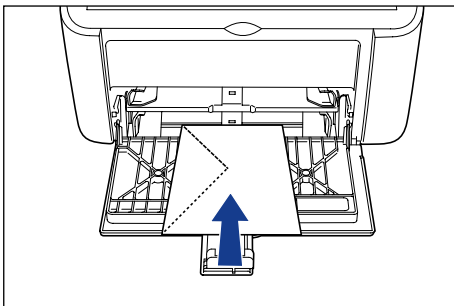
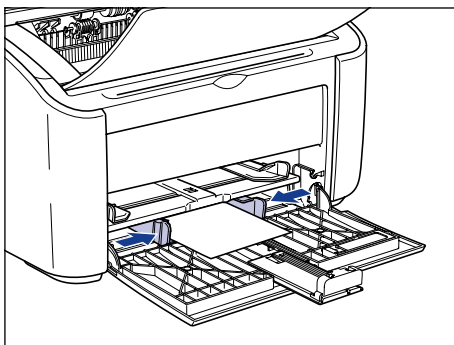
**4** Schuif de papiergeleiders aan beide zijden tegen de enveloppen aan.**BELANGRIJK**

Let er altijd op dat de papiergeleiders juist staan afgesteld op de breedte van het papier. Als de papiergeleiders te breed of te smal staan afgesteld, zal het papier niet goed worden ingevoerd en dat geeft papierstoringen.

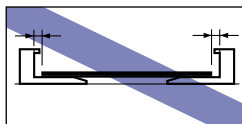
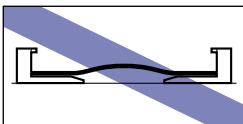

5 Stel de achterste papiergeleider af op de enveloppen.

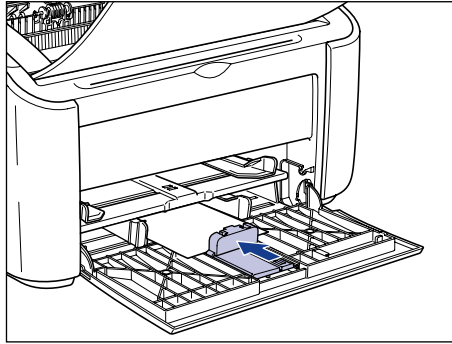

BELANGRIJK

Als de enveloppen opraken en u legt er weer in de lade, knippert de Paper-indicator. U kunt het printen hervatten met een druk op de  (Paper-toets).

Enveloppen in de lade voor handmatige invoer leggen

Ga als volgt te werk als u enveloppen in de lade voor handmatige invoer wilt leggen.

Leg enveloppen altijd in de lengterichting in de lade voor handmatige invoer.

BELANGRIJK

- U kunt slechts één envelop tegelijkertijd invoeren via de lade voor handmatige invoer.
- U kunt niet printen uit de lade voor handmatige invoer als de printer is ingesteld op het printen van meerdere kopieën of meerdere pagina's. Als u een afdruktaak start die is ingesteld voor meerdere kopieën of meerdere pagina's, zal het tweede vel en de daaropvolgende vellen worden ingevoerd uit de multifunctionele lade, ongeacht het papierformaat en het papiersoort.
- Raak de enveloppen in de lade voor handmatige invoer niet aan en trek ze niet naar buiten tijdens het printen. Als u dat doet kan dat tot gevolg hebben dat de printer niet meer goed werkt.

1 Stel de papiergeleiders wat ruimer in dan de eigenlijke breedte van het papier.

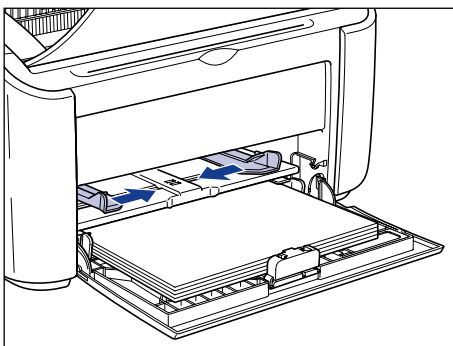

2 Leg de enveloppen in met de te bedrukken zijde omhoog en de flap gesloten en aan de linkerzijde, en schuif ze daarna voorzichtig tot achterin de lade.

Let erop dat enveloppen onder de papiergeleiders door passen.

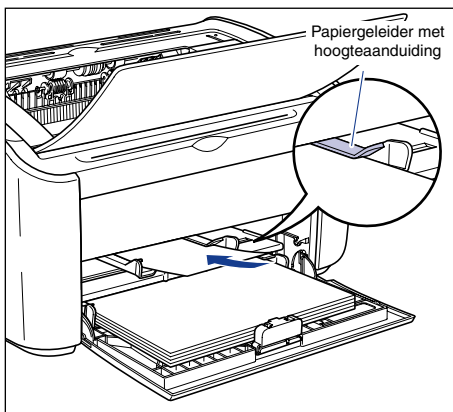

⚠ LET OP

Let goed op dat u bij het inleggen uw handen niet snijdt aan de randen van de envelop.

👉 BELANGRIJK

- U kunt niet afdrucken op de achterzijde (gegomde zijde) van de envelop.
- Leg de envelop recht in.
- Als de voorzijde van de envelop is gekruld of de hoeken zijn gevouwen, strijk de envelop dan glad voordat u hem inlegt.

 **OPMERKING**

Wanneer u op enveloppen print, leg ze dan in met de te bedrukken zijde omhoog en de flap aan de linkerzijde.

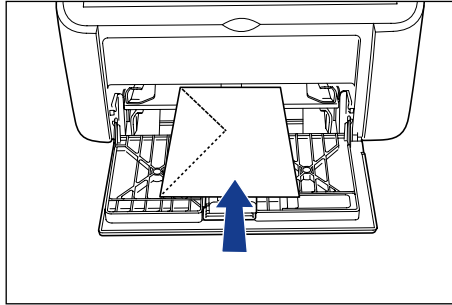

3 **Schuif de papiergeleiders aan beide zijden tegen de enveloppen aan.**

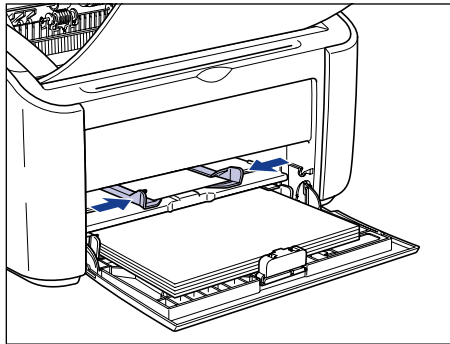

 **BELANGRIJK**

- Als de enveloppen opraken en u legt er weer in de lade, knippert de Paper-indicator. U kunt het printen hervatten met een druk op de  (Paper-toets).
- Let er altijd op dat de papiergeleiders juist staan afgesteld op de breedte van de envelop. Als de papiergeleiders te breed of te smal staan afgesteld, wordt de envelop niet goed doorgevoerd en komt hij in de printer vast te zitten.

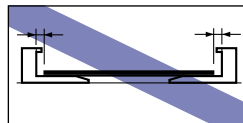
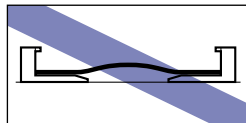

Selecteren instellingen printerstuurprogramma en printen

Dit gedeelte van de handleiding beschrijft hoe u het printerstuurprogramma kunt instellen.

- 1 Selecteer [Afdrukken] in het menu [Bestand] van de toepassing. Selecteer de naam van deze printer in het veld [Naam] of [Printernaam] en klik op [Eigenschappen].

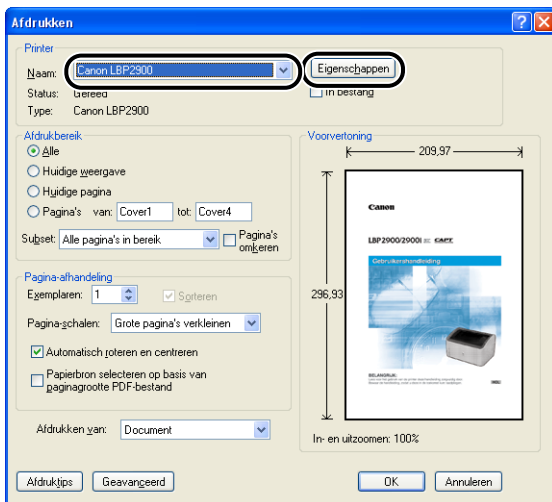

Het dialoogvenster [Eigenschappen] voor de printer wordt weergegeven.

- 2** Open het tabblad [Pagina-instelling] en stel vervolgens het veld [Paginaformaat] in op het formaat van het document dat u hebt aangemaakt in de toepassing.

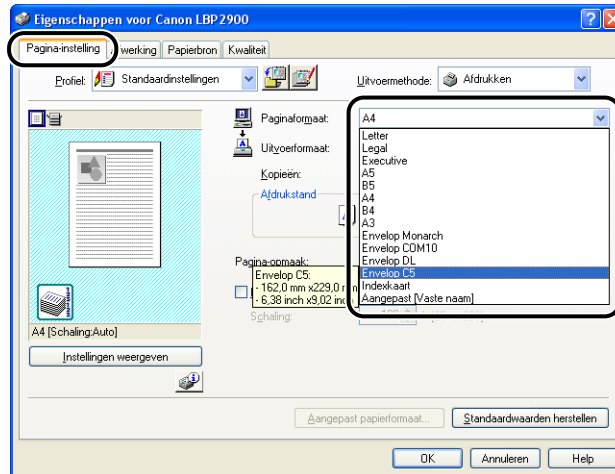

 **OPMERKING**

Stelt u het paginaformaat in op [Envelop DL], [Envelop COM10], [Envelop C5] of [Envelop Monarch], dan wordt de volgende melding weergegeven en kiest de printer zelf het juiste papiersoort.



3 Stel, als dat nodig is, het [Uitvoerformaat] in op het formaat van het papier in de printer.

Laat dit veld ingesteld staan op [Gelijk aan paginaformaat] wanneer het paginaformaat van het document en het formaat van het papier dat in de multifunctionele lade ligt, gelijk zijn, de instelling hoeft dan immers niet gewijzigd te worden.

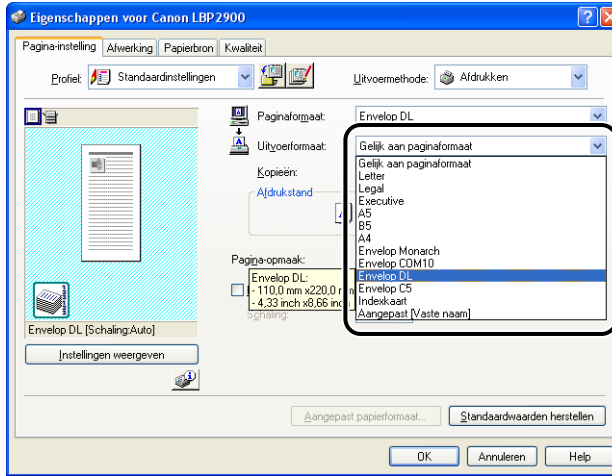

BELANGRIJK

Als de instellingen in [Paginaformaat] en [Uitvoerformaat] niet overeenkomen, vergroot of verkleint de printer zelf de afdruk.

4 Sluit het dialoogvenster Eigenschappen door op [OK] te klikken.

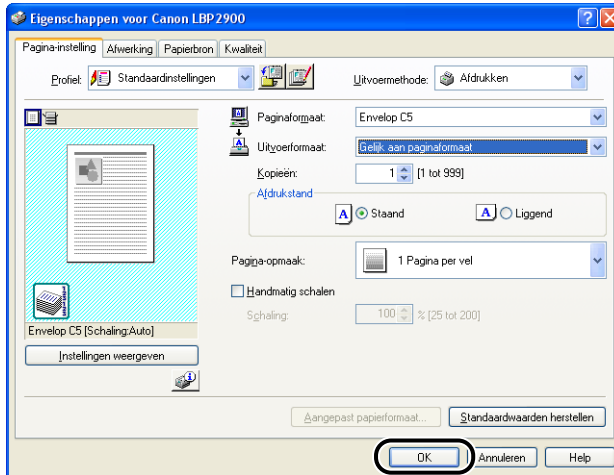

5 Klik op [OK] als u wilt beginnen met afdrukken.

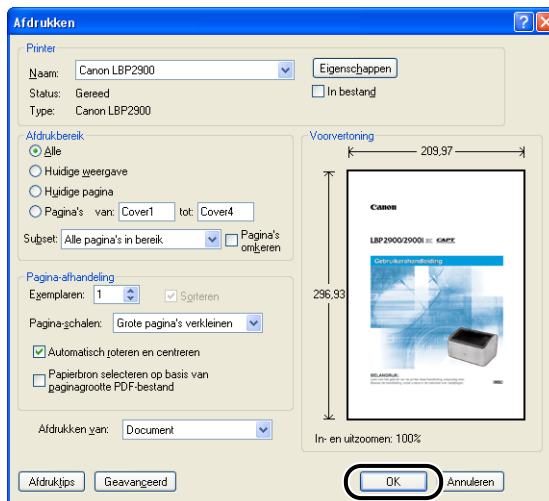

Printen op papier van aangepast formaat (Niet-standaard formaten)

In dit gedeelte van de handleiding wordt beschreven hoe u kunt afdrucken op aangepaste papierformaten.

2

Papier van aangepast formaat inleggen

U kunt papier met een aangepast formaat in de multifunctionele lade leggen of invoeren via de lade voor handmatige in voor. Als u zonder onderbreking print, legt u papier in de multifunctionele lade.

Als u print op een enkel vel papier dat verschilt van het papier dat in de multifunctionele lade ligt, voert u het vel papier in via de lade voor handmatige invoer.

U kunt aangepaste papierformaten inleggen met een breedte van 76,2 mm tot 215,9 mm en een lengte van 127,0 mm tot 355,6 mm.



BELANGRIJK

- Wanneer u print uit de multifunctionele lade, let er dan op dat er geen papier zit in de lade voor handmatige invoer. Als er papier zit in de lade voor handmatig invoer, wordt het papier aangevoerd uit de lade voor handmatige invoer omdat deze lade voorrang heeft boven de multifunctionele lade.
- Leg geen papier in de lade voor handmatige invoer terwijl de printer print uit de multifunctionele lade. Het papier dat in de lade voor handmatige invoer ligt, zal door de printer worden ingenomen, wat leidt tot een dubbele papierinvoer en papierstoringen.
- Leg geen papier in de printer dat rafelige randen heeft, gekreukt is of heel erg krult. Dit kan leiden tot papierstoringen en defecten van de printer.
- U vindt nadere bijzonderheden over het papier dat u kunt gebruiken in "Te gebruiken papier," op pag. 2-2.

Papier met aangepaste formaten in de multifunctionele lade leggen

Ga als volgt te werk als u papier met een aangepast formaat in de multifunctionele lade wilt leggen.

Leg papier altijd in de lengterichting in de multifunctionele lade.

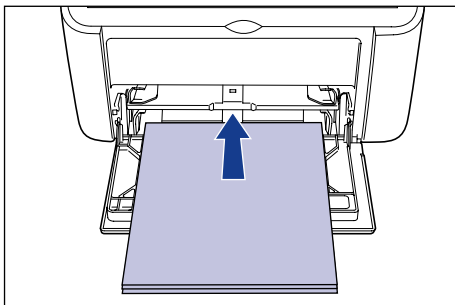

BELANGRIJK

- Raak het papier in de multifunctionele lade niet aan en trek het niet uit de lade tijdens het printen. Als u dat doet kan dat tot gevolg hebben dat de printer niet meer goed werkt.
- Als u papier bijvult in de multifunctionele lade, neem het resterende papier dan uit de lade en leg het goed uitgelijnd met het nieuwe papier weer in de lade.
- Als leidraad voor het aantal vellen papier dat de printer achter elkaar kan printen kunt u de maximale papiercapaciteit van de verschillende soorten papier nemen.

1

Trek de achterste papiergeleider naar buiten.

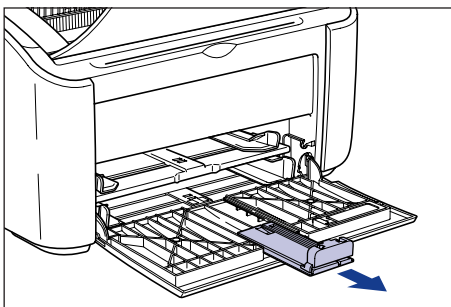

BELANGRIJK

Let erop dat u eerst het hulpblad naar voren trekt wanneer u papier in de multifunctionele lade legt.

2 Stel de papiergeleiders wat ruimer in dan de eigenlijke breedte van het papier.

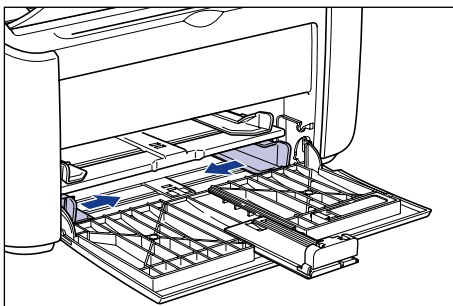

3 Leg het papier voorzichtig in de lade met de te bedrukken zijde naar boven totdat het papier de achterzijde van de lade raakt.

Let erop dat papier onder de papiergeleiders door past.

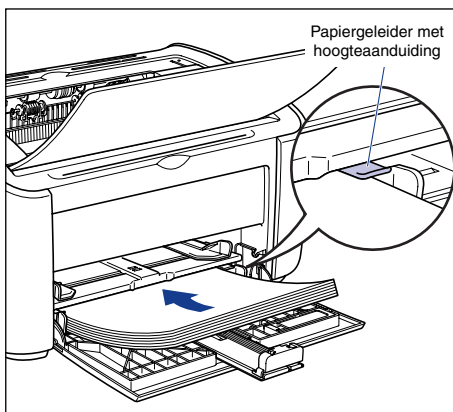

⚠ LET OP

Zorg er bij het inleggen van het papier voor dat u uw handen niet snijdt aan de randen.

👉 BELANGRIJK

- U kunt de volgende aantallen vellen papier in de multifunctionele lade leggen. Kijk of er wel voldoende ruimte is tussen de aanduiding op de papiergeleiders en de stapel papier. Als er geen ruimte tussen is, neem dan weer wat enveloppen uit de lade.
 - Normaal papier : Ongeveer 150 vel (64 g/m²)
 - Zwaar papier : Ongeveer 60 vel (128 g/m²)

- Als u papier gebruikt dat niet goed is gesneden, zal al snel meer dan één vel worden ingevoerd. Het is in dat geval een goed idee de stapel papier voor het inleggen stevig met de zijkant op een glad oppervlak te stoten.

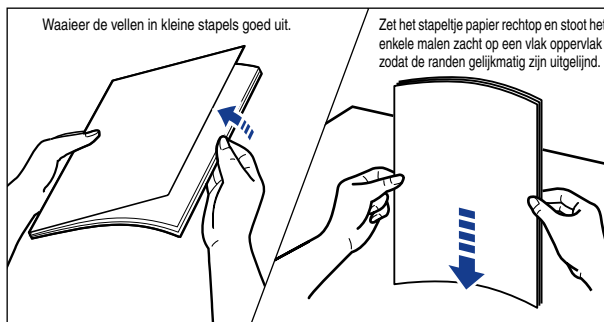

- Leg het papier recht in de lade.
- Als de achterste rand van de stapel papier scheef ligt, kan dit leiden tot onjuiste invoer of papierstoringen.
- Als het papier aan de hoeken is gekruld of gevouwen, strijk het dan glad voordat u het inlegt.

OPMERKING

Voor het afdrukken op bedrukt briefpapier of papier waar al een logo op is afgedrukt, legt u het papier met de af te drukken zijde naar boven en met de bovenzijde van de vellen achterin de lade.

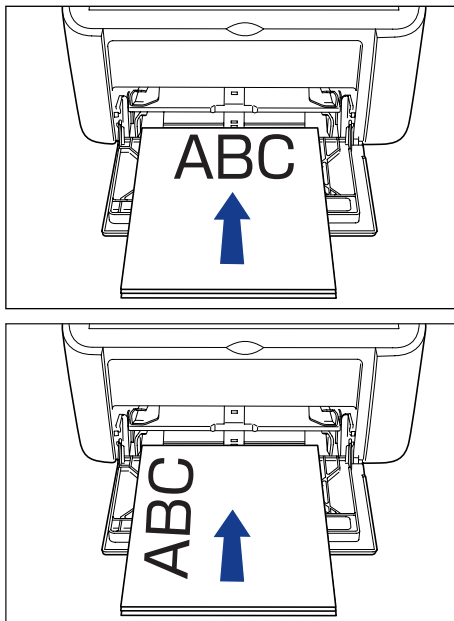

4 Schuif de papiergeleiders aan weerszijden tegen de stapel aan.

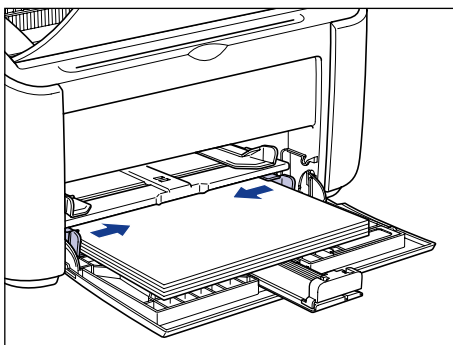

BELANGRIJK

Let er altijd op dat de papiergeleiders juist staan afgesteld op de breedte van het papier. Als de papiergeleiders te breed of te smal staan afgesteld, zal het papier niet goed worden ingevoerd en dat geeft papierstoringen.

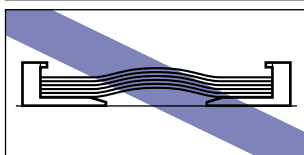
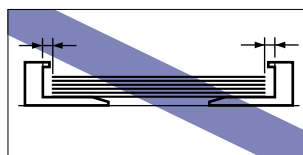
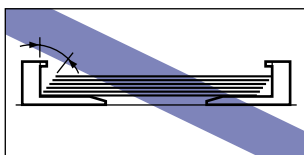

5 Stel de achterste papiergeleider af op het formaat van het papier.

- Als het papier met een aangepast formaat dat u gebruikt meer dan 190 mm lang is:

- Stel de achterste papiergeleider af op het formaat van het papier.

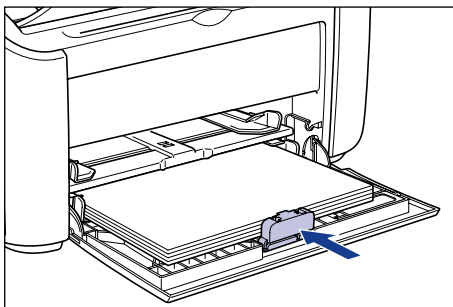

BELANGRIJK

Als het papier opraakt en u legt papier in de lade, knippert de Paper-indicator. U kunt het printen hervatten met een druk op de  (Paper-toets).

- Als het papier met een aangepast formaat dat u gebruikt minder dan 190 mm lang is:

- Verplaats de achterste papiergeleider naar de stand die in de tekening wordt getoond.

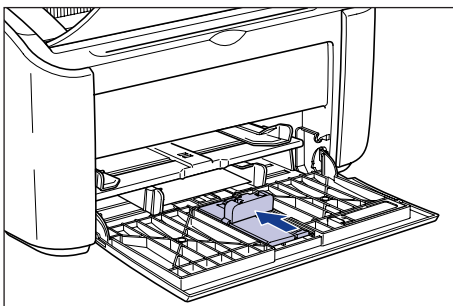

- ❑ Neem de kleine papiergeleider uit de multifunctionele lade.

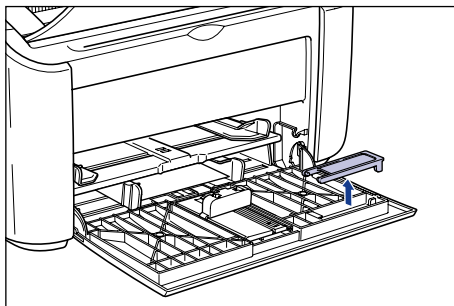

- ❑ Zet de kleine papiergeleider in van daar direct boven, zoals de tekening laat zien, en vouw deze naar achteren.

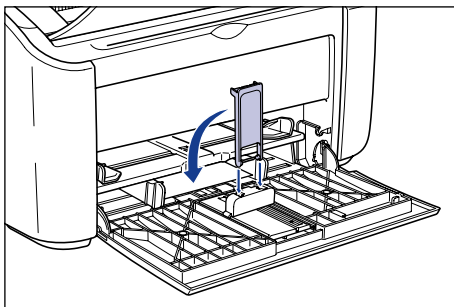

- ❑ Schuif de achterste papiergeleider aan zodat de kleine papiergeleider gelijk is met het papier.

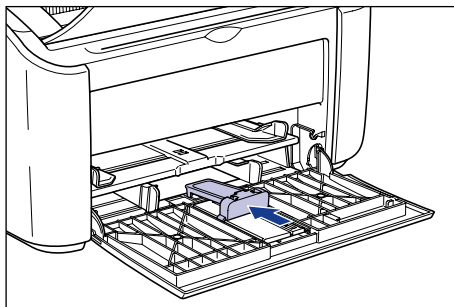

BELANGRIJK

Als het papier opraakt en u legt papier in de lade, knippert de Paper-indicator. U kunt het printen hervatten met een druk op de  (Paper-toets).

Papier met aangepast formaat invoeren via de lade voor invoer met de hand

Ga als volgt te werk als u papier met een aangepast formaat in de lade voor invoer met de hand wilt leggen.

Leg papier met een aangepast formaat altijd in de lengterichting in de lade voor handmatige invoer.

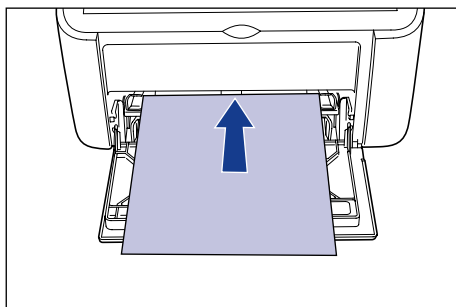

BELANGRIJK

- U kunt niet meer dan één enkel vel papier tegelijk invoeren in de lade voor handmatige invoer.
- U kunt niet printen uit de lade voor handmatige invoer als de printer is ingesteld op het printen van meerdere kopieën of meerdere pagina's. Als u een afdruktaak start die is ingesteld voor meerdere kopieën of meerdere pagina's, zal het tweede vel en de daaropvolgende vellen worden ingevoerd uit de multifunctionele lade, ongeacht het papierformaat en het papiersoort.
- Raak het papier in de lade voor handmatige invoer niet aan en trek het niet naar buiten tijdens het printen. Als u dat doet kan dat tot gevolg hebben dat de printer niet meer goed werkt.

1 Stel de papiergeleiders wat ruimer in dan de eigenlijke breedte van het papier.

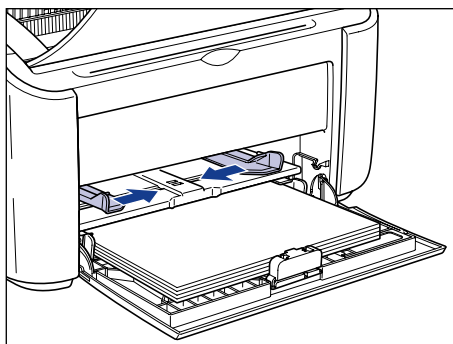

2 Leg het papier voorzichtig in de lade met de te bedrukken zijde naar boven totdat het papier de achterzijde van de lade raakt.

Let erop dat papier onder de papiergeleiders door past.

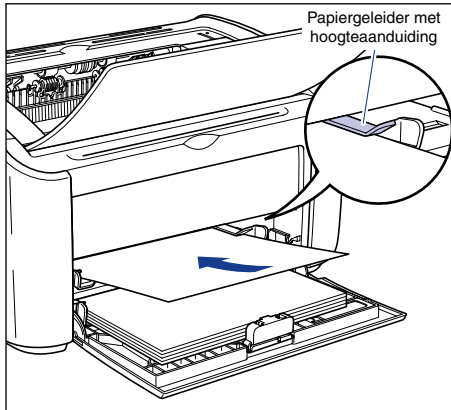

LET OP

Zorg er bij het inleggen van het papier voor dat u uw handen niet snijdt aan de randen.

BELANGRIJK

- Leg het papier recht in de lade.
- Als het papier aan de hoeken is gekruld of gevouwen, strijk het dan glad voordat u het inlegt.

 **OPMERKING**

Voor het afdrucken op bedrukt briefpapier of papier waar al een logo op is afgedrukt, legt u het papier met de af te drukken zijde naar boven en met de bovenzijde van de vellen achterin de lade.

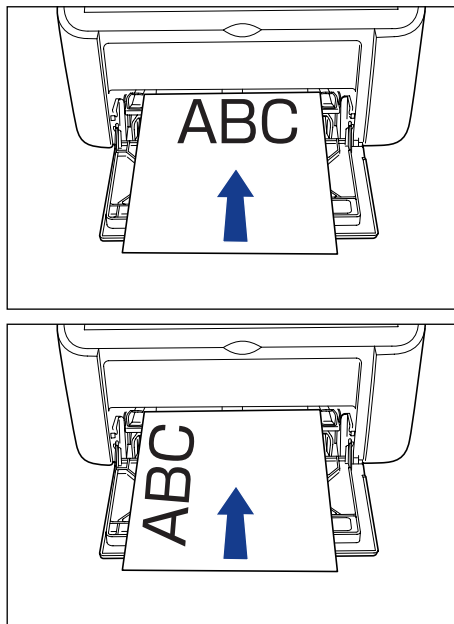

3 Schuif de papiergeleiders aan weerszijden tegen het papier aan.

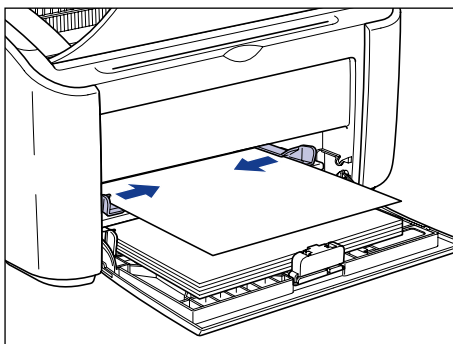



BELANGRIJK

- Als het papier opraakt en u legt papier in de lade, knippert de Paper-indicator. U kunt het printen hervatten met een druk op de  (Paper-toets).
- Let er altijd op dat de papiergeleiders juist staan afgesteld op de breedte van het papier. Als de papiergeleiders te breed of te smal staan afgesteld, zal het papier niet goed worden ingevoerd en dat geeft papierstoringen.

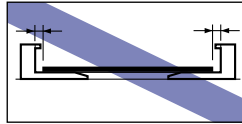
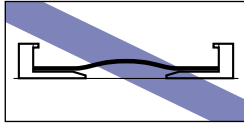

Selecteren instellingen printerstuurprogramma en printen

Dit gedeelte van de handleiding beschrijft hoe u het printerstuurprogramma kunt instellen.

- 1** Selecteer [Afdrukken] in het menu [Bestand] van de toepassing. Selecteer de naam van deze printer in het veld [Naam] of [Printernaam] en klik op [Eigenschappen].

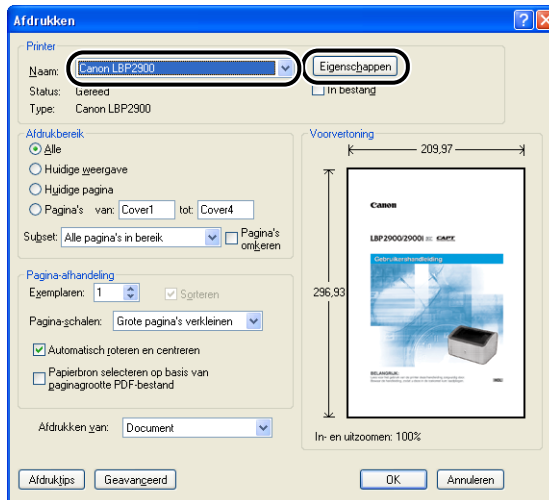

Het dialoogvenster [Eigenschappen] voor de printer wordt weergegeven.

2 Open het tabblad [Pagina-instelling] en stel vervolgens het veld [Paginaformaat] in op het formaat van het document dat u hebt aangemaakt in de toepassing.

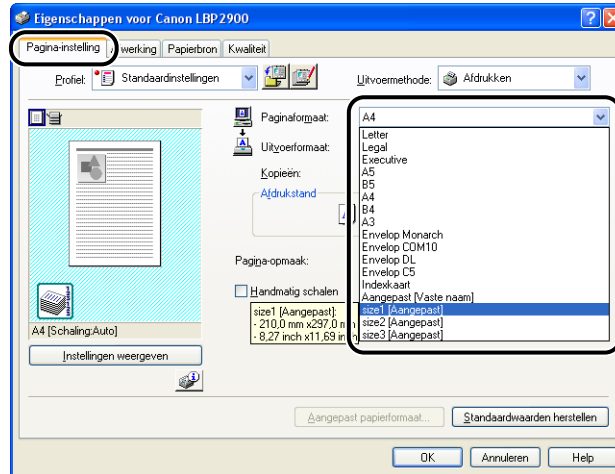

OPMERKING

- Wanneer u papier met een aangepast formaat gebruikt, moet u het formaat van het papier van tevoren registreren. In "Aangepast Papierformaat opgeven (Niet-standaard papier)," op pag. 4-42 vindt u informatie over hoe u een aangepast papierformaat kunt registreren.
- Wanneer u het paginaformaat instelt op [Indexkaart], wordt het volgende bericht weergegeven en verandert de printer zelf de instelling van de papiersoort.



3 Stel, als dat nodig is, het [Uitvoerformaat] in op de naam (het formaat) van het papier met het aangepast formaat, dat u hebt ingelegd.

Laat dit veld ingesteld staan op [Gelijk aan paginaformaat] wanneer het paginaformaat en het formaat van het papier dat in de multifunctionele lade ligt (de naam van het aangepaste papierformaat), gelijk zijn, de instelling hoeft dan immers niet gewijzigd te worden.

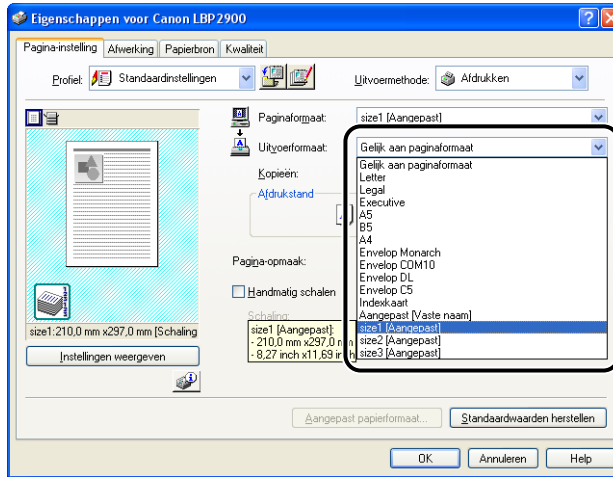

BELANGRIJK

Als de instellingen in [Paginaformaat] en [Uitvoerformaat] niet overeenkomen, vergroot of verkleint de printer zelf de afdruk.

4 Sluit het dialoogvenster Eigenschappen door op [OK] te klikken.

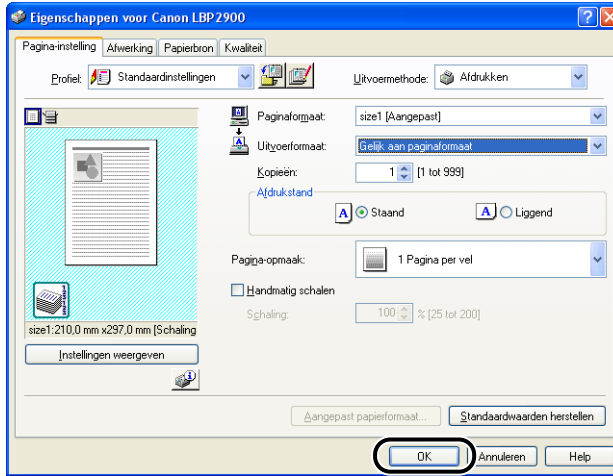

5 Klik op [OK] als u wilt beginnen met afdrukken.

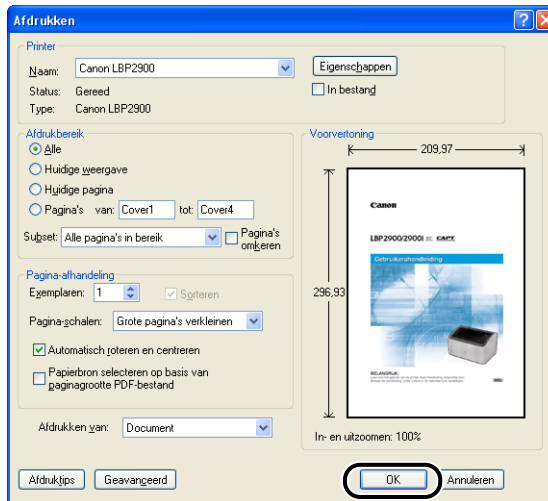

De afdrumkomgeving instellen

3

HOOFDSTUK

Dit hoofdstuk beschrijft de procedure voor het installeren van het printerstuurprogramma op een computer en het opgeven van de instellingen voor het printen van af een netwerkcomputer door middel van het delen van de printer over een netwerk.

| | |
|--|-------------|
| Inleiding | 3-2 |
| Na de installatie van de printer | 3-2 |
| Iedere keer dat u print | 3-2 |
| Systeemeisen | 3-3 |
| De CAPT-software installeren | 3-4 |
| Voor Windows 98/Me | 3-5 |
| Voor Windows 2000 | 3-20 |
| Voor Windows XP/Server 2003 | 3-32 |
| Nadat de installatie is voltooid | 3-43 |
| Een testpagina afdrukken | 3-45 |
| Met behulp van een Gedeelde printer afdrukken vanaf een netwerkcomputer | 3-48 |
| De print-server configureren | 3-49 |
| De client installeren | 3-62 |
| De installatie van de CAPT-software ongedaan maken | 3-74 |

Na de installatie van de printer

Hier volgen de taken die uitgevoerd moeten worden nadat de printer is geïnstalleerd:

3

De afdrukgeving instellen

■ Het printerstuurprogramma installeren (Zie pag. 3-4)

Het printerstuurprogramma is een stuk software dat nodig is wanneer u print met toepassingssoftware. U kunt instellingen die verband houden met het printen configureren met behulp van het printerstuurprogramma.

■ Met behulp van een computer de printer delen in een netwerk (Zie pag. 3-48)

Als u deze printer deelt over een netwerk en gebruikt vanaf een computer op het netwerk, moet u de instellingen voor de computer opgeven en het printerstuurprogramma op de client-computers installeren.

Iedere keer dat u print

Hier volgen de taken die elke keer wanneer u print, uitgevoerd moeten worden:

■ Printinstellingen opgeven

Het formaat van het papier, het formaat van de pagina, het aantal afdrukken, enz, worden geconfigureerd met behulp van het printerstuurprogramma. Als deze instellingen niet goed zijn geconfigureerd, zult u niet de verwachte resultaten kunnen bereiken.

■ Afdrukken

Selecteer de print-optie in het menu van de toepassingssoftware die u gebruikt. De printmethode kan afwijken afhankelijk van de toepassing, raadpleeg daarom van elke gebruikte toepassing de gebruikershandleiding.

U kunt het printerstuurprogramma alleen gebruiken als uw computersysteem voldoet aan de volgende eisen:

■ Besturingsysteem

- Microsoft Windows 98
 - Microsoft Windows Me
 - Microsoft Windows 2000 Server/Professional
 - Microsoft Windows XP Professional/Home Edition
 - Microsoft Windows Server 2003 (alleen versie voor 32-bit processor)
- Werkomgeving

| | Windows 98/Me | Windows 2000/XP/Server 2003 |
|------------------------|---------------------------------|--|
| Processor | Pentium II 300MHz of sneller | Pentium II 300MHz of sneller |
| Geheugen (RAM)* | 64MB of meer | 128MB of meer |
| Harde schijf | 30MB of meer | Windows 2000: 60MB of meer Windows XP/Server 2003: 70MB of meer |

(PC/AT-compatibel)

* Omdat de hoeveelheid geheugen die werkelijk voor gebruik beschikbaar is, verschilt afhankelijk van de configuratie van uw computersysteem en de applicatie die u gebruikt, is het niet mogelijk te garanderen dat het printen in alle gevallen goed verloopt onder de hierboven genoemde omstandigheden.

- Aanbevolen omgeving

| | Windows 98/Me | Windows 2000/XP/Server 2003 |
|-----------------------|----------------------------------|----------------------------------|
| Processor | Pentium III 600MHz of sneller | Pentium III 600MHz of sneller |
| Geheugen (RAM) | 128MB of meer | 256MB of meer |

■ Interface

- USB: USB 2.0 High-Speed (alleen Windows 2000/XP/Server 2003 only), USB Full-Speed (gelijk aan USB 1.1)



OPMERKING

- Als u de geluiden uit het printerstuurprogramma wilt gebruiken, moet er een PC synthesizer (en het PCM synthesizer-stuurprogramma) in uw computer zijn geïnstalleerd. Gebruik niet het stuurprogramma van de PC-luidspreker (speaker.drv).
- Deze printer gebruikt bi-directionele communicatie. Het is niet getest of de printer goed werkt als hij is aangesloten via uni-directionele communicatieapparatuur. Daardoor kan Canon niet garanderen dat de printer goed werkt wanneer hij is aangesloten door middel van uni-directionele print-servers, USB-hubs en schakeltoestellen.

De CAPT-software installeren

In dit gedeelte leert u de CAPT-software installeren op een computer die rechtstreeks met een USB-kabel op de printer is aangesloten.

- Voor Windows 98/Me (Zie pag. 3-5)
- Voor Windows 2000 (Zie pag. 3-20)
- Voor Windows XP/Server 2003 (Zie pag. 3-32)



BELANGRIJK

- U kunt met deze printer alleen printen als de CAPT-software is geïnstalleerd. Vergeet niet deze software te installeren.
- Als er niet voldoende vrije ruimte beschikbaar is op de harde schijf, verschijnt de melding tijdens de installatie. Breek de installatie af, creëer meer ruimte op de schijf en begin opnieuw met de installatie.



OPMERKING

- In "Met behulp van een Gedeelde printer afdrukken vanaf een netwerkcomputer," op pag. 3-48 vindt u nadere bijzonderheden over wat u moet doen om deze software te installeren als de printer wordt gedeeld over een netwerk via één computer en u print via een andere computer over het netwerk.
- Bij de printer wordt niet een USB-kabel geleverd. Schaf een USB-kabel aan die past bij de computer die u gebruikt.

Voor Windows 98/Me

De schermafbeeldingen in dit gedeelte van de handleiding zijn afkomstig uit Windows Me.

Installeren met behulp van CD-ROM-installatie

- 1** Kijk of de computer en de printer wel met de Aan/uit-schakelaar zijn uitgezet.
- 2** Open het USB-deksel.

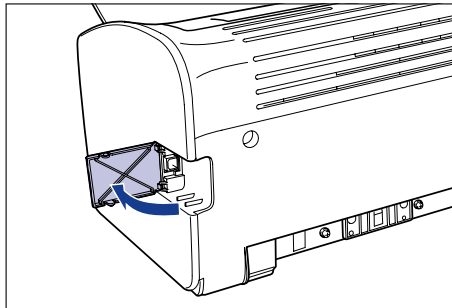

- 3** Sluit uiteinde B (vierkant) van de USB-kabel aan op de USB-aansluiting aan de achterzijde van de printer en sluit het USB-deksel.

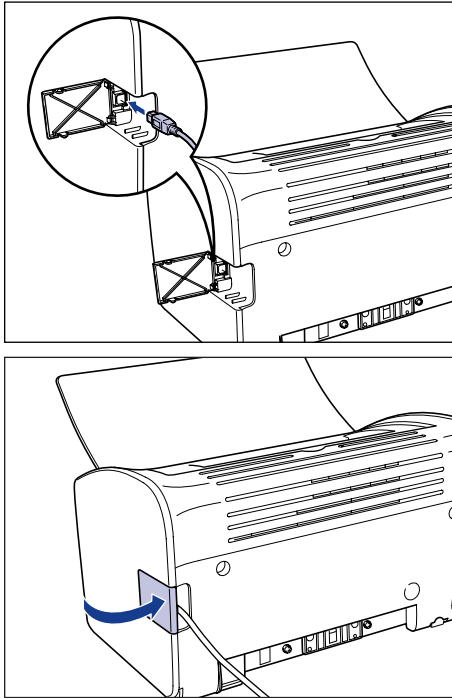

- 4** Sluit uiteinde A (plat) van de USB-kabel aan op de USB-poort van de computer.

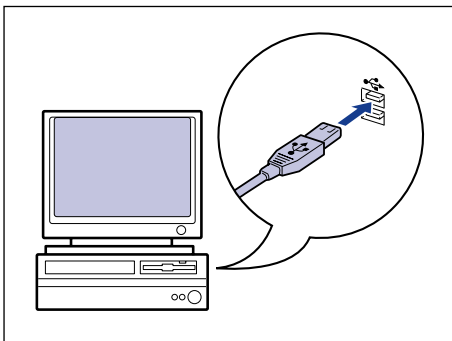

5 Zet de computer aan en start Windows 98/Me.

BELANGRIJK

Verschijnt de Plug and Play-wizard voor de automatische installatie, klik dan op [Annuleren] en installeer de CAPT-software met de volgende procedure.

6 Leg de meegeleverde CD-ROM "LBP2900/2900i User Software" ("Gebruikers-software LBP2900/2900i") in het CD-ROM-station.

Zit de CD-ROM al in het CD-ROM-station, open de lade dan door op de Eject-knop te drukken en sluit de lade weer.

CD-ROM-installatie verschijnt vanzelf.

BELANGRIJK

Als het programma CD-ROM-installatie niet automatisch start, selecteert u [Uitvoeren] in het menu [Start], typt u "D:\Dutch\CNAB4MNU.exe" en klikt u op [OK]. (In dit geval wordt aangenomen dat "D:" het CD-ROM-station is. Wat de letter van het CD-ROM-station werkelijk is, kan verschillen afhankelijk van de computer die u gebruikt.)

7 Klik op [Installeren].

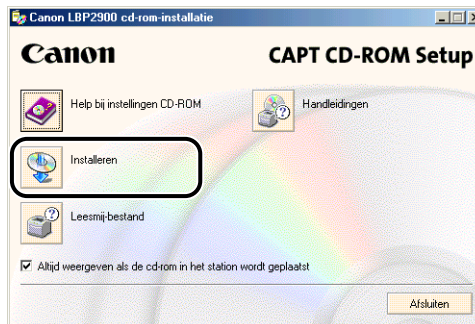

Er verschijnt een dialoogvenster waarin u uw taalkeuze kunt bevestigen.

8 Bevestig de taalkeuze en klik op [Ja].



Nadat de voorbereidingen voor de installatie zijn voltooid, start het installatieprogramma voor CAPT (Canon Advanced Printing Technology) op en verschijnt het dialoogvenster [installatiewizard].

9 Klik op [Volgende].



Het dialoogvenster [Licentieovereenkomst] verschijnt.

10 Bevestig dat u kennis hebt genomen van de inhoud van de overeenkomst, selecteer [Ik ga akkoord met de voorwaarden van de licentieovereenkomst] en klik vervolgens op [Volgende].

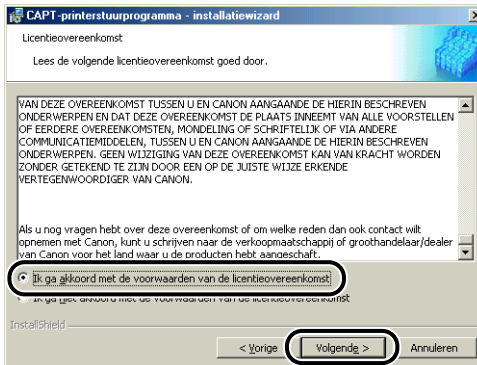

11 Controleer of [Printerstuurprogramma installeren via een USB-verbinding] is aangevinkt en klik vervolgens op [Volgende].

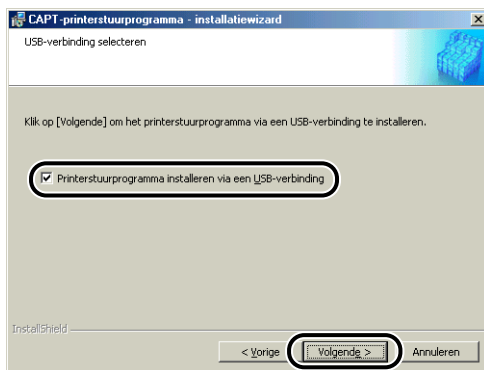

Afhankelijk van uw systeem kan er een melding op uw scherm verschijnen waarin u wordt gevraagd uw computer opnieuw op te starten. Als die melding verschijnt, start de computer dan opnieuw op voordat u verdergaat met de installatie.

12 Het bericht [Eenmaal gestart, kan de installatie niet worden gestopt. Wilt u doorgaan?] wordt weergegeven. Klik op [Ja].



13 Zet de printer aan, als het volgende venster verschijnt.

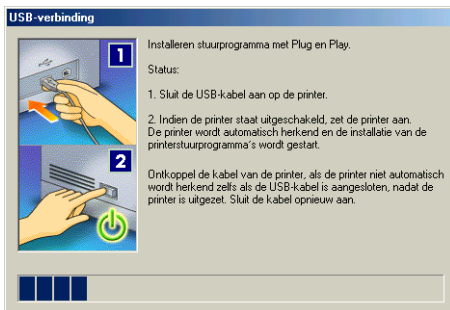

Zet de printer aan door op de "I"-zijkje van de Aan/uit-schakelaar te drukken.

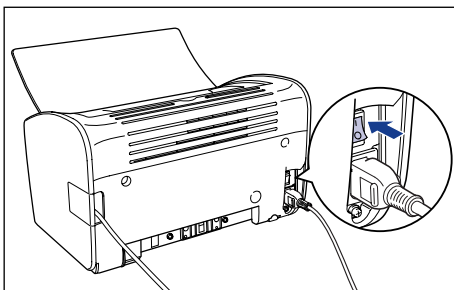

De installatie van het stuurprogramma voor de USB-klasse en van het printerstuurprogramma start automatisch.

OPMERKING

Zie "Installatieproblemen," op pag. 6-28, als de computer de printer niet herkent.

- 14** In een venster verschijnt de mededeling dat de installatie voltooid is. Selecteer [Start mijn computer nu opnieuw op] en klik op [Afsluiten].

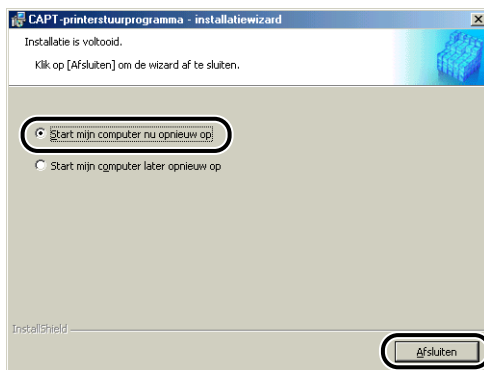

Windows start opnieuw op.

Hiermee is de installatie van het printerstuurprogramma van de USB-klasse en van het printerstuurprogramma voltooid.

Installeren met Plug and Play

- 1** Kijk of de computer en de printer wel met de Aan/uit-schakelaar zijn uitgezet.
- 2** Open het USB-deksel.

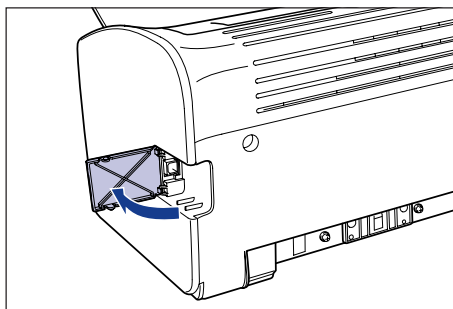

- 3** Sluit uiteinde B (vierkant) van de USB-kabel aan op de USB-aansluiting aan de achterzijde van de printer en sluit het USB-deksel.

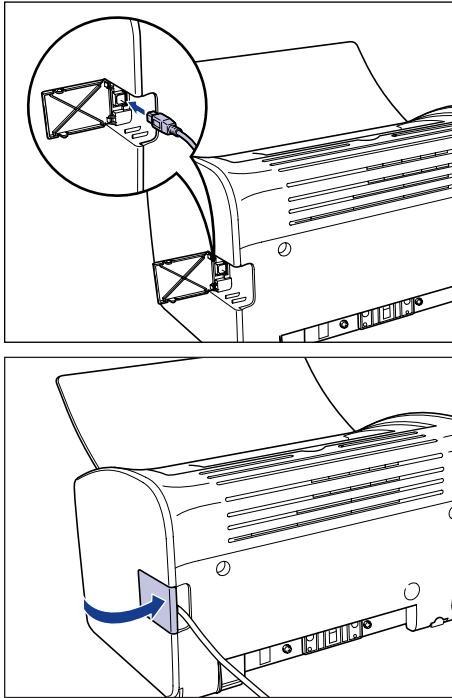

- 4** Sluit uiteinde A (plat) van de USB-kabel aan op de USB-poort van de computer.

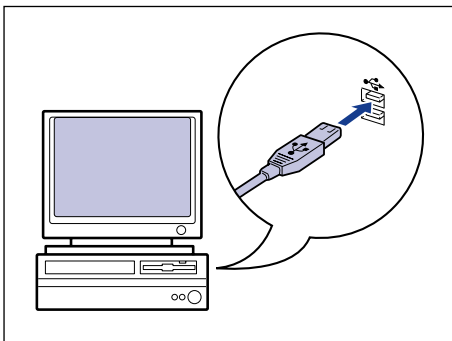

5 Zet de printer aan door op de "I"-zijde van de Aan/uit-schakelaar te drukken.

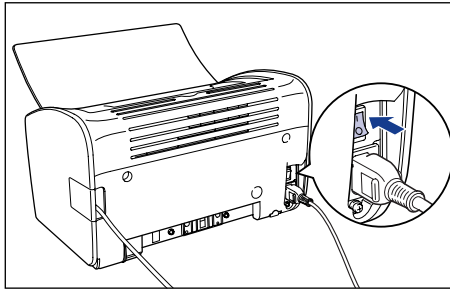

6 Zet de computer aan en start Windows 98/Me.

Het dialoogvenster [Wizard Nieuwe hardware] verschijnt.

● Voor Windows Me

Ga door met stap 7, als het volgende dialoogvenster verschijnt.



Ga door met stap 14, als het volgende dialoogvenster verschijnt.

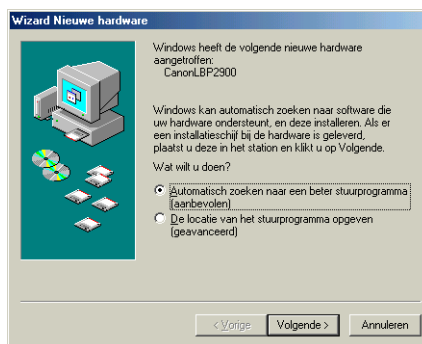

● Voor Windows 98

Als het volgende dialoogvenster verschijnt, klikt u op [Volgende] en gaat u door met stap 7.



Als het volgende dialoogvenster verschijnt, klikt u op [Volgende] en gaat u door met stap 14.



7 Selecteer [De locatie van het stuurprogramma opgeven (geavanceerd)] en klik op [Volgende].

Voor Windows 98: Selecteer [Zoek naar het beste stuurprogramma (aanbevolen).] en klik op [Volgende].



Een dialoogvenster wordt getoond waarin u kunt opgeven waar naar het stuurprogramma moet worden gezocht.

8 Leg de meegeleverde CD-ROM "LBP2900/2900i User Software" in het CD-ROM-station.

Klik op [Afsluiten] als CD-ROM-installatie verschijnt.

9 Selecteer [Zoek naar het beste stuurprogramma (aanbevolen).] en deactiveer [Verwisselbaar medium (diskette, cd-rom...)], plaats een vinkje bij [Geef een locatie op].

Voor Windows 98: Deactiveer [Diskettestations] en [Cd-rom-station] en plaats een vinkje bij [Een locatie specificeren].

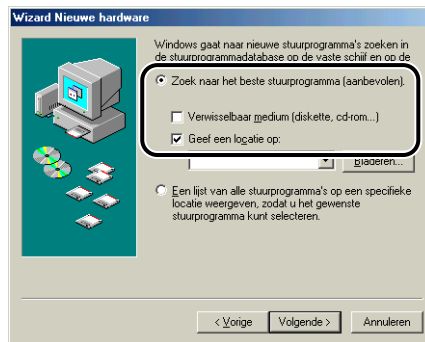

10 Klik op [Bladeren] en selecteer een map.

Voor Windows 98: Selecteer [D:\Dutch\USBPORTWin98] en klik op [OK].

In dit geval wordt aangenomen dat "D:" het CD-ROM-station is. Wat de letter van het CD-ROM-station werkelijk is, kan verschillen afhankelijk van de computer die u gebruikt.

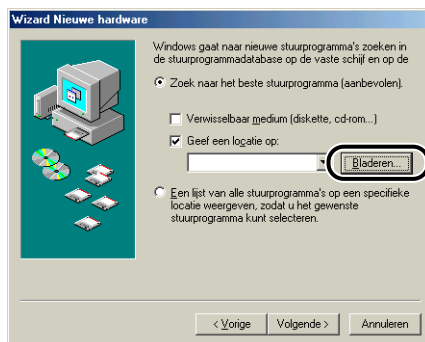

11 Controleer of de juiste map wordt weergegeven in het veld [Geef een locatie op] en klik op [Volgende].

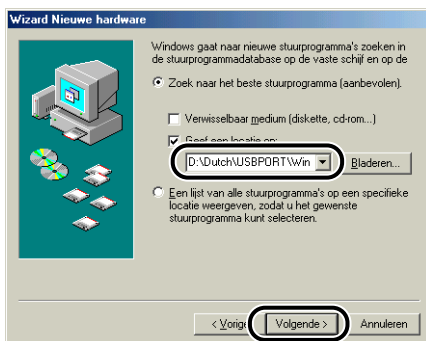

12 Klik op [Volgende].



De installatie van het stuurprogramma van de USB-klasse start.

13 Klik op [Voltoeien].



De computer vindt automatisch de printer. Een ogenblik geduld, a.u.b.

Het dialogvenster [Wizard Nieuwe hardware] verschijnt.
Klik voor Windows 98 op [Volgende].



14 Selecteer [De locatie van het stuurprogramma opgeven (geavanceerd)] en klik op [Volgende].

Voor Windows 98: Selecteer [Zoek naar het beste stuurprogramma (aanbevolen).] en klik op [Volgende].



Een dialogvenster wordt getoond waarin u kunt opgeven waar naar het stuurprogramma moet worden gezocht.

15 Als de geleverde CD-ROM "LBP2900/2900i User Software" niet in het CD-ROM-station ligt, leg deze CD-ROM dan in het station.

Klik op [Afsluiten] als CD-ROM-installatie verschijnt.

16 Selecteer [Zoek naar het beste stuurprogramma (aanbevolen).] en deactiveer [Verwisselbaar medium (diskette, cd-rom...)], plaats een vinkje bij [Geef een locatie op].

Voor Windows 98: Deactiveer [Diskettestations] en [Cd-rom-station] en plaats een vinkje bij [Een locatie specificeren].

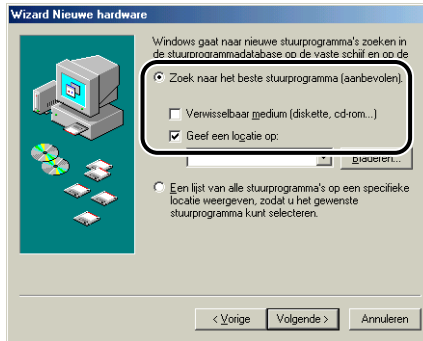

17 Klik op [Bladeren] en selecteer een map.

Selecteer [D:\Dutch\Win98_Me] en klik op [OK].

In dit geval wordt aangenomen dat "D:" het CD-ROM-station is. Wat de letter van het CD-ROM-station werkelijk is, kan verschillen afhankelijk van de computer die u gebruikt.

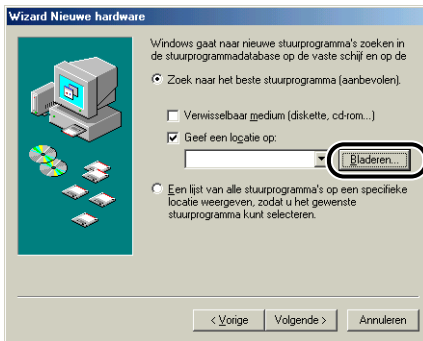

18 Controleer of de juiste map wordt weergegeven in het veld [Geef een locatie op] en klik op [Volgende].

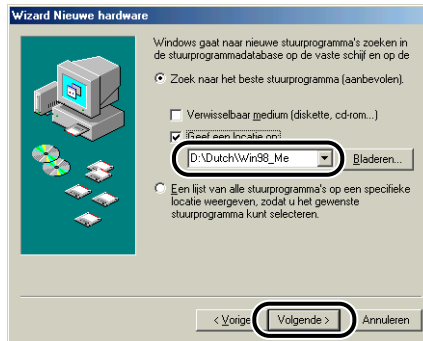

19 Klik op [Volgende].



20 Geef een nieuwe naam op in het veld [Printernaam] als u de naam van de printer wilt wijzigen.

Als er al eerder een printerstuurprogramma op de computer is geïnstalleerd, verschijnt [Wilt u dat Windows-programma's deze printer als standaardprinter gebruiken?]. Selecteer naar wens [Ja] of [Nee].

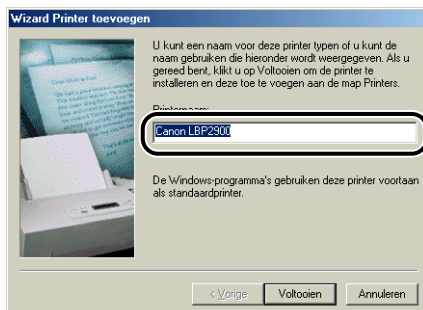

21 Klik op [Voltoeien].

Windows begint bestanden te kopiëren.

22 Klik op [OK] wanneer het dialoogvenster Installatie voltooid verschijnt.



23 Klik op [Voltoeien].



Hiermee is de installatie van het printerstuurprogramma van de USB-klasse en van het printerstuurprogramma voltooid.

Voor Windows 2000

Installeren met behulp van CD-ROM-installatie

- 1 Kijk of de computer en de printer wel met de Aan/uit-schakelaar zijn uitgezet.

2 Open het USB-deksel.

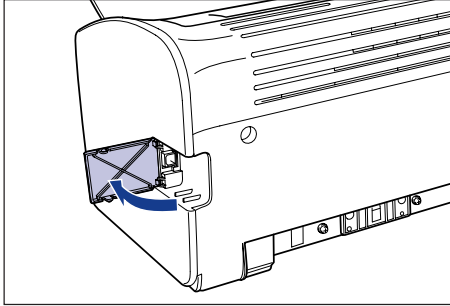

3 Sluit uiteinde B (vierkant) van de USB-kabel aan op de USB-aansluiting aan de achterzijde van de printer en sluit het USB-deksel.

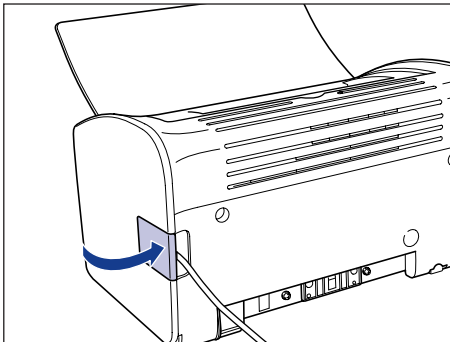
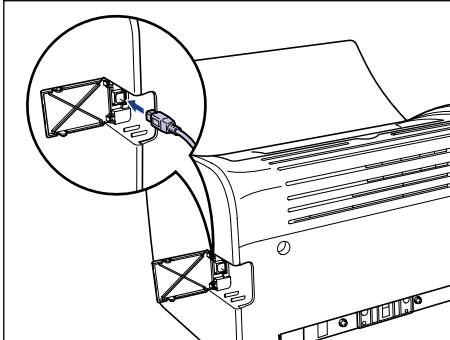

- 4 Sluit uiteinde A (plat) van de USB-kabel aan op de USB-poort van de computer.**

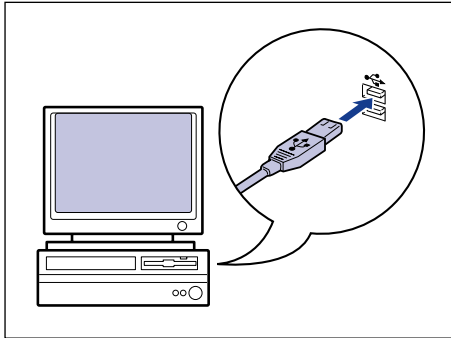

- 5 Zet de computer aan en start Windows 2000.**

**BELANGRIJK**

Verschijnt de Plug and Play-wizard voor de automatische installatie, klik dan op [Annuleren] en installeer de CAPT-software met de volgende procedure.

- 6 Log in als gebruiker die lid is van de groep Administrators.**

**OPMERKING**

Voor de installatie van het printerstuurprogramma is het toegangsniveau Volledig beheer vereist.

- 7 Leg de meegeleverde CD-ROM "LBP2900/2900i User Software" in het CD-ROM-station.**

Zit de CD-ROM al in het CD-ROM-station, open de lade dan door op de Eject-knop te drukken en sluit de lade weer.

CD-ROM-installatie verschijnt vanzelf.

**BELANGRIJK**

Als het programma CD-ROM-installatie niet automatisch start, selecteert u [Uitvoeren] in het menu [Start], typt u "D:\Dutch\CNAB4MNU.exe" en klikt u op [OK]. (In dit geval wordt aangenomen dat "D:" het CD-ROM-station is. Wat de letter van het CD-ROM-station werkelijk is, kan verschillen afhankelijk van de computer die u gebruikt.)

8 Klik op [Installeren].



Er verschijnt een dialoogvenster waarin u uw taalkeuze kunt bevestigen.

9 Bevestig de taalkeuze en klik op [Ja].

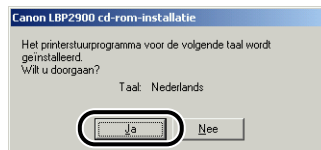

Nadat de voorbereidingen voor de installatie zijn voltooid, start het installatieprogramma voor CAPT (Canon Advanced Printing Technology) op en verschijnt het dialoogvenster [installatiewizard].

10 Klik op [Volgende].



Het dialoogvenster [Licentieovereenkomst] verschijnt.

- 11** Bevestig dat u kennis hebt genomen van de inhoud van de overeenkomst, selecteer [Ik ga akkoord met de voorwaarden van de licentieovereenkomst] en klik vervolgens op [Volgende].

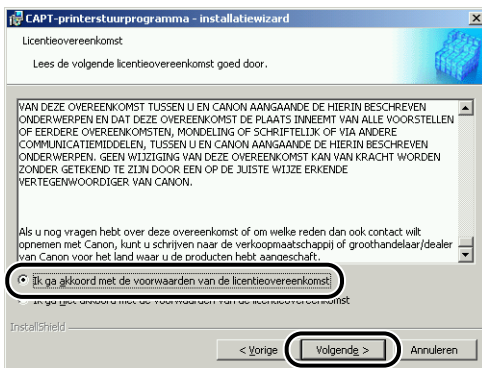

- 12** Controleer of [Printerstuurprogramma installeren via een USB-verbinding] is aangevinkt en klik vervolgens op [Volgende].

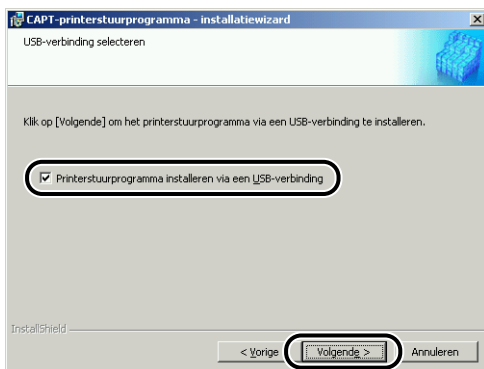

13 Het bericht [Eenmaal gestart, kan de installatie niet worden gestopt. Wilt u doorgaan?] wordt weergegeven. Klik op [Ja].



OPMERKING

Klik op [Ja] als het dialoogvenster [Kan digitale handtekening niet vinden] verschijnt.

14 Zet de printer aan, wanneer het volgende venster verschijnt.

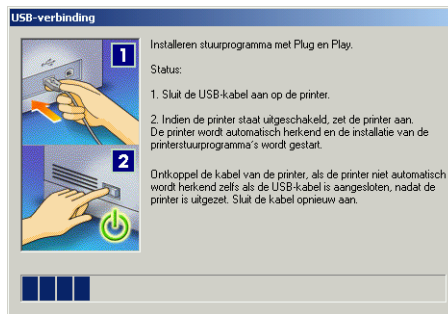

Zet de printer aan door op de "I"-zijkje van de Aan/uit-schakelaar te drukken.

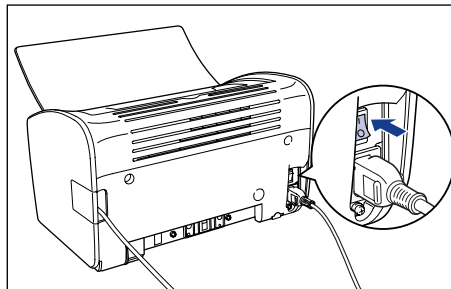

De installatie van het stuurprogramma van de USB-klasse (geleverd bij het besturingssysteem) en van het printerstuurprogramma start automatisch.

OPMERKING

Zie "Installatieproblemen," op pag. 6-28, als de computer de printer niet herkent.

- 15** In een venster verschijnt de mededeling dat de installatie voltooid is. Selecteer [Start mijn computer nu opnieuw op] en klik op [Afsluiten].

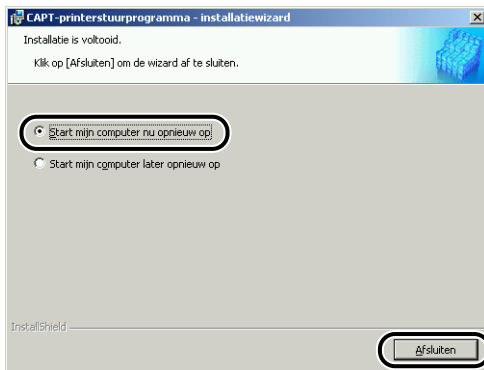

Windows start opnieuw op.

Hiermee is de installatie van het printerstuurprogramma van de USB-klasse (geleverd bij het besturingssysteem) en van het printerstuurprogramma voltooid.

Installeren met Plug and Play

- 1** Kijk of de computer en de printer wel met de Aan/uit-schakelaar zijn uitgezet.
- 2** Open het USB-deksel.

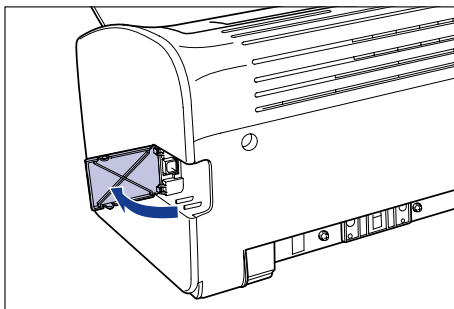

- 3** Sluit uiteinde B (vierkant) van de USB-kabel aan op de USB-aansluiting aan de achterzijde van de printer en sluit het USB-deksel.

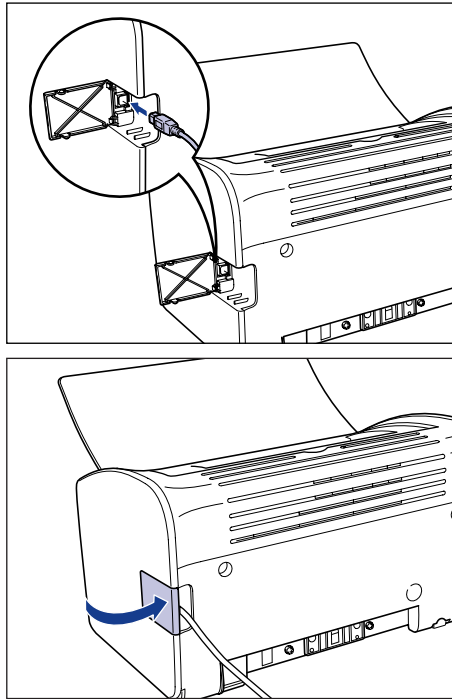

- 4** Sluit uiteinde A (plat) van de USB-kabel aan op de USB-poort van de computer.

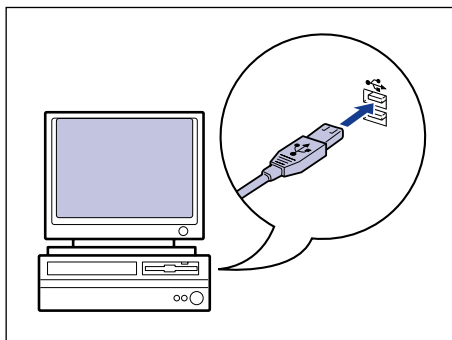

- 5** Zet de printer aan door op de "I"-zijde van de Aan/uit-schakelaar te drukken.

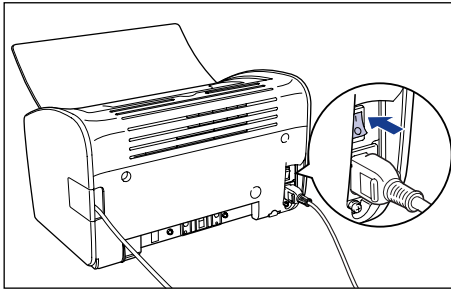

- 6** Zet de computer aan en start Windows 2000.

- 7** Log in als gebruiker die lid is van de groep Administrators.

Het dialoogvenster [Wizard Nieuwe hardware gevonden] verschijnt.



OPMERKING

Voor de installatie van het printerstuurprogramma is het toegangsniveau Volledig beheer vereist.

- 8** Klik op [Volgende].



9 Selecteer [Zoeken naar een geschikt stuurprogramma voor dit apparaat (aanbevolen)] en klik op [Volgende].

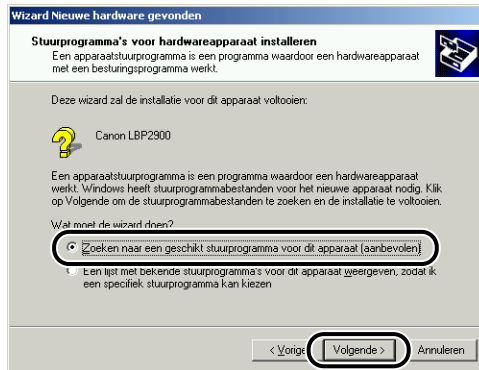

OPMERKING

Mogelijk wordt als naam van het apparaat [Onbekend] weergegeven.

10 Schakel de selectievakjes [Disktestations] en [Cd-rom-stations] uit, schakel het selectievakje [Een op te geven locatie] in, en klik dan op [Volgende].

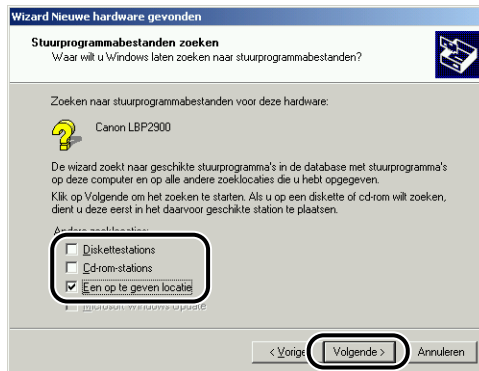

11 Leg de geleverde CD-ROM "LBP2900/2900i User Software" in het CD-ROM-station en klik op [Bladeren].

Klik op [Afsluiten] als CD-ROM-installatie verschijnt.



12 Selecteer [D:\Dutch\Win2K_XP]. Selecteer [CNAB4STK.INF] en klik op [Openen].

In dit geval wordt aangenomen dat "D:" het CD-ROM-station is. Wat de letter van het CD-ROM-station werkelijk is, kan verschillen afhankelijk van de computer die u gebruikt.

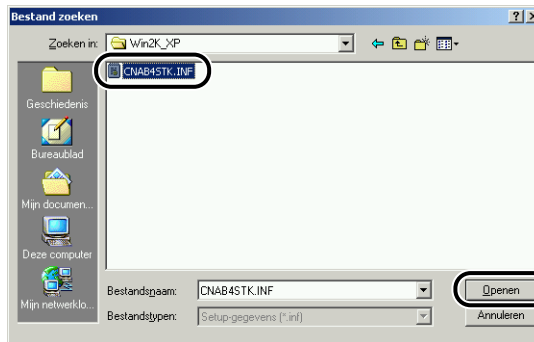

13 Kijk goed of het juiste pad wordt getoond in het veld [Bestanden van fabrikant kopiëren van] en klik op [OK].



Er verschijnt een dialogvenster wanneer de computer klaar is met het zoeken naar de bestanden van het stuurprogramma.

14 Klik op [Volgende].



Windows begint bestanden te kopiëren.

Wanneer Windows daarmee klaar is, verschijnt het dialoogvenster [Bezig met het voltooiën van de wizard Nieuwe hardware gevonden].

OPMERKING

Klik op [Ja] als het dialoogvenster [Kan digitale handtekening niet vinden] verschijnt.

15 Klik op [Voltooiën].



De installatie van het stuurprogramma van de USB-klasse (geleverd bij het besturingssysteem) en van het printerstuurprogramma start automatisch.

Voor Windows XP/Server 2003

De schermafbeeldingen in dit gedeelte van de handleiding zijn afkomstig uit Windows XP.

Installeren met behulp van CD-ROM-installatie

- 1** Kijk of de computer en de printer wel met de Aan/uit-schakelaar zijn uitgezet.
- 2** Open het USB-deksel.

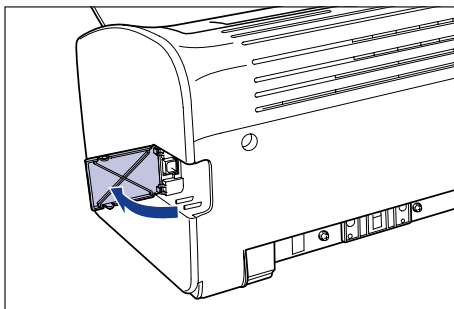

3

De afdrukomgeving instellen

- 3** Sluit uiteinde B (vierkant) van de USB-kabel aan op de USB-aansluiting aan de achterzijde van de printer en sluit het USB-deksel.

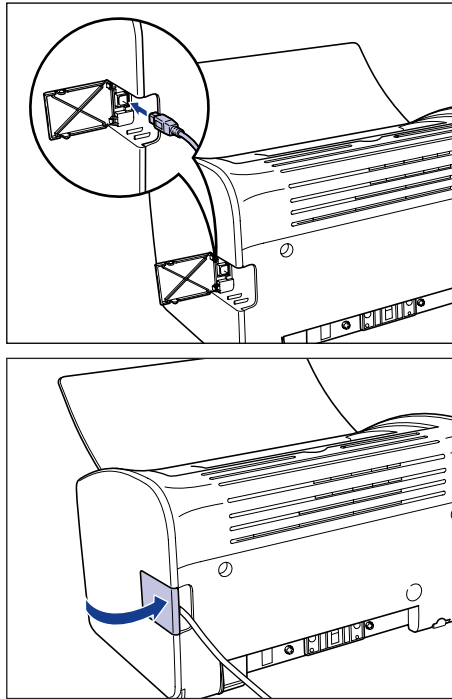

- 4** Sluit uiteinde A (plat) van de USB-kabel aan op de USB-poort van de computer.

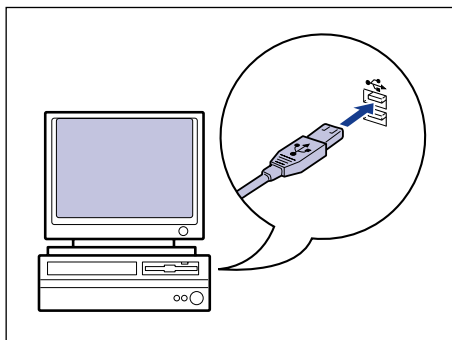

5 Zet de computer aan en start Windows XP/Server 2003.

BELANGRIJK

Verschijnt de Plug and Play-wizard voor de automatische installatie, klik dan op [Annuleren] en installeer de CAPT-software met de volgende procedure.

6 Log in als gebruiker die lid is van de groep Administrators.

OPMERKING

Voor de installatie van het printerstuurprogramma is het toegangsniveau Volledig beheer vereist.

7 Leg de meegeleverde CD-ROM "LBP2900/2900i User Software" ("Gebruikers-software LBP2900/2900i") in het CD-ROM-station.

Zit de CD-ROM al in het CD-ROM-station, open de lade dan door op de Eject-knop te drukken en sluit de lade weer.

CD-ROM-installatie verschijnt vanzelf.

BELANGRIJK

Als het programma CD-ROM-installatie niet automatisch start, selecteert u [Uitvoeren] in het menu [Start], typt u "D:\Dutch\CNAB4MNU.exe" en klikt u op [OK]. (In dit geval wordt aangenomen dat "D:" het CD-ROM-station is. Wat de letter van het CD-ROM-station werkelijk is, kan verschillen afhankelijk van de computer die u gebruikt.)

8 Klik op [Installeren].



Er verschijnt een dialoogvenster waarin u uw taalkeuze kunt bevestigen.

9 Bevestig de taalkeuze en klik op [Ja].



Nadat de voorbereidingen voor de installatie zijn voltooid, start het installatieprogramma voor CAPT (Canon Advanced Printing Technology) op en verschijnt het dialoogvenster [installatiewizard].

10 Klik op [Volgende].



Het dialoogvenster [Licentieovereenkomst] verschijnt.

- 11** Bevestig dat u kennis hebt genomen van de inhoud van de overeenkomst, selecteer [Ik ga akkoord met de voorwaarden van de licentieovereenkomst] en klik vervolgens op [Volgende].



- 12** Selecteer [Printerstuurprogramma installeren via een USB-verbinding] en klik vervolgens op [Volgende].

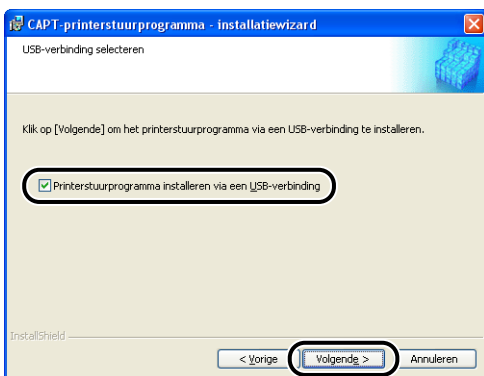

Als u een besturingssysteem gebruikt dat is uitgerust met Windows Firewall, bijvoorbeeld Windows XP Service Pack 2, verschijnt het volgende venster. Klik op [Ja] of op [Nee].



Klik op [Ja] als u Windows Firewall zo wilt configureren dat communicatie met cliënt-computers mogelijk is. Selecteer deze optie als de computer die u aan het installeren bent, een print-server is.

Klik op [Nee] als u Windows Firewall zo wilt configureren dat communicatie met cliënt-computers niet mogelijk is.

13 Het bericht [Eenmaal gestart, kan de installatie niet worden gestopt. Wilt u doorgaan?] wordt weergegeven. Klik op [Ja].



OPMERKING

Klik op [Toch doorgaan] als het dialoogvenster [Software-installatie] verschijnt.

14 Zet de printer aan, wanneer het volgende venster verschijnt.



Zet de printer aan door op de "I"-zijde van de Aan/uit-schakelaar te drukken.

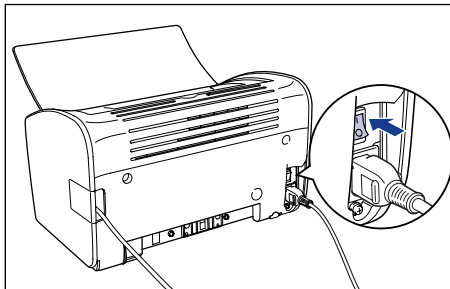

De installatie van het stuurprogramma van de USB-klasse (geleverd bij het besturingssysteem) en van het printerstuurprogramma start automatisch.



OPMERKING

- Zie "Installatieproblemen," op pag. 6-28, als de computer de printer niet herkent.
- Klik op [Toch doorgaan] als het dialoogvenster [Hardware-installatie] verschijnt.

- 15** In een venster verschijnt de mededeling dat de installatie voltooid is. Selecteer [Start mijn computer nu opnieuw op] en klik op [Afsluiten].

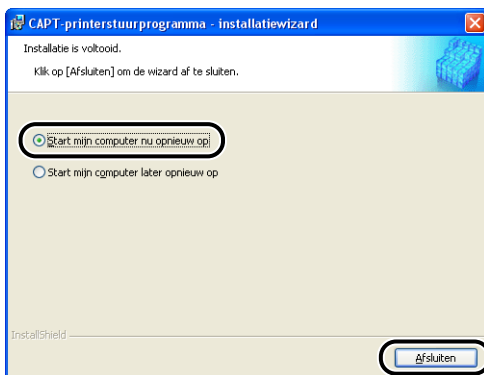

Windows start opnieuw op.

Hiermee is de installatie van het printerstuurprogramma van de USB-klasse (geleverd bij het besturingssysteem) en van het printerstuurprogramma voltooid.

Installeren met Plug and Play

- 1** Kijk of de computer en de printer wel met de Aan/uit-schakelaar zijn uitgezet.
- 2** Open het USB-deksel.

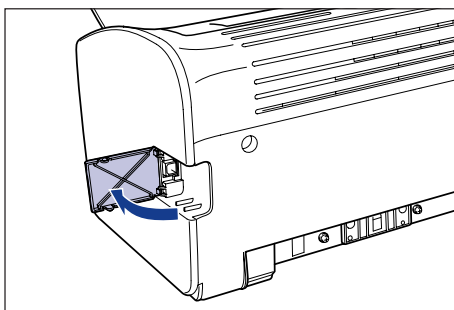

- 3** Sluit uiteinde B (vierkant) van de USB-kabel aan op de USB-aansluiting aan de achterzijde van de printer en sluit het USB-deksel.

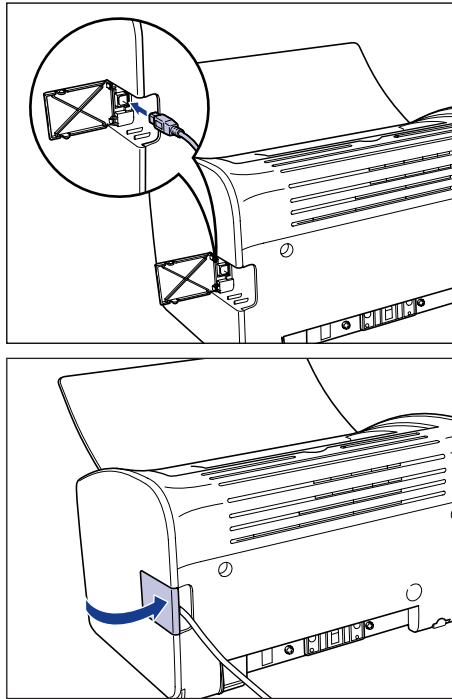

- 4** Sluit uiteinde A (plat) van de USB-kabel aan op de USB-poort van de computer.

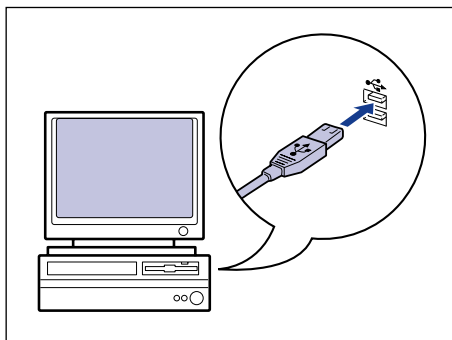

- 5** Zet de printer aan door op de "I"-zijde van de Aan/uit-schakelaar te drukken.

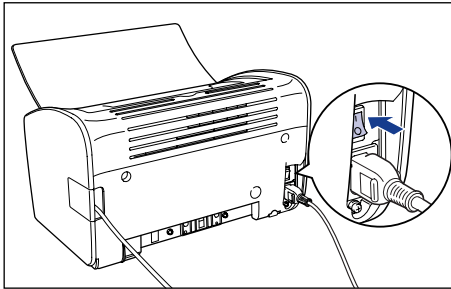

- 6** Zet de computer aan en start Windows XP/Server 2003.

- 7** Log in als gebruiker die lid is van de groep Administrators.

Het dialoogvenster [Wizard Nieuwe hardware gevonden] verschijnt.



OPMERKING

Voor de installatie van het printerstuurprogramma is het toegangsniveau Volledig beheer vereist.

- 8** Leg de CD-ROM "LBP2900/2900i User Software" in het CD-ROM-station. Selecteer [Ik wil zelf kiezen (geavanceerd)] en klik op [Volgende].

Klik op [Afsluiten] als CD-ROM-installatie verschijnt.

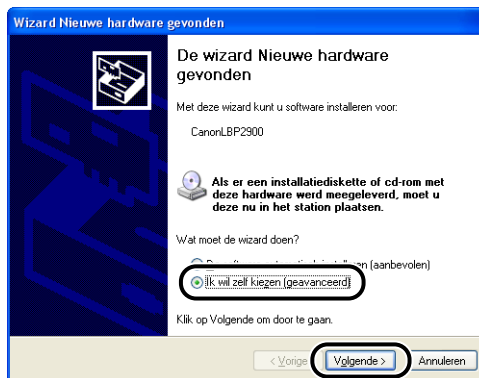

- 9** Selecteer [Op de onderstaande locaties naar het beste stuurprogramma zoeken] en deactiveer het selectievakje bij [Op verwisselbare media zoeken (b.v. op een diskette of cd-rom)] en selecteer vervolgens [Ook op deze locatie zoeken].

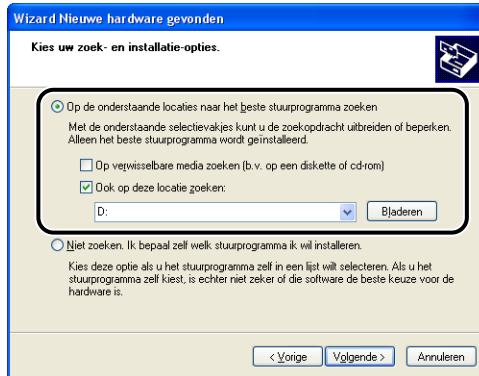

- 10** Klik op [Bladeren] en selecteer een map.

Selecteer [D:\DutchWin2K_XP] en klik op [OK].

In dit geval wordt aangenomen dat "D:" het CD-ROM-station is. Wat de letter van het CD-ROM-station werkelijk is, kan verschillen afhankelijk van de computer die u gebruikt.

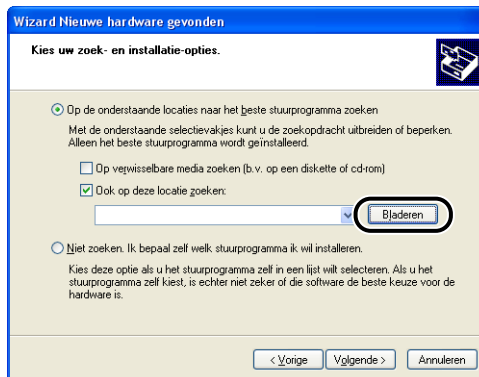

11 Kijk goed of het juiste pad wordt getoond in het veld [Ook op deze locatie zoeken] en klik op [Volgende].

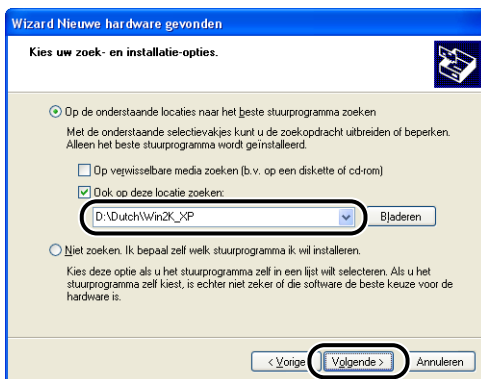

In het scherm kunt u zien hoe de installatie vordert.

Hierna verschijnt het dialoogvenster [De wizard Nieuwe hardware gevonden].



OPMERKING

Klik op [Toch doorgaan] als het dialoogvenster [Hardware-installatie] verschijnt.

12 Klik op [Voltoeien].



BELANGRIJK

Als u een Windows XP Service Pack 2 of een ander besturingssysteem gebruikt dat is voorzien van Windows Firewall, als een print-server, configureer Windows Firewall dan zo dat communicatie met de client-computers mogelijk is. (Zie pag. 7-7)

Hiermee is de installatie van het printerstuurprogramma van de USB-klasse (geleverd bij het besturingssysteem) en van het printerstuurprogramma voltooid.

Nadat de installatie is voltooid

Wanneer de installatie van de CAPT-software is voltooid, wordt een pictogram en een map voor de printer aangemaakt.

■ Voor Windows 98/Me/2000

- Het pictogram voor de printer wordt getoond in de map [Printers].
- [Canon Printer De-installeerder] wordt toegevoegd aan [Programma's] in het menu [Start].

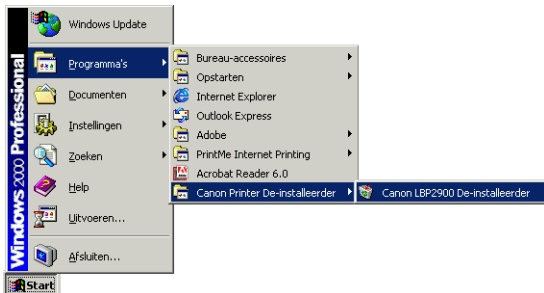
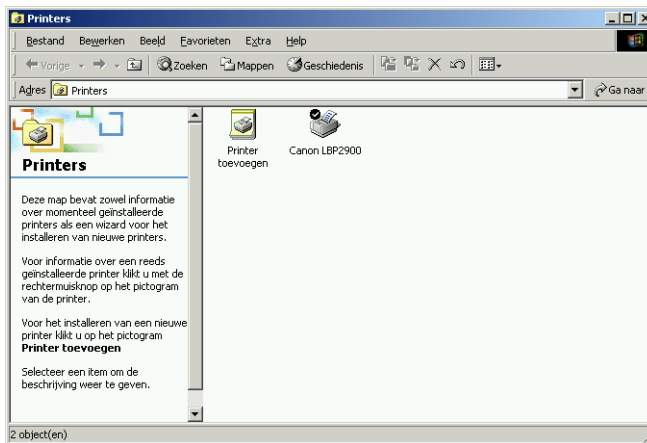

■ Voor Windows XP/Server 2003

- Het pictogram voor de printer wordt getoond in de map [Printers en faxapparaten].
- [Canon Printer De-installeerder] wordt toegevoegd aan [Alle programma's] in het menu [Start].

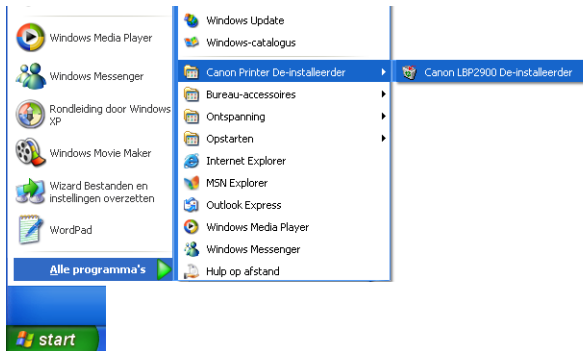
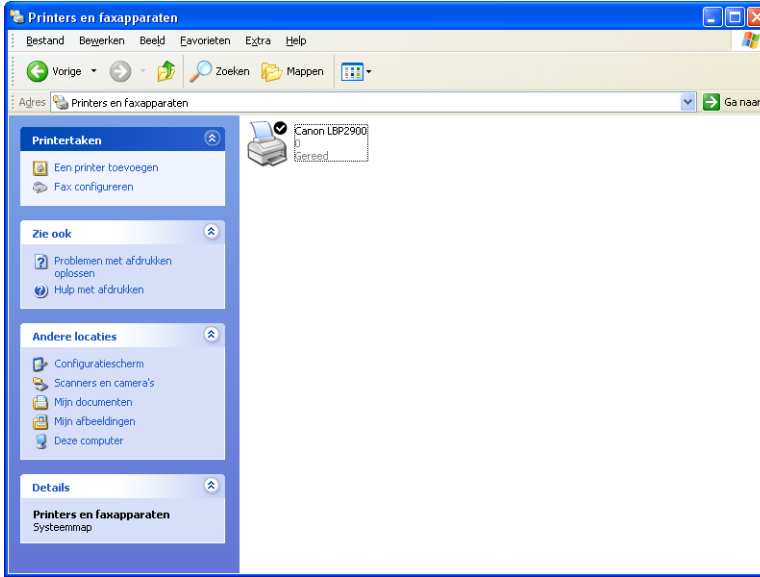

Een testpagina afdrukken

Vergeet niet een testpagina af te drukken, voordat u de printer voor het eerst gaat gebruiken.



OPMERKING

De schermafbeeldingen die hier worden getoond, zijn ontleend aan Windows XP Home Edition.

3

De afdrukgeving instellen

1 Open de map [Printers en faxapparaten] of de map [Printers].

Voor Windows 98/Me/2000: Selecteer [Instellingen] → [Printers] in het menu [Start].

Voor Windows XP Professional/Server 2003: Selecteer [Printers en faxapparaten] in het menu [Start].

Voor Windows XP Home Edition: Selecteer [Configuratiescherm] in het menu [Start] en klik vervolgens op [Printers en andere hardware] → [Printers en faxapparaten].

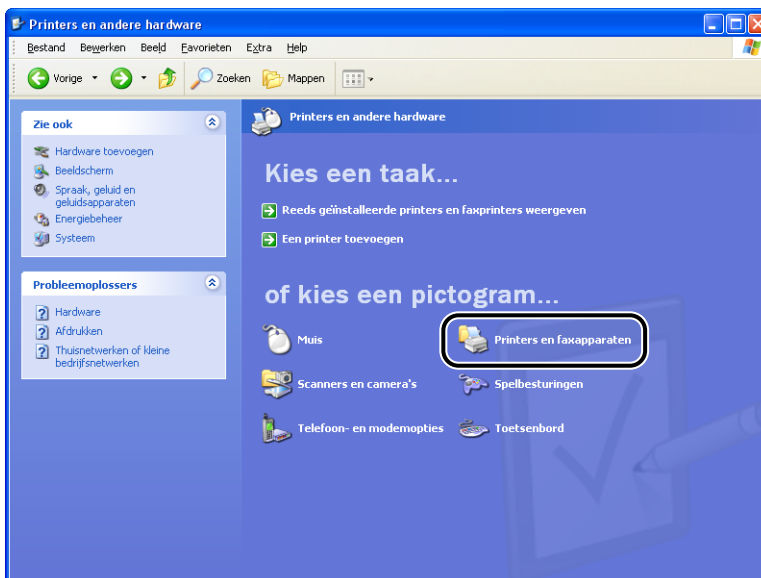

De map [Printers en faxapparaten] of de map [Printers] wordt weergegeven.

2 Selecteer het pictogram voor de printer en selecteer [Eigenschappen] in het menu [Bestand].

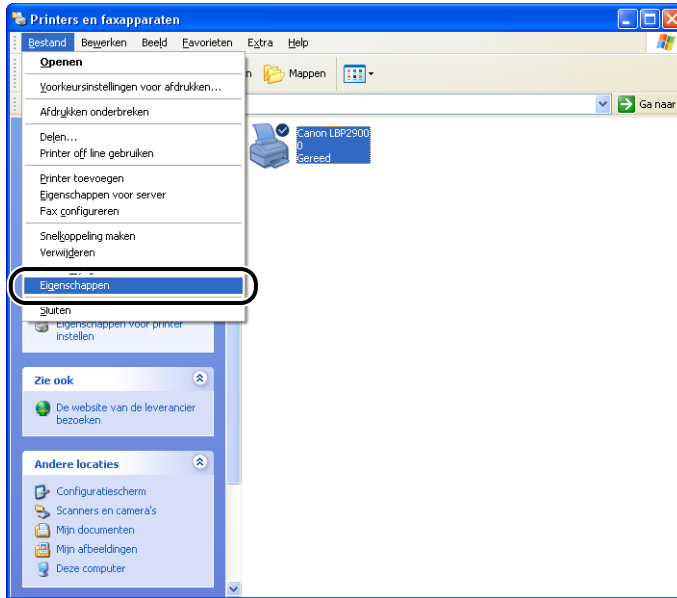

Het dialoogvenster [Eigenschappen] voor de printer wordt weergegeven.

3 Klik op [Testpagina afdrukken] op het tabblad [Algemeen].

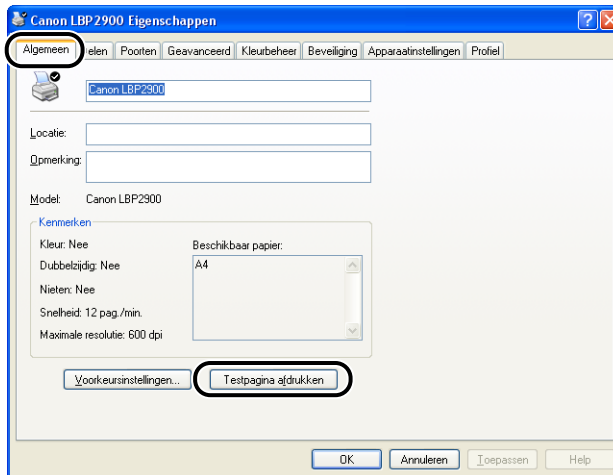

De printer begint zelf met het printen van een testpagina.

3

De afdrukgeving instellen

4 Klik op [OK] of op [Ja] als de testpagina goed is afgedrukt.

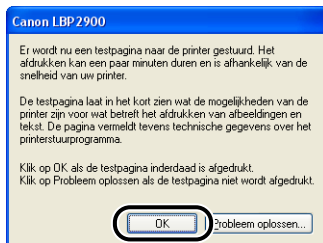

OPMERKING

Zie Hoofdstuk 6 "Het oplossen van problemen" als de testpagina niet goed is afgedrukt.

Met behulp van een Gedeelde printer afdrukken vanaf een netwerkcomputer

Als u de printer installeert als een gedeelde netwerkprinter, kunt u vanaf iedere computer in het netwerk rechtstreeks van de printer gebruik maken.

Voer de volgende configuratie uit, als u de printer wilt delen over het netwerk. In dit hoofdstuk wordt de computer die rechtstreeks is aangesloten op de printer, de print-server genoemd, en andere computers die de printer via het netwerk kunnen gebruiken, worden client-computers genoemd.

3

De afdrukomgeving instellen

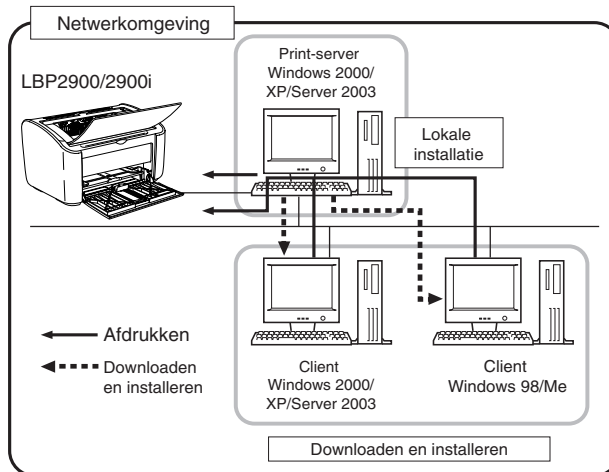
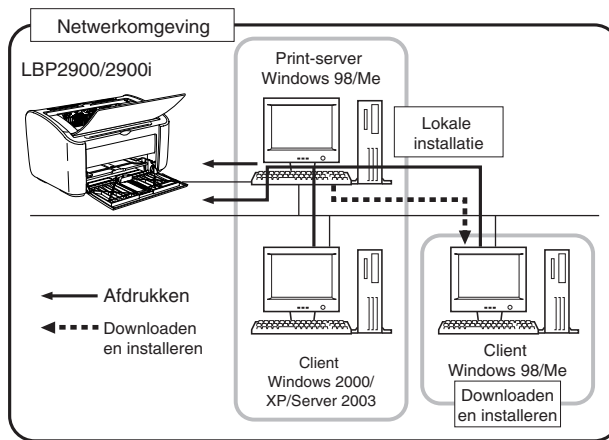

Ga als volgt te werk als u een print-server wilt gebruiken.

| Te configureren item | | Zie |
|----------------------|--|-----------|
| 1 | Installeer het printerstuurprogramma op de print-server | |
| | • Voor Windows 98/Me | pag. 3-5 |
| | • Voor Windows 2000 | pag. 3-20 |
| | • Voor Windows XP/Server 2003 | pag. 3-32 |
| 2 | De print-server configureren | |
| | • Voor Windows 98/Me | pag. 3-49 |
| | • Voor Windows 2000/XP/Server 2003 | pag. 3-55 |
| 3 | Installeer de client-computers | pag. 3-62 |



OPMERKING

U kunt deze printer alleen in uw netwerk inzetten als zowel de print-server als de clients Windows 98/Me of Windows 2000/XP/Server 2003 gebruiken.

De print-server configureren

Voor Windows 98/Me

De schermafbeeldingen in dit gedeelte van de handleiding zijn afkomstig uit Windows Me.

■ *De instellingen voor het delen van de printer voorbereiden*

- 1** Dubbelklik op [Deze computer] → [Configuratiescherm] → het pictogram [Netwerk].

Het dialoogvenster [Netwerk] wordt geopend.

2 Open het tabblad [Configuratie] en klik vervolgens op [Toevoegen].

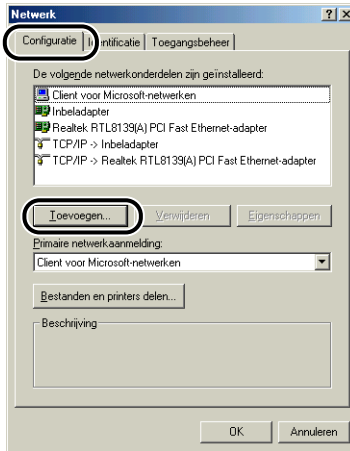

Het dialoogvenster [Type netwerkonderdeel selecteren] wordt weergegeven.

3 Klik op het pictogram [Service] en klik op [Toevoegen].

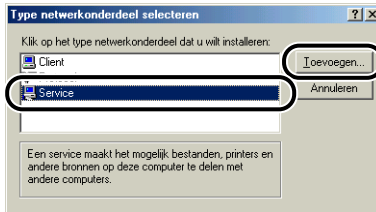

4 Selecteer [Bestands- en printerdeling voor Microsoft-netwerken] en klik op [OK].

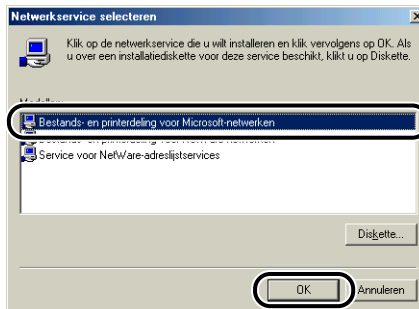

Het dialoogvenster [Type netwerkonderdeel selecteren] verschijnt eerst dan verschijnt opnieuw het dialoogvenster [Netwerk].

5 Klik op [Bestanden en printers delen].

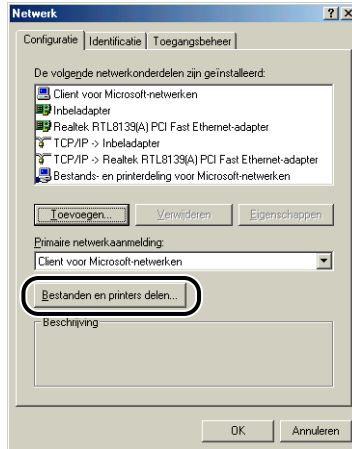

6 Controleer of de optie [Ik wil anderen toegang kunnen geven tot mijn printer(s).] is geselecteerd en klik op [OK].

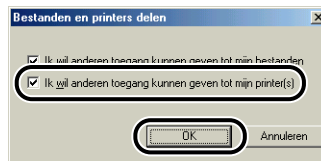

7 Ga naar het tabblad [Toegangsbeheer] en selecteer [Toegangsbeheer op shareniveau] of [Toegangsbeheer op gebruikersniveau].

Als u gebruikers wilt opgeven die van de printer gebruik kunnen maken, selecteert u [Toegangsbeheer op gebruikersniveau].

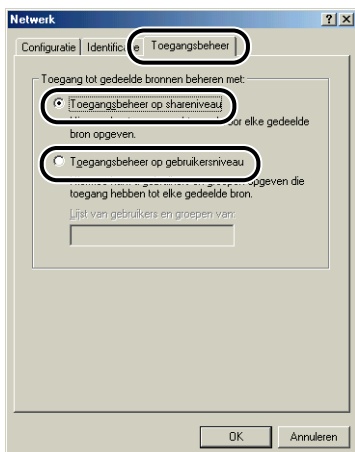

8 Klik op [OK] en start Windows opnieuw.

■ Instellingen voor het delen van de printer

1 Selecteer [Instellingen] → [Printers] in het menu [Start].

De map [Printers] wordt weergegeven.

2 Rechtsklik op het pictogram voor de printer en selecteer [Delen] in het snelmenu.

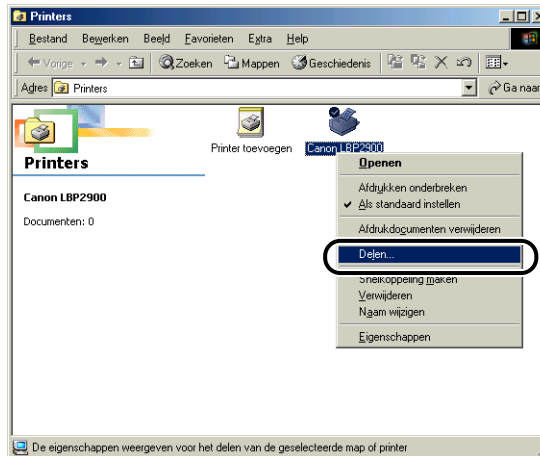

3 Selecteer [Gedeeld als]. Wijzig de naam bij [Sharenaam] en voor desgewenst een [Opmerking] en een [Wachtwoord] in.

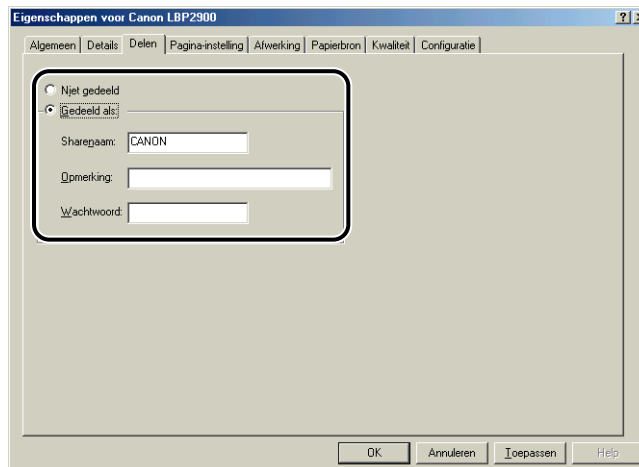

OPMERKING

- Wanneer u [Toegangsbeheer op gebruikersniveau] hebt geselecteerd in stap 7 van "Netwerkinstellingen" (Zie pag. 3-52), klikt u op [Toevoegen] en selecteert u de gebruikers die de printer kunnen gebruiken.
- Gebruik bij [Gedeeld als] geen spatie of speciale tekens.
- Als u een wachtwoord gebruikt, zal de client-computer mogelijk niet de printerpoort kunnen aanmaken.

4 Klik op [OK].

Het pictogram van de printer verandert en de nieuwe status als gedeelde printer wordt weergegeven.

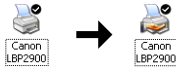

Voor Windows 2000/XP/Server 2003

De schermafbeeldingen in dit gedeelte zijn ontleend aan Windows XP Home Edition.

■ De instellingen voor het delen van de printer voorbereiden

1 Selecteer [Configuratiescherm] in het menu [Start] en klik op [Netwerk- en Internet-verbindingen] → [Netwerkverbindingen].

Voor Windows 2000: Selecteer in het menu [Start], [Instellingen] → [Netwerk- en inbelverbindingen].

Voor Windows Server 2003: Selecteer in het menu [Start], [Configuratiescherm] → [Netwerkverbindingen] → [LAN-verbinding] → [Eigenschappen] en ga verder met stap 3.

Voor Windows 2000: De map [Netwerk- en inbelverbindingen] wordt weergegeven.

Voor Windows XP: De map [Netwerkverbindingen] wordt weergegeven.

2 Rechtsklik op het pictogram [LAN-verbinding] en selecteer [Eigenschappen] in het snelmenu.

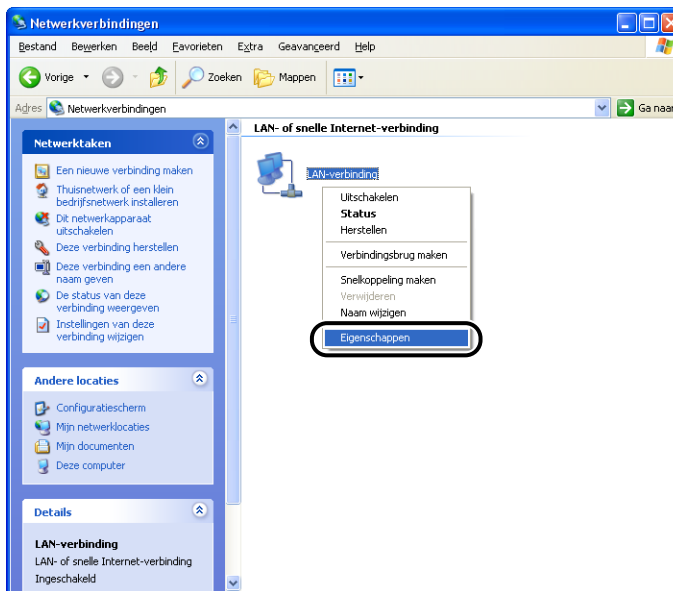

Het dialoogvenster [Eigenschappen voor LAN-verbinding] wordt weergegeven.

3 Controleer of [Bestands- en printerdeling voor Microsoft-netwerken] is geselecteerd en klik vervolgens op [OK].

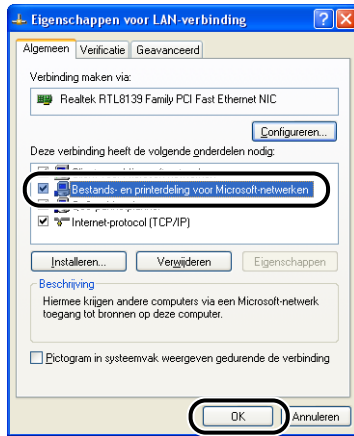

■ *Instellingen voor het delen van de printer*

OPMERKING

In Windows XP kan de printer niet worden gedeeld op basis van de standaardinstellingen (de instellingen die gelden direct na de installatie).

U kunt alleen de instellingen voor het delen van de printer alleen gebruiken als u de [Wizard Netwerk instellen] uitvoert en het delen van de printer inschakelt.

Zie de Windows on-line Help voor nadere gegevens.

1 Open de map [Printers en faxapparaten] of de map [Printers].

Voor Windows 2000: Selecteer [Instellingen] → [Printers] in het menu [Start].

Voor Windows XP Professional/Server 2003: Selecteer [Printers en faxapparaten] in het menu [Start].

Voor Windows XP Home Edition: Selecteer [Configuratiescherm] in het menu [Start] en klik vervolgens op [Printers en andere hardware] → [Printers en faxapparaten].

De map [Printers en faxapparaten] of de map [Printers] wordt weergegeven.

2 Rechtsklik op het pictogram voor de printer en selecteer [Delen] in het snelmenu.

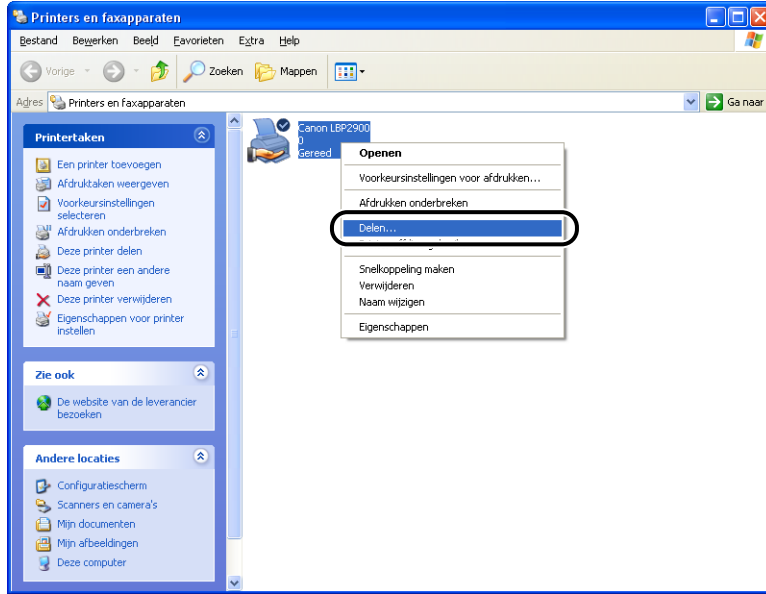

3

De afdrukomgeving instellen

3 Selecteer [Deze printer delen]. Wijzig zo nodig de share-naam.

Voor Windows 2000: Selecteer [Gedeeld als].

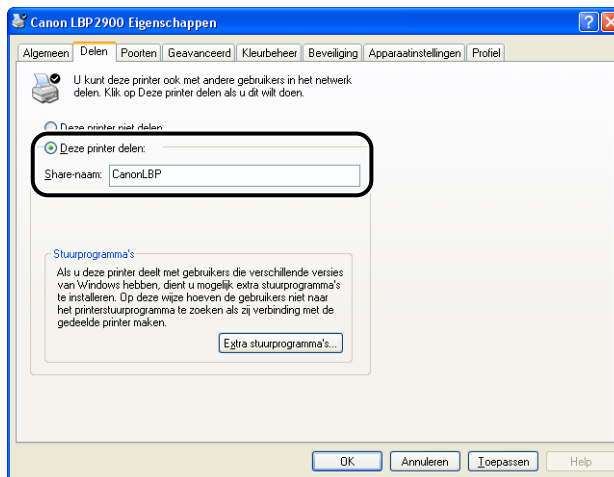

OPMERKING

- U kunt ook de instellingen voor het delen van de printer opgeven bij de lokale installatie.
- Gebruik voor [Share-naam] geen spatie of speciale tekens.

4 Klik op [Extra stuurprogramma's] als u Windows 98/Me gebruikt op de client-computer.

Klik op [OK] als u Windows 98/Me gebruikt op de client-computer. Het printer-pictogram verandert in een gedeeld pictogram en de instellingen voor de gedeelde printer worden nu geconfigureerd.

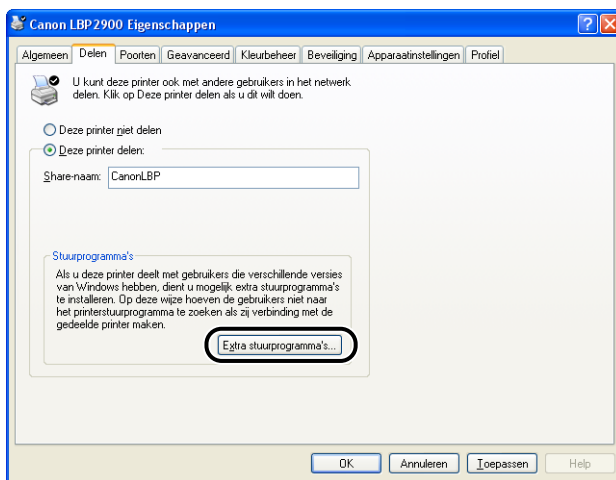

Het dialogovenster [Extra stuurprogramma's] wordt geopend.

5 Activeer het selectievakje bij [Windows 95, 98 of Me] en klik op [OK].

Voor Windows 2000: Activeer het selectievakje bij [Windows 95 of 98] en klik op [OK].

Voor Windows Server 2003: Activeer het selectievakje bij [Windows 95, Windows 98 en Windows Millennium Edition] en klik op [OK].

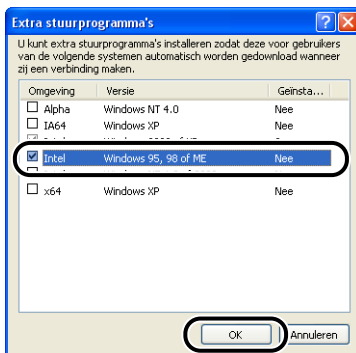

6 Leg de meegeleverde CD-ROM "LBP2900/2900i User Software" ("Gebruikers-software LBP2900/2900i") in het CD-ROM-station.

Klik op [OK] als het dialoogvenster [Plaats CD-ROM] op het scherm verschijnt.

7 Klik op [Bladeren]. Als station [D:] uw CD-ROM-station is, selecteert u [D:\DutchWin98_Me] en klikt u op [OK].



Windows begint bestanden te kopiëren.

8 Klik op [Sluiten].

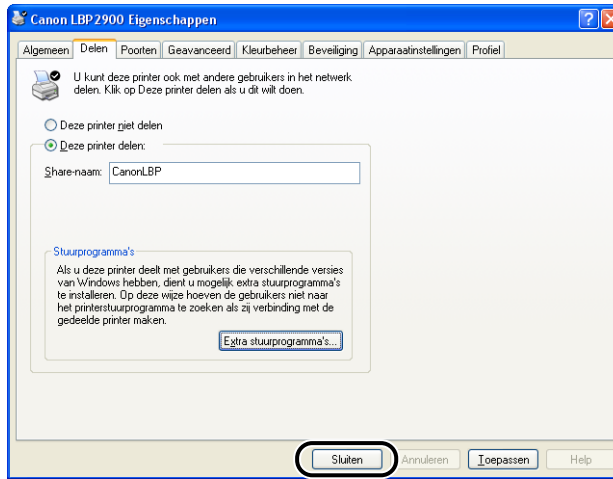

Het pictogram van de printer verandert en de nieuwe status als gedeelde printer wordt weergegeven.



BELANGRIJK

Selecteer [Deze printer niet delen] op het tabblad [Delen] als u de share-instellingen van de printer wilt wissen. Wist u de share-instellingen in een besturingssysteem dat is voorzien van de Windows Firewall, zoals Window XP Service Pack 2, dan moet u met behulp van de software van de hulpprogramma's de instellingen wissen die eerder met Windows Firewall zijn vastgelegd. (Zie pag. 7-10)

■ Instellingen Windows Firewall configureren

Als u een Windows XP Service Pack 2 of een ander besturingssysteem gebruikt dat is voorzien van Windows Firewall, als een print-server, moet u Windows Firewall zo configureren dat communicatie met de client-computers mogelijk is.

Controleer als volgt of u Windows Firewall zo hebt geconfigureerd dat deze communicatie mogelijk is.

- Toen u de CAPT-software installeerde van CD-ROM-installatie, werd een dialoogvenster [Waarschuwing] getoond.



- Als u op [Ja] hebt geklikt, is Windows Firewall zo geconfigureerd dat communicatie met de client-computers mogelijk is.
- Als u echter op [Nee] hebt geklikt, is Windows Firewall zo geconfigureerd dat communicatie met de client-computers is geblokkeerd en moet u die blokkering als volgt opheffen.
 1. Selecteer [Configuratiescherm] in het menu [Start] en klik op [Netwerk- en Internet-verbindingen] → [Windows Firewall].
 2. Plaats op het tabblad [Uitzonderingen] in het dialoogvenster [Windows Firewall] een vinkje bij [Canon LBP2900 RPC Server Process] en klik [OK].

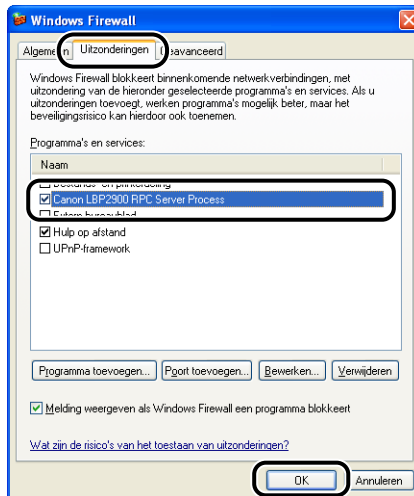

- Als u de CAPT-software volgens een andere methode hebt geïnstalleerd dan van CD-ROM-installatie, moet u de Windows Firewall met behulp van het CAPT Windows Firewall-hulpprogramma zo configureren dat de blokkering van de communicatie met de client-computers wordt opgeheven. (Zie pag. 7-7)

De client installeren

In dit gedeelte wordt de procedure beschreven voor het installeren van het printerstuurprogramma op de client-computers.

Er zijn twee manieren om het stuurprogramma te installeren: lokale installatie en download-installatie.

■ Lokale installatie (Zie pag. 3-63)

Hiermee installeert u het printerstuurprogramma met behulp van de geleverde CD-ROM.

■ Downloaden en installeren

Hiermee installeert u het printerstuurprogramma door het te downloaden van de print-server en u hebt hierbij de geleverde CD-ROM niet nodig. Er zijn twee manieren om het stuurprogramma te downloaden en te installeren:

- Installeren met behulp van de [Wizard Printer toevoegen] (Zie pag. 3-69)
- Installeren met behulp van [Windows Verkenner] (Zie pag. 3-73)



BELANGRIJK

- Werkt u met Windows 2000/XP/Server 2003, let er dan vooral op dat u bij het opstarten inlogt als een gebruiker die lid is van de Administrators-groep.
- Configureer de volgende instellingen als u Windows XP Service Pack 2 of een ander besturingssysteem dat is voorzien van Windows Firewall, op de client-computer gebruikt. Als u deze instellingen niet op de client-computer maakt, zal de statusinformatie niet goed in het printerstatusvenster worden weergegeven en zullen enkele van de printerfuncties niet goed werken.
 1. Selecteer [Configuratiescherm] in het menu [Start] en klik op [Netwerk- en Internet-verbindingen] → [Windows Firewall].

2. Plaats op het tabblad [Uitzonderingen] in het dialoogvenster [Windows Firewall] een vinkje naast [Bestands- en printerdeling] en klik op [OK].

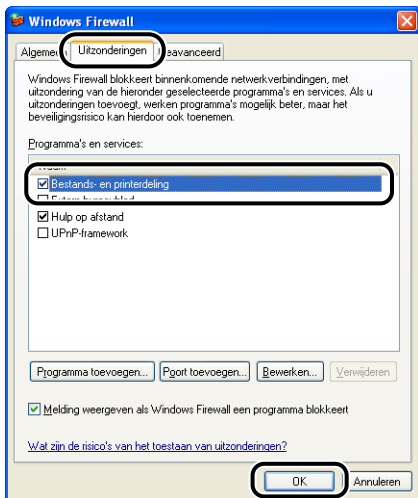

OPMERKING

- Client-computers kunnen Windows 98/Me of Windows 2000/XP/Server 2003 gebruiken.
- Als uw print-server draait onder Windows 98/Me, kunt u niet downloaden en installeren onder Windows 2000/XP/Server 2003.
- De schermafbeeldingen in dit gedeelte zijn ontleend aan Windows XP Home Edition.

Installeren met behulp van CD-ROM-installatie

1 Leg de meegeleverde CD-ROM "LBP2900/2900i User Software" in het CD-ROM-station.

Zit de CD-ROM al in het CD-ROM-station, open de lade dan door op de Eject-knop te drukken en sluit de lade weer.

CD-ROM-installatie verschijnt vanzelf.



BELANGRIJK

Als het programma CD-ROM-installatie niet automatisch start, selecteert u [Uitvoeren] in het menu [Start], typt u "D:\Dutch\CNAB4MNU.exe" en klikt u op [OK]. (In dit geval wordt aangenomen dat "D:" het CD-ROM-station is. Wat de letter van het CD-ROM-station werkelijk is, kan verschillen afhankelijk van de computer die u gebruikt.)

2 Klik op [Installeren].

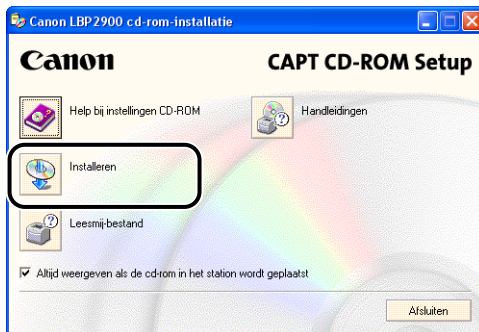

Er verschijnt een dialogvenster waarin u uw taalkeuze kunt bevestigen.

3 Bevestig de taalkeuze en klik op [Ja].



Nadat de voorbereidingen voor de installatie zijn voltooid, start het installatieprogramma voor CAPT (Canon Advanced Printing Technology) op en verschijnt het dialoogvenster [installatiewizard].

4 Klik op [Volgende].

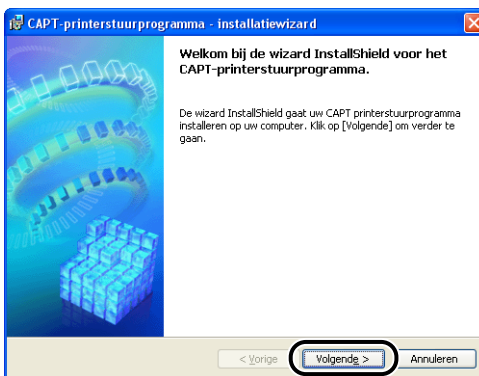

Het dialoogvenster [Licentieovereenkomst] verschijnt.

- 5** Bevestig dat u kennis hebt genomen van de inhoud van de overeenkomst, selecteer [Ik ga akkoord met de voorwaarden van de licentieovereenkomst] en klik vervolgens op [Volgende].



- 6** Als er een vinkje staat bij [Printerstuurprogramma installeren via een USB-verbinding], verwijdert u dat en klikt u vervolgens op [Volgende].

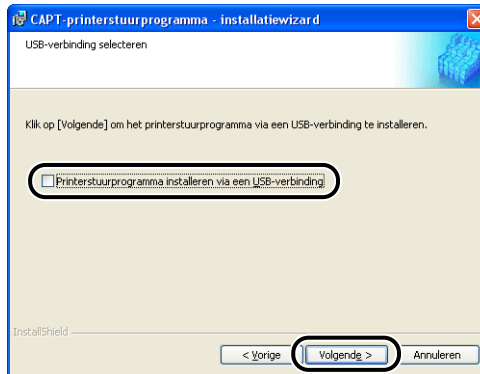

 **OPMERKING**

Selecteer niet [Printerstuurprogramma installeren via een USB-verbinding].

7 Stel [Poortinstellingen] in op [Netwerkprinter gebruiken] en klik op [Instellingen].

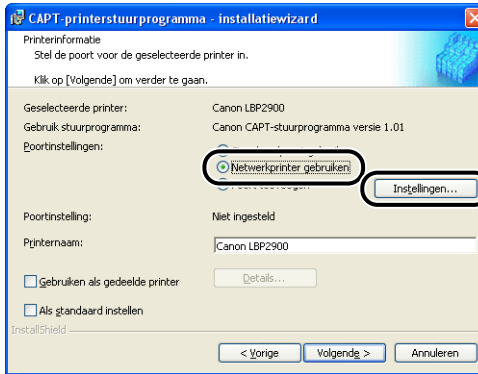

8 Selecteer het pictogram voor de printer die wordt gedeeld op de print-server en klik op [OK].

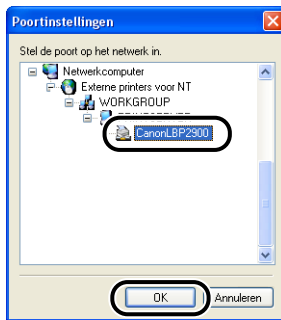

9 Kies of u deze printer wel of niet als de standaardprinter wilt gebruiken en klik op [Volgende].

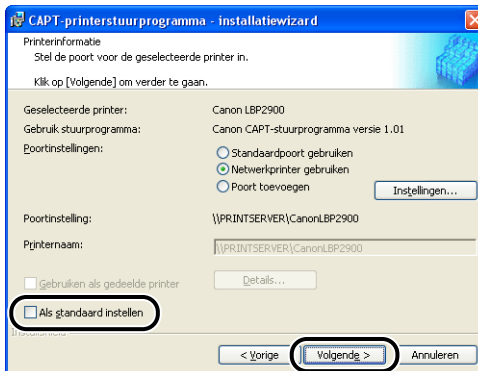

10 Klik op [Start].

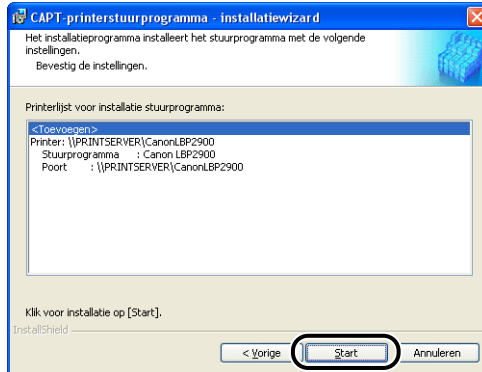

Als u een besturingssysteem gebruikt dat is uitgerust met Windows Firewall, bijvoorbeeld Windows XP Service Pack 2, verschijnt het volgende venster. Klik op [Nee].



Kies alleen [Ja] als de computer die u aan het installeren bent, een print-server is.

11 Het bericht [Eenmaal gestart, kan de installatie niet worden gestopt. Wilt u doorgaan?] wordt weergegeven. Klik op [Ja].

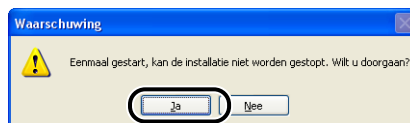

Nu start de installatie van het printerstuurprogramma.

12 In een venster verschijnt de mededeling dat de installatie voltooid is. Selecteer [Start mijn computer nu opnieuw op] en klik op [Afsluiten].

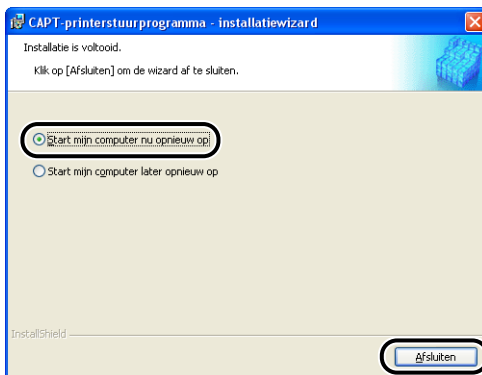

Windows start opnieuw op.

BELANGRIJK

Als u een besturingssysteem dat is voorzien van Windows Firewall, bijvoorbeeld Windows XP Service Pack 2, gebruikt op de client-computer, moet u de Windows Firewall zo configureren dat de blokkering van de communicatie met de print-server wordt opgeheven. Als u Windows Firewall niet zo configureert dat de blokkering van de communicatie met de server is opgeheven, wordt mogelijk de printerstatus niet juist weergegeven in het Printerstatusvenster en kan het zijn dat sommige functies niet goed werken. (Zie pag. 7-7)

Installeren met behulp van de [Wizard Printer toevoegen]

1 Open de map [Printers en faxapparaten] of de map [Printers].

Voor Windows 98/Me/2000: Selecteer [Instellingen] → [Printers] in het menu [Start].

Voor Windows XP Professional/Server 2003: Selecteer [Printers en faxapparaten] in het menu [Start].

Voor Windows XP Home Edition: Selecteer [Configuratiescherm] in het menu [Start] en klik vervolgens op [Printers en andere hardware] → [Printers en faxapparaten].

De map [Printers en faxapparaten] of de map [Printers] wordt weergegeven.

2 Het dialoogvenster [Wizard Printer toevoegen] wordt geopend.

Voor Windows 98/Me/2000: Dubbelklik op [Printer toevoegen].

Voor Windows XP Professional/Home Edition: Klik op [Een printer toevoegen].

Voor Windows Server 2003: Dubbelklik op [Printer toevoegen].

Het dialoogvenster [Wizard Printer toevoegen] wordt geopend.

3 Klik op [Volgende].



4 Selecteer [Netwerkprinter of een printer die met een andere computer is verbonden] en klik op [Volgende].

Voor Windows 98/Me/2000: Selecteer [Netwerkprinter] en klik op [Volgende].

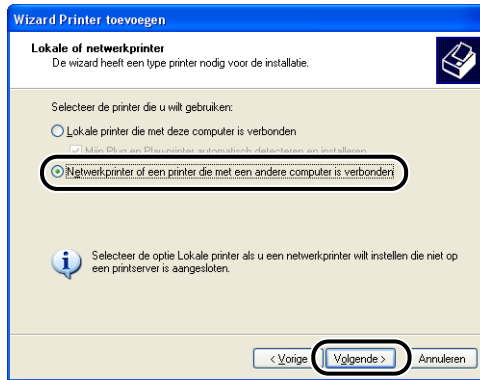

5 Selecteer [Een printer zoeken] en klik vervolgens op [Volgende].

Voor Windows 98/Me: klik op [Bladeren].

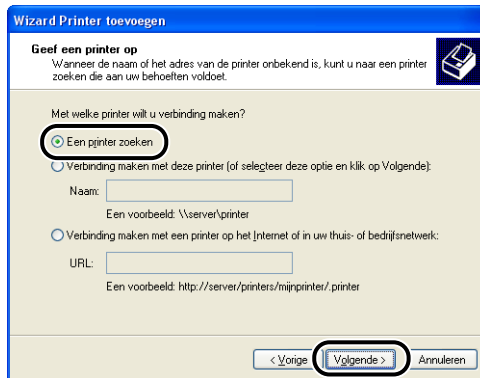

6 Selecteer de map van de print-server en klik op [Volgende].

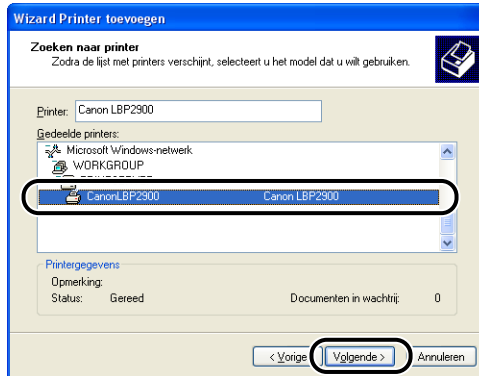

Voor Windows 98/Me: Ga door naar Stap 8.

7 Kies of u deze printer wel of niet als de standaardprinter wilt gebruiken en klik op [Volgende].

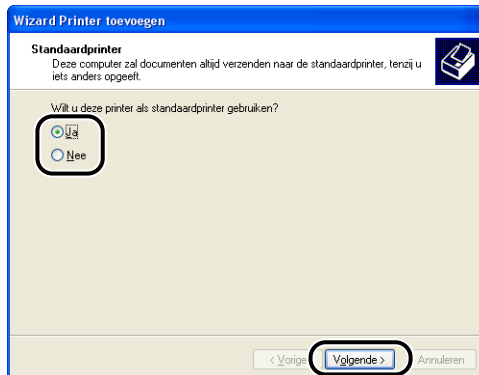

8 Klik op [Voltoeien].



OPMERKING

Klik op [Ja] als het dialoogvenster [Kan digitale handtekening niet vinden] verschijnt.

BELANGRIJK

Als u een besturingssysteem dat is voorzien van Windows Firewall, bijvoorbeeld Windows XP Service Pack 2, gebruikt op de client-computer, moet u de Windows Firewall zo configureren dat de blokkering van de communicatie met de print-server wordt opgeheven. Als u Windows Firewall niet zo configureert dat de blokkering van de communicatie met de server is opgeheven, wordt mogelijk de printerstatus niet juist weergegeven in het Printerstatusvenster en kan het zijn dat sommige functies niet goed werken. (Zie pag. 7-7)

Installeren met behulp van [Windows Verkenner]

1 Selecteer in het menu [Start], [Alle Programma's] → [Bureau-accessoires] → [Windows Verkenner].

Voor Windows Me/2000: Selecteer in het menu [Start], [Programma's] → [Bureau-accessoires] → [Windows Verkenner].

Voor Windows 98: Selecteer in het menu [Start], [Programma's] → [Windows Verkenner].

Het venster [Windows Verkenner] verschijnt.

2 Selecteer de print-server uit [Mijn netwerklocaties] (of [Netwerkomgeving] voor Windows 98) en dubbelklik op het pictogram van de printer.

Een andere mogelijkheid is het pictogram voor de printer met slepen en neerzetten te verplaatsen naar de map [Printers en faxapparaten] of de map [Printers].

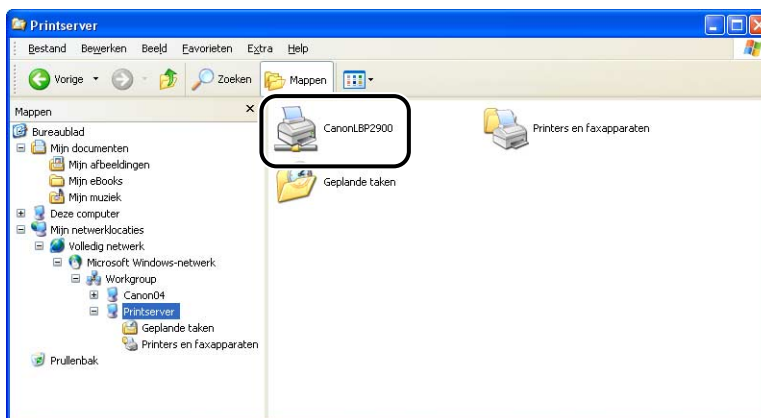

3 Volg de aanwijzingen die op het scherm verschijnen.

BELANGRIJK

Als u een besturingssysteem dat is voorzien van Windows Firewall, bijvoorbeeld Windows XP Service Pack 2, gebruikt op de client-computer, moet u de Windows Firewall zo configureren dat de blokkering van de communicatie met de print-server wordt opgeheven. Als u Windows Firewall niet zo configureert dat de blokkering van de communicatie met de server is opgeheven, wordt mogelijk de printerstatus niet juist weergegeven in het Printerstatusvenster en kan het zijn dat sommige functies niet goed werken. (Zie pag. 7-7)

De installatie van de CAPT-software ongedaan maken

Het proces van het verwijderen van software en de computer terugbrengen in dezelfde staat als voor de installatie van de software wordt "de installatie ongedaan maken" genoemd (Uninstalling). Ga als volgt te werk als u de installatie van de CAPT-software ongedaan wilt maken.



BELANGRIJK

- Als de software is geïnstalleerd met administratieve toestemming onder Windows 2000/XP/Server 2003, kan de installatie niet ongedaan worden gemaakt door iemand die die administratieve toestemming niet heeft. Zorg ervoor dat u inlogt als lid van de Administrators-groep voordat u de installatie ongedaan gaat maken.
- Als u Windows XP Service Pack 2 of een ander besturingssysteem gebruikt dat is voorzien van Windows Firewall, wordt deze printer geregistreerd in het tabblad [Uitzonderingen] in het dialoogvenster [Windows Firewall]. Wanneer u de installatie van CAPT-software ongedaan maakt met behulp van het verwijderprogramma (Uninstaller), worden de instellingen voor deze printer verwijderd uit het tabblad [Uitzonderingen] in het dialoogvenster [Windows Firewall].

1 Sluit alle onderstaande bestanden en programma's.

- Help-bestanden
- Printerstatusvenster
- Configuratiescherm
- Andere toepassingen

2 Selecteer in het menu [Start], [Alle programma's] → [Canon Printer De-installeerder] → [Canon LBP2900 De-installeerder].

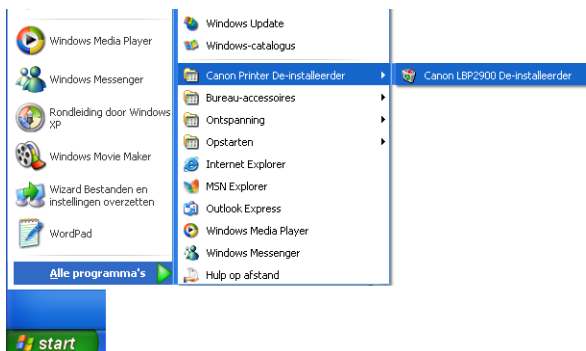

Voor Windows 98/Me/2000: Selecteer in het menu [Start], [Programma's] → [Canon Printer De-installeerder] → [Canon LBP2900 De-installeerder].

Het dialoogvenster [Printer verwijderen] wordt geopend.

3 Selecteer de naam van de printer en klik op [Verwijder].

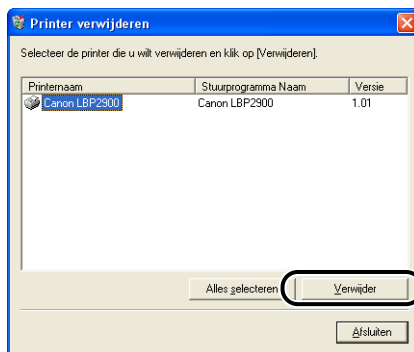

Ter bevestiging wordt een melding weergegeven.

OPMERKING

Ook als [Canon LBP2900] niet in de lijst in het dialoogvenster [Printer verwijderen] voorkomt, kunt u alle bestanden en gegevens die verband houden met deze printer verwijderen door op [Verwijder] te klikken.

4 Klik op [Ja].

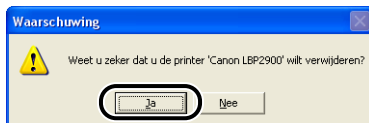

Het proces van het ongedaan maken van de installatie begint. Een ogenblik geduld, a.u.b.

5 Klik op [Afsluiten].

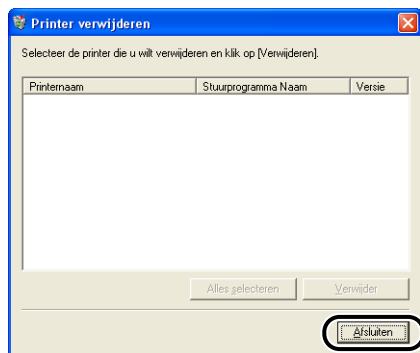

Het dialoogvenster [Printer verwijderen] wordt gesloten.

OPMERKING

Zie "Als het niet lukt de installatie van de software ongedaan te maken," op pag. 6-29 als het niet lukt de CAPT-software te verwijderen.

Een document afdrukken

4

HOOFDSTUK

In dit hoofdstuk worden de afdrukprocedures en de functies van de printer beschreven.

| | |
|---|------|
| Afdrukken vanuit een toepassing | 4-2 |
| Voorkeursinstellingen voor afdrukken opgeven | 4-7 |
| Voor Windows 98/Me | 4-7 |
| Voor Windows 2000/XP/Server 2003 | 4-11 |
| Printen annuleren, onderbreken en hervatten | 4-17 |
| Werken met de afdrukfuncties | 4-19 |
| Tabbladen in het printerstuurprogramma | 4-19 |
| Voorbeeld | 4-34 |
| Meerdere pagina's afdrukken op één vel | 4-35 |
| Printeruitvoer schalen | 4-38 |
| Poster afdrukken | 4-40 |
| Aangepast Papierformaat opgeven (Niet-standaard papier) | 4-42 |
| De afwerkingsmethode opgeven | 4-44 |
| De afdrukwaliteit opgeven | 4-47 |
| Grijswaardeninstellingen | 4-49 |
| Werken met profielen | 4-50 |
| Afdruktaken bewerken | 4-55 |
| De printerinstellingen weergeven/De standaardwaarden herstellen | 4-57 |
| Printerstatusvenster | 4-59 |
| Het Printerstatusvenster gebruiken | 4-60 |
| Het printerstatusvenster weergeven | 4-62 |
| Het menu Opties | 4-63 |
| [Fout oplossen] | 4-65 |
| De printerstatus weergeven wanneer u een print-server gebruikt | 4-66 |

Afdrukken vanuit een toepassing

Wanneer u de CAPT-software hebt geïnstalleerd kunt u taken gaan afdrukken op de printer.

Dit hoofdstuk beschrijft hoe u kunt afdrukken vanuit een toepassing en wij nemen Adobe Reader 6.0 als voorbeeld.

1 Leg papier in de multifunctionele lade of in de lade voor handmatige invoer.

OPMERKING

Zie "Afdrukken op normaal papier, zwaar papier, etiketten en transparanten," op pag. 2-13 als u afdrukt op normaal papier, zwaar papier, etiketten of transparanten, zie "Printen op een indexkaart," op pag. 2-26 als u afdrukt op indexkaarten; zie "Printen op enveloppen," op pag. 2-33 als u afdrukt op enveloppen en zie "Printen op papier van aangepast formaat (Niet-standaard formaten)," op pag. 2-44 als u afdrukt op papier van een aangepast (niet-standaard) formaat.

2 Open het PDF-bestand dat u wilt afdrukken met Adobe Reader en selecteer [Afdrukinstellingen] in het menu [Bestand].

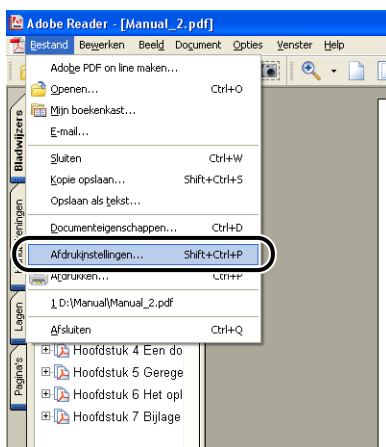

3 Geef het papierformaat van het document en de afdrukstand op en klik op [OK].

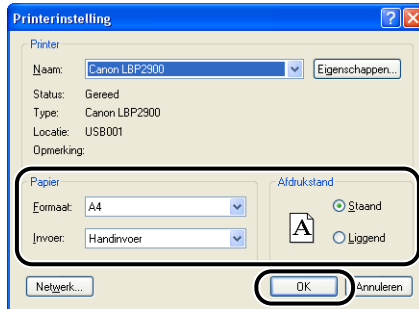

4 Selecteer [Afdrukken] in het menu [Bestand].

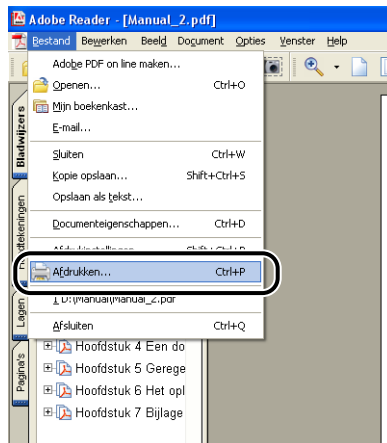

Het dialogovenster [Afdrukken] wordt geopend.

5 Selecteer deze printer uit de lijst [Naam] of [Printernaam] en selecteer uw voorkeursinstellingen voor afdrukken.

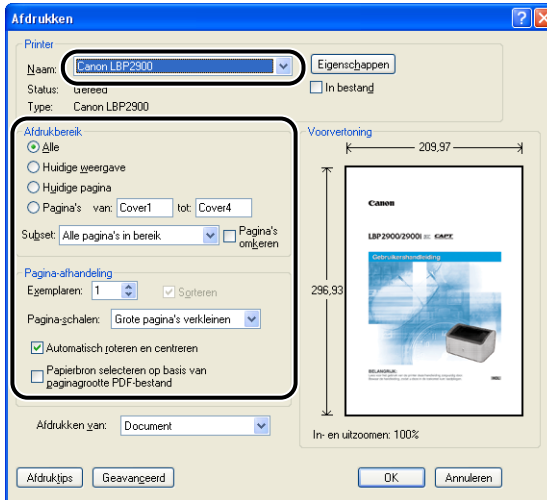

OPMERKING

U kunt de printernaam die in dit dialoogvenster wordt weergegeven, wijzigen in de map [Printers en faxapparaten] (voor Windows 98/Me/2000 is dit de map [Printers]).

6 Klik op [Eigenschappen] als u uw voorkeursinstellingen voor afdrukken meer in detail wilt opgeven.

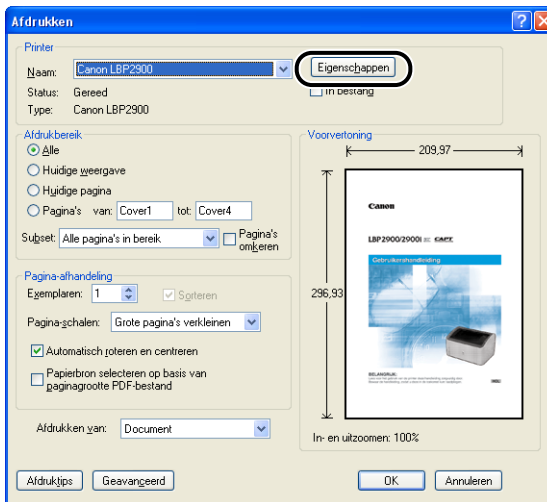

Het dialoogvenster [Eigenschappen voor Canon LBP2900] wordt weergegeven.

OPMERKING

Wat u moet doen om het dialoogvenster [Eigenschappen voor document] op het scherm te krijgen, kan variëren afhankelijk van de toepassing die u gebruikt.

7 Op de tabbladen [Pagina-instelling], [Afwerking], [Papierbron] en [Kwaliteit] kunt u uw voorkeursinstellingen voor afdrukken opgeven.

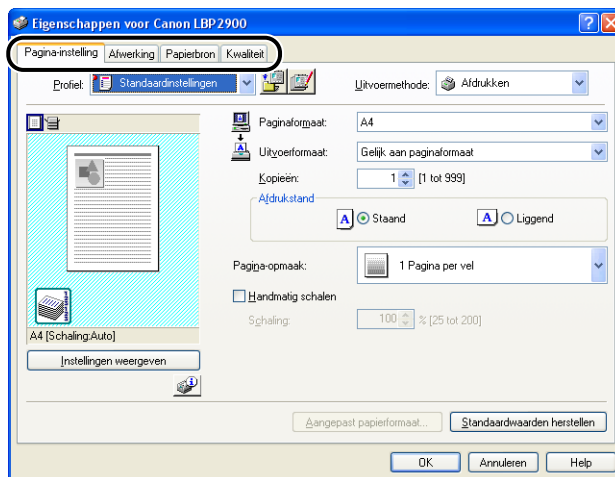

OPMERKING

- De instellingen die u hier opgeeft, gelden alleen voor het bestand dat geopend is. Controleer iedere keer dat u print de inhoud van het dialoogvenster [Eigenschappen voor document]. Het is vooral aan te bevelen de informatie op het tabblad [Pagina-instelling] en het tabblad [Papierbron] te controleren.
- De standaardinstellingen voor alle bestanden kunnen met behulp van het volgende dialoogvenster worden geconfigureerd.
 - Voor Windows 98/Me: Open het dialoogvenster [Eigenschappen voor printer] in de map [Printers]. (Zie "Het dialoogvenster [Eigenschappen voor printer] openen in de map [Printers]," op pag. 4-9.)
 - Voor Windows 2000/XP/Server 2003: Open het dialoogvenster [Eigenschappen voor document] in de map [Printers en faxapparaten] of de map [Printers]. (Zie "Het dialoogvenster [Eigenschappen voor document] openen in de map [Printers en faxapparaten] of in de map [Printers]," op pag. 4-13.)

8 Klik op [OK].

Het dialoogvenster [Afdrukken] verschijnt weer.

9 Klik op [OK].

De printer begint af te drukken.



OPMERKING

- Zie Hoofdstuk 6 "Het oplossen van problemen" als het document niet goed wordt afgedrukt.
- In "Werken met de afdrukfuncties," op pag. 4-19 vindt u uitleg van het gebruik van de functies van de printer en van het printerstuurprogramma. Door de printer en de instellingen van het printerstuurprogramma goed af te regelen kunt u ervoor zorgen dat een document wordt afgedrukt zoals u het wilt.

Voorkeursinstellingen voor afdrukken opgeven

Met de CAPT-software kunt u diverse voorkeursinstellingen voor afdrukken met de LBP2900/2900i configureren.

U kunt diverse functies van de printer configureren op de pagina's van het dialoogvenster [Eigenschappen voor printer] en het dialoogvenster [Eigenschappen voor document]. Afhankelijk van uw besturingssysteem kunt u als volgt deze dialoogvensters voor de eigenschappen openen.

Voor Windows 98/Me

Als u het dialoogvenster [Eigenschappen voor document] opent in een toepassing, gelden de instellingen alleen voor die bepaalde printopdracht.

Als u het dialoogvenster [Eigenschappen voor printer] opent in de map [Printers], kunt u de standaard-printeropties en andere instellingen voor alle printopdrachten configureren.

Het dialoogvenster [Eigenschappen voor document] openen in een toepassing

Dit hoofdstuk beschrijft hoe u het dialoogvenster [Eigenschappen voor document] kunt openen en wij nemen Adobe Reader 6.0 als voorbeeld.

1 Selecteer [Afdrukken] in het menu [Bestand] van de toepassing.

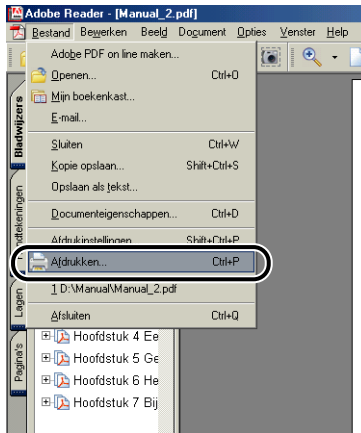

Het dialoogvenster [Afdrukken] wordt geopend.



OPMERKING

De opdracht Afdrukken verschilt afhankelijk van de toepassing die u gebruikt. In de gebruikershandleiding van uw toepassing vindt u nadere bijzonderheden.

2 Controleer of de printernaam klopt, en klik op [Eigenschappen].

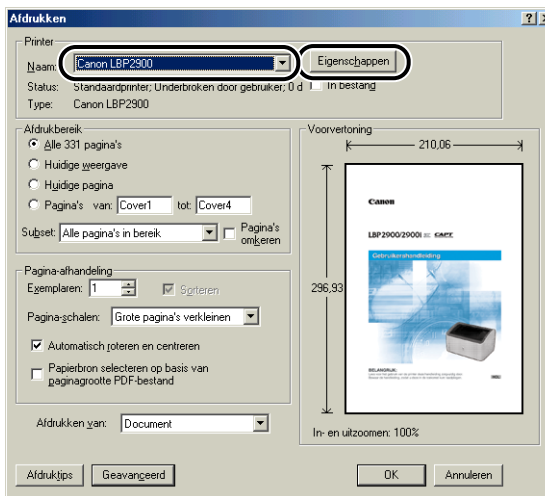

Het dialogvenster [Eigenschappen voor document] verschijnt op het scherm.

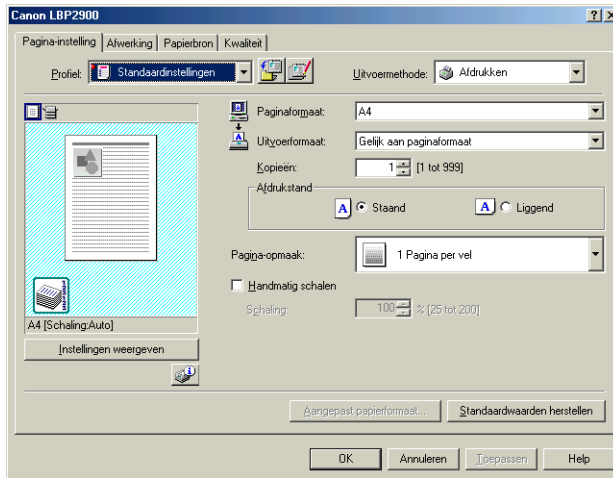

Het dialogvenster [Eigenschappen voor printer] openen in de map [Printers]

1 Selecteer in het menu [Start], [Instellingen] → [Printers].

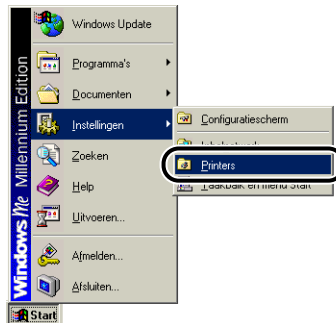

De map [Printers] wordt weergegeven.

2 Selecteer het pictogram voor de printer en selecteer [Eigenschappen] in het menu [Bestand].

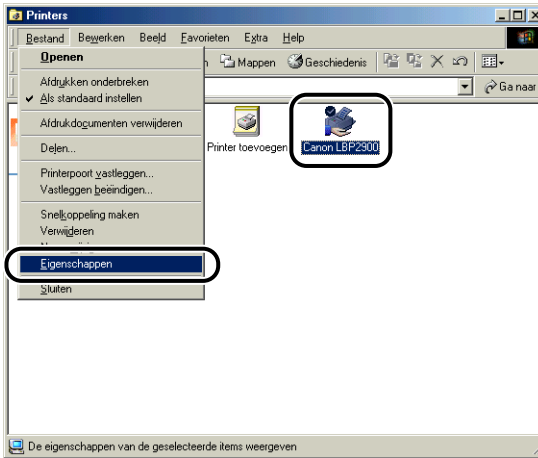

Het dialoogvenster [Eigenschappen voor printer] verschijnt op het scherm.

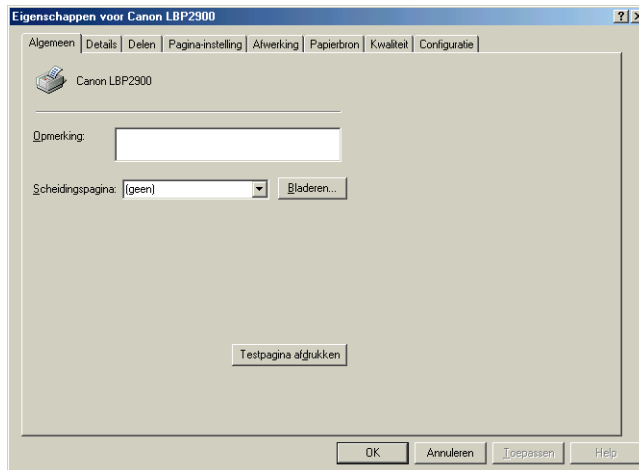

OPMERKING

U kunt het dialoogvenster [Eigenschappen voor printer] ook openen door te rechtsklikken op het pictogram van de printer en [Eigenschappen] te selecteren in het snelmenu.

Als u het dialoogvenster [Eigenschappen voor document] opent in een toepassing, gelden de instellingen alleen voor die bepaalde printopdracht.

Als u het dialoogvenster [Eigenschappen voor document] opent in de map [Printers en faxapparaten] of in de map [Printers], kunt u de standaardinstellingen opgeven die worden gebruikt door alle printopdrachten.

Als u het dialoogvenster [Eigenschappen voor printer] opent in de map [Printers en faxapparaten] of in de map [Printers], kunt u printeropties configureren en "Profielen" van veelgebruikte opties aanmaken.

OPMERKING

U kunt alleen instellingen in de map [Printers en faxapparaten] of in de map [Printers] wijzigen als u volledige toegangsrechten hebt. Kunt u het dialoogvenster [Eigenschappen voor document] niet openen in de map [Printers en faxapparaten] of de map [Printers], open het venster dan in de toepassing.

Het dialoogvenster [Eigenschappen voor document] openen in een toepassing

Dit hoofdstuk beschrijft hoe u het dialoogvenster [Eigenschappen voor document] kunt openen en wij nemen Adobe Reader 6.0 als voorbeeld.

1 Selecteer [Afdrukken] in het menu [Bestand] van de toepassing.

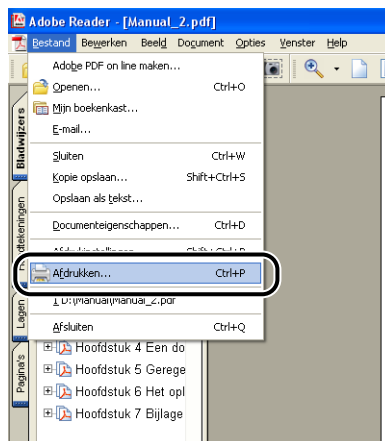

Het dialoogvenster [Afdrukken] wordt geopend.

OPMERKING

De opdracht Afdrukken verschilt afhankelijk van de toepassing die u gebruikt. In de gebruikershandleiding van uw toepassing vindt u nadere bijzonderheden.

2 Controleer of de printernaam klopt, en klik op [Eigenschappen].

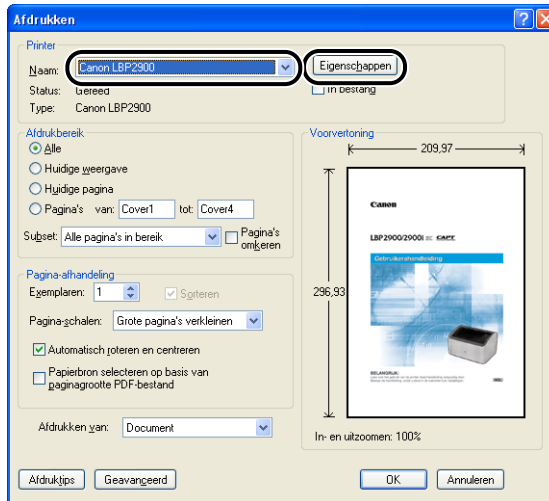

Het dialoogvenster [Eigenschappen voor document] verschijnt op het scherm.

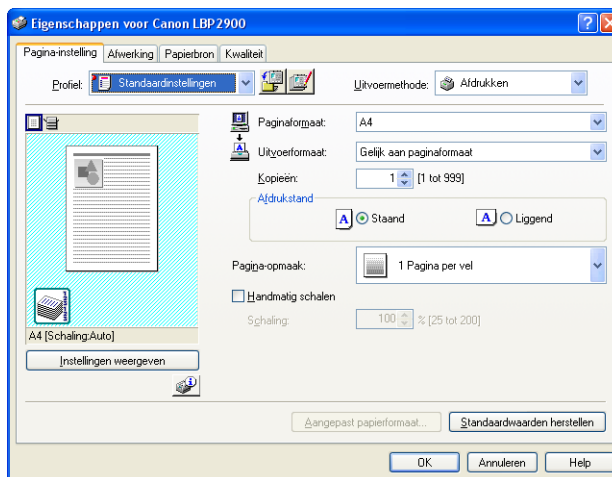

Het dialoogvenster [Eigenschappen voor document] openen in de map [Printers en faxapparaten] of in de map [Printers]

1 Open de map [Printers en faxapparaten] of de map [Printers].

Voor Windows 2000: Selecteer [Instellingen] → [Printers] in het menu [Start].

Voor Windows XP Professional/Server 2003: Selecteer [Printers en faxapparaten] in het menu [Start].

Voor Windows XP Home Edition: Selecteer [Configuratiescherm] in het menu [Start] en klik vervolgens op [Printers en andere hardware] → [Printers en faxapparaten].

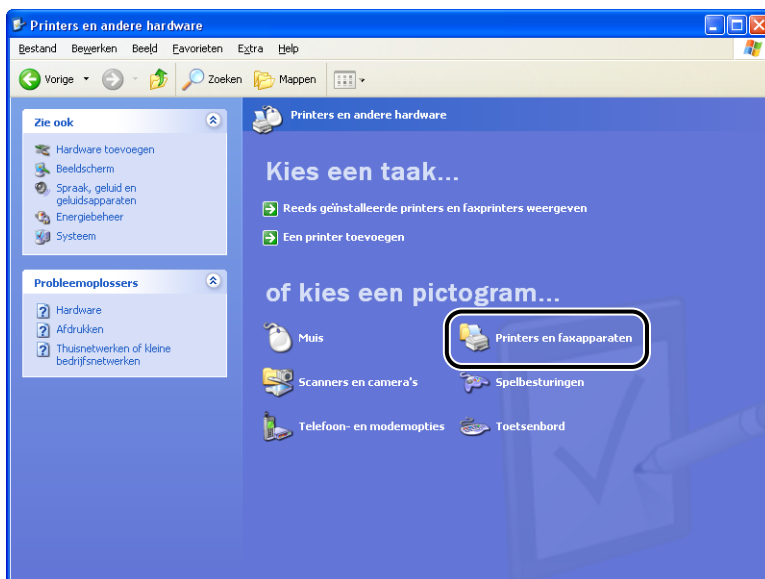

De map [Printers en faxapparaten] of de map [Printers] wordt weergegeven.

2 Selecteer het pictogram voor de printer en selecteer [Voorkeursinstellingen voor afdrukken] in het menu [Bestand].

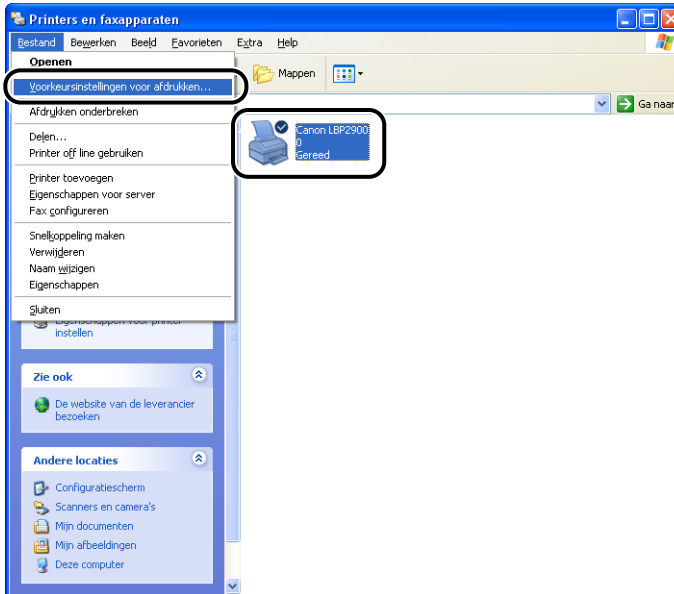

Het dialoogvenster [Eigenschappen voor document] verschijnt op het scherm.

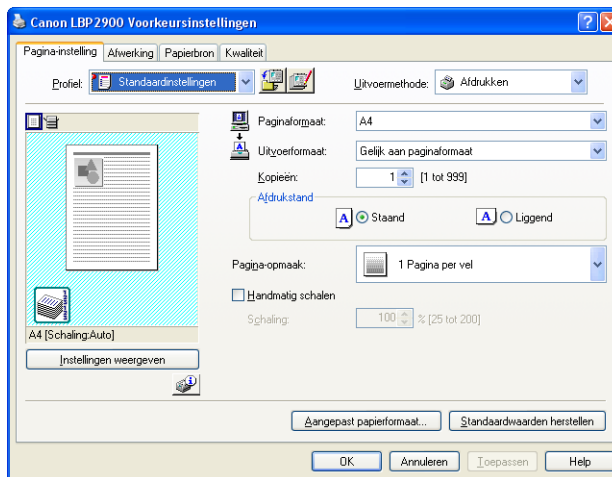

OPMERKING

U kunt het dialoogvenster [Eigenschappen voor document] ook openen door te rechtsklikken op het pictogram van uw printer en [Voorkeursinstellingen voor afdrukken] te selecteren in het snelmenu.

Het dialoogvenster [Eigenschappen voor printer] openen in de map [Printers en faxapparaten] of in de map [Printers]

1 Open de map [Printers en faxapparaten] of de map [Printers].

Voor Windows 2000: Selecteer [Instellingen] → [Printers] in het menu [Start].

Voor Windows XP Professional/Server 2003: Selecteer [Printers en faxapparaten] in het menu [Start].

Voor Windows XP Home Edition: Selecteer [Configuratiescherm] in het menu [Start] en klik vervolgens op [Printers en andere hardware] → [Printers en faxapparaten].

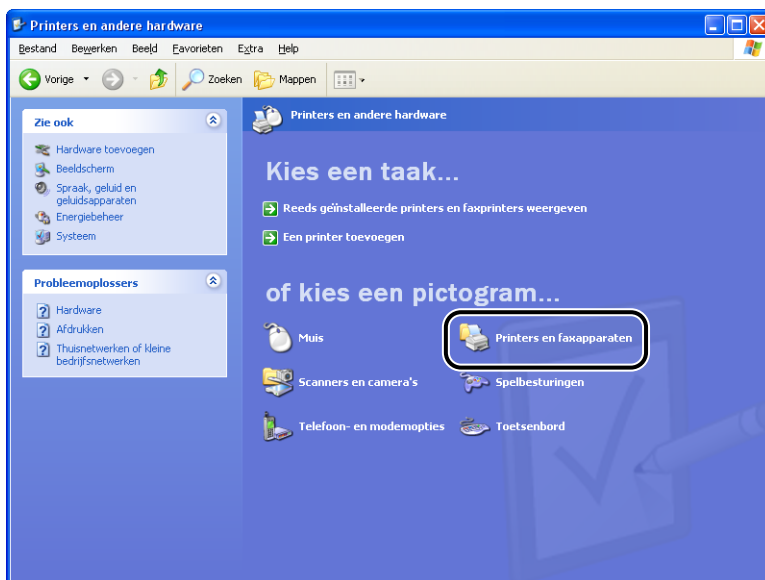

De map [Printers en faxapparaten] of de map [Printers] wordt weergegeven.

2 Selecteer het pictogram voor de printer en selecteer [Eigenschappen] in het menu [Bestand].

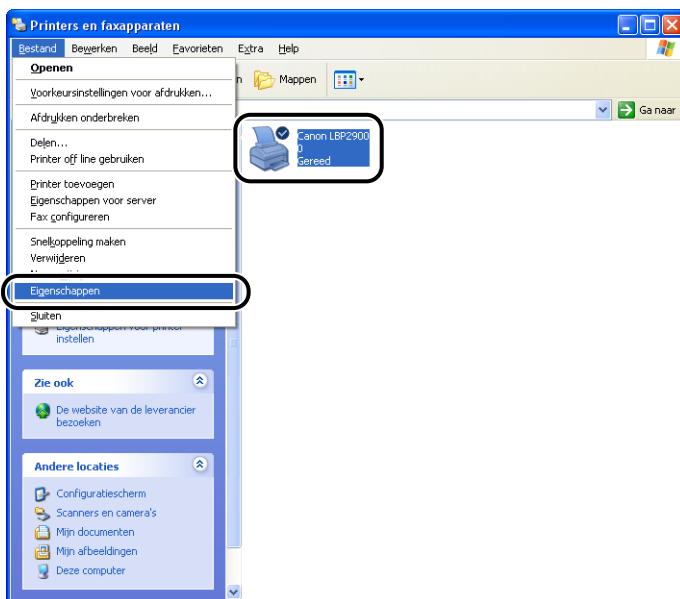

Het dialogvenster [Eigenschappen voor printer] verschijnt op het scherm.

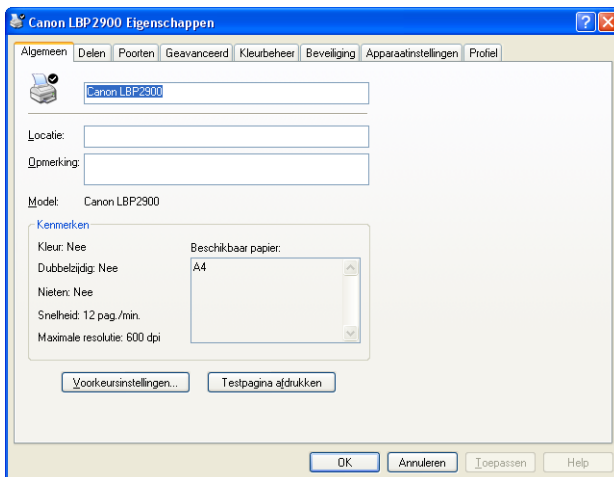

OPMERKING

U kunt het dialogvenster [Eigenschappen voor printer] ook openen door te rechtsklikken op het pictogram van de printer en [Eigenschappen] te selecteren in het snelmenu.

Printen annuleren, onderbreken en hervatten

In het printerstatusvenster kunt u afdruktaken annuleren, onderbreken of hervatten.

1 Start het afdrukken.

Het Printerstatusvenster verschijnt.



OPMERKING

Het is mogelijk dat het printerstatusvenster niet verschijnt, afhankelijk van de instelling [Printerstatusvenster weergeven] in het menu [Voorkeuren]. (Zie "Voorkeuren instellen," op pag. 4-63)

2 U kunt een afdruktaak verwijderen of onderbreken door te klikken op [] (Taak onderbreken) in het tabblad [Huidige afdruktaak] of in het tabblad [Mijn taakuitvoering].

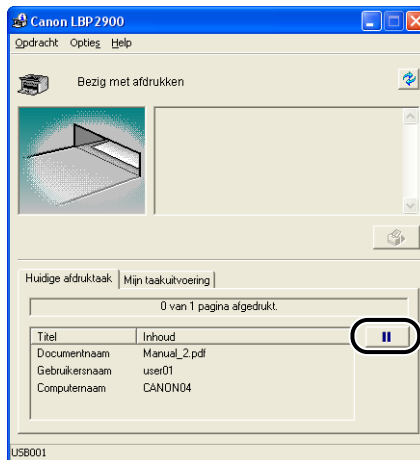

Wanneer u klikt op [] (Taak onderbreken) in het tabblad [Huidige afdruktaak] verschijnt het volgende bericht en schakelt het scherm over op het tabblad [Mijn taakuitvoering].

Printerinformatie

Bezig met het verplaatsen van de taak naar het tabblad [Mijn taakuitvoering].
Annuleer of hervat het afdrukken van de taak.

3 Maak een keuze uit de knoppen bij [Taakuitvoering] en klik op de knop die correspondeert met de taak die u wilt uitvoeren.



● De taak verwijderen

- Klik op [] (Taak verwijderen).

● De taak onderbreken

- Klik op [] (Taak onderbreken).

● De taak hervatten

- Klik op [] (Taak hervatten).

Tabbladen in het printerstuurprogramma

De dialoogvensters [Eigenschappen voor printer] en [Eigenschappen voor document] bevatten de volgende tabbladen, die u kunt gebruiken om een uiteenlopende reeks van printerfuncties te configureren. Klik op de tab die hoort bij een tabblad en het tabblad verschijnt in het scherm.

In dit hoofdstuk wordt een beschrijving gegeven van typen voorkeursinstellingen voor afdrucken die u op de verschillende tabbladen kunt instellen.

■ Voor Windows 98/Me

- Dialoogvenster [Eigenschappen voor document]
 - Tabblad [Pagina-instelling]
 - Tabblad [Afwerking]
 - Tabblad [Papierbron]
 - Tabblad [Kwaliteit]
- Dialoogvenster [Eigenschappen voor printer]
 - Tabblad [Algemeen]
 - Tabblad [Details]
 - Tabblad [Delen]
 - Tabblad [Pagina-instelling]
 - Tabblad [Afwerking]
 - Tabblad [Papierbron]
 - Tabblad [Kwaliteit]
 - Tabblad [Configuratie]

■ Voor Windows 2000/XP/Server 2003

- Dialoogvenster [Eigenschappen voor document]
 - Tabblad [Pagina-instelling]
 - Tabblad [Afwerking]
 - Tabblad [Papierbron]
 - Tabblad [Kwaliteit]

- Dialoogvenster [Eigenschappen voor printer]
 - Tabblad [Algemeen]
 - Tabblad [Delen]
 - Tabblad [Poorten]
 - Tabblad [Geavanceerd]
 - Tabblad [Kleurbeheer]
 - Tabblad [Beveiliging]
 - Tabblad [Apparaatinstellingen]
 - Tabblad [Profiel]

OPMERKING

Raadpleeg de Online Help als u meer wilt weten over het gebruik van deze tabbladen. U kunt als volgt in de online-help komen. U kunt een artikel in de online-help dat wordt weergegeven, sluiten door ergens in het online-helpvenster te klikken.

- Selecteer het item waar u de Online Help voor wilt raadplegen door op de [Tab]-toets op uw toetsenbord te drukken en druk vervolgens op de toets [F1].
- Rechtsklik met de rechtermuisknop op een item waarover u de Online Help wilt raadplegen en kies vervolgens [Wat is dit?] in het snelmenu.
- Klik op  (Help) op de titelbalk en verplaats de muisaanwijzer tezamen met de [?] over het onderwerp waarvoor u Help wilt weergeven en klik erop.

Tabblad [Pagina-instelling]

In het tabblad [Pagina-instelling] kunt u de volgende voorkeuren voor het afdrukken opgeven:

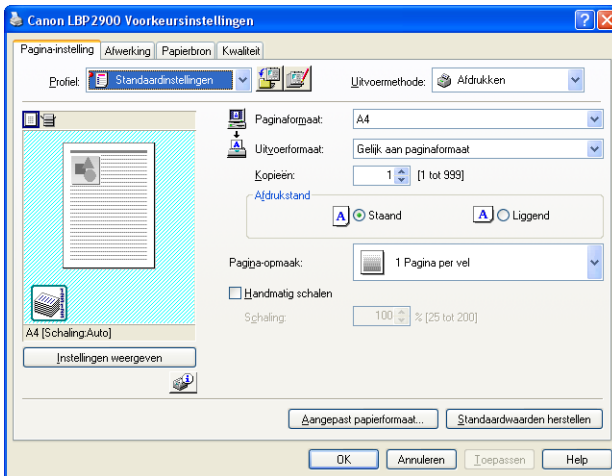

■ [Paginaformaat]

Open de keuzelijst [Paginaformaat] uit en selecteer het gewenste formaat door erop te klikken.

U kunt kiezen uit de volgende paginaformaten:

- Standaard-papierformaten (formaten van A3 tot A5 en van Legal tot Executive)
- Indexkaart
- Enveloppen (Envelop C5, Envelop COM10, Envelop DL, Envelop Monarch)
- Aangepast papierformaat (Zie pag. 4-42)



OPMERKING

Wanneer het papierformaat dat u hebt opgegeven in [Paginaformaat] groter is dan het formaat dat de printer aankan en [Gelijk aan paginaformaat] is geselecteerd voor [Uitvoerformaat], worden de formaten A3 en A4 verkleind geprint op papier van A4-formaat.

■ [Uitvoerformaat]

Open de keuzelijst [Uitvoerformaat] en selecteer het gewenste papierformaat.

U kunt kiezen uit de volgende papierformaten:

- Gelijk aan paginaformaat
- Standaard-papierformaten (formaten van A4 tot A5 en van Legal tot Executive)
- Indexkaart
- Enveloppen (Envelop C5, Envelop COM10, Envelop DL, Envelop Monarch)
- Aangepast papierformaat (Zie pag. 4-42)



OPMERKING

- Wanneer u afdrukt op papier dat overeenkomt met het [Paginaformaat], selecteert u [Gelijk aan paginaformaat].
- Als u een ander papierformaat selecteert dan [Paginaformaat], wordt de afdruk automatisch verkleind of vergroot en passend gemaakt voor het blad.
- Wanneer u gegevens print waarbij meerdere papierformaten zijn opgegeven in de toepassing, stelt u [Uitvoerformaat] in het printerstuurprogramma in op een bepaald formaat en worden alle pagina's op dat formaat afgedrukt.
- Als u het paginaformaat, aantal exemplaren en afdrukstand kunt wijzigen in uw toepassing, hoeft u de instellingen niet op te geven op het tabblad [Pagina-instelling].

■ [Kopieën]

Hier kunt u het aantal exemplaren opgeven dat u wilt afdrukken.

U kunt met de pijl omhoog en de pijl omlaag de instelling voor [Kopieën] exemplaren wijzigen of u kunt direct een waarde in het vak typen. Het aantal exemplaren kan worden ingesteld op een waarde van 1 tot en met 999.

■ [Afdrukstand]

Hier kunt u kiezen tussen een staande of een liggende afdrukstand.

Klik bij [Afdrukstand] op [Staand] of [Liggend].

■ [Pagina-opmaak] (Zie pag. 4-35)

- N pagina's per vel

U kunt meerdere pagina's afdrukken op één vel papier.

Voor het aantal pagina's kunt u kiezen tussen 1, 2, 4, 6, 8, 9 of 16 (Pagina's per vel papier).

Kiest u 2, 4, 6, 8, 9 of 16 (pagina's per vel), wordt de keuzelijst [Paginavolgorde] weergegeven waarin u de volgorde van de pagina's kunt opgeven.

- Poster

Met deze optie wordt één pagina uitvergroet en op meer vellen papier afgedrukt.

Voor het aantal pagina's kunt u kiezen tussen 2 x 2, 3 x 3 of 4 x 4.

■ [Handmatig schalen] / [Paginavolgorde] (Zie pag. 4-38)

De instelling [Handmatig schalen] wordt weergegeven als [Pagina-opmaak] is ingesteld op 1 pagina per vel. De instelling [Paginavolgorde] wordt weergegeven als het aantal pagina's per vel 2, 4, 6, 8, 9 of 16 is.

- Handmatig schalen: De schaalfactor wordt automatisch aangepast als [Paginaformaat] en [Uitvoerformaat] niet overeenkomen. Als u de schaalfactor handmatig wilt wijzigen, selecteert u [Handmatig schalen] en voert u de numerieke waarde voor de schaalfactor in in het vak ernaast. U kunt een schaalfactor instellen tussen de 25 en de 200%.
- Paginavolgorde: Wanneer u meerdere pagina's op één vel papier afdrukt, kunt u de paginavolgorde opgeven.

■ [Aangepast papierformaat] (Zie pag. 4-42)

U kunt het onderstaande dialoogvenster openen door op [Aangepast papierformaat] te klikken.

In dit dialoogvenster kunt u de papierlengte en –breedte invoeren wanneer u print op papier van een speciaal formaat dat niet overeenkomt met één van de standaard-papierformaten.

In Windows 98/Me kunt u tot 30 aangepaste papierformaten toevoegen. In Windows 2000/XP/Server 2003 hangt het aantal af van de systeemomgeving.

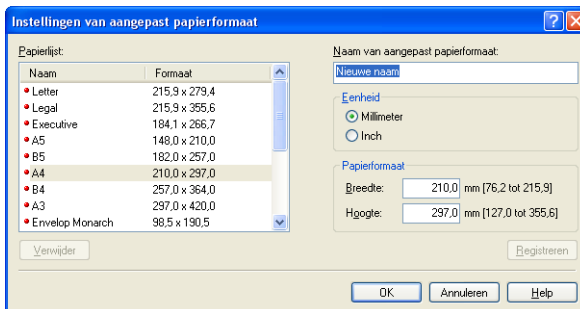

Tabblad [Afwerking]

In het tabblad [Afwerking] kunt u de volgende voorkeuren voor het afdrukken opgeven:

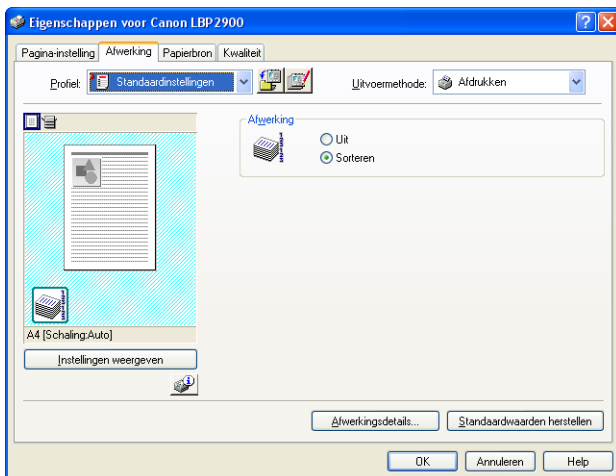

■ [Afwerking]

U kunt de volgende opties selecteren voor de afwerkmethode van het document:

- **Uit:** Iedere pagina wordt geprint totdat het gewenste aantal exemplaren is bereikt.
- **Sorteren:** Het gehele document wordt geprint totdat het gewenste aantal exemplaren is bereikt.

■ [Afwerkingsdetails] (Zie pag. 4-44)

U brengt het volgende dialoogvenster op het scherm door op [Afwerkingsdetails] te klikken.

In dit dialoogvenster kunt u diverse opties instellen voor het verwerken van afdruktaken.



■ [Geavanceerde instellingen] (Zie pag. 4-45)

U kunt het volgende dialoogvenster op het scherm brengen door op [Geavanceerde instellingen] in het dialoogvenster [Afwerkingsdetails] te klikken.

In dit dialoogvenster kunt u gedetailleerde instellingen voor de afwerking opgeven.

***Tabblad [Papierbron]***

Op het tabblad [Papierbron] kunt u de volgende voorkeursinstellingen voor afdrukken opgeven.

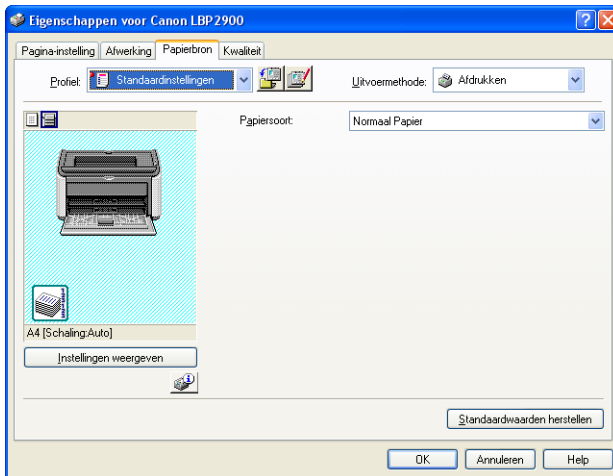

■ [Papiersoort]

Hiermee bepaalt u welke soort papier in de printer wordt gebruikt.

Configureer deze instelling als volgt:

| Instelling printerstuurprogramma | Papiersoort |
|-------------------------------------|--|
| [Normaal Papier] | Normaal papier (64 tot 90 g/m ²), Etiketten |
| [Normaal Papier L] | Als het papier heel erg krult wanneer u met de instelling [Papiersoort] op [Normaal Papier] print op normaal papier (64 tot 90 g/m ²), probeer het dan eens met de instelling [Papiersoort] op [Normaal Papier L]. |
| [Zwaar Papier] | Zwaar papier (91 tot 163 g/m ²) |
| [Zwaar Papier H] | Gebruik deze instelling als u met de instelling [Zwaar Papier] de afdruk beter wilt laten hechten voor een beter afdrukresultaat. |
| [Transparant] | Transparantie |

- * Wanneer u op enveloppen, systeemkaarten of op papier van een niet-standaard formaat print, past de printer zelf de afdrukstand aan aan de papiersoort wanneer u de instelling [Uitvoerformaat] wijzigt op het tabblad [Pagina-instelling].
- * U kunt [Transparant] alleen selecteren als [Uitvoerformaat] op het tabblad [Pagina-instelling] is ingesteld op het formaat A4 of het formaat Letter.

Tabblad [Kwaliteit]

In het tabblad [Kwaliteit] kunt u de volgende voorkeursinstellingen voor afdrukken opgeven.

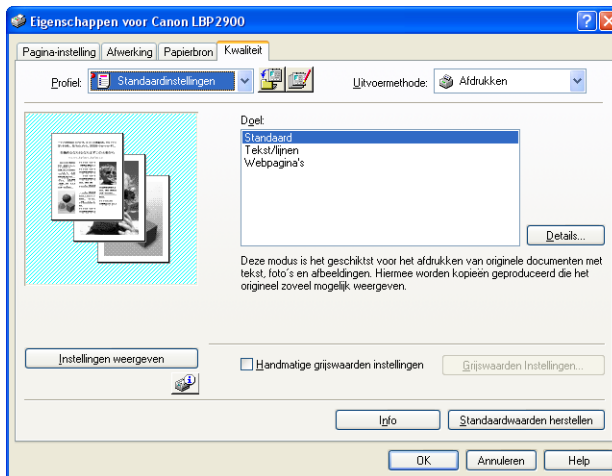

■ [Doel] (Zie pag. 4-47)

Verkrijg een optimale afdruk door het juiste doel voor de inhoud van de afdraktaak te selecteren.

- **Standaard:** Dit is de meest geschikte stand voor het afdrukken van documenten die een combinatie van tekst, foto's en grafische afbeeldingen bevatten. Het resultaat is afdrucken die overeenkomen met wat u ziet op het scherm.
- **Tekst/lijnen:** Dit is de meest geschikte stand voor het afdrukken van gekleurde tekst en dunne lijnen in kleur. Gekleurde tekst en dunne lijnen in kleur worden effen zwart afgedrukt.
- **Webpagina's:** Dit is de meest het geschikte stand voor het afdrukken van afbeeldingen, enz. van een webpagina. Afbeeldingen met een lage resolutie die anders grof en onregelmatig op papier zouden komen, worden duidelijk afgedrukt.

■ [Details] (Zie pag. 4-48)

U kunt het onderstaande dialoogvenster openen door op [Details] te klikken.

In dit dialoogvenster kunt u de afdrুকinstellingen aan uw wensen aanpassen.



BELANGRIJK

Het gebruik van de tonerspaarstand verlaagt de afdrुकdichtheid waardoor de afgedrukte tekst er vlekkerig kan uitzien.

■ [Handmatige grijswaarden instellingen] (Zie pag. 4-49)

Vind dit vakje aan als u zelf de grijswaardeninstellingen wilt bepalen. Als u de grijswaardeninstellingen gedetailleerd wilt instellen, klikt u op de knop [Grijswaarden Instellingen] en opent u het dialoogvenster [Grijswaarden Instellingen].

■ [Grijswaarden Instellingen] (Zie pag. 4-49)

U kunt het onderstaande dialoogvenster openen door op [Grijswaarden Instellingen] te klikken.

In dit dialoogvenster kunt u de helderheid en het contrast instellen voor het afdrukken.

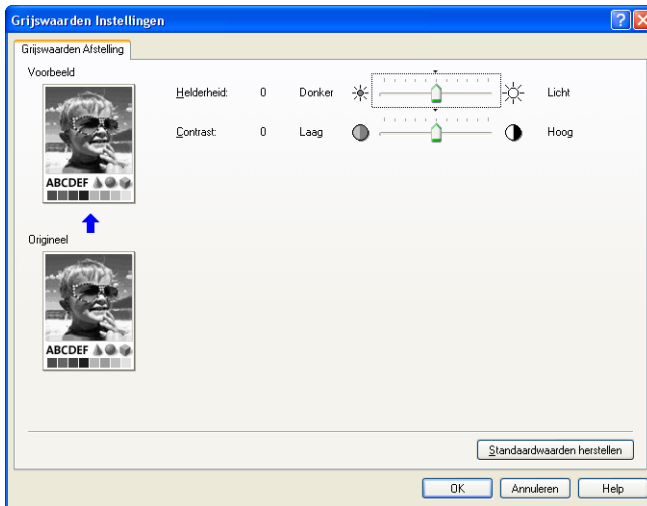

Tabblad [Algemeen]

Op dit tabblad ziet u de printernaam en hier kunt u een testpagina printen.

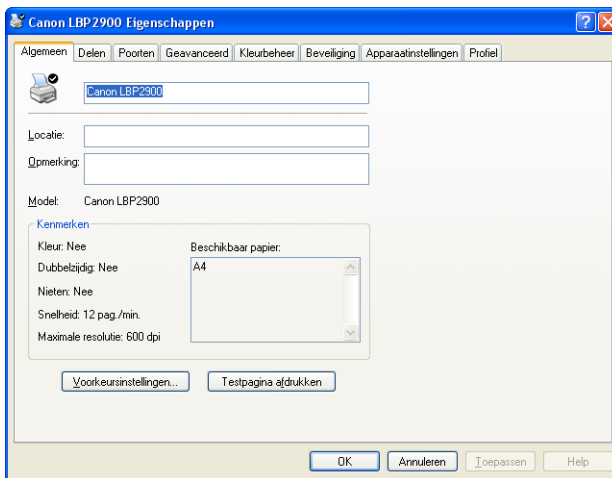

Tabblad [Details] (alleen Windows 98/Me)

In dit tabblad kunt u de printerpoortinstellingen configureren, printerstuurprogramma's toevoegen, spooling-instellingen wijzigen, enz.

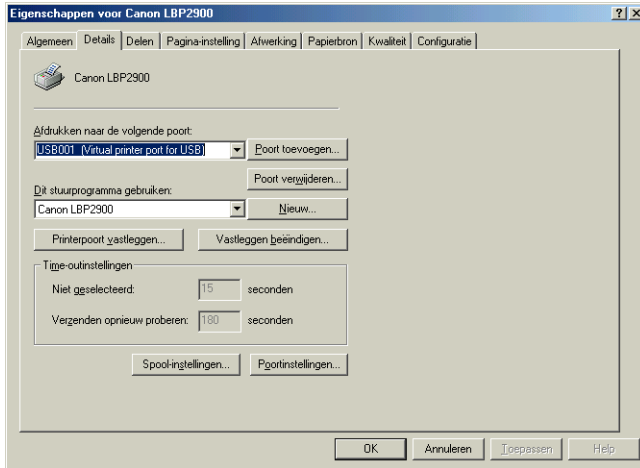

Tabblad [Delen]

In dit tabblad kunt u opgeven of u de printer wilt delen of niet.

OPMERKING

- In Windows 98/Me verschijnt het tabblad [Delen] niet als [Bestands- en printerdeling voor Microsoft-netwerken] niet is toegevoegd aan de netwerkinstellingen. (Zie pag. 3-49)
- In Windows 2000/XP/Server 2003 verschijnt het tabblad [Delen] niet als het netwerk niet is geconfigureerd. (Zie pag. 3-55)

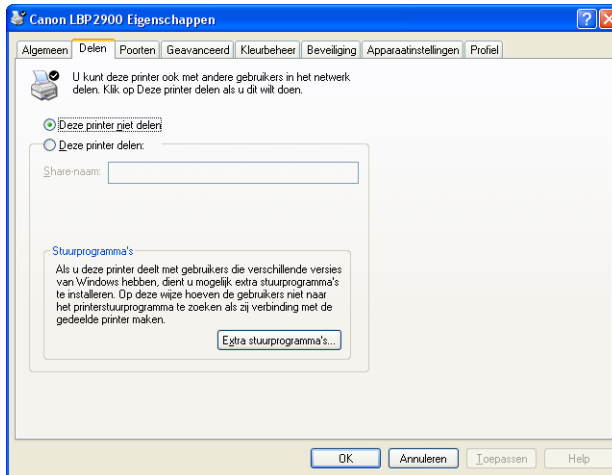

Tabblad [Poorten] (alleen Windows 2000/XP/Server 2003)

In dit tabblad kunt u de printerpoort toevoegen, verwijderen en configureren.

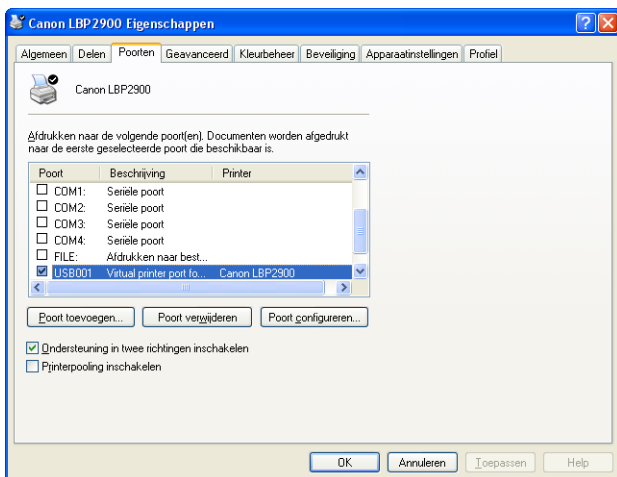

Tabblad [Geavanceerd] (alleen Windows 2000/XP/Server 2003)

In dit tabblad kunt u gedetailleerde printerinstellingen opgeven, zoals voor de beschikbaarheid van de printer en spooling-instellingen.

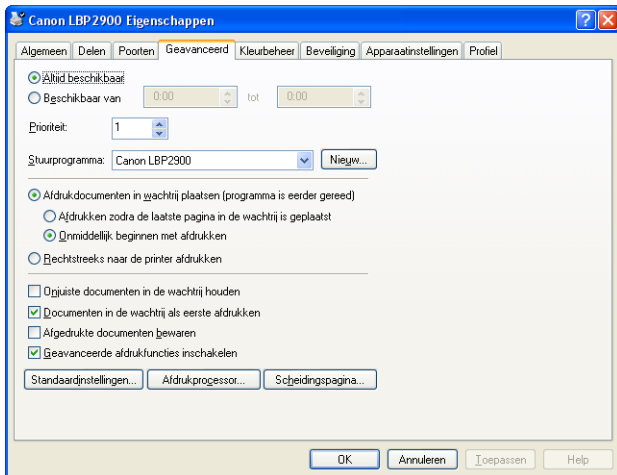

Tabblad [Kleurbeheer] (alleen Windows 2000/XP/Server 2003)

Deze printer maakt geen gebruik van het tabblad [Kleurbeheer].

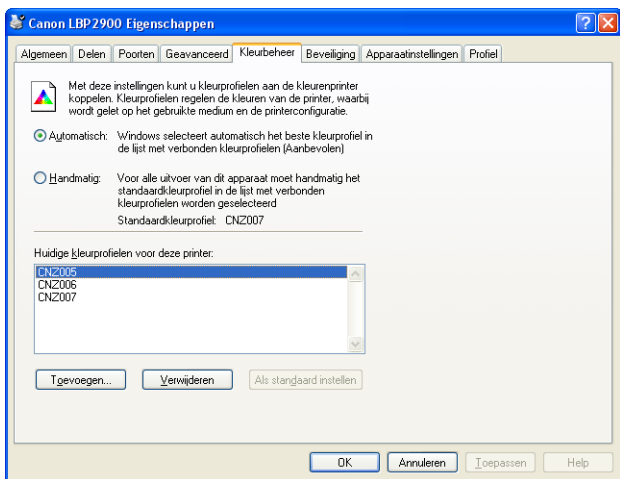

4

Een document afdrukken

Tabblad [Beveiliging] (alleen Windows 2000/XP/Server 2003)

In dit tabblad kunt u de toegangsrechten voor de gebruikers bevestigen.

OPMERKING

- In Windows XP Professional wordt het tabblad [Beveiliging] niet weergegeven als het selectievak [Eenvoudig delen van bestanden gebruiken (aanbevolen)] is aangevinkt in het tabblad [Extra] van de instellingen van [Mapopties] in Windows.
- In Windows XP Home Edition verschijnt het tabblad [Beveiliging] niet in beeld.

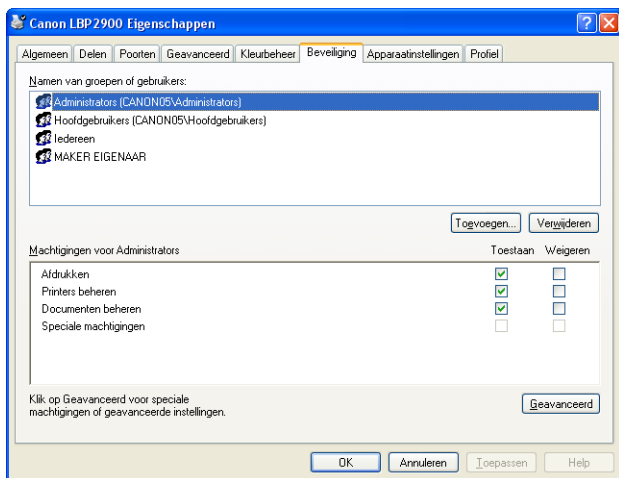

Tabblad [Configuratie]/[Apparaatinstellingen]

In het tabblad [Configuratie]/[Apparaatinstellingen] kunt u configureren wanneer het printerstatusvenster wordt weergegeven, en andere instellingen bepalen.

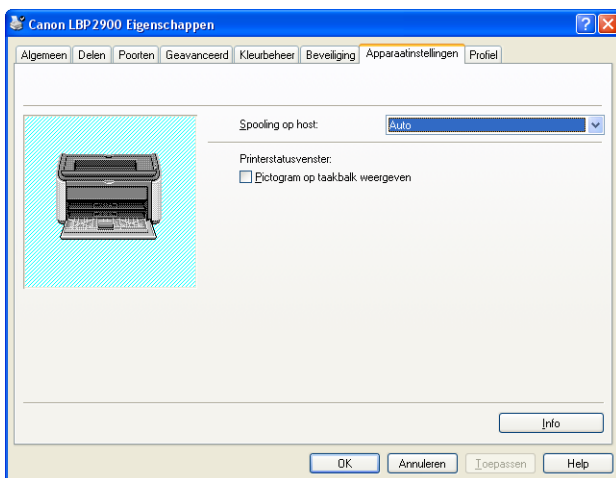

- **[Spooling op host] (alleen Windows 2000/XP/Server 2003)**
U kunt opgeven of afdruktaken op de host in de wachtrij worden geplaatst.
- **[Pictogram op taakbalk weergeven] (Zie pag. 4-62)**
Als u deze optie inschakelt, verschijnt er een pictogram voor het weergeven van het printerstatusvenster op de Windows-taakbalk.

Tabblad [Profiel] (alleen Windows 2000/XP/Server 2003)

In dit tabblad kunt nieuwe Profielen aanmaken en toevoegen en bestaande Profielen bewerken.

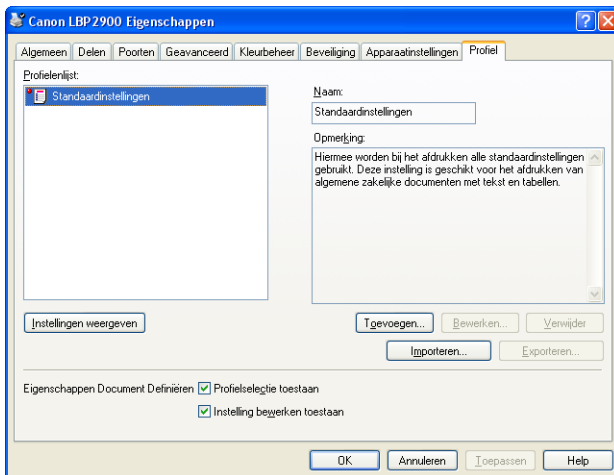

4

Een document afdrukken

- **[Profielenlijst]**
Toont de beschikbare profielen.
- **[Naam]**
Hier wordt de naam weergegeven van het Profiel dat is geselecteerd in de [Profielenlijst].
- **[Opmerking]**
Geeft een commentaar weer over het Profiel dat is geselecteerd in [Profielenlijst].

■ [Toevoegen] (Zie pag. 4-51)

U kunt het onderstaande dialoogvenster openen door op [Toevoegen] te klikken.

In dit dialoogvenster kunt u een [Naam], een [Pictogram], een [Opmerking] en voorkeursinstellingen voor afdrukken opgeven voor een Profiel dat u wilt toevoegen of een Profiel dat u wilt bewerken.

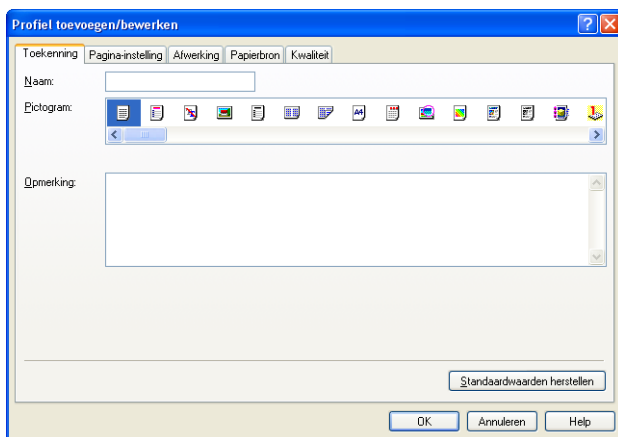

■ [Bewerken] (Zie pag. 4-53)

U kunt het onderstaande dialoogvenster openen door op [Bewerken] te klikken.

In dit dialoogvenster kunt u een [Naam], een [Pictogram], een [Opmerking] en voorkeursinstellingen voor afdrukken opgeven voor een Profiel dat u wilt toevoegen of een Profiel dat u wilt bewerken.

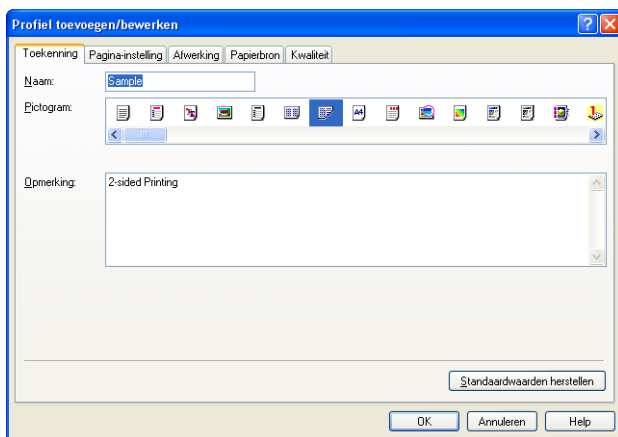

■ [Verwijder] (Zie pag. 4-53)

Hiermee kunt u een toegevoegd Profiel verwijderen.

Voorbeeld

- **[Importeren] (Zie pag. 4-53)**
Hiermee kunt u een Profiel importeren dat als bestand is opgeslagen en dit aan het printerstuurprogramma toevoegen.
- **[Exporteren] (Zie pag. 4-54)**
Hiermee kunt u een toegevoegd of bewerkt Profiel opslaan als bestand.
- **[Profielselectie toestaan]**
Hiermee kunt u een Profiel selecteren in het dialoogvenster [Eigenschappen voor document].
- **[Instelling bewerken toestaan]**
Hier kunt u nieuwe Profielen toevoegen, die verschillen van de Profielen die eerder zijn vastgelegd in het dialoogvenster [Eigenschappen voor document].

In het voorbeeldpaneel in de tabbladen [Pagina-instelling], [Papierbron] en [Afwerking] kunt u de actuele printerinstellingen zien. U kunt de instellingen voor [Pagina-opmaak] en [Afwerking] wijzigen door te rechtsklikken op het voorbeeldpaneel.

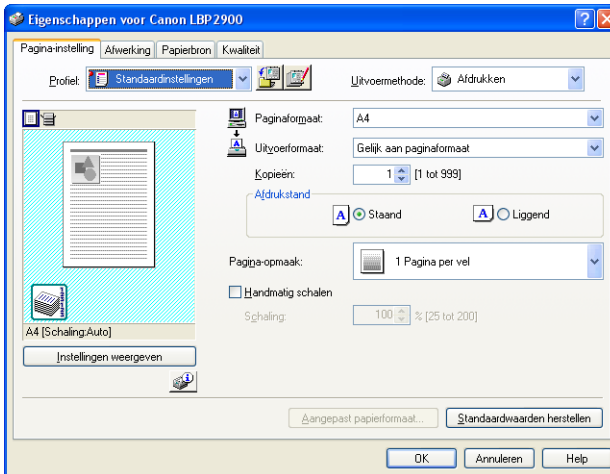

De werking van het voorbeeldpaneel verschilt afhankelijk van welk pictogram u links bovenin het voorbeeldpaneel hebt geselecteerd (📄 of 📑).

■ Wanneer u hebt geselecteerd

U kunt de instelling [Pagina-opmaak] aanpassen.

De instelling [Pagina-opmaak] wijzigt achtereenvolgens van [1 Pagina per vel], [2 Pagina's per vel] en [4 Pagina's per vel] als u herhaaldelijk linksklikt in de documentafbeelding.

Als u rechtsklikt in het voorbeeldpaneel kunt u kiezen tussen [1 Pagina per vel], [2 Pagina's per vel] en [4 Pagina's per vel].

■ Wanneer u hebt geselecteerd

U kunt de instelling [Afwerking] aanpassen.

Als u rechtsklikt in het voorbeeldpaneel kunt u kiezen tussen [Uit] en [Sorteren].

Meerdere pagina's afdrukken op één vel

U kunt meerdere pagina's afdrukken op één vel papier.

- 1 Open in Windows 2000/XP/Server 2003 het tabblad [Apparaatinstellingen] en stel [Spooling op host] in op [Auto].

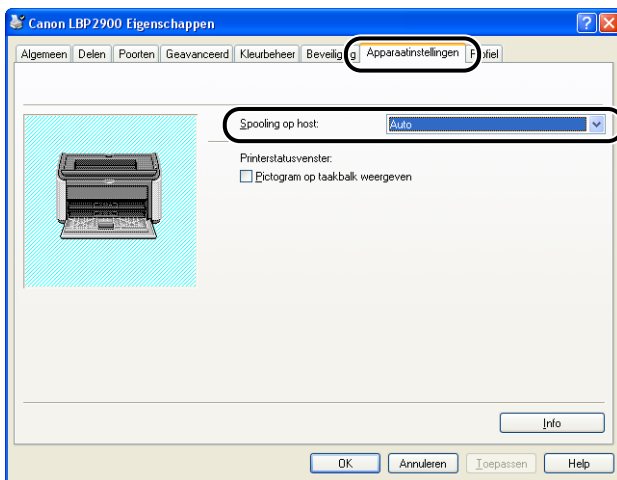

2 Open het tabblad [Pagina-instelling] en kies in [Pagina-opmaak] het aantal pagina's dat u op een vel papier wilt afdrukken.

Voor het aantal pagina's kunt u kiezen tussen 1, 2, 4, 6, 8, 9 of 16 (Pagina's per vel papier).

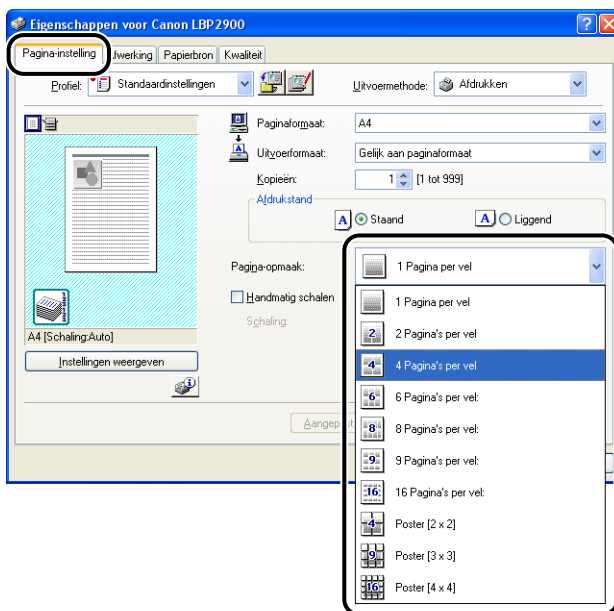

4

Een document afdrukken

- 3** De instelling [Paginavolgorde] wordt weergegeven als het aantal pagina's per vel 2, 4, 6, 8, 9 of 16 is. Kies hier de volgorde waarin de pagina's op het vel papier worden afgedrukt.

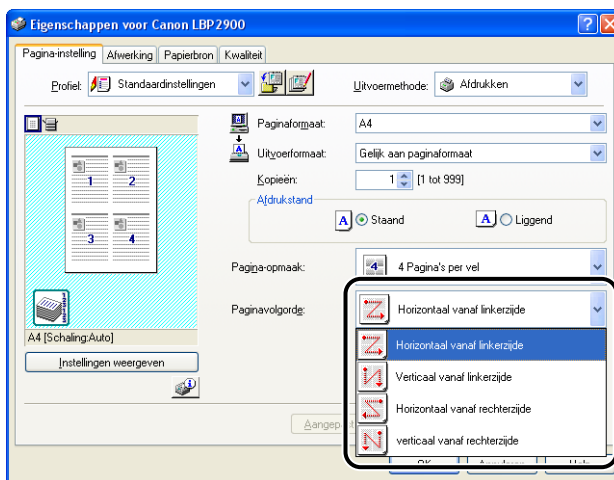

 **OPMERKING**

De opties in de keuzelijst [Paginavolgorde] zijn afhankelijk van de gekozen afdrukstand en het aantal pagina's dat op een vel moet worden afgedrukt.

- 4** Controleer de instellingen en klik op [OK].

Printeruitvoer schalen

U kunt uw document schalen als [Pagina-opmaak] is ingesteld op [1 Pagina per vel].

De schaalfactor wordt automatisch aangepast als de instellingen [Paginaformaat] en [Uitvoerformaat] niet overeenkomen.

U kunt echter ook zelf de schaalfactor opgeven.

U kunt een schaalfactor opgeven van tussen 25 en 200 %.

Een document automatisch schalen

4

Een document afdrukken

- 1** Ga naar het tabblad [Pagina-instelling] en stel [Paginaformaat] in.

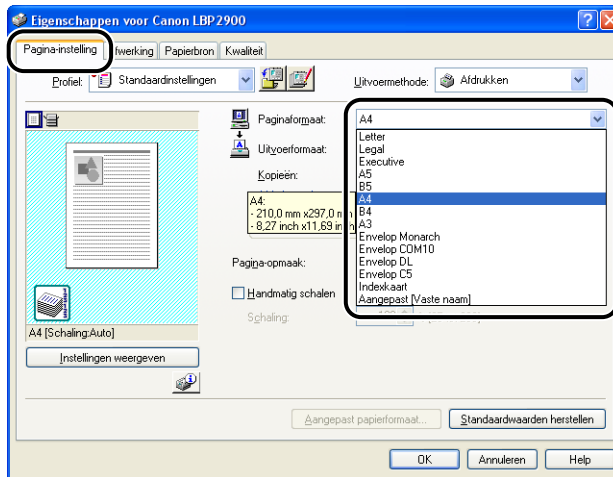

- 2** Geef het papierformaat op bij [Uitvoerformaat].

- 3** Controleer de instellingen en klik op [OK].

De schaalfactor wordt automatisch ingesteld op basis van de opgegeven formaten bij [Paginaformaat] en [Uitvoerformaat].

Zelf een document schalen

- 1** Ga naar het tabblad [Pagina-instelling] en stel [Paginaformaat] in.
- 2** Geef het papierformaat op bij [Uitvoerformaat].
- 3** Schakel het selectievakje [Handmatig schalen] in en voer vervolgens een waarde in het draivak in.

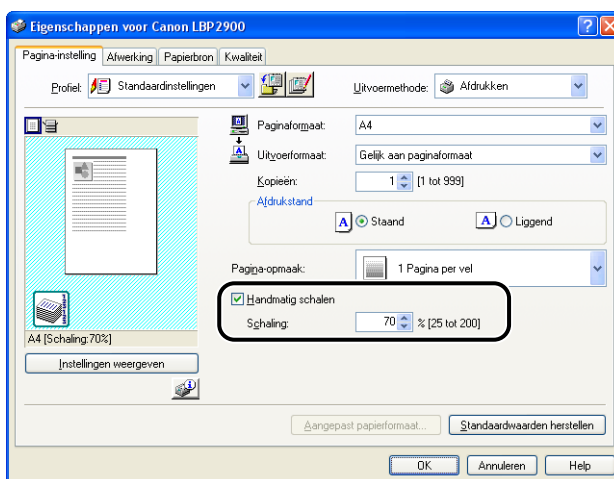

- 4** Controleer de instellingen en klik op [OK].

Poster afdrukken

U kunt één pagina uitvergroten en op meerdere vellen papier afdrukken. U kunt dan een grote afdruk op posterformaat maken door de vellen papier aan elkaar te plakken.

- 1 Open in Windows 2000/XP/Server 2003 het tabblad [Apparaatinstellingen] en stel [Spooling op host] in op [Auto].

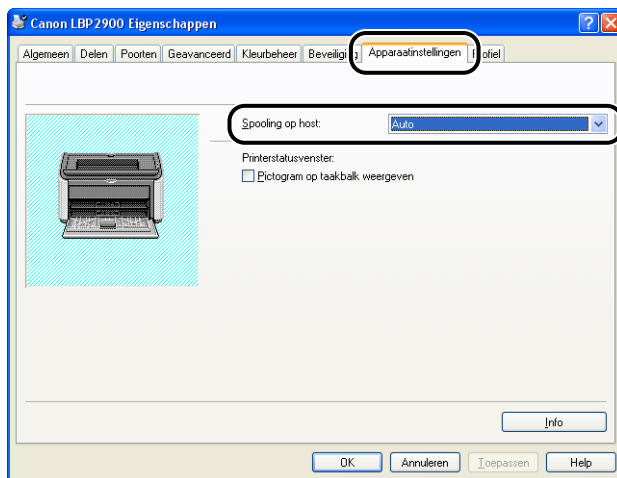

4

Een document afdrukken

2 Ga naar het tabblad [Pagina-instelling] en selecteer [Poster (N x N)] (N = 2, 3, 4) bij [Pagina-opmaak].

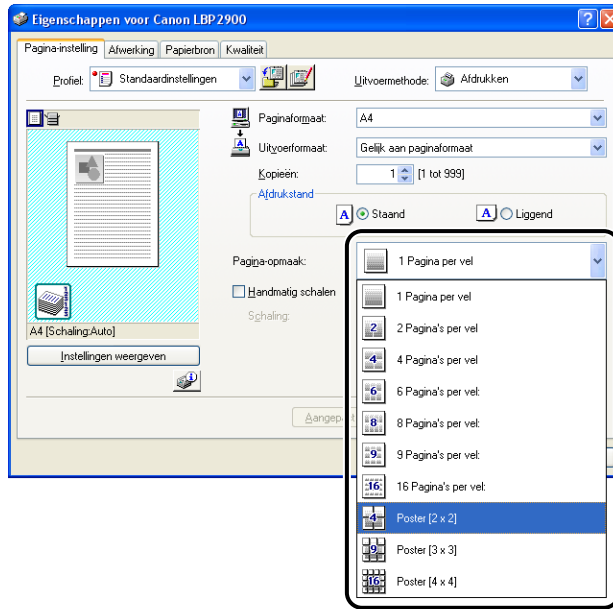

U kunt de indeling van de afdruk bekijken in het voorbeeldscherm.

3 Controleer de instellingen en klik op [OK].

BELANGRIJK

- De afdrukvolgorde van de afdruk (gescheiden in meerdere pagina's) wordt "Linksboven naar Rechts".
- Wanneer u afdrukt in posterformaat, is de instelling [Paginavolgorde] uitgeschakeld.

Aangepast Papierformaat opgeven (Niet-standaard papier)

U kunt instellingen maken voor aangepaste papierformaten.

OPMERKING

Open het onderstaande dialoogvenster als u een aangepast papierformaat wilt opgeven.

- Voor Windows 2000/XP/Server 2003

Open het dialoogvenster [Eigenschappen voor document] in de map [Printers en faxapparaten] (de map [Printers] in Windows 2000).

- Voor Windows 98/Me

Open het dialoogvenster [Eigenschappen voor printer] in de map [Printers].

4

1 Ga naar het tabblad [Pagina-instelling] en klik op [Aangepast papierformaat].

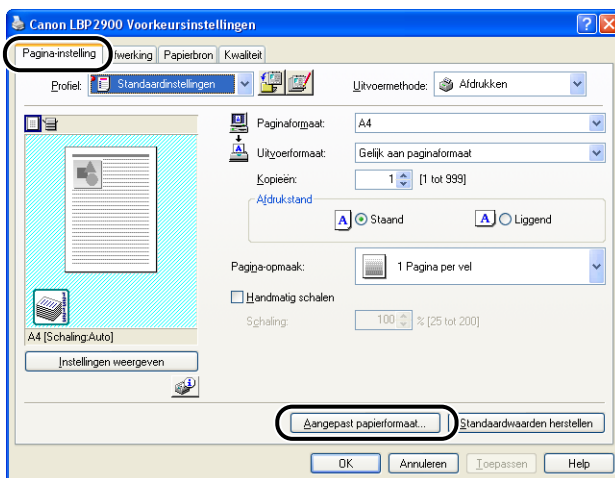

Een document afdrukken

Het dialoogvenster [Instellingen van aangepast papierformaat] wordt weergegeven.

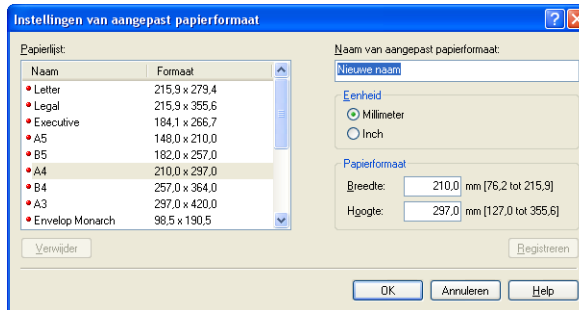

2 Kies de gewenste instellingen:

- [Papierlijst]: Toont de namen en afmetingen van standaard papierformaten en bestaande aangepaste papierformaten.
- [Naam van aangepast papierformaat]: Typ een naam in voor het nieuwe aangepaste papierformaat. De naam mag 31 tekens lang zijn.
- [Eenheid]: Geef de eenheid (millimeter of inch) op die u wilt gebruiken voor de afmetingen van het aangepaste papierformaat.
- [Papierformaat]: Hier bepaalt u de lengte en de breedte van het aangepaste papierformaat (lengte groter dan of gelijk aan breedte). Papierformaten moeten worden opgegeven voor afdrukstand Staand (lengte groter dan of gelijk aan breedte) en binnen de grenzen van de door de gebruiker te bepalen afmetingen.

3 Klik op [Registreren].



OPMERKING

In Windows 98/Me kunt u tot 30 aangepaste papierformaten toevoegen. In Windows 2000/XP/Server 2003 hangt het aantal af van de systeemomgeving.

4 Controleer de instellingen en klik op [OK].

De afwerkingsmethode opgeven

U kunt een uiteenlopende reeks van opties voor de verwerking van de afdruk opgeven.

- 1 Ga naar het tabblad [Afwerking] en klik op [Afwerkingsdetails].

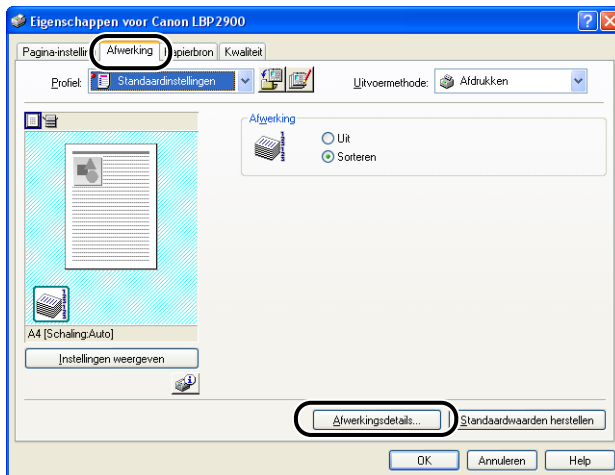

Het dialoogvenster [Afwerkingsdetails] verschijnt.

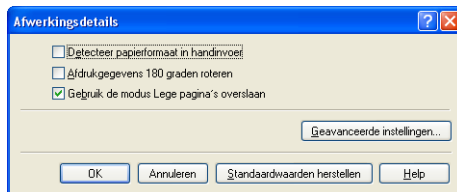

4

Een document afdrukken

2 Kies de gewenste instellingen:

[Detecteer papierformaat in handinvoer]:

Wanneer dit selectievakje is ingeschakeld, wordt een bericht weergegeven en de afdraktaak onderbroken als de instelling voor [Uitvoerformaat] in het tabblad [Pagina-instelling] voor de huidige taak verschilt van die van de vorige.

U kunt op het papier printen dat nu in de printer ligt, als u klikt op [] (Fout oplossen) in het printerstatusvenster.

U kunt op ander papier printen dan op het papier dat nu in de printer ligt, als u het nieuwe papier opnieuw inlegt en klikt op [] (Fout oplossen) in het printerstatusvenster. Maar een taak die u afdrukt onmiddellijk nadat u de printer uit en weer aan hebt gezet, wordt afgedrukt op het papier dat in de lade ligt zonder dat een bericht wordt weergegeven, ongeacht de instelling [Uitvoerformaat].

Wanneer dit selectievakje niet is ingeschakeld, wordt de taak afgedrukt op het papier dat in de lade ligt ongeacht de instelling voor [Uitvoerformaat].

[Afdrukgegevens 180 graden roteren]:

Roteert tijdens het afdrucken af te drukken gegevens 180 graden. U kunt deze functie gebruiken voor het printen op enveloppen, indexkaarten en ander materiaal dat alleen in een bepaalde richting in de printer kan worden ingevoerd.

[Gebruik de modus Lege pagina's overslaan]:

Wanneer dit vakje is ingeschakeld, worden blanco pagina's niet verwerkt als de afdraktaak blanco pagina's bevat.

3 Klik op [Geavanceerde instellingen] in het dialoogvenster [Afwerkingsdetails].

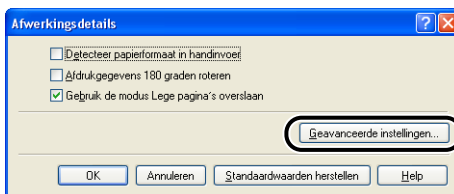

Het dialoogvenster [Geavanceerde instellingen] wordt geopend.



4 Kies de gewenste instellingen:

[Afbeeldingen optimaliseren]:

Deze instelling bepaalt of de functie Afbeeldingen optimaliseren wordt toegepast of niet. Wanneer Afbeeldingen optimaliseren wordt toegepast, worden onregelmatige lijnen van tekst en grafische afbeeldingen gelijkmatig afgedrukt.

[EMF-spooling]
(alleen Windows 2000/XP/
Server 2003):

Bepaalt of de afdrukgegevens in EMF-indeling (metafile) in de wachtrij moeten worden geplaatst. Als u deze optie kiest, worden de afdrukgegevens in EMF-indeling in de wachtrij geplaatst.

5 Controleer de instellingen en klik op [OK].

Het dialoogvenster [Afwerkingsdetails] verschijnt weer.

De afdrukkwaliteit opgeven

U kunt het optimale resultaat bij het afdrucken bereiken door de juiste keuze te maken uit de lijst [Doel].

1 Open het tabblad [Kwaliteit] en selecteer de instelling [Doel].

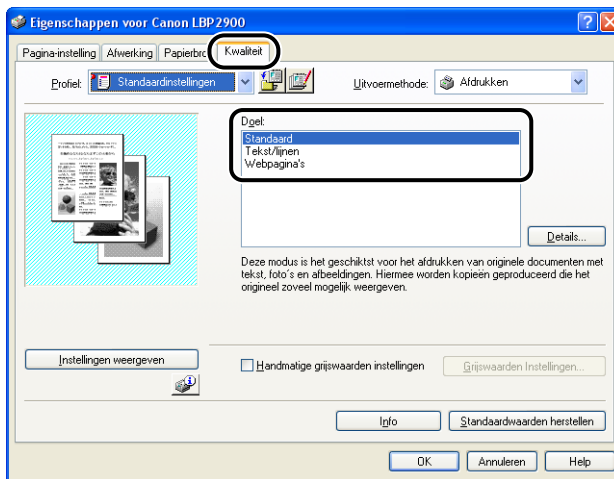

- [Standaard]: Dit is de meest geschikte stand voor het afdrucken van documenten die een combinatie van tekst, foto's en grafische afbeeldingen bevatten. Hiermee kunt afdrucken produceren die betrekkelijk dicht in de buurt komen bij wat u op het scherm ziet.
- [Tekst/lijnen]: Dit is de meest geschikte stand voor het afdrucken van gekleurde tekst en dunne lijnen in kleur. Gekleurde tekst en dunne lijnen in kleur worden effen zwart afgedrukt.
- [Webpagina's]: Dit is de meest het geschikte stand voor het afdrucken van afbeeldingen, enz. van een webpagina. Afbeeldingen met een lage resolutie die anders grof en onregelmatig op papier zouden komen, worden duidelijk afgedrukt.
- Klik op de knop [Details] voor meer gedetailleerde instellingen.

Het dialoogvenster [Gedetailleerde instellingen] wordt geopend.



2 Kies de gewenste instellingen:

[Zwart-wit halftonen]:

Selecteer deze methode als u subtiele gradaties (halftonen) wilt weergeven in gegevens in zwart-wit. [Patroon 1]: Print met behulp van gradatie die grijze tekst en tekst in kleur scherp weergeeft, terwijl fotografische afbeeldingen en grafieken gelijkmatig blijven. In deze stand krijgt u relatief stabiele afdrukresultaten.

[Patroon 2]: Kies deze instelling als tekst, grafieken, tabellen, grafische afbeeldingen, enz. uitzonderlijk licht worden afgedrukt of onzichtbaar zijn bij gebruik van [Patroon 1]. In sommige gevallen kunnen met deze instelling grafieken, tabellen en grafische afbeeldingen zelfs lichter of minder gelijkmatig worden weergegeven dan bij gebruik van [Patroon 1].

[Geen [effen]]: Drukt alle kleuren in zwart af, behalve wit.

[Druk gekleurde tekst en lijnen zwart af]:

Schakel dit vakje in wanneer gekleurde tekst of dunne lijnen van CAD-gegevens, enz. wegvallen of onregelmatig uitkomen in de afdruk. U moet dunne lijnen duidelijk kunnen afdrukken.

[Afbeldingscorrectie inschakelen]:

Wanneer afbeeldingsgegevens zoals foto's voor een afdruk worden vergroot door een toepassing, kan het resultaat ruw en rafelig zijn. Met deze instelling kunt u de afbeeldingen minder ruw maken wanneer u dergelijke gegevens van een lage resolutie afdrukt.

[Tonerdichtheid]:

Regelt de dichtheid van de geprinte toner. Pas het dichtheid aan door de schuifbalk [Tonerdichtheid] naar links of naar rechts te schuiven.

[Tonerspaarstand gebruiken]:

Met behulp van deze functie kunt u het tonerverbruik van de printer verminderen door de gegevens dunner af te drukken.

3 Controleer de instellingen en klik op [OK].

Grijswaardeninstellingen

U kunt de instellingen voor de grijswaarden aanpassen.

- 1 Ga naar het tabblad [Kwaliteit], schakel de optie [Handmatige grijswaarden instellingen] in en klik op [Grijswaarden Instellingen].

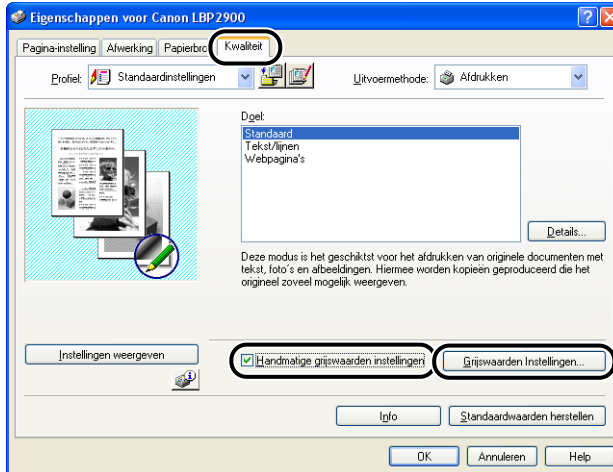

Het dialoogvenster [Grijswaarden Instellingen] wordt geopend.

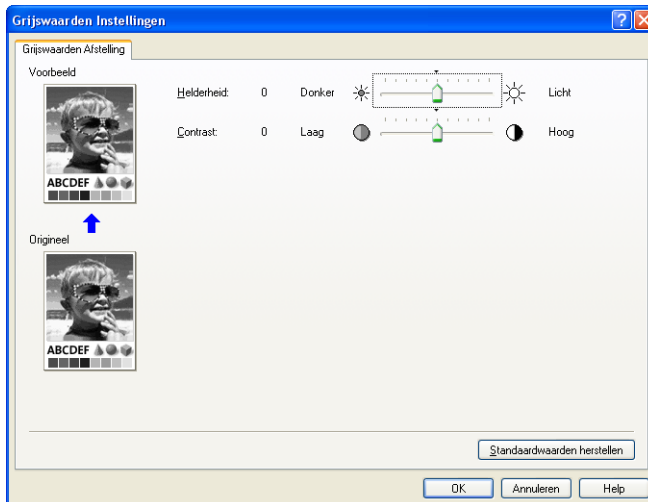

2 Kies de gewenste instellingen:

- | | |
|---------------|---|
| [Helderheid]: | Past de helderheid aan die wordt gebruikt bij het afdrukken. Pas de helderheid aan door de schuifbalk [Helderheid] naar links of naar rechts te slepen. |
| [Contrast]: | Past het contrastniveau aan die wordt gebruikt bij het afdrukken. Pas het contrast aan door de schuifbalk [Contrast] naar links of naar rechts te slepen. |

3 Controleer de instellingen en klik op [OK].

Het tabblad [Kwaliteit] verschijnt weer.

Werken met profielen

4

Een document afdrukken

Met behulp van profielen kunt alle voorkeursinstellingen voor afdrukken die u hebt opgegeven op de tabbladen [Pagina-instelling], [Afwerking], [Papierbron] en [Kwaliteit] in één keer opslaan of importeren. U kunt ook profielen toevoegen en bewerken en een keuze maken tussen verschillende profielen.

Ga als volgt te werk als u voorkeursinstellingen voor afdrukken wilt opslaan als een [Profiel].

Zorg er eerst voor dat één van de tabbladen [Pagina-instelling], [Afwerking], [Papierbron] of [Kwaliteit] is geopend en ga dan als volgt te werk.



OPMERKING

- Als u Windows 98/Me gebruikt, kunt u maximaal 50 profielen aanmaken. Als echter [Gebruikers kunnen hun voorkeuren en Bureaubladinstellingen aanpassen. Windows schakelt over naar uw persoonlijke instellingen wanneer u zich aanmeldt.] is geselecteerd in het tabblad [Gebruikersprofielen] van de Windows wachtwoordinstellingen (dubbelklik op [Deze computer] → [Configuratiescherm] → [Beveiliging] of [Wachtwoorden]), kunt u per gebruiker tot 50 profielen aanmaken.
- Als u Windows 2000/XP/Server 2003 gebruikt, kunnen er maximaal 50 profielen worden toegevoegd voor elke gebruikersaccount.
- Als u de naam van printer wijzigt, worden opgeslagen profielen onleesbaar. Als u de printernaam herstelt in de oorspronkelijke waarde, kunt u de profielen weer lezen.
- Profielgegevens worden zelfs niet gewist als u de installatie van de printer ongedaan maakt. U kunt de profielen weer gebruiken wanneer u het printerstuurprogramma weer installeert.
- Bestanden met profielinformatie die zijn opgeslagen in Windows 98/Me kunnen niet worden gebruikt in Windows 2000/XP/Server 2003 en omgekeerd kan dat ook niet.
- Wanneer u een profiel selecteert, verandert daardoor niet de instelling [Paginaformaat].

Een profiel toevoegen

- 1 Configureer de printerinstellingen die u wilt vastleggen, op de tabbladen [Pagina-instelling], [Afwerking], [Papierbron] en [Kwaliteit].
- 2 Klik op  (Profiel toevoegen).

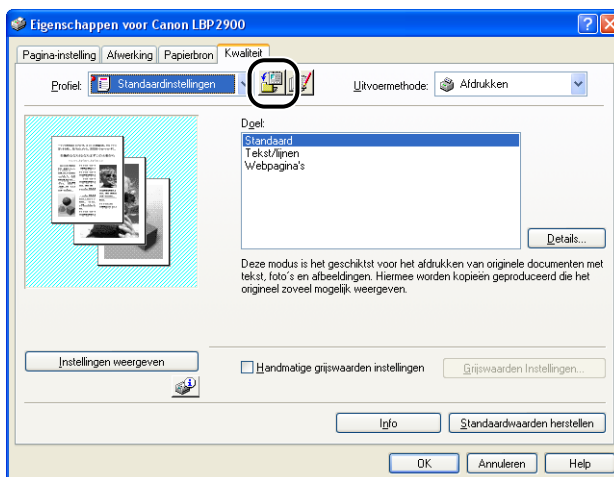

Het dialoogvenster [Profiel toevoegen] verschijnt.

- 3 Voer in het veld [Naam] de naam van het profiel in.

U kunt met behulp van de instelling [Pictogram] een pictogram voor het profiel selecteren. Als u wat opmerkingen over het profiel wilt maken, doe dat dan in het veld [Opmerking].

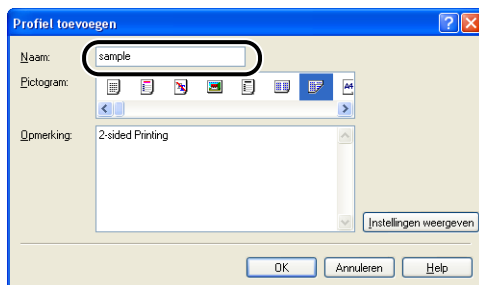

OPMERKING

U kunt maximaal 31 tekens typen in het veld [Naam] en 255 tekens in het veld [Opmerking].

● De printerinstellingen controleren

- Klik op [Instellingen weergeven].

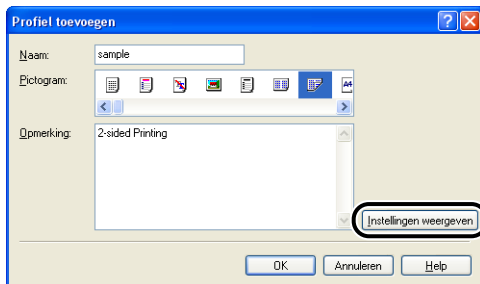

- Met een klik op [OK] keert u terug naar het dialoogvenster [Profiel toevoegen].

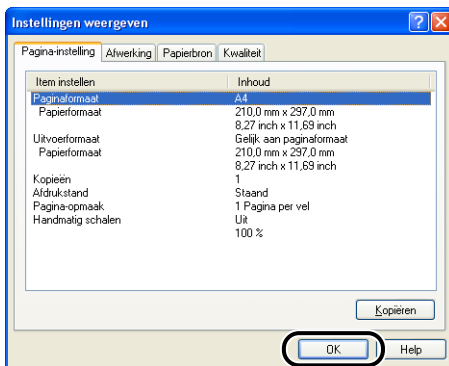

4 Klik op [OK].

Het dialoogvenster [Eigenschappen] verschijnt weer.

Controleer of de naam van het profiel is toegevoegd aan de [Profiel].

Een profiel bewerken/verwijderen

Hiermee kunt u profielgegevens wijzigen en opslaan of profielen uit de [Profielenlijst] verwijderen.

1 Klik op (Profiel bewerken).

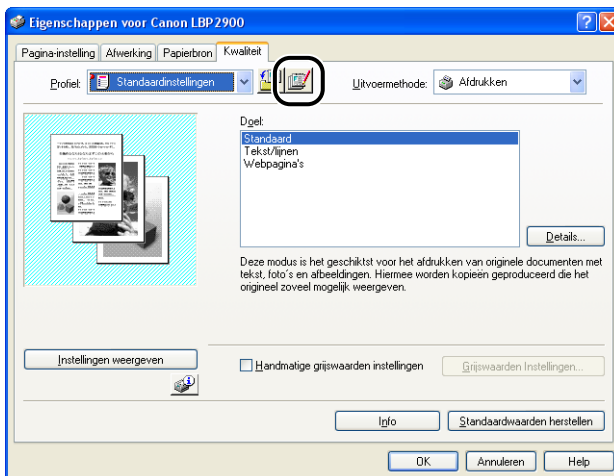

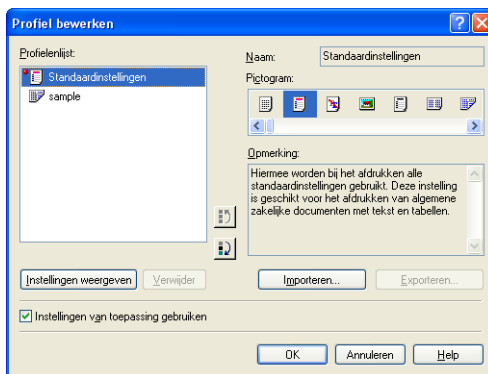

Het dialogvenster [Profiel bewerken] verschijnt.

2 Bewerk de profielgegevens.



● Een profiel bewerken

- U kunt de instellingen bij [Naam], [Pictogram] en [Opmerking] wijzigen.
- Door op  en  te klikken kunt u de volgorde van het geselecteerde profiel wijzigen.
- Wanneer u op [Importeren] klikt wordt de profielinformatie geïmporteerd uit het eerder opgeslagen bestand.
- Klik op [Exporteren] als u de gegevens uit het geselecteerde profiel wilt exporteren naar een bestand. Als u een profiel opslaat op schijf, kunt u het, zelfs als u het uit de lijst van profielen hebt verwijderd, opnieuw gebruiken.
- Als het selectievakje [Instellingen van toepassing gebruiken] is geactiveerd, worden het [Paginaformaat], de [Afdrukstand] en [Kopieën] die zijn geselecteerd in de toepassing gebruikt voor het afdrukken. Zelfs als u deze instellingen verandert in het profiel, worden de waarden uit de toepassing toch gebruikt.

● Een profiel verwijderen

- U kunt een profiel uit de lijst van profielen verwijderen door op [Verwijder] te klikken.



BELANGRIJK

U kunt alleen profielen die u zelf hebt aangemaakt, verwijderen. U kunt de vooraf geïnstalleerde standaard-profielen niet verwijderen. U kunt een profiel ook niet verwijderen als het op dat moment is geselecteerd in één van de tabbladen voor eigenschappen.

Afdruktaken bewerken

In PageComposer kunt u twee of meer afdruktaken combineren tot één enkele afdruktaak of u kunt de printer-instellingen van gecombineerde afdruktaken wijzigen. U kunt ook afdruktaken uit twee verschillende toepassingen bewerken.

Zorg er eerst voor dat één van de tabbladen [Pagina-instelling], [Afwerking], [Papierbron] of [Kwaliteit] wordt weergegeven in het dialoogvenster [Eigenschappen voor document] en ga dan als volgt te werk.

1 Stel de [Uitvoermethode] in op [Bewerken/Voorbeeld].

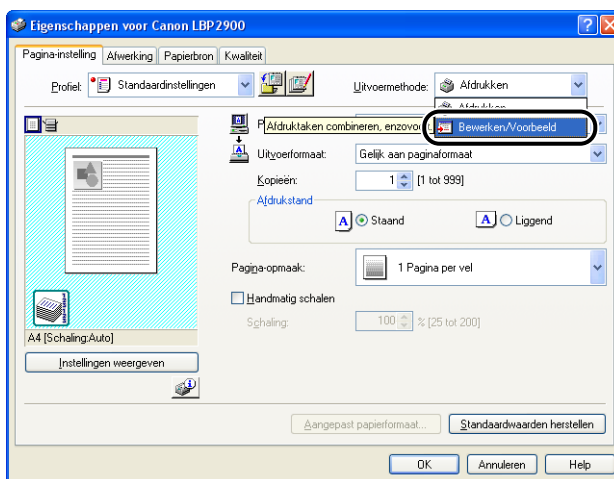

2 Er wordt een bericht getoond waarin u wordt medegedeeld dat de uitvoermethode wordt veranderd in [Bewerken/Voorbeeld]. Klik op [OK].

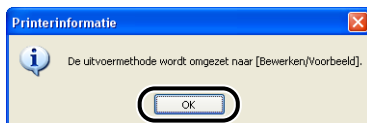

3 Stel op elk tabblad de voorkeursinstellingen voor afdrukken in en klik op [OK].

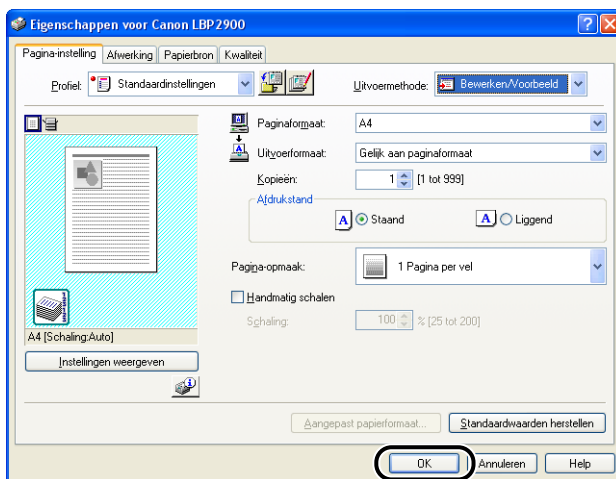

Het dialoogvenster [Afdrukken] verschijnt weer.

4 Klik op [OK].

Klik op [Afdrukken] afhankelijk van de toepassingssoftware die u gebruikt. Het dialoogvenster [Canon PageComposer] verschijnt in het scherm en de afdruktaak wordt weergegeven in een lijst.

5 Herhaal stap 1 tot en met 4 voor elk van de afdruktaken die u wilt bewerken.

6 In het dialoogvenster [Canon PageComposer] kunt u de afdruktaken in de lijst bewerken.

OPMERKING

- Raadpleeg de Online Help voor de Canon PageComposer als u meer wilt weten over hoe u de instellingen in het dialoogvenster [Canon PageComposer] kunt aanpassen.
- Als u de stand [Bewerken/Voorbeeld] selecteert in het dialoogvenster [Eigenschappen voor printer] en u selecteert [] (Vergrendelen), verschijnt, iedere keer dat u print, het dialoogvenster [Canon PageComposer] op het scherm.

De printerinstellingen weergeven/De standaardwaarden herstellen

U kunt een overzicht van de voorkeursinstellingen voor afdrucken weergeven, die zijn opgegeven in de tabbladen [Pagina-instelling], [Afwerking], [Papierbron], [Kwaliteit] en [Configuratie]/[Apparaatinstellingen] of u kunt de instellingen terugzetten op hun standaardwaarden.

Zorg er eerst voor dat één van de tabbladen [Pagina-instelling], [Afwerking], [Papierbron] of [Kwaliteit] is geopend en ga dan als volgt te werk.

OPMERKING

Er wordt een voorbeeld weergegeven op elk van de tabbladen. U kunt met behulp van het afdrukvoorbeeld de afdruk controleren.

De printer-instellingen weergeven

1 Klik op [Instellingen weergeven].

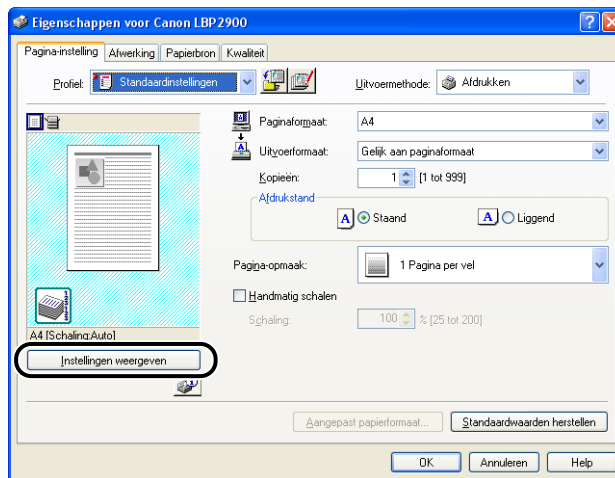

Het dialogovenster [Instellingen weergeven] verschijnt.

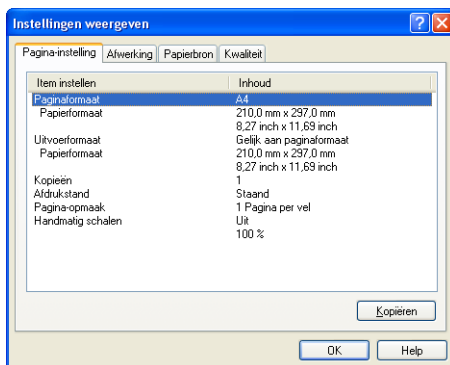

Wanneer u op de tabbladen [Pagina-instelling], [Afwerking], [Papierbron], [Kwaliteit] of [Configuratie]/[Apparaatinstellingen] klikt, kunt u een lijst van de voorkeursinstellingen voor afdrukken van elk van de tabbladen bekijken.

4

2 Klik op [OK].

Het vorige tabblad verschijnt weer.

De standaardwaarden herstellen

Klik op [Standaardwaarden herstellen] als u de standaardinstellingen wilt herstellen.

De knop [Standaardwaarden herstellen] herstelt alleen de standaardwaarde van de instellingen die op hetzelfde tabblad of in hetzelfde dialoogvenster staan als de knop.

De standaardwaarden van de instellingen op de tabbladen [Pagina-instelling], [Afwerking], [Papierbron], [Kwaliteit] en [Configuratie]/[Apparaatinstellingen] kunnen niet allemaal tegelijkertijd worden hersteld.

Printerstatusvenster

Het Printerstatusvenster laat statusinformatie zien van de LBP2900/2900i (zoals de bedieningsstatus en gegevens van de afdruktaken) en doet dat door middel van berichten, animaties, geluiden en pictogrammen.



OPMERKING

De geluiden kunnen alleen worden gebruikt als uw computer is uitgerust met een PCM-synthesizer en het stuurprogramma voor de PCM-synthesizer is geïnstalleerd.

Het Printerstatusvenster gebruiken

In Windows 98/Me en in Windows 2000/XP/Server 2003 zijn de functies van het printerstatusvenster gelijk.

Raadpleeg de Online Help als u meer wilt weten over het gebruik van het printerstatusvenster.

4

Een document afdrukken

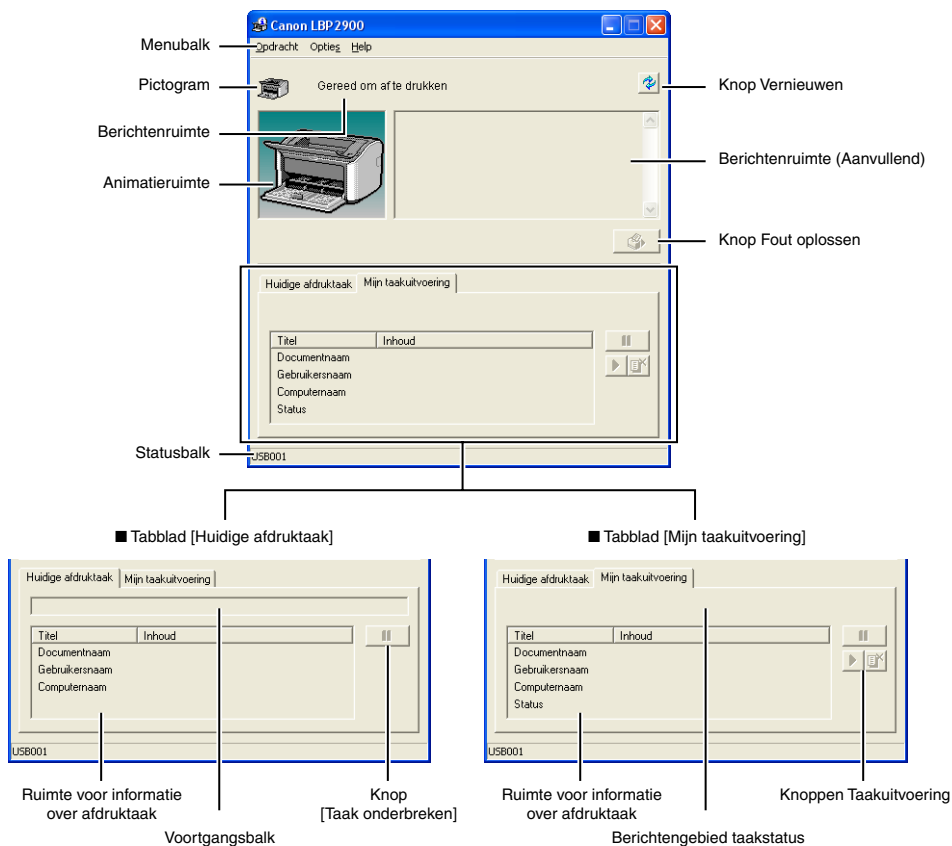

■ Menubalk

Menu [Opdracht]

Wordt gebruikt om afdruktaken te onderbreken, te hervatten en te annuleren. Wanneer een taak om welke reden dan ook is onderbroken, kunt u de taak hervatten door [Fout oplossen] te selecteren. De knoppen zijn niet beschikbaar als u geen toegangsrechten hebt voor de actuele afdruktaak.

Menu [Opties]

In dit menu kunt u de voorkeuren voor het printerstatusvenster wijzigen en de fuseerrollen in de printer reinigen.

Menu [Help]

Hiermee geeft u de Online Help weer.

■ Overige functies

| | |
|-------------------------------|--|
| Pictogram | Geeft een pictogram weer dat laat zien wat de huidige status van de printer is. |
| Berichtenruimte | Hier wordt in een kort bericht de huidige printerstatus weergegeven. |
| Berichtenruimte (Aanvullend) | Hier wordt aanvullende informatie weergegeven wanneer er een fout is opgetreden, enz. |
| Animatieruimte | Laat een grafische weergave zien van de huidige printerstatus. De achtergrondkleur is gewoonlijk blauw, maar verandert in oranje wanneer er aandacht aan de printer moet worden besteed, en de kleur verandert in rood ten teken van waarschuwing. |
| Knop Vernieuwen | Hiermee wordt de printerstatus opgehaald en de weergave van het Printerstatusvenster vernieuwd. |
| Knop Fout oplossen | Hiermee kunt u een taak hervatten wanneer de taak om een bepaalde reden is onderbroken. |
| Tabblad [Huidige afdruktaak] | <p>Voortgangsbalk: Hier wordt de voortgang van de huidige afdruktaak weergegeven door middel van het aantal geprinte pagina's en een veranderende achtergrondkleur.</p> <p>Knop [Taak onderbreken]: Onderbreekt tijdelijk de afdruktaak.</p> <p>Ruimte voor informatie over afdruktaak: Hier worden de documentnaam, de gebruikersnaam en de computernaam voor de afdruktaak weergegeven.</p> |
| Tabblad [Mijn taakuitvoering] | <p>Berichtengebied taakstatus: Geeft een bericht over de status van de taak weer.</p> <p>Knoppen Taakuitvoering: Wordt gebruikt om afdruktaken te onderbreken, te hervatten en te annuleren. De knoppen zijn niet beschikbaar als u geen toegangsrechten hebt voor de actuele afdruktaak.</p> <p>Ruimte voor informatie over afdruktaak: Toont de [Documentnaam], [Gebruikersnaam] en [Computernaam] en de status van de afdruktaak.</p> |
| Statusbalk | <p>Hier wordt aangegeven hoe de printer is aangesloten (lokaal of over een netwerk).</p> <p>Hier worden beschrijvingen van elk van de menu-items weergegeven wanneer u de menu's doorloopt.</p> |

Het printerstatusvenster weergeven

U kunt het printerstatusvenster op twee manieren openen.

- U kunt het venster openen door op  (Printerstatusvenster weergeven) te klikken in bijvoorbeeld het tabblad [Pagina-instelling] in het dialoogvenster [Eigenschappen voor printer].

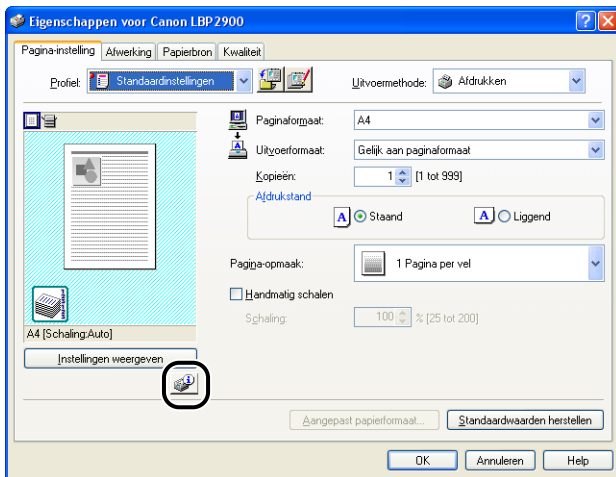

- Schakel het selectievakje in voor [Pictogram op taakbalk weergeven] in het tabblad [Configuratie]/[Apparaatinstellingen] in het dialoogvenster [Eigenschappen voor printer]. Er wordt dan een pictogram voor het printerstatusvenster getoond in de Windows-taakbalk en u kunt dan het venster openen door op dit pictogram en op [Canon LBP2900] te klikken.

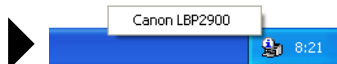
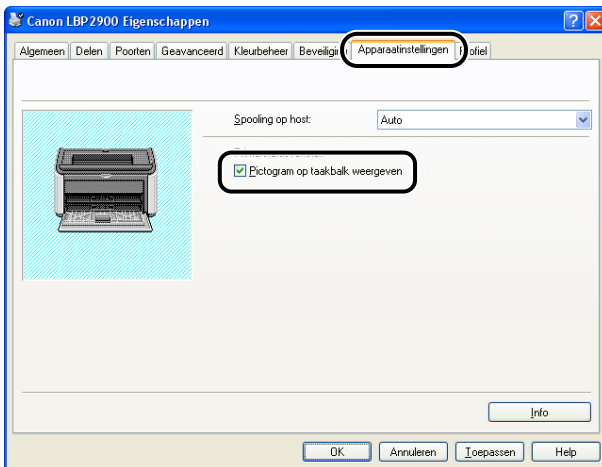

Het printerstatusvenster wordt automatisch weergegeven tijdens het afdrukken en als er iets fout gaat. Als [Printerstatusvenster weergeven] niet is ingesteld op [Bij het afdrukken] in de [Voorkeuren] van het menu [Opties] in het printerstatusvenster, wordt het printerstatusvenster niet weergegeven tijdens het afdrukken. (Zie "Voorkeuren instellen," op pag. 4-63.)

Het menu Opties

In dit menu kunt u de voorkeuren voor het printerstatusvenster wijzigen en de fuseerrollen in de printer reinigen.

Voorkeuren instellen

Met de menu-optie Voorkeuren kunt u het printerstatusvenster automatisch weergeven, de geluidsinstellingen opgeven en de printerstatus laten controleren door het printerstatusvenster.

■ Groep [Printerstatusvenster weergeven]

- Bij het afdrukken (Standaardwaarde)
Het Printerstatusvenster verschijnt automatisch, iedere keer als u iets afdrukt.
- Alleen bij fouten
Het Printerstatusvenster verschijnt alleen automatisch als er iets fout gaat tijdens het afdrukken.
- Niet automatisch weergeven
Het printerstatusvenster verschijnt niet automatisch, ook niet als het printing begint of een fout optreedt.
- Altijd op voorgrond
Het Printerstatusvenster wordt altijd bovenop de andere vensters op het bureaublad weergegeven.

■ Groep [Printerstatus controleren]

- Alleen wanneer Printerstatusvenster wordt weergegeven (Standaardwaarde)
Het Printerstatusvenster controleert de printerstatus alleen wanneer het venster wordt weergegeven.
- Alleen tijdens afdrukken
Het Printerstatusvenster controleert de printer alleen tijdens het afdrukken.
- Altijd
Het Printerstatusvenster controleert de printerstatus altijd.

■ Groep [Geluidsinstellingen]

- Alles ingeschakeld (Standaardwaarde)
Er klinkt een geluid wanneer een bericht wordt weergegeven.
- Alleen bij fouten inschakelen
Er klinkt alleen een geluid wanneer er iets fout gaat.

- Uitgeschakeld
Er klinken geen geluiden.

1 Selecteer [Voorkeuren] in het menu [Opties].

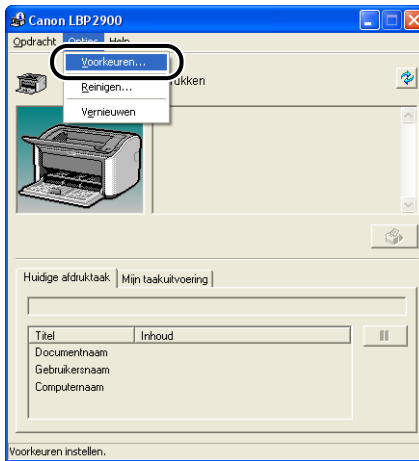

Het dialoogvenster [Voorkeuren] wordt geopend.

2 Controleer de instellingen en klik op [OK].

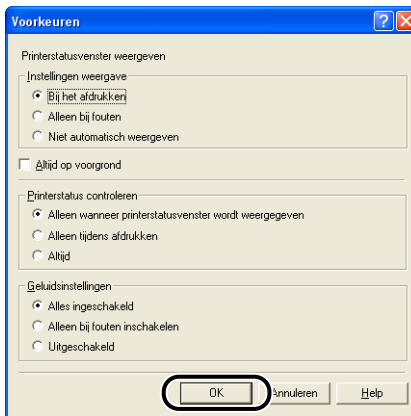

OPMERKING

Raadpleeg de Online Help als u meer wilt weten over het gebruik van het printerstatusvenster.

[Reinigen]

U moet de printer reinigen wanneer u maar de tonercartridge vervangt of wanneer u zwarte vlekken ziet verschijnen op de voor- of achterzijde van het papier. Nadere bijzonderheden hierover vindt u in "Reinigen," op pag. 5-14.

[Vernieuwen]

Als u [Vernieuwen] selecteert in het menu [Opties] wordt de printerstatus opgehaald en de weergave van het Printerstatusvenster vernieuwd.

U kunt de weergave ook vernieuwen door te klikken op [] (Vernieuwen) in het printerstatusvenster.

[Fout oplossen]

Wanneer een taak om welke reden dan ook is onderbroken, kunt u de taak hervatten door [Fout oplossen] te selecteren in het menu [Opdracht]. Een taak hervatten door [Fout oplossen] te selecteren, kan echter onverwachte printresultaten opleveren. U kunt [Fout oplossen] niet gebruiken in één van de volgende omstandigheden.

- Wanneer de taak is onderbroken als gevolg van printerfouten, zoals een vastgelopen vel papier of een lege papierlade
- Wanneer de afdruktaak van een andere gebruiker is onderbroken ([Fout oplossen] is beschikbaar in de print-server als de printer wordt gedeeld over een netwerk)

U kunt dezelfde handeling verrichten door te klikken op [] (Fout oplossen) in het printerstatusvenster.



BELANGRIJK

Als een bericht wordt weergegeven met de tekst "Onvoldoende schijfruimte", moet u bestanden die u niet meer nodig hebt, verwijderen en vervolgens [Fout oplossen] selecteren.

De printerstatus weergeven wanneer u een print-server gebruikt

De status van een netwerkprinter kan zowel worden weergegeven in het printerstatusvenster van de client als in dat van de print-server.

Als de print-server nog niet is gestart, wordt het printerstatusvenster niet weergegeven op de client-computer.

- Printerstatus van de print-server
 - Weergave van het printerstatusvenster en taakuitvoering

| Tabblad [Huidige afdruktaak] | | Tabblad [Mijn taakuitvoering] | | Taakuitvoering |
|--|-------------------------|--|------------------------|---|
| Ruimte voor informatie over afdruktaak | Knop [Taak onderbreken] | Ruimte voor informatie over afdruktaak | Knoppen Taakuitvoering | |
| Toont de eerste taak | Ingeschakeld*1 | Toont de eerste taak*2 | Ingeschakeld | Taak onderbreken: Onderbreekt alle taken Taak hervatten: Hervat alle taken Taak verwijderen: Verwijdert de eerste taak |

*1: Het tabblad [Mijn taakuitvoering] wordt weergegeven als u op de knop [Taak onderbreken] klikt.

*2: Als een taak is geprint vanuit de print-server, wordt die taak getoond.

- Speelt geluiden af.
- Als de print-server draait onder Windows 2000/XP/Server 2003, wordt de status niet weergegeven als er niemand is aangemeld. (U kunt nog wel printen.)

- Printerstatus bij de client
 - Weergave van het printerstatusvenster en taakuitvoering

| Tabblad [Huidige afdruktaak] | | Tabblad [Mijn taakuitvoering] | | Taakuitvoering |
|---|--|--|------------------------|---|
| Ruimte voor informatie over afdruktaak | Knop [Taak onderbreken] | Ruimte voor informatie over afdruktaak | Knoppen Taakuitvoering | |
| Toont de eerste taak in de print-server | Wanneer uw taak wordt getoond in de ruimte voor informatie over afdruktaak: Ingeschakeld* Wanneer uw taak wordt getoond in de ruimte voor informatie over afdruktaak: Uitgeschakeld | Toont uw eerste taak | Ingeschakeld | Taak onderbreken: Onderbreekt al uw taken Taak hervatten: Hervat al uw taken Taak verwijderen: Verwijdert uw eerste taak |

*: Het tabblad [Mijn taakuitvoering] wordt weergegeven als u op de knop [Taak onderbreken] klikt.

- Je kunt niet de knop  (Fout oplossen) gebruiken wanneer de taak van een andere gebruiker is onderbroken.
- Zolang de taak van een andere gebruiker wordt geprint, wordt de voortgangsbalk grijs weergegeven.
- Geluiden worden alleen afgespeeld op de clients die overeenkomen met de gebruikersnaam.

OPMERKING

U kunt, wanneer u een afdruktaak print over het netwerk, alleen de printerstatus weergeven in een netwerkomgeving die gebruik maakt van één van de volgende protocols.

- TCP/IP
- NetBEUI

U kunt de printerstatus niet weergeven als u gebruikmaakt van het IPX/SPX-protocol.

Geregeld onderhoud

5

HOOFDSTUK

In dit hoofdstuk leest u meer over onderhoudsmethoden voor de printer, zoals de vervanging van de tonercartridge en het onderhoud van de printer.

| | |
|--|-------------|
| De tonercartridge vervangen | 5-2 |
| Vóór het vervangen van de tonercartridge | 5-2 |
| De tonercartridge vervangen | 5-7 |
| Reinigen | 5-14 |
| Voorzorgsmaatregelen voor het hanteren van tonercartridges | 5-16 |
| Tonercartridges opslaan | 5-19 |
| De buitenzijde van de printer reinigen | 5-20 |
| De printer verplaatsen | 5-22 |
| De printer verplaatsen | 5-24 |
| De printer hanteren | 5-28 |
| Aanwijzingen bij het hanteren van de printer | 5-28 |
| Aanwijzingen voor de opslag van de printer | 5-29 |

De tonercartridge vervangen

Dit deel van de handleiding beschrijft hoe u de tonercartridge moet vervangen en behandelen en geeft aanwijzingen voor het opslaan ervan.

In de winkel waar u de printer hebt gekocht kunt u ook vervangende tonercartridges verkrijgen.



BELANGRIJK

Zelfs als de tonercartridge bijna leeg is verschijnen er geen meldingen op het scherm van de computer. Als er witte strepen in de lengterichting over het papier verschijnen, of als de afgedrukte tekst onduidelijk of vlekkerig wordt, is het waarschijnlijk tijd dat u de tonercartridge vervangt. Gebruik, wanneer u tonercartridges vervangt, alleen tonercartridges die speciaal zijn bedoeld voor deze printer.



OPMERKING

De tonercartridge voor deze printer (Canon Genuine Parts) gaat ongeveer 2000 afdrukken op A4-papier mee. Dit aantal pagina's geldt voor standaard afdrukken (bladdekking: ongeveer 5%, afdrumdichtheid: standaardinstelling af-fabriek). Het niveau van het tonerverbruik varieert afhankelijk van het type en de inhoud van de afgedrukte documenten. Omdat documenten die weinig witruimte bevatten, zoals afbeeldingen, tabellen en grafieken, grotere hoeveelheden toner verbruiken, zal de tonercartridge minder lang meegaan als u grote aantallen van deze documenten print.

Vóór het vervangen van de tonercartridge

Tonercartridges zijn verbruiksartikelen. Als er niet voldoende toner in de tonercartridge zit, zullen er witte strepen in de lengte van het papier verschijnen en wordt de afgedrukte tekst onduidelijk en vlekkerig. Als u één van deze symptomen waarneemt, probeer dan eerst het volgende te doen voordat u de tonercartridge vervangt. Mogelijk kunt u hierdoor nog wat langer printen totdat de toner helemaal op is.



LET OP

Let goed op dat u geen toner morst op uw kleding of op uw handen. Als er toner op uw handen of op uw kleding komt, spoel het dan onmiddellijk af met koud water. Gebruik geen warm water, de toner kan zich dan hechten en een vlek vormen die u niet meer kunt verwijderen.



BELANGRIJK

Raak nooit een van de onderdelen binnen in het bovenblad aan, die onder hoogspanning staan. Hierdoor zou de printer beschadigd kunnen raken.

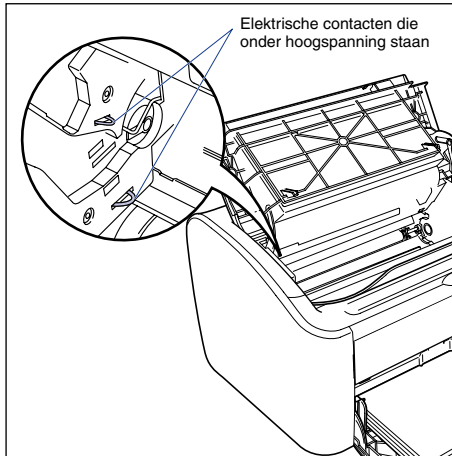

1 Open het bovenblad.

Pak de handgreep aan de rechterzijde van het bovenblad en open het blad zover als kan.

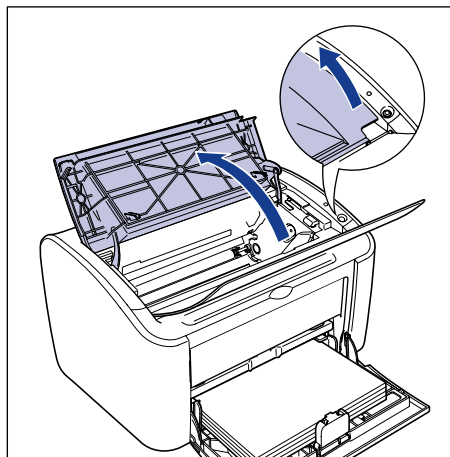

2 Breng de tonercartridge omhoog in de richting van de pijlen ① en til de cartridge omhoog uit ②.

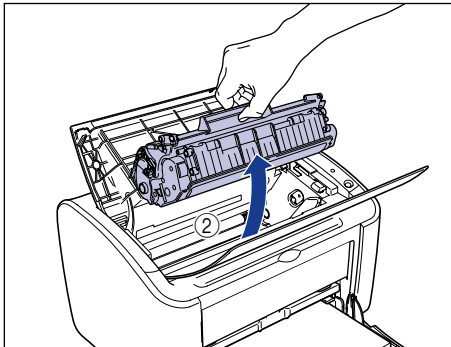
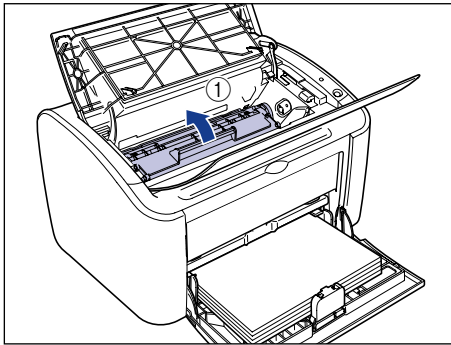

BELANGRIJK

- Als u de binnenste drum met de hand aanraakt of er krassen op maakt, zal de afdrukkwaliteit achteruitgaan. Open in geen geval de beschermende afsluiting van de drum en raak deze ook niet aan. Let erop dat u niet iets vastpakt of aanraakt dat niet in de beschrijving wordt genoemd. Hierdoor zou u de tonercartridge kunnen beschadigen.

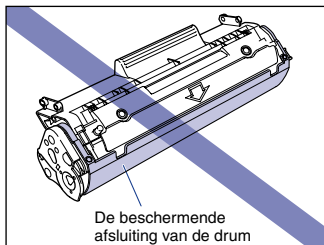

- Stel de tonercartridge niet bloot aan direct zonlicht of fel kunstlicht.

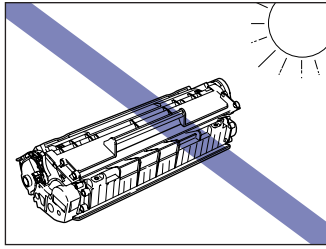

3 Houd de tonercartridge vast op de manier die u in de figuur ziet en schud de cartridge voorzichtig 5 of 6 keer om de toner gelijkmatig te verdelen.

Doe het voorzichtig, laat de toner niet uit de cartridge lekken.

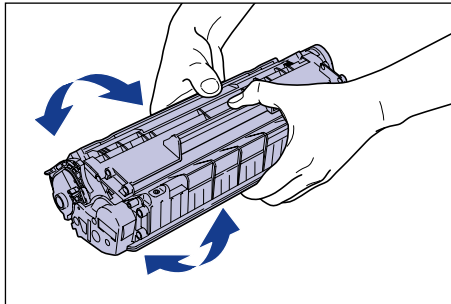

BELANGRIJK

- Als de toner niet gelijkmatig is verdeeld, kan de afdrukkwaliteit achteruitgaan. Vergeet vooral niet dit te doen.
- Draai de tonercartridge voorzichtig. Als u de cartridge niet voorzichtig draait, kan de toner eruitkomen.
- Let er vooral goed op dat u kwetsbare onderdelen als de sensor of de elektrische contactpunten niet vasthoudt en niet aanraakt. Hierdoor zou u de tonercartridge kunnen beschadigen.

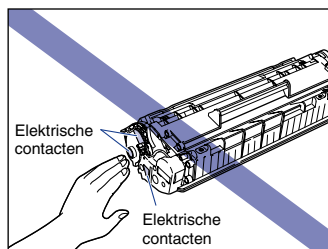

- 4** Houd de nokjes aan de linker- en rechteruiteinden van de tonercartridge bij de tonercartridgegeleiders in de printer, duw de cartridge helemaal naar achteren ①, en trek hem daarna in neerwaartse richting naar u toe ②.

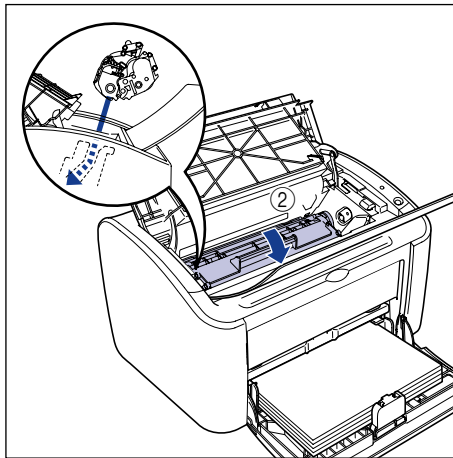
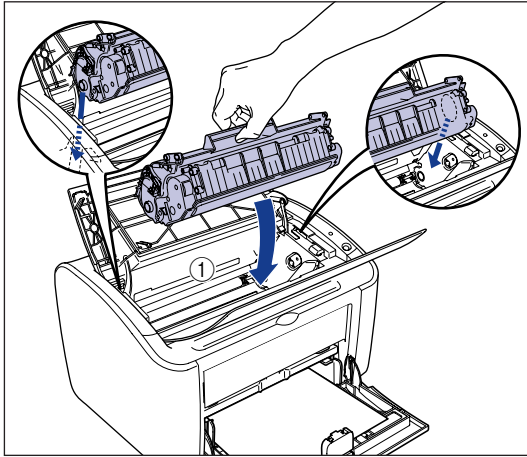

5

Geregeld onderhoud

5 Sluit het bovenblad.

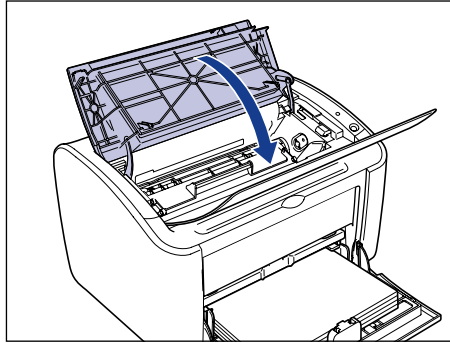

BELANGRIJK

- Als u het bovenblad niet kunt sluiten, controleer dan of u de tonercartridge wel goed in de printer hebt gezet. Als u ruw te werk gaat bij het sluiten van het bovenblad, kan de printer beschadigd raken.
- Laat het bovenblad niet lange tijd openstaan wanneer u de tonercartridge hebt ingezet.

Als de afdrucken er ook nadat u deze stappen hebt uitgevoerd, vlekkerig uitzien, moet u de tonercartridge vervangen.

De tonercartridge vervangen

Ga als volgt te werk bij de vervanging van de tonercartridge.

Reinig de printer nadat u de tonercartridge hebt vervangen. Zie "Reinigen," op pag. 5-14 voor nadere bijzonderheden over het reinigen van de printer.

WAARSCHUWING

Gooi geen lege tonercartridges in het vuur. Toner die eventueel in de tonercartridges is achtergebleven, zou vlam kunnen vatten, wat brand of brandwonden zou kunnen veroorzaken.

LET OP

Let goed op dat u geen toner most op uw kleding of op uw handen. Als er toner op uw handen of op uw kleding komt, spoel het dan onmiddellijk af met koud water. Gebruik geen warm water, de toner kan zich dan hechten en een vlek vormen die u niet meer kunt verwijderen.



BELANGRIJK

- Gebruik alleen de tonercartridge die speciaal voor deze printer is bedoeld.
- Raak nooit een van de onderdelen binnen in het bovenblad aan, die onder hoogspanning staan. Hierdoor zou de printer beschadigd kunnen raken.

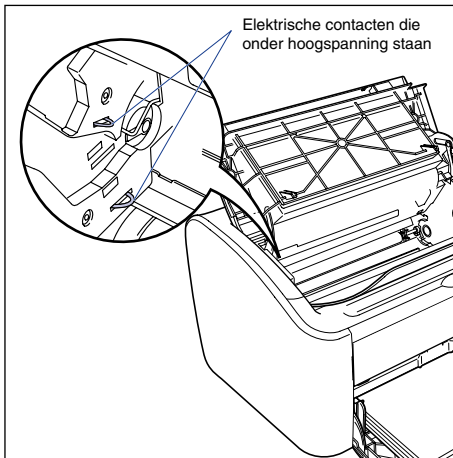

5

Geregeld onderhoud

1 Open het bovenblad.

Pak de handgreep aan de rechterzijde van het bovenblad en open het blad zo ver als kan.

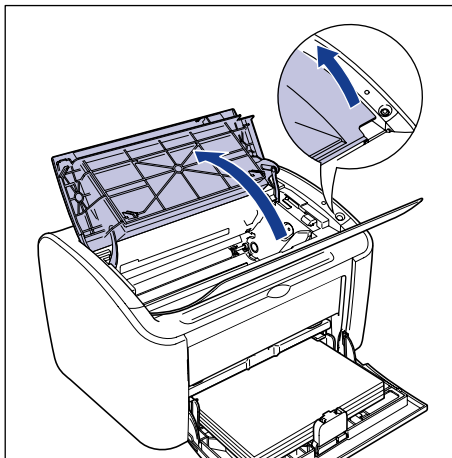

- 2** Breng de tonercartridge omhoog in de richting van de pijlen ① en til de cartridge omhoog uit ②.

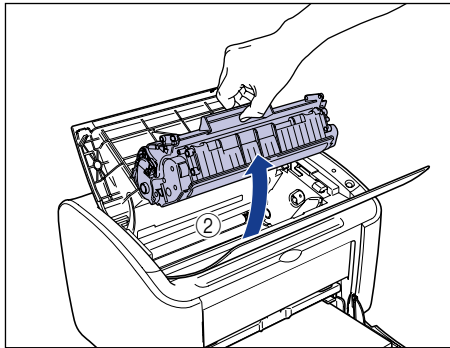
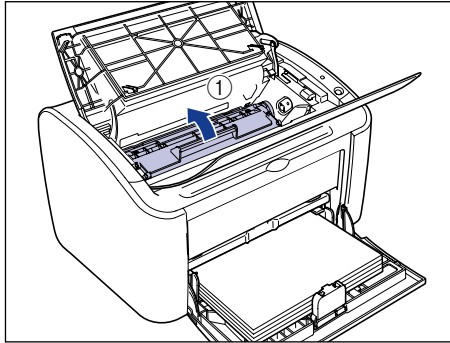

- 3** Neem de nieuwe tonercartridge uit de speciale verpakking.

Dicht bij de pijl zit er een inkrimping in de speciale verpakking en daar kunt u de verpakking met de hand openscheuren. Lukt het niet de verpakking met de hand open te scheuren, gebruik dan een schaar, maar let op dat u de tonercartridge niet beschadigt.

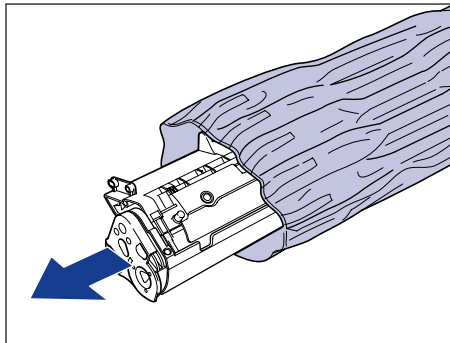



BELANGRIJK

- Gooi de speciale verpakking van de tonercartridge niet weg. U hebt dit verpakkingsmateriaal nog nodig wanneer u bijvoorbeeld bij onderhoudswerkzaamheden de tonercartridge uit de printer haalt, enz.
- Als u de binnenste drum met de hand aanraakt of er krassen op maakt, zal de afdrukkwaliteit achteruitgaan. Open in geen geval de beschermende afsluiting van de drum en raak deze ook niet aan. Let erop dat u niet iets vastpakt of aanraakt dat niet in de beschrijving wordt genoemd. Hierdoor zou u de tonercartridge kunnen beschadigen.

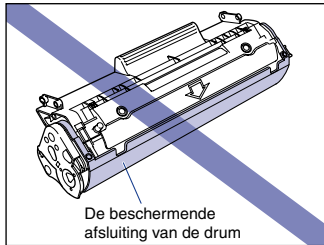

- Stel de tonercartridge niet bloot aan direct zonlicht of fel kunstlicht.

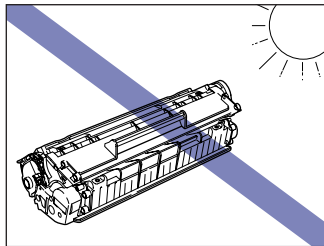

- 4** Houd de tonercartridge vast op de manier die u in de figuur ziet en schud de cartridge voorzichtig 5 of 6 keer om de toner gelijkmatig te verdelen.

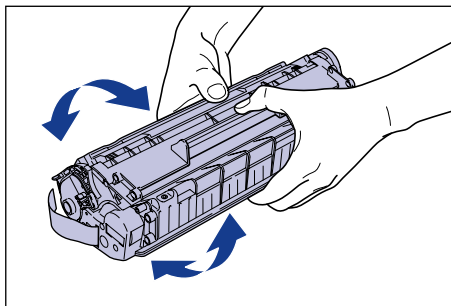

BELANGRIJK

- Als de toner niet gelijkmatig is verdeeld, kunt u een slechte afdrukkwaliteit krijgen. Vergeet vooral niet dit te doen.
- Draai de tonercartridge voorzichtig. Als u de cartridge niet voorzichtig draait, kan de toner eruitkomen.
- Let er vooral goed op dat u kwetsbare onderdelen als de sensor of de elektrische contactpunten niet vasthoudt en niet aanraakt. Hierdoor zou u de tonercartridge kunnen beschadigen.

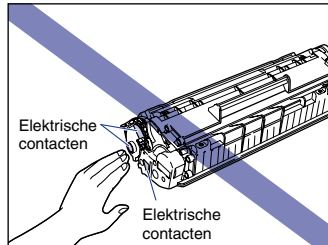

5 Plaats de tonercartridge op een vlakke ondergrond, houd de tonercartridge stevig vast en trek de tape (ongeveer 50 cm lang) langzaam naar buiten.

Trek de afdichtende tape direct naar buiten in de richting van de pijl.

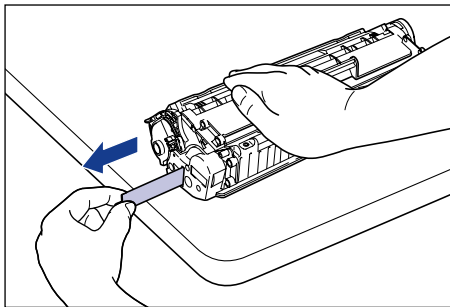

LET OP

Als u met al te veel kracht aan de afdichtende tape trekt of halverwege stopt met trekken, kan er zich langs de tape toner naar buiten verspreiden. Als er toner in uw ogen of mond terechtkomt, was het dan onmiddellijk uit en neem contact op met een arts.



BELANGRIJK

- Buig de tape niet en trek niet omhoog of omlaag. Als u dat doet, bestaat de kans dat de afdichtingstape in het midden afbreekt en dan kunt u de tape niet helemaal verwijderen.

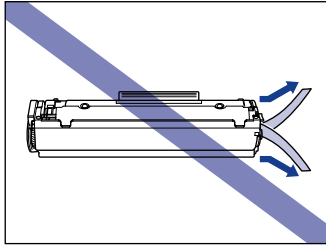

- Blijf aan de tape trekken tot hij helemaal uit de cartridge is. Als er afdichtingstape in de tonercartridge achterblijft, kunt u problemen bij het printen krijgen.
- Let er bij het uittrekken van de tape op dat u de beschermende afsluiting van de drum niet aanraakt.

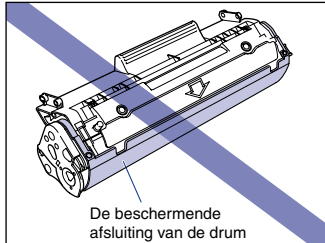

- Nadat u het verpakkingsmateriaal hebt verwijderd, plaatst u de tonercartridge zo snel mogelijk in de printer.
- Neem bij het opruimen van de tape de milieuvorschriften in acht.

- 6** Houd de nokjes aan de linker- en rechteruiteinden van de tonercartridge bij de tonercartridgegeleiders in de printer, duw de cartridge helemaal naar achteren ①, en trek hem daarna naar u toe ②.

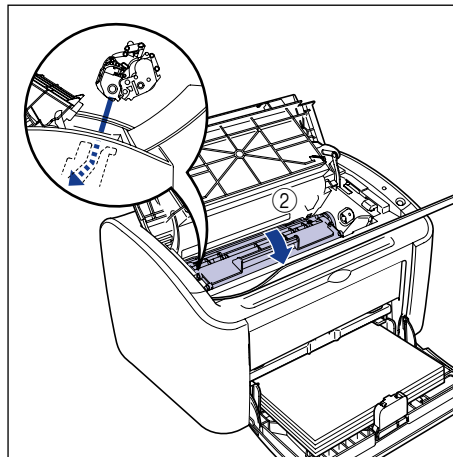
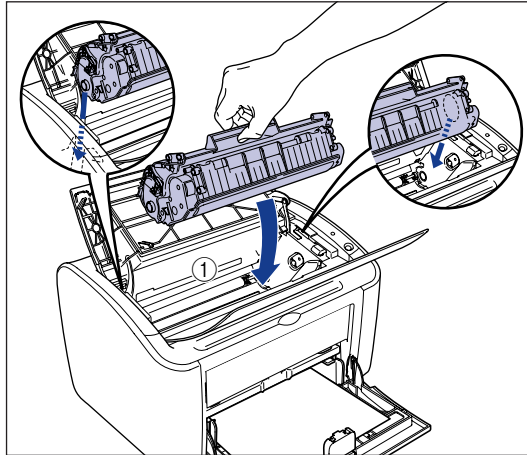

7 Sluit het bovenblad.

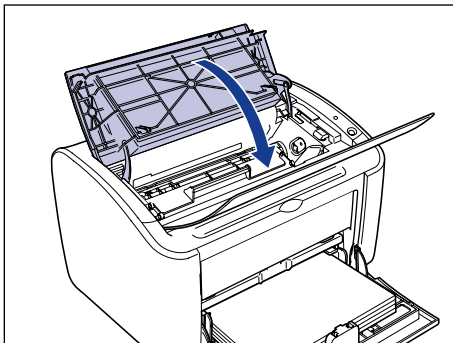

BELANGRIJK

- Als u het bovenblad niet kunt sluiten, controleer dan of u de tonercartridge wel goed in de printer hebt gezet. Als u ruw te werk gaat bij het sluiten van het bovenblad, kan de printer beschadigd raken.
- Laat het bovenblad niet lange tijd openstaan wanneer u de tonercartridge hebt ingezet.

Reinig nu de printer. (Zie "Reinigen," op pag. 5-14)

Reinigen

Reinig de printer nadat u de tonercartridge hebt vervangen.

1 Leg een vel wit papier van A4-formaat (of Letter-formaat) in de multifunctionele lade of in de lade voor invoer met de hand.

Zie "Afdrukken op normaal papier, zwaar papier, etiketten en transparanten," op pag. 2-13 voor het inleggen van een vel papier van A4-formaat (of Letter-formaat).

2 Open het printerstatusvenster

Zie "Het printerstatusvenster weergeven," op pag. 4-62 voor nadere bijzonderheden over het openen van het printerstatusvenster.

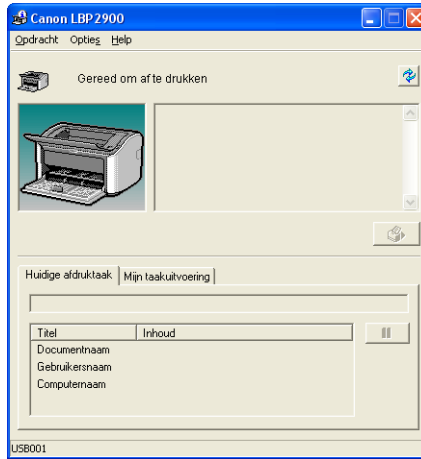

3 Selecteer [Reinigen] in het menu [Opties].

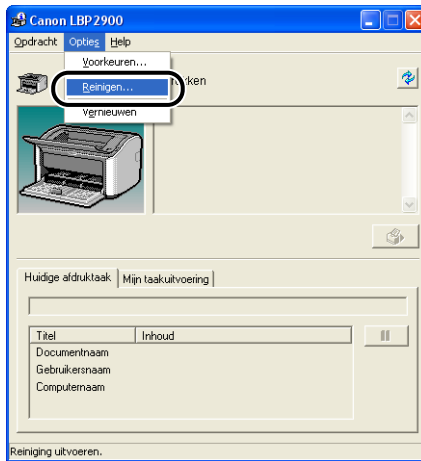

4 Klik op [OK].

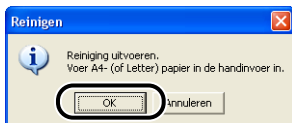

Het bericht "Reinigen" wordt dan weergegeven in het Printerstatusvenster en de schoonmaak begint.

De reiniging is klaar wanneer het papier uit de printer komt en de melding van het scherm verdwijnt.

OPMERKING

- Het reinigen neemt ongeveer 3 minuten in beslag.
- Het reinigingproces kan niet worden onderbroken. Wacht totdat het reinigen is voltooid.

5 Voorzorgsmaatregelen voor het hanteren van tonercartridges

De tonercartridge is vervaardigd uit fijnmechanische onderdelen. Als u de cartridge ruw behandelt, kan hij beschadigd raken en dat kan vermindering van de afdrukkwaliteit tot gevolg hebben. Wanneer u tonercartridges plaatst of uit de printer haalt, houd u dan vooral aan de volgende aanwijzingen voor de behandeling.

WAARSCHUWING

Gooi geen lege tonercartridges in het vuur. Toner die eventueel in de tonercartridges is achtergebleven, zou vlam kunnen vatten, wat brand of brandwonden zou kunnen veroorzaken.

LET OP

Let goed op dat u geen toner morst op uw kleding of op uw handen. Als er toner op uw handen of op uw kleding komt, spoel het dan onmiddellijk af met koud water. Gebruik geen warm water, de toner kan zich dan hechten en een vlek vormen die u niet meer kunt verwijderen.



BELANGRIJK

- Als u de binnenste drum met de hand aanraakt of er krassen op maakt, zal de afdrukwaliteit achteruitgaan. Open in geen geval de beschermende afsluiting van de drum en raak deze ook niet aan. Let erop dat u niet iets vastpakt of aanraakt dat niet in de beschrijving wordt genoemd. Hierdoor zou u de tonercartridge kunnen beschadigen.

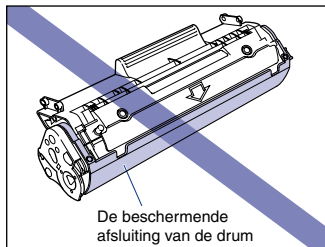

- Stel de tonercartridge niet bloot aan direct zonlicht of fel kunstlicht.

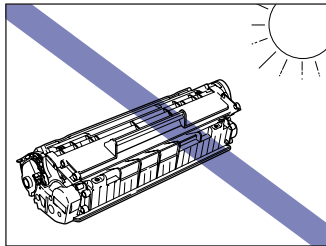

- Let er vooral goed op dat u kwetsbare onderdelen als de sensor of de elektrische contactpunten niet vasthoudt en niet aanraakt. Hierdoor zou u de tonercartridge kunnen beschadigen.

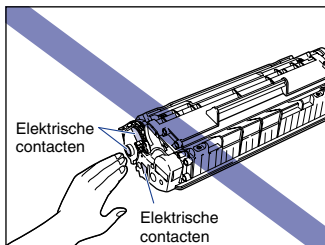

- Wanneer u maar een tonercartridge hanteert, houd hem dan vast zoals de tekening laat zien en houd het oppervlak dat is gemarkeerd met de pijl omhoog. Zet de cartridge niet op z'n kant en niet ondersteboven.

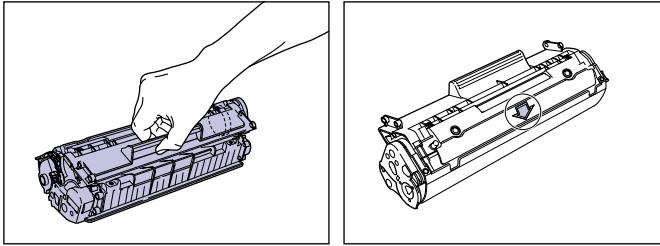

- Probeer niet de tonercartridge te demonteren of er iets aan te veranderen.
- Als u de tonercartridge blootstelt aan snelle temperatuurschommelingen, kunnen zich waterdruppeltjes (condensatie) vormen binnenin en aan de buitenkant van de cartridge. Als u een nieuwe tonercartridge die is bewaard op een koele plaats, in de printer wordt geplaatst op een warme plaats, laat de cartridge dan ten minste één uur liggen zonder de speciale verpakking te openen, zodat de cartridge zich kan aanpassen aan de omgevingstemperatuur voordat u de verpakking opent.
- Zorg ervoor dat u een nieuwe tonercartridge gebruikt voordat de op de verpakking vermelde uiterste gebruiksdatum is verstreken.
- Houd tonercartridges weg bij producten die magnetische golven genereren, zoals de computer of het beeldscherm.
- Toner cartridges zijn magnetisch geladen. Breng tonercartridges niet in de buurt van diskettes, diskettestations of toestellen die magnetisch gevoelig zijn. Dit zou beschadiging van de gegevens tot gevolg kunnen hebben.

Toner cartridges opslaan

Neem de volgende punten in acht wanneer u een nieuwe tonercartridge opslaat of bij het hanteren van een tonercartridge die uit de printer is gehaald voor onderhoudswerk of voor het verplaatsen van de printer.



BELANGRIJK

- Neem een nieuwe tonercartridge pas uit de beschermende verpakking wanneer u de cartridge echt gaat gebruiken.
- Als u de tonercartridge uit de printer verwijdert voor onderhoud van de printer of het verwijderen van vastgelopen papier, moet u de tonercartridge in de oorspronkelijke beschermende verpakking stoppen of onmiddellijk in een stevige doek wikkelen.
- Zet de cartridge niet op z'n kant en niet ondersteboven. Bewaar een cartridge in dezelfde stand als waarin de cartridge in de printer wordt geplaatst.
- Bewaar de tonercartridge niet op een plaats waar die wordt blootgesteld aan direct zonlicht.
- Sla de tonercartridge niet op een warme of vochtige plaats op, of op een plaats waar de temperatuur en relatieve vochtigheid sterk schommelen.
 - Bereik opslagtemperatuur: 0 tot 35 °C (32 tot 95 °F)
 - Bereik luchtvochtigheid bij opslag: 35 tot 85 % RV (niet-condenserend)
- Bewaar de tonercartridge niet op een plaats waar bijtende gassen, zoals ammoniak kunnen ontstaan, of waar de lucht een aanzienlijke hoeveelheid zout bevat of waar veel stof is.
- Houd tonercartridges buiten het bereik van kleine kinderen.
- Sla tonercartridges niet op in de buurt van diskettes, diskettestations of toestellen die magnetisch gevoelig zijn.

■ Condensatie

Ook bij een luchtvochtigheid binnen de voor de opslag aanbevolen waarden, kunnen zich als gevolg van temperatuurverschillen met de omringende lucht waterdruppeltjes vormen binnenin de tonercartridge en aan de buitenkant. Deze condensatie heeft een negatieve uitwerking op de prestaties van de tonercartridge.

De buitenzijde van de printer reinigen

Als er zich vuil of stof vormt aan de buitenzijde nadat u de printer lange tijd hebt gebruikt, is het nodig dat u de printer reinigt. Neem de volgende voorzorgsmaatregelen in acht bij het reinigen, om te voorkomen dat u de printer beschadigt en ter voorkoming van elektrische schokken.

⚠ WAARSCHUWING

- **Zet de printer uit, koppel de USB-kabel los en trek de stekker uit het stopcontact wanneer u de printer reinigt. Als u dat niet doet, zou brand of een elektrische schok het gevolg kunnen zijn.**
- **Gebruik geen alcohol, benzine, verfverdunder of andere brandbare stof. Als een brandbare stof in contact komt met het elektrische element binnenin de printer kan de stof ontvlammen of een elektrische schok veroorzaken.**

👤 BELANGRIJK

- Gebruik geen ander reinigingsmiddel dan water of een oplossing van water met een mild reinigingsmiddel aangezien sterkere reinigingsmiddelen de kunststofmaterialen in de printer kunnen vervormen of doen scheuren.
- Wanneer u een mild reinigingsmiddel gebruikt, verdun het dan in water.
- Het is niet nodig deze printer te smeren. Smeer de printer niet.

- 1 Zet de printer en de computer uit ①, neem de USB-kabel los ② en trek de stekker uit het stopcontact ③.**

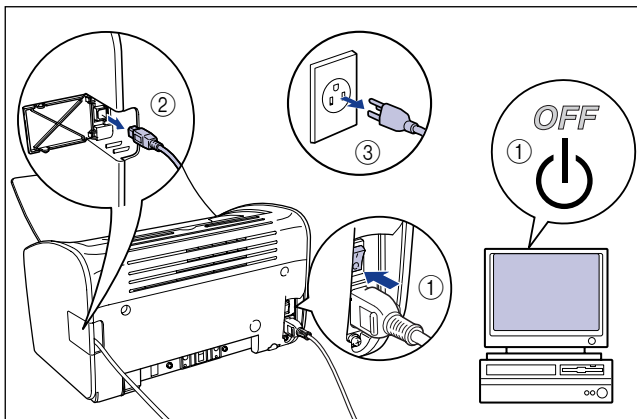

- 2** Wring een zachte, met water of met een in water opgelost mild reinigingsmiddel bevochtigde doek goed uit en veeg de printer schoon.

Als u voor het reinigen een mild reinigingsmiddel gebruikt, moet u daarna de printer afvegen met een zachte, met water bevochtigde doek.

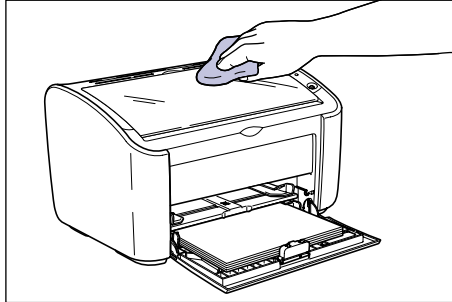

- 3** Wrijf na het schoonmaken de printer na met een droge doek.
- 4** Steek de stekker in het stopcontact en sluit de USB-kabel weer aan als de printer helemaal droog is.

De printer verplaatsen

Ga als volgt te werk als u de printer een andere plaats wilt geven of de printer verplaatst voor onderhoudswerkzaamheden.

WAARSCHUWING

Verplaatst u de printer, zet hem dan altijd uit, trek de stekker uit het stopcontact en neem de USB-kabel los. Als u de printer verplaatst zonder de kabels los te koppelen, kunnen het netsnoer en de USB-kabel beschadigd raken en dat zou brand of een elektrische schok tot gevolg kunnen hebben.

LET OP

- De printer weegt ongeveer 6,3 kg wanneer de tonercartridge niet is geplaatst. Let goed op dat u uw rug niet bezeert wanneer u de printer draagt.

- Pak, als u de printer verplaatst, hem nooit vast bij het voorpaneel, de ventilatie-openingen, het achterpaneel of ergens anders dan de aangeduide plaatsen. Houd u zich niet aan de aanwijzingen, dan zou de printer kunnen vallen en zou u zich kunnen bezeren.

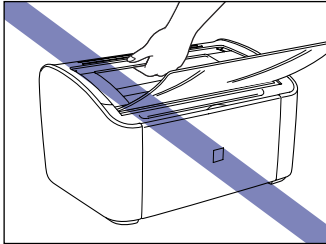
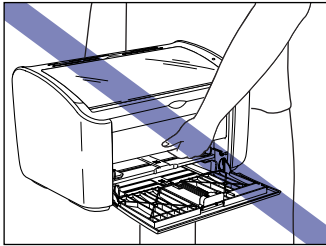
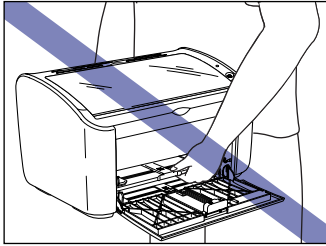

De printer verplaatsen

Ga als volgt te werk als u de printer wilt verplaatsen.

- 1** Zet de printer en de computer uit ①, neem de USB-kabel los ② en trek de stekker uit het stopcontact ③.

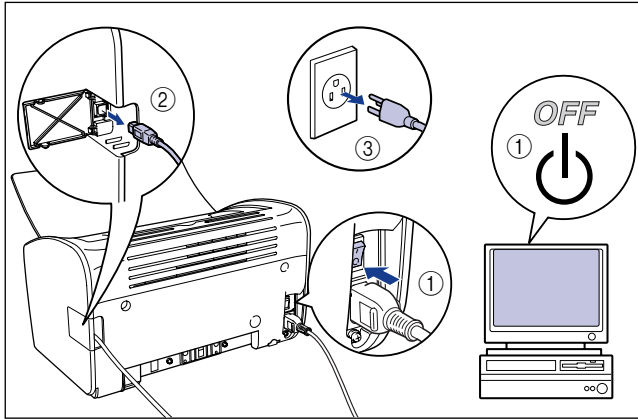

- 2** Verwijder het netsnoer.
- 3** Haal het papier dat nog in de printer zit, eruit en duw de achterste papiergeleider in de stand die de tekening laat zien.

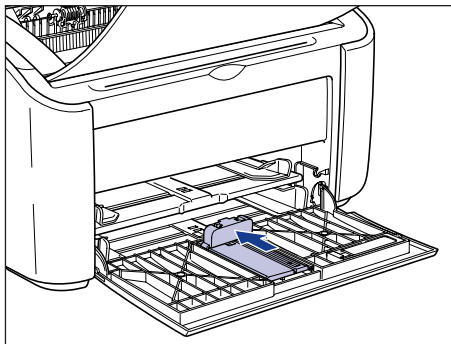

 **BELANGRIJK**

Als u probeert de multifunctionele lade te sluiten terwijl de achterste papiergeleider uit de lade steekt, kunt u de printer beschadigen. Controleer altijd of de achterste papiergeleider helemaal naar achteren in de multifunctionele lade is geschoven, voordat u de multifunctionele lade sluit.

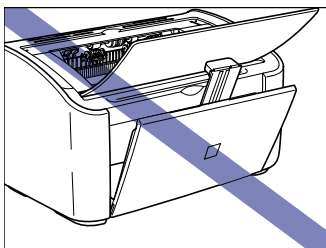

4 Sluit de multifunctionele lade.

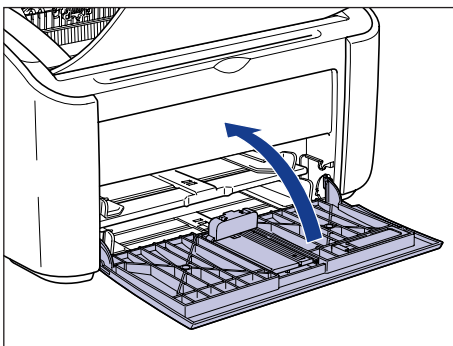

5 Sluit de papieruitvoerlande als deze nog openstaat.

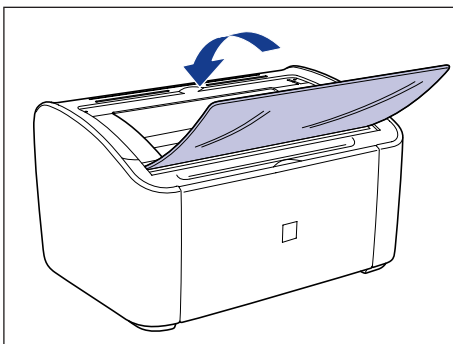

- 6** Pak de printer aan de linker- en rechterzijde met uw handen vast, zoals de tekening laat zien, en houd hier de printer stevig vast wanneer u hem draagt.

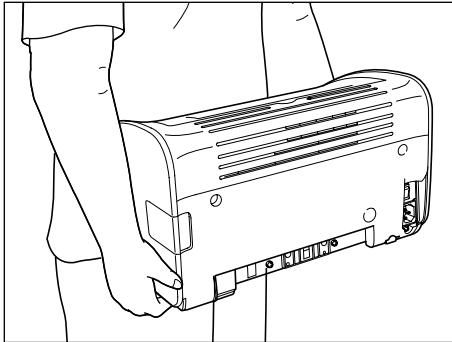

- 7** Zet de printer voorzichtig neer op de plaats van uw keuze.

⚠ LET OP

Zet de printer langzaam en voorzichtig neer. U kunt zich bezeren als bijvoorbeeld uw handen door de printer worden afgeklemd.

- 8** Open de uitvoerlade.

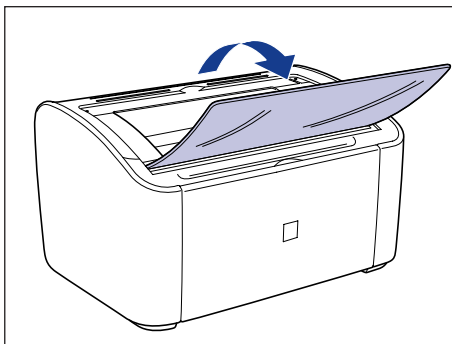

9 Open de multifunctionele lade.

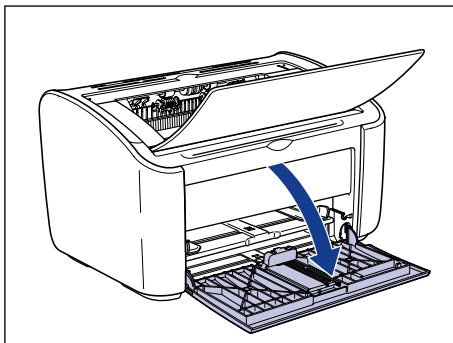

10 Leg papier in.

Zie "Afdrukken op normaal papier, zwaar papier, etiketten en transparanten," op pag. 2-13 voor informatie over het inleggen van normaal papier, zwaar papier, etiketten en transparanten.

In "Printen op een indexkaart," op pag. 2-26 vindt u meer over het inleggen van systeemkaarten.

In "Printen op enveloppen," op pag. 2-33 vindt u meer over het inleggen van enveloppen.

In "Printen op papier van aangepast formaat (Niet-standaard formaten)," op pag. 2-44 vindt u meer over het inleggen van papier van een aangepast formaat.

11 Sluit het netsnoer aan.

12 Steek de stekker in het stopcontact.

13 Sluit de USB-kabel aan.

● De printer vervoeren

Wanneer u de printer moet vervoeren, bijvoorbeeld bij een verhuizing, neem dan de tonercartridge uit de printer en berg de printer en de onderdelen op in de originele verpakking en breng het beschermende materiaal aan om te voorkomen dat de printer en de onderdelen beschadigen tijdens het transport. Als u de originele verpakking niet meer hebt, zoek dan een geschikte doos en geschikt verpakkingsmateriaal en pak de printer en de onderdelen goed in.

De printer hanteren

Deze printer maakt gebruik van een uiteenlopende reeks van elektronische componenten en kwetsbare optische componenten. Lees het volgende gedeelte aandachtig door en behandel de printer met voorzichtigheid.



BELANGRIJK

Informatie over het behandelen van de printer vindt u ook in "Belangrijke veiligheidsinstructies," op pag. xv.

Aanwijzingen bij het hanteren van de printer

5

Neem de volgende aanwijzingen in acht zodat de printer consequent afdrucken van hoge kwaliteit kan leveren.



BELANGRIJK

- Plaats geen zware voorwerpen bovenop de printer, op de uitvoerlade of op een ander onderdeel van de printer.

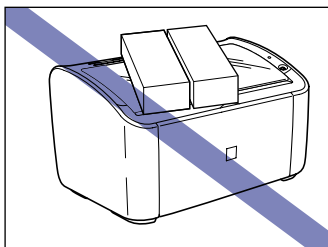

- Als u probeert de multifunctionele lade te sluiten terwijl de achterste papiergeleider uit de lade steekt, kunt u de printer beschadigen. Controleer altijd of de achterste papiergeleider helemaal naar achteren in de multifunctionele lade is geschoven, voordat u de multifunctionele lade sluit.

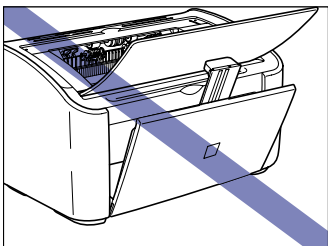

- Laat het bovenblad niet langer openstaan dan nodig is. Blootstelling aan direct zonlicht of fel licht kan een negatieve uitwerking hebben op de prestaties van de printer.
- Stoot niet tegen de printer wanneer deze in bedrijf is. Als u dat doet kan dat tot gevolg hebben dat de afdrukkwaliteit minder wordt.

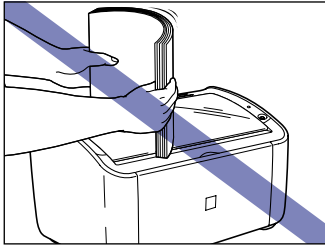

- Open het bovenblad van de printer niet tijdens het printen. Hierdoor zou de printer beschadigd kunnen raken.
- Open en sluit de uitvoerlade, de multifunctionele lade en het bovenblad van de printer voorzichtig. Door een ruwe behandeling zou de printer beschadigd kunnen raken.
- Als u een doek over de printer wilt leggen om te voorkomen dat er stof in de printer binnendringt, doe dat dan pas als u de printer hebt uitgezet en voldoende hebt laten afkoelen.
- Als u van plan bent om de printer gedurende langere tijd niet te gebruiken, trekt u het netsnoer uit het stopcontact.
- Gebruik de printer niet of sla de printer niet op in een ruimte waarin chemicaliën worden gebruikt.
- De omgeving van de uitvoerlade wordt erg heet tijdens het printen en kort na het printen. Let er vooral op dat u het gebied rond de uitvoerlade niet aanraakt, als u papier uit de uitvoerlade haalt of een papierstoring verhelpt.

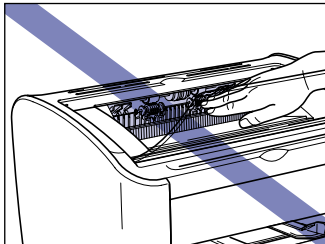

Aanwijzingen voor de opslag van de printer

Sla de printer op onder de volgende omstandigheden, als u van plan bent de printer gedurende langere tijd niet te gebruiken.

- Bereik opslagtemperatuur: 0 tot 35 °C (32 tot 95 °F)
- Bereik luchtvochtigheid bij opslag: 10 tot 80 % RV (niet-condenserend)

Het oplossen van problemen

6

HOOFDSTUK

In dit hoofdstuk worden oplossingen beschreven van problemen zoals het vastlopen van papier of een mindere afdrukkwaliteit.

| | |
|--|------|
| Overzicht problemen oplossen | 6-2 |
| Papierstoringen | 6-3 |
| Onderhoudsbeurt | 6-18 |
| Bij fouten in de fixeereenheid | 6-19 |
| Wanneer er melding wordt gemaakt van een fout in de scanner of van een servicefout | 6-20 |
| Problemen met de afdrukkwaliteit | 6-22 |
| Papierproblemen | 6-26 |
| Wanneer er niets op papier komt | 6-27 |
| Installatieproblemen | 6-28 |
| Als het niet lukt de installatie van de software ongedaan te maken | 6-29 |
| De installatie van het stuurprogramma voor de USB-klasse ongedaan maken | 6-31 |
| Problemen bij lokale installatie | 6-35 |
| Problemen met het installeren van een gedeelde printer | 6-35 |
| Diverse problemen | 6-36 |

Overzicht problemen oplossen

Als er tijdens het gebruik van de printer iets niet goed gaat, bepaal dan met behulp van onderstaand stroomdiagram de oorzaak van het probleem.

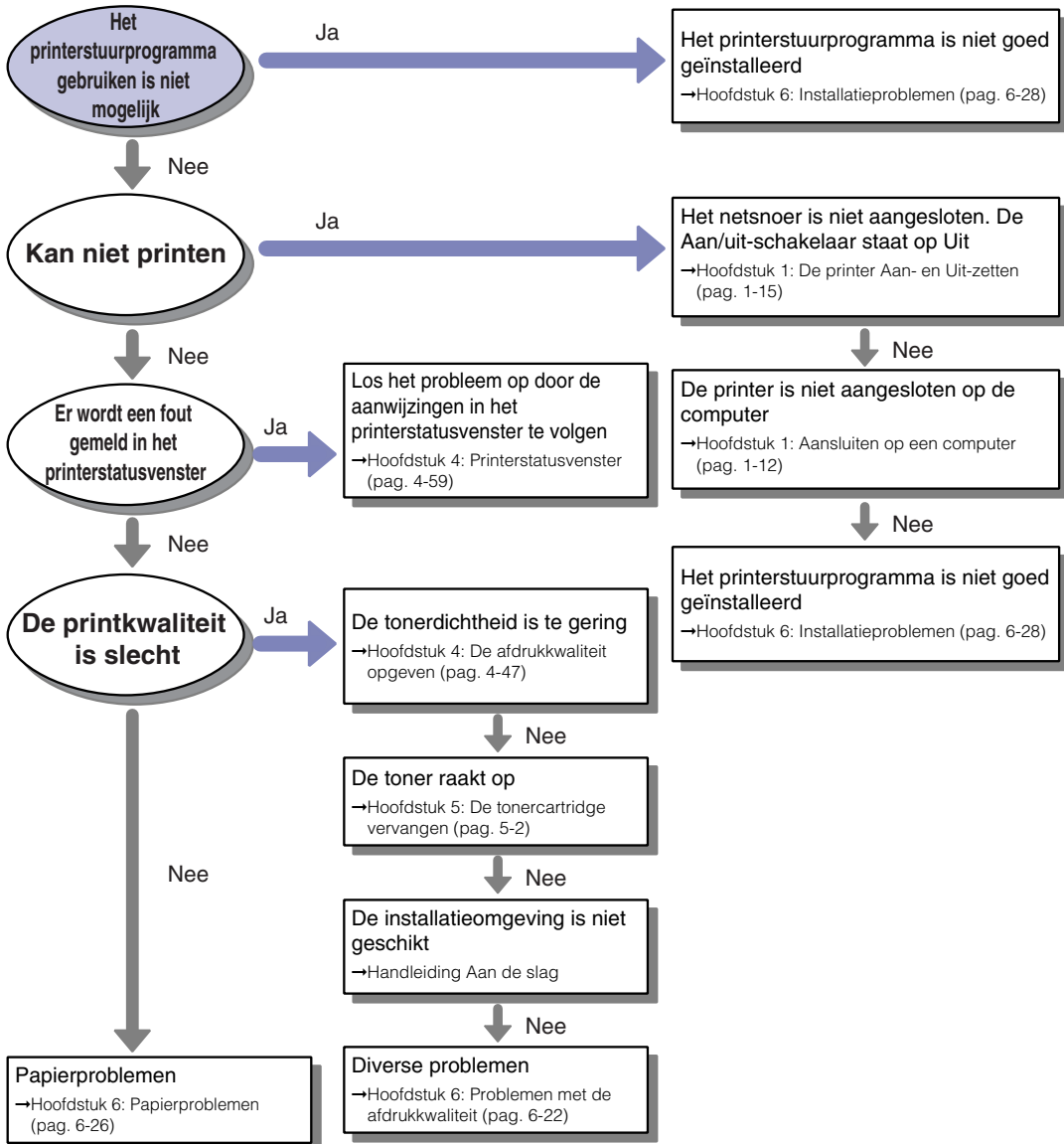

Papierstoringen

Het volgende bericht worden getoond in het printerstatusvenster wanneer er een papierstoring optreedt tijdens het afdrucken.

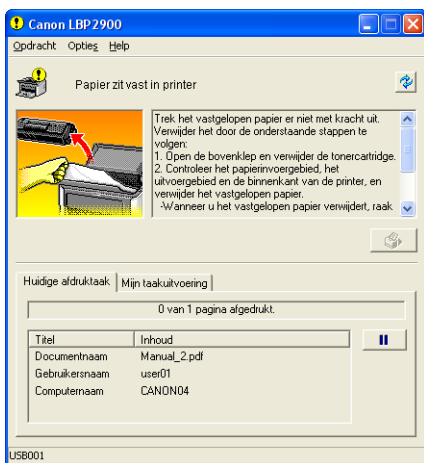

⚠ WAARSCHUWING

Een deel van deze apparatuur staat onder hoge spanning. Wanneer u een papierstoring verhelpt, of het binnenwerk van de printer inspecteert, let er dan goed op dat niet een halsketting, armband of een ander metalen voorwerp met iets in de printer in aanraking komt. Als dit gebeurt, zou dat brandwonden of een elektrische schok kunnen veroorzaken.

⚠ LET OP

- Pas goed op dat u tijdens het verhelpen van een papierstoring geen tonervlekken op uw handen of kleding krijgt. Als er toner op uw handen of op uw kleding komt, spoel het dan onmiddellijk af met koud water. Spoel de toner niet af met warm water, omdat daardoor de toner zich kan hechten en er een vlek ontstaat die u niet meer kunt verwijderen.
- Wanneer u papier dat in de printer is blijven steken, weghaalt, doe dat dan voorzichtig zodat u niet de toner die op het vastgelopen blad zit, buiten de printer verspreidt. Hierdoor zou er toner in uw mond en in uw ogen kunnen komen. Als er toner in uw ogen of mond terecht komt, was het dan onmiddellijk uit en neem contact op met een arts.
- Zorg er bij het verwijderen van vastgelopen papier voor dat u uw handen niet snijdt aan de randen.

- Tijdens het gebruik wordt de printer heet in de buurt van de fixeereenheid. Als u het binnenwerk van de printer inspecteert terwijl u een papierstoring verhelpt, enz. wees dan voorzichtig en raak niets aan in de buurt van de fuseereenheid. U zou zich kunnen branden.

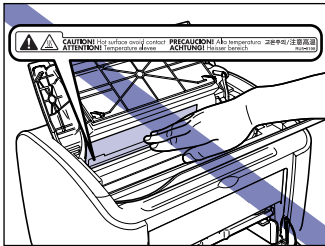

- Zorg ervoor dat u met uw handen of kleding niet in de buurt komt van de roller in het uitvoergebied nadat u vastgelopen papier geheel hebt verwijderd. Ook als de printer niet bezig is te printen, kunnen uw handen of uw kleding klem komen te zitten door een plotselinge omwenteling van de roller, en dan kunt u zich bezeren of verwonden.

BELANGRIJK

- Raak nooit een van de onderdelen binnen in het bovenblad aan, die onder hoogspanning staan. Hierdoor zou de printer beschadigd kunnen raken.

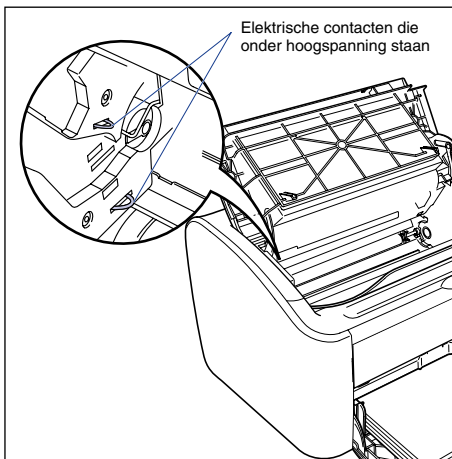

- Als u te hard trekt aan vastgelopen papier, kan het papier scheuren en kunnen de onderdelen binnenin de printer beschadigd raken. Wanneer u vastgelopen papier uittrekt, trek er dan aan in de juiste richting (afhankelijk van de locatie).
- Als het papier gescheurd is, denk er dan vooral aan alle losse stukjes te verwijderen.
- Als u het vastgelopen papier uit de printer haalt zonder het bovenblad te openen, kan het gebeuren dat de foutmelding zichtbaar blijft. Open en sluit in dit geval een keer het bovenblad.

- Raak in geen geval de overdrachtsrol aan. Als u dat doet kan dat tot gevolg hebben dat de afdrukwaliteit minder wordt.

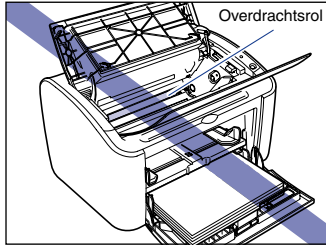

- Raak in geen geval de papiertoevoerrol aan. Als u dat doet kan dat tot gevolg hebben dat het mechanisme voor de papiertoevoer niet meer goed werkt.

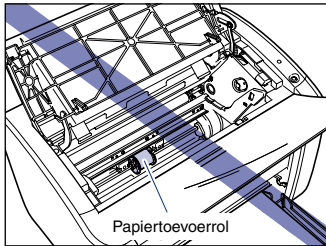

- De omgeving van de uitvoerlade wordt erg heet tijdens het printen en kort na het printen. Let er vooral op dat u het gebied rond de uitvoerlade niet aanraakt, als u papier uit de uitvoerlade haalt of een papierstoring verhelpt.

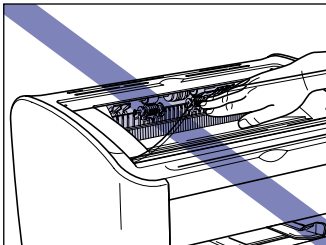

1 Open het bovenblad.

Pak de handgreep aan de rechterzijde van het bovenblad en open het blad zover als kan.

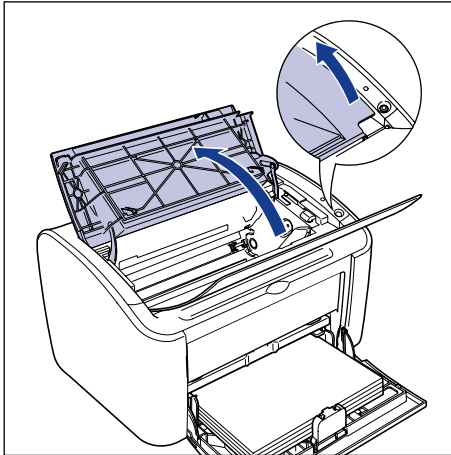

BELANGRIJK

Trek niet aan het papier, ook niet als u het papier kunt zien zitten via de uitvoerlade. Denk er vooral aan dat u het bovenblad moet openen en de tonercartridge moet verwijderen voordat u probeert de papierstoring te verhelpen.

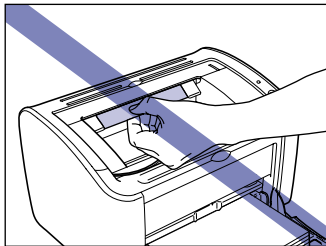

2 Breng de tonercartridge omhoog in de richting van de pijlen ① en til de cartridge omhoog uit ②.

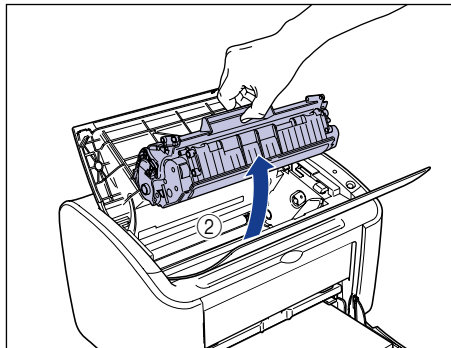
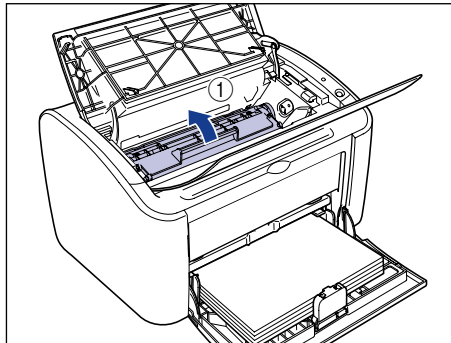

BELANGRIJK

- Als u de binnenste drum met de hand aanraakt of er krassen op maakt, zal de afdrukkwaliteit achteruitgaan. Open in geen geval de beschermende afsluiting van de drum en raak deze ook niet aan. Let erop dat u niet iets vastpakt of aanraakt dat niet in de beschrijving wordt genoemd. Hierdoor zou u de tonercartridge kunnen beschadigen.

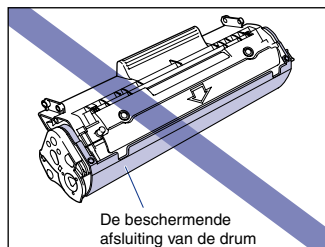

- Stel de tonercartridge niet bloot aan direct zonlicht of fel kunstlicht.

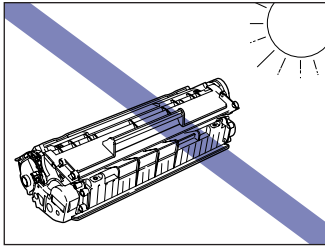

- Let er vooral goed op dat u kwetsbare onderdelen als de sensor of de elektrische contactpunten niet vasthoudt en niet aanraakt. Hierdoor zou de printer beschadigd kunnen raken.

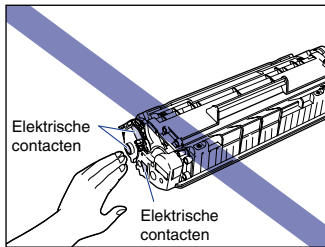

3 Stop de tonercartridge in de speciale verpakking.

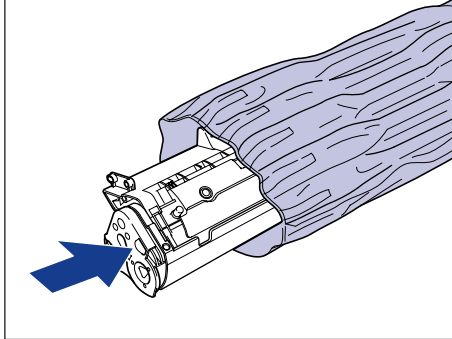

4 Haal het papier uit de multifunctionele lade, dat er nog inzit.

Trek de achterste papiergeleider naar buiten ①, en haal vervolgens het papier uit de printer ②.

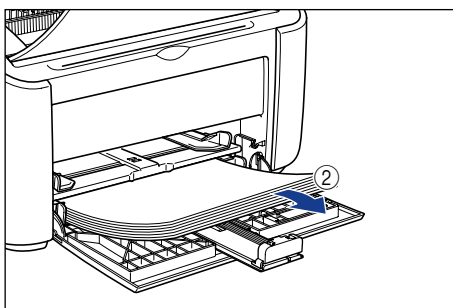
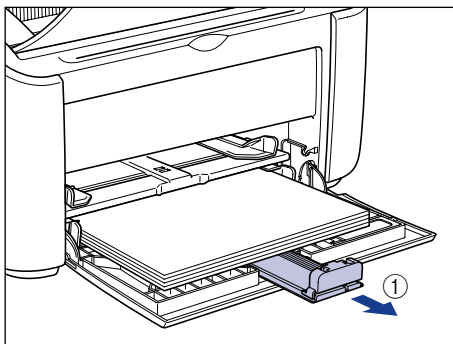

BELANGRIJK

Verhelp de papierstoring niet, zelfs niet als het papier is blijven steken in de multifunctionele lade, maar ga als volgt te werk.

5 Het vastgelopen papier verwijderen.

- Als u een randje van het papier kunt zien zitten in de printer

Trek het papier voorzichtig uit de printer.

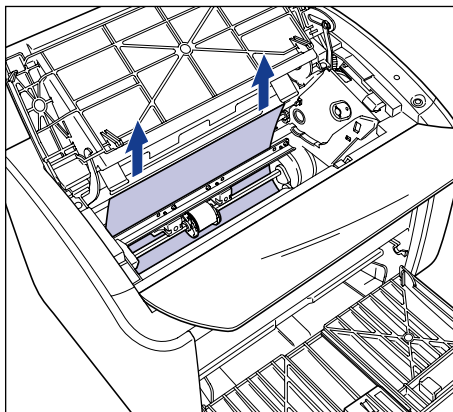

- Als u het papier moeilijk los kunt trekken, probeer het dan via de multifunctionele lade of de lade voor handmatige invoer.

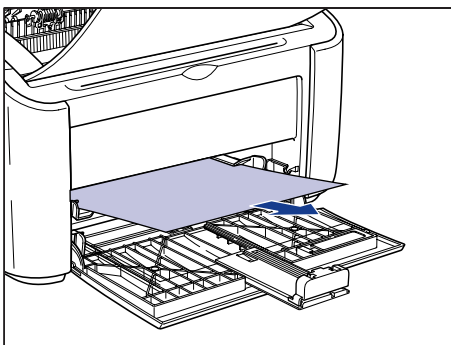
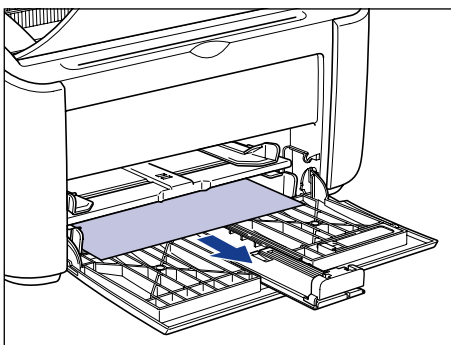

 **BELANGRIJK**

Als u papier dat in de printer is blijven steken via de multifunctionele lade of de lade voor handmatige invoer naar buiten trekt, kan er overtollige toner terechtkomen op het volgende vel papier waar u op print.

● **Als u het laatste randje van het papier kunt zien zitten in de printer**

- Houdt het papier aan de randen vast en voer het langzaam door totdat het de printer verlaat.

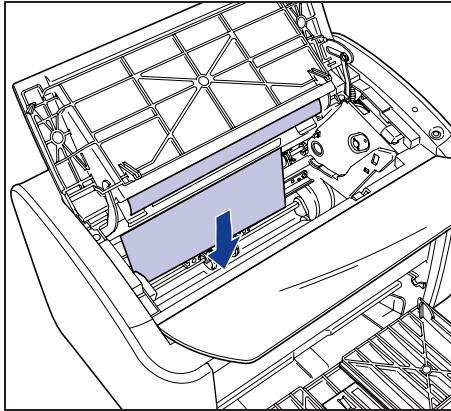

- ❑ Als het papier zich niet gemakkelijk uit de printer laat trekken, trek dan aan de voorste rand van het papier zoals de tekening laat zien ① en verwijder het papier vervolgens aan de zijde van de uitvoerlade ②.

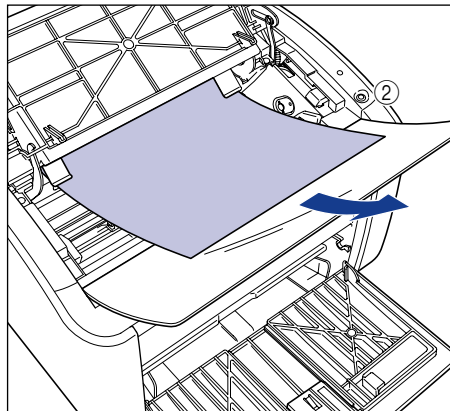
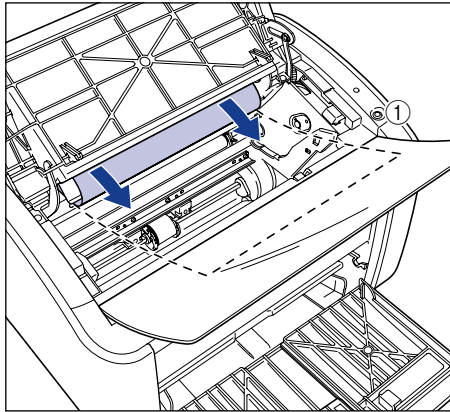

 **BELANGRIJK**

Als u papier dat in de printer is blijven steken via de uitvoerlade uit de printer trekt, kan er overtollige toner terechtkomen op het volgende vel papier waar u op print.

● **Als u de voorste rand of de laatste rand van het papier niet kunt zien**

- Trek het laatste deel van het papier naar buiten zoals de tekening laat zien ①, houd vervolgens het papier aan beide randen vast en voer het langzaam naar buiten ②.

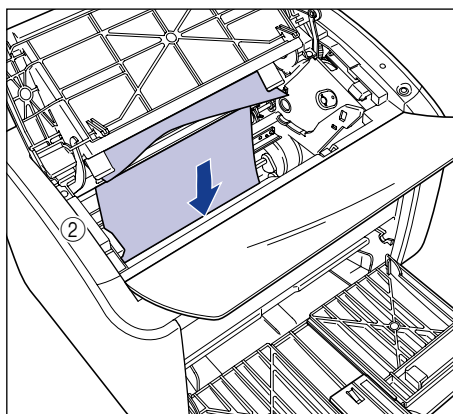
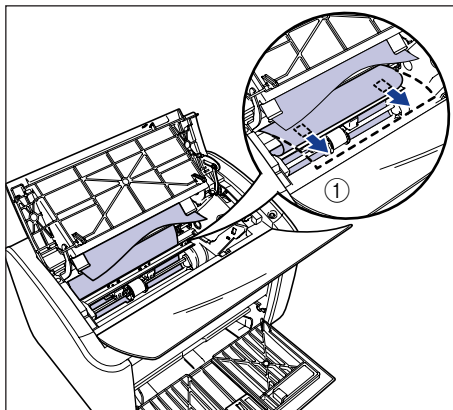

- Als het papier zich niet gemakkelijk uit de printer laat trekken, trek dan aan de voorste rand van het papier zoals de tekening laat zien ① en verwijder het papier vervolgens aan de zijde van de uitvoerlade ②.

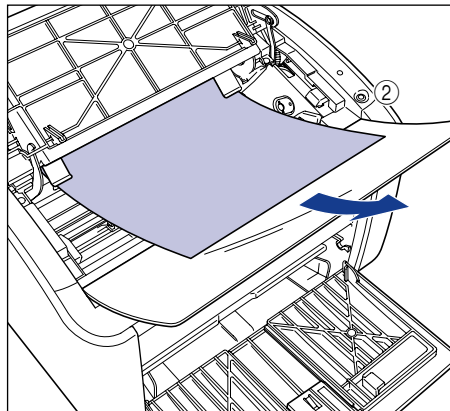
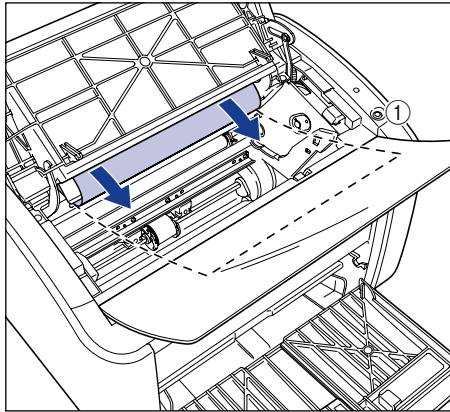

 **BELANGRIJK**

Als u papier dat in de printer is blijven steken via de uitvoerlade uit de printer trekt, kan er overtollige toner terechtkomen op het volgende vel papier waar u op print.

- 6** Leg het papier zo in de printer dat het tegen de achterste papiergeleider aan ligt.

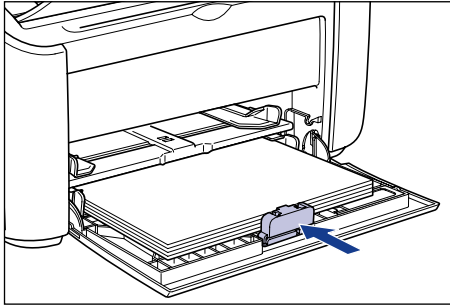

Als u het papier dat in de printer is blijven steken, via de lade voor handmatige invoer hebt ingevoerd, leg dan papier in de lade voor handmatige invoer.

- 7** Neem de tonercartridge uit de speciale verpakking.

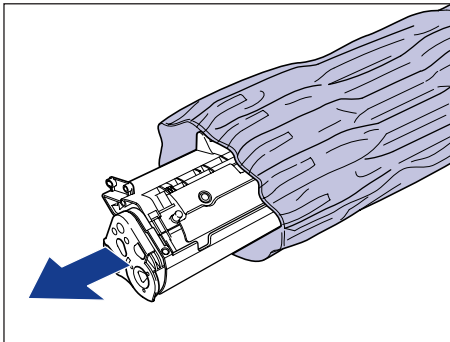

- 8** Houd de nokjes aan de linker- en rechteruiteinden van de tonercartridge bij de tonercartridgegeleiders in de printer, duw de cartridge helemaal naar achteren ①, en trek hem daarna in neerwaartse richting naar u toe ②.

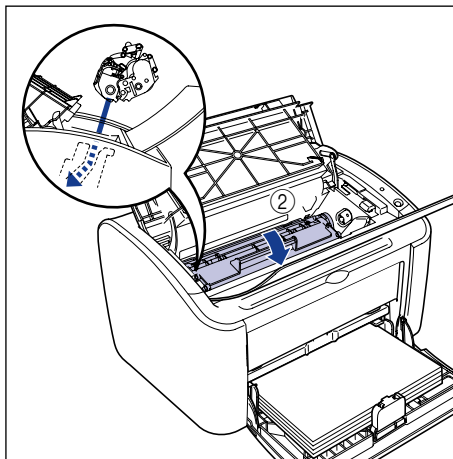
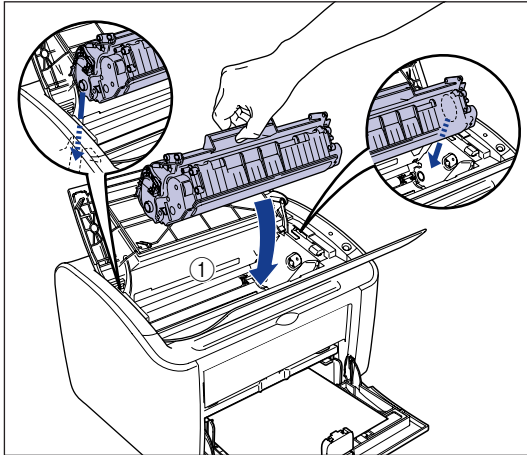

9 Sluit het bovenblad.

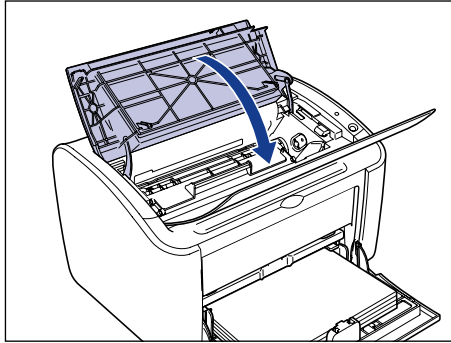

BELANGRIJK

- Als u het bovenblad niet kunt sluiten, controleer dan of u de tonercartridge wel goed in de printer hebt gezet. Als u ruw te werk gaat bij het sluiten van het bovenblad, kan de printer beschadigd raken.
- Laat het bovenblad niet lange tijd openstaan wanneer u de tonercartridge hebt ingezet.

Onderhoudsbeurt

Als er zich een fout in de printer voordoet zodat hij niet meer goed werkt, wordt er een melding voor een onderhoudsbeurt weergegeven op het scherm:

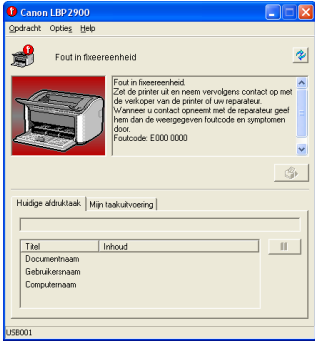
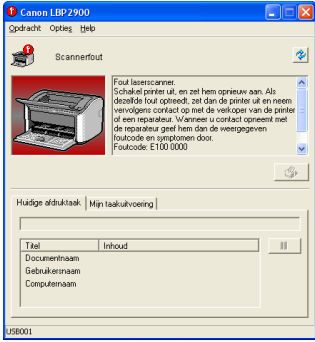
| Melding Onderhoudsbeurt | Oorzaak | Resolutie |
|--|-----------------------------------|--|
|  | De fixeereenheid werkt niet goed. | Volg de procedure (zie "Bij fouten in de fixeereenheid," op pag. 6-19) en neem contact op met de winkel waar u de printer hebt gekocht. |
|  | De scanner werkt niet goed. | Volg de procedure (zie "Wanneer er melding wordt gemaakt van een fout in de scanner of van een servicefout," op pag. 6-20) en zet vervolgens de printer uit en weer aan. |

| Melding Onderhoudsbeurt | Oorzaak | Resolutie |
|-------------------------|------------------------------------|---|
| | <p>De printer werkt niet goed.</p> | <p>Volg de procedure (zie "Wanneer er melding wordt gemaakt van een fout in de scanner of van een servicefout," op pag. 6-20) en zet vervolgens de printer uit en weer aan.</p> |

Bij fouten in de fixeereenheid

Als er een melding over een fout in de fixeereenheid op het scherm verschijnt, volg dan onderstaande procedure en neem vervolgens contact op met de winkel waar u de printer hebt gekocht.

- 1** Zet de printer en de computer uit ①, neem de USB-kabel los ② en trek de stekker uit het stopcontact ③.

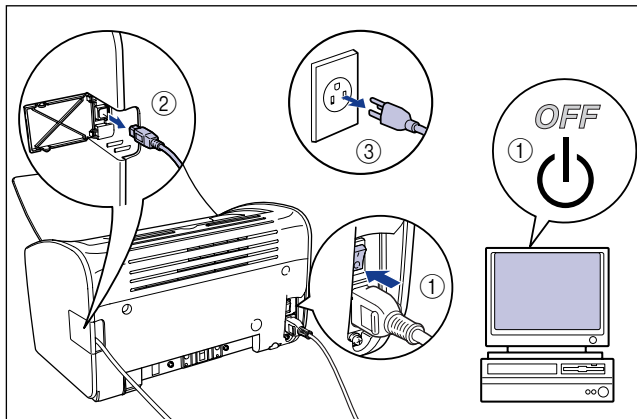

BELANGRIJK

Als er een melding van een fout in de fixeereenheid op het scherm verschijnt, zet de printer dan niet weer aan nadat u hem hebt uitgezet.

2 Neem contact op met de officiële Canon-dealer bij u in de buurt.

Geef de leverancier een beschrijving van de problemen.

Wanneer er melding wordt gemaakt van een fout in de scanner of van een servicefout

Wanneer een scannerfout of een oproep voor een onderhoudsbeurt op het scherm is verschenen, zet u als volgt de printer uit en weer aan. Mogelijk verdwijnt de melding dan van het scherm.

1 Zet de printer uit, wacht ten minste 10 seconden en zet de printer weer aan.

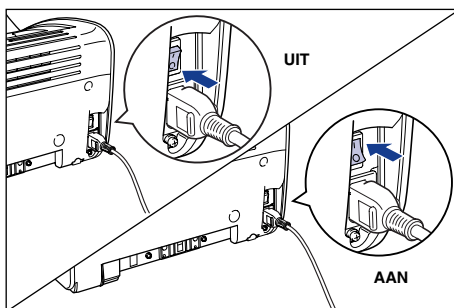

Als de melding niet opnieuw verschijnt, kunt u de printer verder gewoon gebruiken. Als de melding opnieuw verschijnt, gaat u verder met de volgende stap.

2 Noteer de foutcode die in het printerstatusvenster wordt getoond.

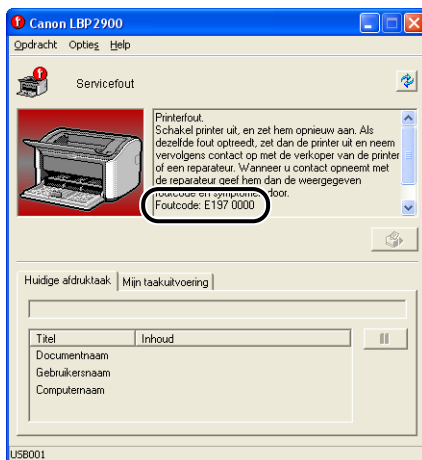

3 Zet de printer en de computer uit ①, neem de USB-kabel los ② en trek de stekker uit het stopcontact ③.

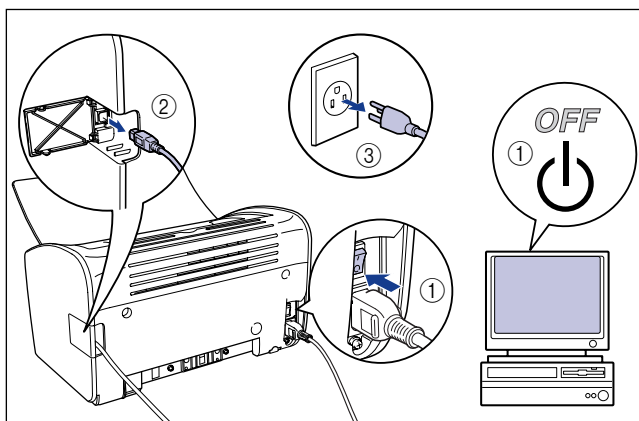

4 Neem contact op met de officiële Canon-dealer bij u in de buurt.

Beschrijf de problemen die zich hebben voorgedaan, wanneer u contact opneemt met de Canon-leverancier en vermeldt de foutcode die u hebt genoteerd.

Problemen met de afdrukkwaliteit

Als u problemen ondervindt tijdens het gebruik van de printer, neem dan, afhankelijk van de verschijnselen, de volgende maatregelen.



BELANGRIJK

- Als een bericht in het printerstatusvenster verschijnt, volgt u de aanwijzingen die in het bericht worden gegeven.
- Zie in het geval van een papierstoring "Papierstoringen," op pag. 6-3.
- Als er zich iets voordoet dat in dit gedeelte van de handleiding niet wordt beschreven, of als u niet kunt vaststellen wat de oorzaak van het probleem is, neem dan contact op met de officiële Canon-leverancier.

Er verschijnen witte strepen. (Gepriete tekst is onduidelijk of vlekkerig)

Oorzaak

De toner in de tonercartridge raakt op.

Oplossing

Haal de cartridge uit de printer en schudt hem 5 of 6 keer zachtjes heen en weer en zet de cartridge weer in. Als het probleem hiermee niet is verholpen vervangt u de tonercartridge. (Zie "De tonercartridge vervangen," op pag. 5-2.)

De afdruk is over het algemeen vaag.

Oorzaak 1

De [Tonerdichtheid] is niet goed ingesteld.

Oplossing

Sleep de schuifbalk voor de [Tonerdichtheid] in het printerstuurprogramma in de richting van [Donker].
U kunt als volgt de instelling [Tonerdichtheid] wijzigen: open het dialoogvenster [Gedetailleerde instellingen] door op de knop [Details] in het tabblad [Kwaliteit] te klikken.

Oorzaak 2

[Tonerspaarstand gebruiken] is ingeschakeld.

Oplossing

Haal in het printerstuurprogramma het vinkje weg uit het selectievakje voor [Tonerspaarstand gebruiken].
U kunt als volgt de instelling [Tonerspaarstand gebruiken] wijzigen: open het dialoogvenster [Gedetailleerde instellingen] door op de knop [Details] in het tabblad [Kwaliteit] te klikken.

De afdruk is over het algemeen donker.

Oorzaak 1 De [Tonerdichtheid] is niet goed ingesteld.

Oplossing Sleep de schuifbalk voor de [Tonerdichtheid] in het printerstuurprogramma in de richting van [Licht].
U kunt als volgt de instelling [Tonerdichtheid] wijzigen: open het dialoogvenster [Gedetailleerde instellingen] door op de knop [Details] in het tabblad [Kwaliteit] te klikken.

Oorzaak 2 De printer wordt blootgesteld aan direct zonlicht of sterk licht.

Oplossing Verplaats de printer naar een plaats waar hij niet blootstaat aan direct zonlicht of aan krachtig licht. Ook kunt de printer weghalen bij de krachtige lichtbron.

Een pagina is slechts gedeeltelijk afgedrukt.

Oorzaak 1 De schaalfactor is niet juist ingesteld.

Oplossing 1 Schakel in het printerstuurprogramma het selectievakje voor [Handmatig schalen] uit. Wanneer dit selectievakje niet is ingeschakeld, wordt de schaalfactor automatisch bepaald op basis van de instellingen [Paginaformaat] en [Uitvoerformaat].
U kunt in het tabblad [Pagina-instelling] de optie [Handmatig schalen] bijwerken.

Oplossing 2 Plaats in het printerstuurprogramma een vinkje bij [Handmatig schalen] en geef een geschikte schaalfactor op voor het papierformaat dat u gebruikt.
U kunt in het tabblad [Pagina-instelling] de optie [Handmatig schalen] bijwerken.

Oorzaak 2 Het papier is niet in de juiste stand ingelegd.

Oplossing Leg het papier goed in. (Zie "Afdrukken op normaal papier, zwaar papier, etiketten en transparanten," op pag. 2-13, "Printen op een indexkaart," op pag. 2-26, "Printen op enveloppen," op pag. 2-33, "Printen op papier van aangepast formaat (Niet-standaard formaten)," op pag. 2-44)

Oorzaak 3 Er zijn gegevens geprint vanuit een toepassing waarbij de marge-instellingen zijn ingesteld buiten het afdrukgebied van de printer.

Oplossing Het afdrukgebied van de printer wordt begrensd door marges van 4 mm aan de bovenzijde, 6 mm aan de onderzijde en 5 mm aan de linker- en rechterzijde (voor indexkaarten en enveloppen zijn de boven-, onder- en linker- en rechtermarge alle 10 mm). Kijk of de marges voor uw gegevens voldoende groot zijn.

De voor- of achterzijde van de afdrukken zitten vol zwarte stippen.

Oorzaak De fixeereenheid is vuil.

Oplossing Reinig de printer. (Zie "Reinigen," op pag. 5-14.)

De afdrukpositie is verkeerd uitgelijnd.

Oorzaak De instellingen voor de [Bovenmarge] en de [Papierpositie] zijn niet goed geconfigureerd in de toepassing.

Oplossing Werk de instellingen [Bovenmarge] en [Papierpositie] bij in de toepassing. (Raadpleeg de instructiehandleiding bij de toepassing.)

De volgende pagina is half over de pagina heen afgedrukt.

Oorzaak De instellingen voor [Regelafstand] of [Regels/Pagina] zijn niet goed geconfigureerd in de toepassing.

Oplossing Werk [Regelafstand] en [Regels/Pagina] bij in de toepassing, zodat de gegevens op één pagina passen en druk nogmaals af. (Raadpleeg de instructiehandleiding bij de toepassing.)

Er is niets op het papier afgedrukt.

Oorzaak 1 De tonercartridge is geplaatst met de afdichtingstape er nog in.

Oplossing Haal de tonercartridge uit de printer, trek de afdichtingstape uit de cartridge en zet de cartridge weer in. (Zie "De tonercartridge vervangen," op pag. 5-2)

Oorzaak 2 Er worden meerdere vellen papier tegelijkertijd ingevoerd.

Oplossing Maak de stapel recht op een vlakke ondergrond en leg het papier weer in de printer. (Zie "Afdrukken op normaal papier, zwaar papier, etiketten en transparanten," op pag. 2-13, "Printen op een indexkaart," op pag. 2-26, "Printen op enveloppen," op pag. 2-33, "Printen op papier van aangepast formaat (Niet-standaard formaten)," op pag. 2-44)

Het papier komt helemaal zwart uit de printer.

Oorzaak De drum in de tonercartridge is versleten.

Oplossing Vervang de tonercartridge door een nieuwe. (Zie "De tonercartridge vervangen," op pag. 5-2.)

Gepriete pagina's vertonen witte stippen.

Oorzaak 1 Het papier is niet geschikt voor de printer.

Oplossing Vervang het papier door één van de bruikbare papiersoorten en maak opnieuw een afdruk. (Zie "Eisen waar het papier aan moet voldoen," op pag. 2-2.)

Oorzaak 2 Het papier is vochtig omdat het onder minder gunstige omstandigheden is bewaard.

Oplossing Vervang het papier door ander papier en maak opnieuw een afdruk.

Oorzaak 3 De drum in de tonercartridge is versleten.

Oplossing Vervang de tonercartridge door een nieuwe. (Zie "De tonercartridge vervangen," op pag. 5-2.)

Papierproblemen

Het papier komt gekreukt uit de printer.

Oorzaak 1 Het papier is niet recht in de multifunctionele lade of in de lade voor handmatige invoer gelegd.

Oplossing Leg het papier recht in de multifunctionele lade of in de lade voor handmatige invoer. (Zie "Afdrukken op normaal papier, zwaar papier, etiketten en transparanten," op pag. 2-13, "Printen op een indexkaart," op pag. 2-26, "Printen op enveloppen," op pag. 2-33, "Printen op papier van aangepast formaat (Niet-standaard formaten)," op pag. 2-44)

Oorzaak 2 Het papier is vochtig.

Oplossing Leg ander papier in uit een nieuw pak.

Het papier krult.

Oorzaak 1 Het papier is niet geschikt voor de printer.

Oplossing Vervang het papier door papier dat kan worden gebruikt in deze printer. (Zie "Eisen waar het papier aan moet voldoen," op pag. 2-2.)

Oorzaak 2 De instelling [Papiersoort] is niet de juiste voor het papier dat in de printer ligt.

Oplossing Stel [Papiersoort] in het printerstuurprogramma in op [Normaal Papier L]. U kunt de instelling [Papiersoort] wijzigen in het tabblad [Papierbron].

Er zit wit stof op de geprinte transparanten.

Oorzaak U hebt de transparanten geprint vlak nadat u ononderbroken hebt geprint op een ander soort papier.

Oplossing Als u transparanten print nadat u ononderbroken op normaal papier hebt geprint, kan zich papierstof aan de transparanten hechten wanneer zij uit de printer worden gevoerd. Veeg, als dat het geval is, het papierstof af met een zachte doek.

Wanneer er niets op papier komt

Controleer de volgende zaken wanneer er niets op papier komt bij het printen uit een toepassing:

1 Controleer of er foutmeldingen in het printerstatusvenster worden getoond.

Volg de aanwijzingen als er een bericht in het printerstatusvenster verschijnt. Als er geen foutmeldingen worden weergegeven, gaat u verder met de volgende stap.

2 Druk een testpagina af.

Klik op [Testpagina afdrukken] in het tabblad [Algemeen] in het dialoogvenster [Eigenschappen voor printer].

■ **Als de testpagina goed wordt afgedrukt**

U kunt printen uit de CAPT-software. Controleer de toepassings-software en kijk of alle printerinstellingen goed zijn geconfigureerd.

■ **Als de testpagina niet wordt afgedrukt**

Maak de installatie van de CAPT-software ongedaan, installeer de software opnieuw en druk nogmaals een testpagina af. (Zie "De installatie van de CAPT-software ongedaan maken," op pag. 3-74.)

Installatieproblemen

Als u het "Stuurprogramma voor de USB-klasse" en het "Printerstuurprogramma LBP2900/2900i" niet goed kunt installeren, ga dan als volgt te werk en kijk op welke problemen u stuit.

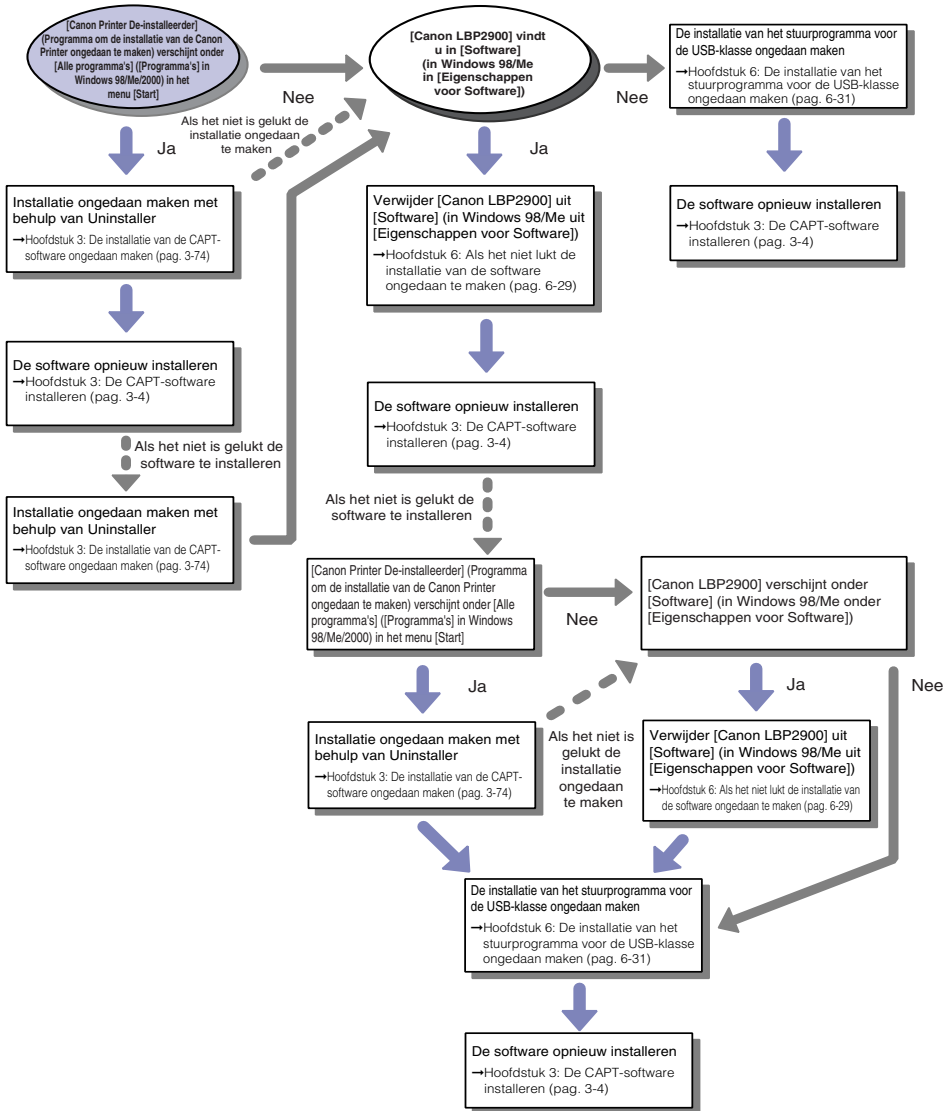

Als het niet lukt de installatie van de software ongedaan te maken

Als het niet lukt de installatie van de CAPT-software ongedaan te maken met de Uninstaller (het programma voor het ongedaan maken van de installatie) bij de installatie aangemaakt, gaat u als volgt te werk en verwijdert u de CAPT-software uit [Software] ([Eigenschappen voor Software] in Windows 98/Me).

1 Selecteer in het menu [Start] [Configuratiescherm] en klik op [Software].

Voor Windows 98/Me/2000: Selecteer in het menu [Start] [Instellingen] → [Configuratiescherm] en klik op [Software].

2 Selecteer [Canon LBP2900] in het dialoogvenster [Software] en klik op [Wijzigen/Verwijderen].

Voor Windows 98/Me: Selecteer [Canon LBP2900] in het dialoogvenster [Eigenschappen voor Software] en klik op [Toevoegen/Verwijderen].

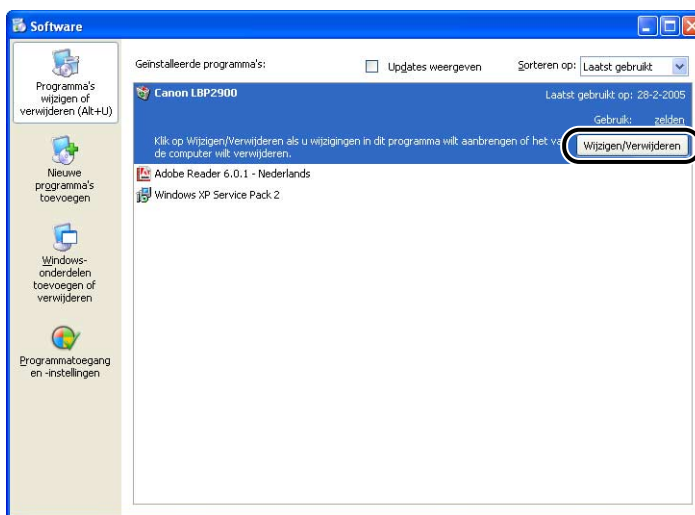

OPMERKING

Als [Canon LBP2900] niet wordt weergegeven in het dialoogvenster [Software] (het dialoogvenster [Eigenschappen voor Software] in Windows 98/Me), voer dan (zie "De installatie van het stuurprogramma voor de USB-klasse ongedaan maken," op pag. 6-31) uit en installeer de CAPT-software opnieuw.

3 Selecteer de naam van deze printer en klik op [Verwijder].

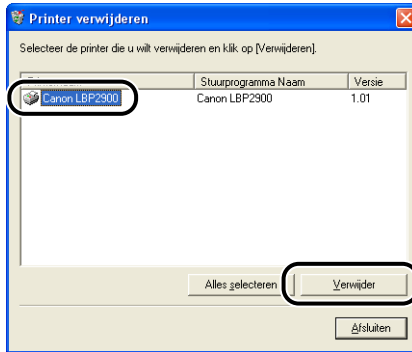

4 Klik op [Ja].

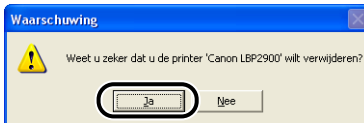

Het proces van het ongedaan maken van de installatie begint. Een ogenblik geduld, a.u.b.

5 Klik op [Afsluiten].

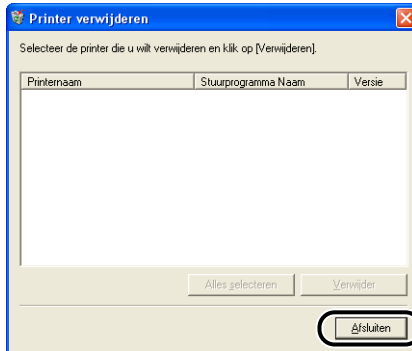

Het dialoogvenster [Printer verwijderen] wordt gesloten.

6 Start Windows opnieuw op.

De installatie van het stuurprogramma voor de USB-klasse ongedaan maken

U moet de installatie van het stuurprogramma voor de USB-klasse ongedaan maken wanneer u de CAPT-software niet goed kunt installeren nadat u de installatie één keer een keer ongedaan hebt gemaakt of wanneer u de installatie van de CAPT-software niet ongedaan kunt maken.

1 Controleer of de computer is aangesloten op de printer via de USB-kabel en of de printer aanstaat.

2 Selecteer in het menu [Start] [Configuratiescherm] en klik op [Software].

Voor Windows 98/Me/2000: Selecteer in het menu [Start] [Instellingen] → [Configuratiescherm] en klik op [Software].

3 Vergewis u ervan dat [Canon LBP2900] niet wordt weergegeven in het dialoogvenster [Software] en klik op [X].

Voor Windows 98/Me: Vergewis u ervan dat [Canon LBP2900] niet wordt weergegeven in het dialoogvenster [Eigenschappen voor Software] en klik op [X].

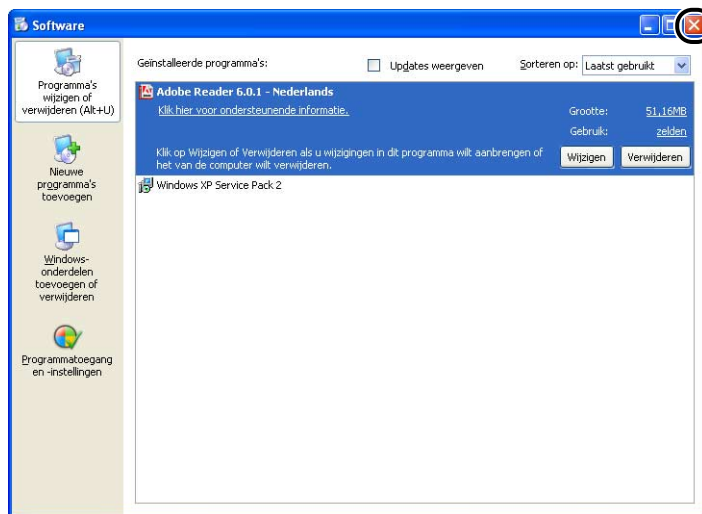

OPMERKING

Als [Canon LBP2900] wordt weergegeven in het dialoogvenster [Software] (het dialoogvenster [Eigenschappen voor Software] in Windows 98/Me), kijk dan in (Zie "Als het niet lukt de installatie van de software ongedaan te maken," op pag. 6-29.) en zie hoe u [Canon LBP2900] kunt verwijderen uit het dialoogvenster [Software] (het dialoogvenster [Eigenschappen voor Software] in Windows 98/Me).

4 Selecteer [Configuratiescherm] in het menu [Start] en klik op [Prestaties en onderhoud] → [Systeem].

Voor Windows 98/Me/2000: Selecteer in het menu [Start] [Instellingen] → [Configuratiescherm] en dubbelklik op het pictogram [Systeem].

Voor Windows Server 2003: Selecteer in het menu [Start] [Configuratiescherm] → [Systeem].

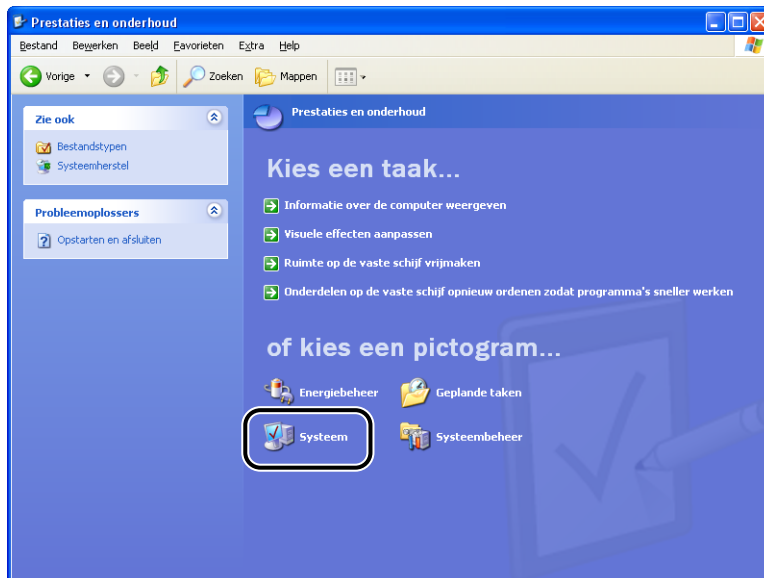

5 Klik op [Hardware] → [Apparaatbeheer] en dubbelklik op [USB-controllers].

Voor Windows 98: Open het dialoogvenster [Systeem] en klik in dit venster op het tabblad [Apparaatbeheer] en dubbelklik op [USB-controller].

Voor Windows Me: Open het dialoogvenster [Systeem] en klik in dit venster op het tabblad [Apparaatbeheer] en dubbelklik op [USB-controllers].

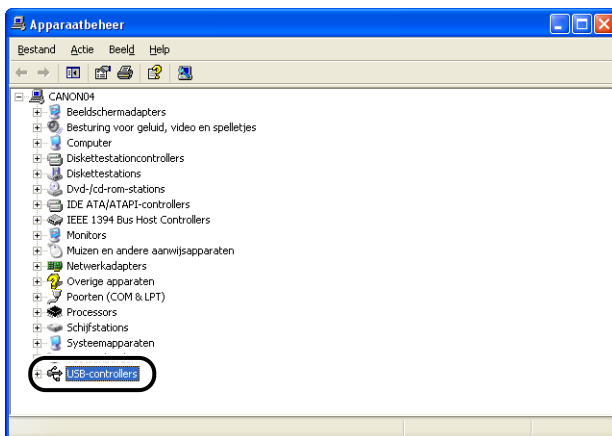

6 Selecteer [Ondersteuning voor USB-afdrucken] en selecteer [Installatie ongedaan maken] in het menu [Actie].

Selecteer in Windows 98 [Canon LBP2900] en in Windows Me [Canon CAPT USB Device] en klik op [Verwijderen].

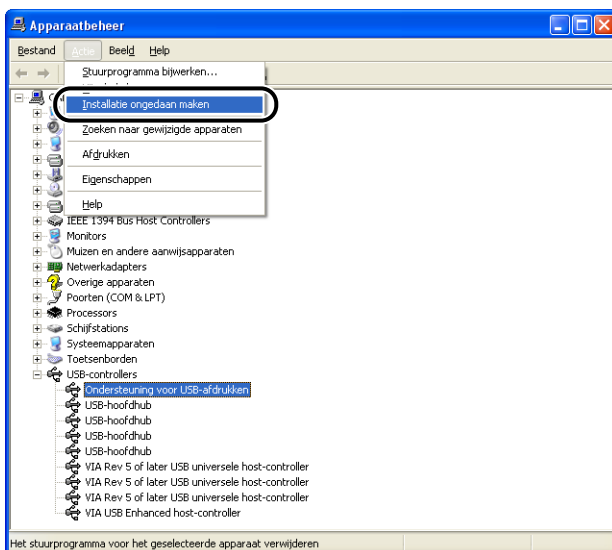



BELANGRIJK

- U kunt het printerstuurprogramma niet goed installeren als het stuurprogramma voor de USB-klasse staat onder [Overige apparaten]. Selecteer, afhankelijk van uw besturingssysteem [Canon LBP2900], [Canon CAPT USB Device] of [Onbekend apparaat] en verwijder het.
- Verwijder niet andere apparaten of stuurprogramma's voor andere apparaten. Als u per ongeluk iets verwijdert wat u niet had mogen verwijderen, kan het zijn dat Windows niet goed kan opstarten.
- Als het stuurprogramma voor de USB-klasse niet goed wordt geïnstalleerd, wordt [Ondersteuning voor USB- afdrukken] (in Windows 2000/XP/Server 2003), [Canon CAPT USB Device] (in Windows Me) of [Canon LBP2900] (in Windows 98) niet weergegeven.

7 Klik op [OK] wanneer het dialoogvenster [Verwijderen van apparaat bevestigen] verschijnt.



8 Klik op [X].

[Apparaatbeheer] wordt gesloten.

9 Koppel de USB-kabel los van de computer en start Windows opnieuw.

Installeer de CAPT-software opnieuw als Windows weer is opgestart. (Zie "De CAPT-software installeren," op pag. 3-4.)

Problemen bij lokale installatie

Wanneer u het printerstuurprogramma installeert van CD-ROM, wordt de printer niet automatisch herkend, zelfs niet als hij aanstaat.

- | | |
|------------------|--|
| Oorzaak 1 | De USB-kabel was al aangesloten en de printer is aangezet voordat het printer-stuurprogramma is geïnstalleerd. |
| Oplossing | Zet de printer uit en weer aan. |
| Oorzaak 2 | De printer staat uit. |
| Oplossing | Zet de printer aan. |
| Oorzaak 3 | De USB-kabel is niet goed aangesloten. |
| Oplossing | Zorg ervoor dat de printer en de computer goed op elkaar zijn aangesloten door middel van de USB-kabel. |
| Oorzaak 4 | Er wordt een USB-kabel gebruikt, die niet geschikt is. |
| Oplossing | Gebruik een USB-kabel die past bij de USB-interface op de printer. De USB-interface van deze printer is USB 2.0 High-Speed (alleen Windows 2000/XP/Server 2003 only), USB Full-Speed (gelijk aan USB 1.1). |
| Oorzaak 5 | Installeren met CD-ROM-installatie lukt niet. |
| Oplossing | Installatie met Plug and Play. (Zie "Installeren met Plug and Play," op pag. 3-11, pag. 3-26 of pag. 3-38) |

Problemen met het installeren van een gedeelde printer

U kunt de print-server waarmee u verbinding wilt maken, niet vinden.

- | | |
|------------------|---|
| Oorzaak 1 | De print-server is niet opgestart. |
| Oplossing | Start de print-server op. |
| Oorzaak 2 | The printer is niet geconfigureerd als een gedeelde printer. |
| Oplossing | Configureer de printer als een gedeelde printer in het dialoogvenster [Eigenschappen voor printer]. |
| Oorzaak 3 | U hebt geen toegangsrechten voor de print-server of de printer. |
| Oplossing | Vraag uw netwerkbeheerder uw gebruikersrechten te wijzigen. |

Diverse problemen

De LBP2900/2900i werkt niet naar behoren.

Oorzaak 1 De LBP2900/2900i is niet geconfigureerd als de standaardprinter.

Oplossing Configureer de printer als de standaardprinter.

Oorzaak 2 De CAPT-software is mogelijk niet goed geïnstalleerd.

Oplossing U kunt controleren of de CAPT-software goed is geïnstalleerd of niet door te proberen te printen uit een toepassing. Als het printen niet goed verloopt, maakt u de installatie van de CAPT software ongedaan en installeert u de software opnieuw (zie "De installatie van de CAPT-software ongedaan maken," op pag. 3-74, "De CAPT-software installeren," op pag. 3-4).

Gebruik van Adobe Type Manager-lettertypen (ATM) is niet mogelijk.

Oorzaak Deze printer kan niet overweg met Adobe Type Manager-lettertypen (ATM).

Oplossing Gebruik alleen lettertypen die worden ondersteund door deze printer.

CD-ROM-installatie verschijnt niet vanzelf.

Oorzaak 1 De optie [Altijd weergeven als de cd-rom in het station wordt geplaatst] is niet geselecteerd in CD-ROM-installatie.

Oplossing Rechtsklik op het CD-ROM-station in [Deze computer], selecteer [Openen] en open CD-ROM-installatie zelf. Selecteer [Altijd weergeven als de cd-rom in het station wordt geplaatst].

Oorzaak 2 [Bericht bij automatisch invoegen] of [Automatisch bericht voor plaatsen schijf] is niet geselecteerd. (alleen Windows 98/Me)

Oplossing Geef de eigenschappen weer voor het CD-ROM-station vanuit [Apparaatbeheer] en selecteer [Bericht bij automatisch invoegen] of [Automatisch bericht voor plaatsen schijf] in het tabblad [Instellingen].



De foutmelding [Kan bestand niet vinden op de cd-rom] verschijnt wanneer CD-ROM-installatie opstart.

Oorzaak Het programma wordt geladen van de harde schijf.

Oplossing Zoek het bestand [CNAB4MNU.EXE] met behulp van de zoekfunctie van uw computer, verwijder het bestand CNAB4MNU.EXE van de harde schijf en start CD-ROM-installatie van de meegeleverde CD-ROM "LBP2900/2900i User Software" (Gebruikerssoftware).

De melding [Opgegeven papier niet correct] verschijnt in het Printerstatusvenster.

Oorzaak 1 De instelling [Uitvoerformaat] van de actuele afdraktaak verschilt van de instelling [Uitvoerformaat] van de vorige taak.

Oplossing U kunt op het papier printen dat nu in de printer ligt, als u klikt op  (Fout oplossen) in het printerstatusvenster. U kunt op ander papier printen dan op het papier dat nu in de printer ligt, als u het nieuwe papier opnieuw inlegt en klikt op  (Fout oplossen) in het printerstatusvenster.

Oorzaak 2 [Detecteer papierformaat in handinvoer] is geselecteerd.

Oplossing Als u het vinkje weghaalt uit het selectievak [Detecteer papierformaat in handinvoer], wordt het printen voortgezet op het papier dat op dat moment in de printer ligt zonder dat een melding wordt weergegeven, ongeacht de instelling van [Uitvoerformaat].
U kunt de instelling [Detecteer papierformaat in handinvoer] aanpassen in het dialoogvenster [Afwerkingsdetails] als u op [Afwerkingsdetails] klikt in het tabblad [Afwerking].

Als u de functie gebruikt die uw computer heeft voor het delen van de printer, duurt het lang voordat het printerstatusvenster de printerstatus weergeeft.

Oorzaak Als u een Windows XP Service Pack 2 of een ander besturingssysteem gebruikt dat is voorzien van Windows Firewall, als een print-server, wordt de communicatie met de client-computers geblokkeerd door Windows Firewall.

Oplossing Start de print-server en configureer Windows Firewall zo dat de communicatie met de client-computers niet langer wordt geblokkeerd. (Zie "Windows Firewall," op pag. 7-7)

Gebruikt u de functie voor het delen van de printer vanaf de computer, dan wordt de printerstatus niet juist weergegeven in het Printerstatusvenster.

- Oorzaak** De client-computer is geïnstalleerd met een besturingssysteem dat is voorzien van Windows Firewall, bijvoorbeeld Windows XP Service Pack 2, en Windows Firewall blokkeert de communicatie met de print-server.
- Oplossing** Windows Firewall zo configureren dat communicatie met de server mogelijk is. (Zie "Windows Firewall," op pag. 7-7)

Dit hoofdstuk beschrijft de technische gegevens van de printer en geeft de index.

| | |
|---|------|
| Technische gegevens | 7-2 |
| Hardwaregegevens | 7-2 |
| Technische gegevens software | 7-3 |
| Afmetingen van de printer | 7-4 |
| Als optie verkrijgbare accessoires | 7-5 |
| Netwerkadapter | 7-5 |
| Windows Firewall | 7-7 |
| Windows Firewall zo configureren dat communicatie met client-computers mogelijk is | 7-8 |
| Windows Firewall zo configureren dat communicatie met client-computers niet mogelijk is | 7-10 |
| Windows Firewall zo configureren dat communicatie met de server mogelijk is | 7-12 |
| Index | 7-13 |
| Waar vindt u het serienummer | 7-17 |

Technische gegevens

Hardwaregegevens

| | | |
|--|-----------------------------|--|
| Type | | Bureauprinter |
| Afdrukmethode | | Elektrofotografische methode (on-demand fuseren) |
| Afdruksnelheid Normaal papier (64 tot 90 g/m ²) | | LBP2900 Bij continu afdrukken op A4 12 pagina's/min. * De afdruksnelheid neemt geleidelijk af afhankelijk van het papierformaat, de papiersoort, het geprinte aantal pagina's en de instellingen voor de fuseermethode. (Dit is een veiligheidsfunctie die voorkomt dat de printer te heet wordt en beschadigt.) |
| | | LBP2900i Bij continu afdrukken op A4 11 pagina's/min. * De afdruksnelheid neemt geleidelijk af afhankelijk van het papierformaat, de papiersoort, het geprinte aantal pagina's en de instellingen voor de fuseermethode. (Dit is een veiligheidsfunctie die voorkomt dat de printer te heet wordt en beschadigt.) |
| Opwarmtijd | | 0 seconde (10 seconden of minder wanneer de printer aanstaat) |
| Tijd tot eerste afdruk | | 9,3 seconde of minder (20 °C (68 °F), A4-formaat) * Tijd vanaf ontvangst van afdrukgegevens. |
| Papierformaten | Multifunctionele lade | A4, B5, A5, Legal, Letter, Executive, Envelop C5, Envelop COM10, Envelop DL, Envelop Monarch, Aangepast papierformaat (breedte 76,2 tot 215,9 mm, hoogte 127,0 tot 355,6 mm) Papiercapaciteit: Ongeveer 150 vel (64 g/m ²) |
| | Lade voor handmatige invoer | A4, B5, A5, Legal, Letter, Executive, Envelop C5, Envelop COM10, Envelop DL, Envelop Monarch, Indexkaart, Aangepast papierformaat (breedte 76,2 tot 215,9 mm, hoogte 127,0 tot 355,6 mm) Papiercapaciteit: 1 vel |
| Papieruitvoer | | Bedrukte kant naar beneden |

| | | |
|---|---|--|
| Uitvoercapaciteit | | Uitvoerlade: Ongeveer 100 vel (64 g/m ²) |
| Geluid (Geluidsniveau gebaseerd op ISO9296) | | Geluidsniveau Tijdens standby: Niveau achtergrondgeluid Tijdens printen: 6,5 B of minder Niveau geluidsdruk (Naast de printer) Tijdens printen: 48 dB [A] of minder |
| Werkomgeving (Alleen printer-unit) | | Temperatuur bedrijfsomgeving: 10 tot 32,5 °C (50 tot 90,5 °F) Luchtvochtigheid: 20 tot 80% RV (niet-condenserend) |
| Omstandigheden voor opslag (Alleen printer-unit) | | Bereik opslagtemperatuur: 0 tot 35 °C (32 tot 95 °F) Luchtvochtigheid: 10 tot 80 % RV (niet-condenserend) |
| Host-interface | | Windows 98/Me: USB Full-Speed (gelijk aan USB 1.1) Windows 2000/XP/Server 2003: USB 2.0 Hi-Speed/ USB Full-Speed (gelijk aan USB 1.1) |
| Stroomvoorziening | | 220 tot 240 V (±10 %) 50/60 Hz (± 2 Hz) |
| Stroomverbruik (bij 20 °C of 68 °F) | | Gemiddelde tijdens werking: ongeveer 259 W Gemiddelde tijdens standby: ongeveer 2 W Maximum: 726 W of minder |
| Benodigdheden | Tonercartridge | Aantal af te drukken pagina's: Ongeveer 2.000 pagina's* * Voor Canon Genuine Parts en papier van A4- of Letter-formaat bij een dekking van 5% en de van fabriekswege bepaalde standaard-afdrukdichtheid |
| Gewicht | Hoofd-unit printer en aangebrachte onderdelen | Hoofd-unit Printer Ongeveer 5,7 kg* Tonercartridge Ongeveer 0,7 kg * Exclusief de tonercartridge |
| | Benodigdheden | Tonercartridge (Canon Genuine Parts) Ongeveer 0,7 kg |

Technische gegevens software

| Optie | Technisch gegeven |
|----------------|--|
| Print-software | CAPT (Canon Advanced Printing Technology) |
| Afdrukgebied | Het vlak op de pagina zonder een bovenmarge van 4 mm, een ondermarge van 6 mm, een linkermarge van 5 mm en een rechtermarge van 5 mm (voor indexkaarten en enveloppen zijn de boven-, onder-, linker- en rechtermarge alle 10 mm). |

Afmetingen van de printer

■ Printer

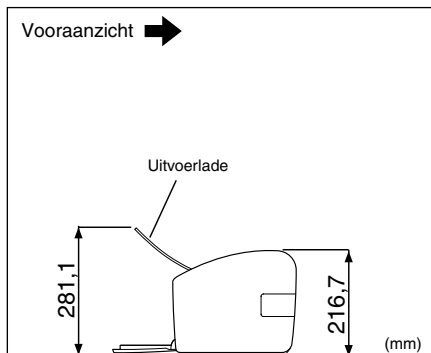
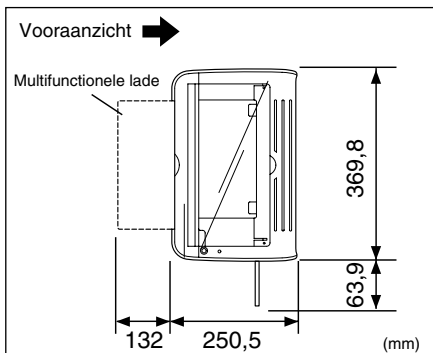

Als optie verkrijgbare accessoires

De LBP2900/2900i kan rechtstreeks over een netwerk worden gebruikt als u de als optie verkrijgbare netwerkadapter installeert (AXIS1650).

Zie de homepage van Axis Communications (<http://www.axis.com>) voor nadere bijzonderheden over de AXIS1650.

Netwerkadapter

U kunt de als optie verkrijgbare netwerkadapter gebruiken door hem op de LBP2900/2900i aan te sluiten met behulp van een USB-kabel. De netwerk adapter wordt op de computers aangesloten in een Peer-to-Peer-netwerk. U kunt ook een aansluiting op de computer maken via een print-server.

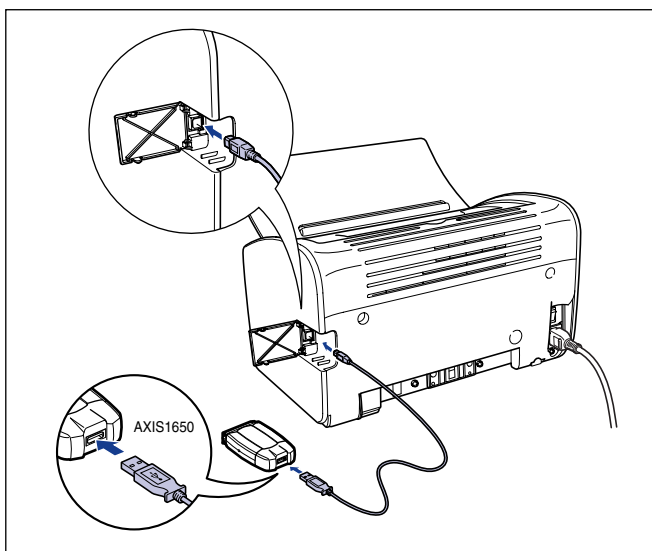

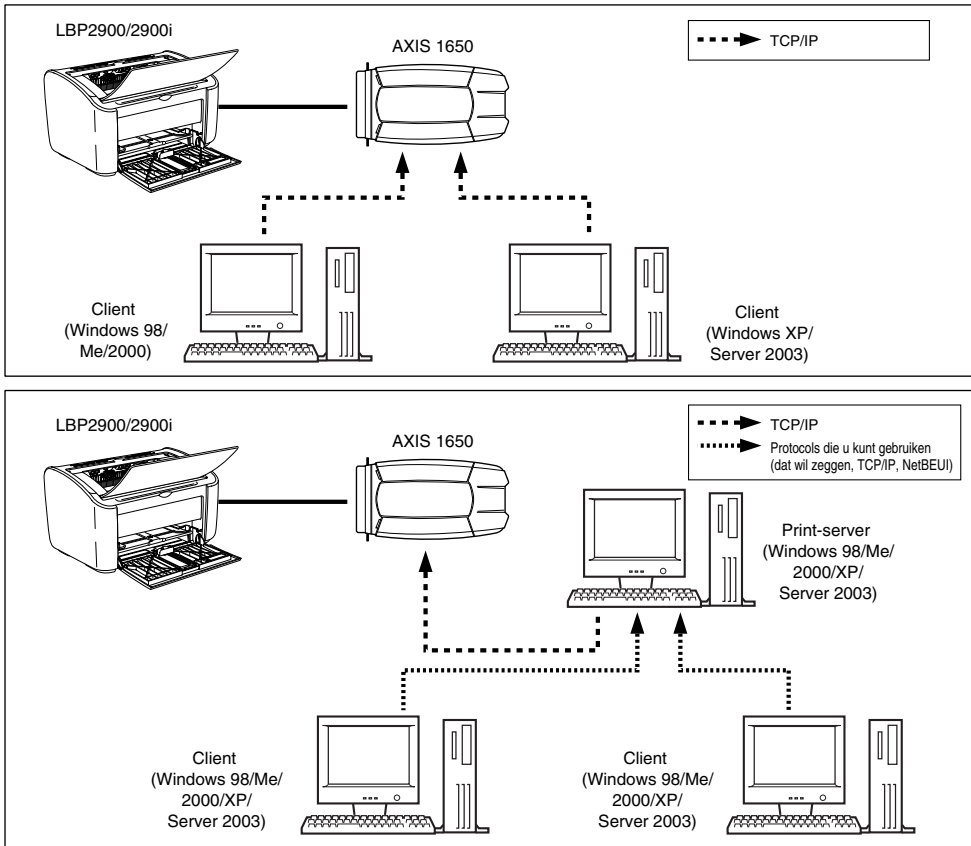

 **OPMERKING**

- Nadere bijzonderheden over de netwerkadapter vindt u in de bijbehorende instructiehandleiding.
- Neem contact op met de winkel waar u de LBP2900/2900i hebt gekocht, en vraag inlichtingen over de aanschaf van de netwerkadapter.

Windows Firewall

Windows Firewall is een functie van Windows XP Service Pack 2 en van andere besturingssystemen en beschermt uw computer door toegang zonder toestemming over het netwerk te blokkeren.

Als u de printer gebruikt met een besturingssysteem dat is voorzien van Windows Firewall, zorg er dan voor dat u Windows Firewall zo configureert dat communicatie mogelijk is.

Voer de volgende procedure uit op de print-server (de computer die rechtstreeks in verbinding staat met printer) en de clients (de computers die gebruik maken van de printer via het netwerk).

| | Instelling | Zie |
|--------------|--|-----------|
| Print-server | <p>■ De CAPT-software installeren vanaf CD-ROM Installatie: Klik op [Ja] in het dialoogvenster [Waarschuwing] dat tijdens de installatie wordt weergegeven en volg de instructies voor het zo configureren van Windows Firewall dat de blokkering van de communicatie met client-computers wordt opgeheven.</p>  | pag. 3-32 |
| | <p>■ De CAPT-software installeren met [Wizard Printer toevoegen] of [Windows Verkenner]: Configureer met behulp van het [CAPT Windows Firewall-hulpprogramma] de Windows Firewall zo dat de communicatie met cliënt-computers mogelijk is.</p> | pag. 7-8 |
| Clients | Windows Firewall zo configureren dat communicatie met de print-server mogelijk is. | pag. 7-12 |

WAARSCHUWING

Als u het [CAPT Windows Firewall-hulpprogramma] naar uw harde schijf wilt kopiëren en het programma wilt gebruiken, kopieert u alle bestanden (CNAB4FW.EXE, CAPTRGFWDLL, CNAB4FW.INI) uit de map [WF_UTIL] op de geleverde CD-ROM "LBP2900/2900i User Software" naar uw harde schijf.

Windows Firewall zo configureren dat communicatie met client-computers mogelijk is

- 1 Leg de meegeleverde CD-ROM "LBP2900/2900i User Software" ("Gebruikers-software LBP2900/2900i") in het CD-ROM-station.**

Klik op [Afsluiten] als CD-ROM-installatie verschijnt.

- 2 Selecteer [Deze Computer] in het menu [Start] en rechtsklik op het pictogram van het CD-ROM-station en selecteer [Openen] in het snelmenu.**

- 3 Dubbelklik op [Dutch], dan op [WF_UTIL] en op [CNAB4FW.EXE].**

Het [CAPT Windows Firewall-hulpprogramma] wordt gestart.



BELANGRIJK

U kunt het hulpprogramma ook starten door [Uitvoeren] te selecteren in het menu [Start], "D:\Dutch\WF_UTIL\CNAB4FW.EXE" in te voeren en op [OK] te klikken. (In dit geval wordt aangenomen dat "D:" het CD-ROM-station is. Wat de letter van het CD-ROM-station werkelijk is, kan verschillen afhankelijk van de computer die u gebruikt.)

- 4 Klik op [Deblokkeren].**



OPMERKING

Als de firewall al zo is geconfigureerd dat communicatie met client-computers mogelijk is, kunt u [Deblokkeren] niet aanklikken.

5 Klik op [OK].



OPMERKING

U kunt nagaan of de blokkering door Windows Firewall is opgeheven door in het menu [Start] - [Configuratiescherm] te selecteren en te klikken op [Netwerk- en Internet-verbindingen] → [Windows Firewall].

Kijk of [Canon LBP2900 RPC Server Process] op het tabblad [Uitzonderingen] in het dialoogvenster [Windows Firewall] is aangevinkt.

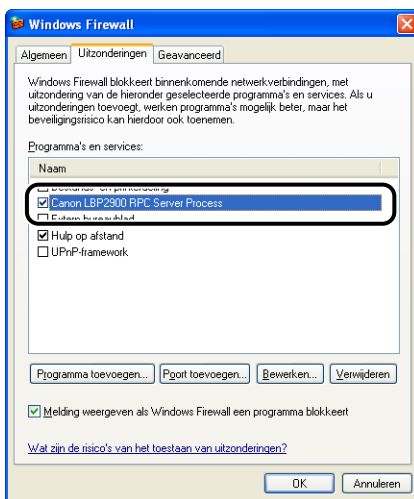

Windows Firewall is nu zo geconfigureerd dat communicatie met client-computers mogelijk is.

Windows Firewall zo configureren dat communicatie met client-computers niet mogelijk is

- 1** Leg de meegeleverde CD-ROM "LBP2900/2900i User Software" ("Gebruikers-software LBP2900/2900i") in het CD-ROM-station.

Klik op [Afsluiten] als CD-ROM-installatie verschijnt.

- 2** Selecteer [Deze Computer] in het menu [Start] en rechtsklik op het pictogram van het CD-ROM-station en selecteer [Openen] in het snelmenu.

- 3** Dubbelklik op [Dutch], dan op [WF_UTIL] en op [CNAB4FW.EXE].

Het [CAPT Windows Firewall-hulpprogramma] wordt gestart.



BELANGRIJK

U kunt het hulpprogramma ook starten door [Uitvoeren] te selecteren in het menu [Start], "D:\Dutch\WF_UTIL\CNAB4FW.EXE" in te voeren en op [OK] te klikken. (In dit geval wordt aangenomen dat "D:" het CD-ROM-station is. Wat de letter van het CD-ROM-station werkelijk is, kan verschillen afhankelijk van de computer die u gebruikt.)

4 Klik op [Blokkeren].



OPMERKING

Als de firewall al zo is geconfigureerd dat communicatie met client-computers niet mogelijk is, kunt u [Blokkeren] niet aanklikken.

5 Klik op [OK].



Windows Firewall is nu zo geconfigureerd dat communicatie met client-computers niet mogelijk is.

Windows Firewall zo configureren dat communicatie met de server mogelijk is

BELANGRIJK

Als u de volgende instellingen op de client-computers niet configureert, wordt mogelijk de printerstatus niet juist in het Printerstatusvenster weergegeven en kan het zijn dat sommige functies niet goed werken.

- 1** Selecteer [Configuratiescherm] in het menu [Start].
- 2** Klik op [Netwerk- en Internetverbindingen], klik vervolgens op [Windows Firewall].
- 3** Plaats op het tabblad [Uitzonderingen] in het dialoogvenster [Windows Firewall] een vinkje naast [Bestands- en printerdeling] en klik op de knop [OK].

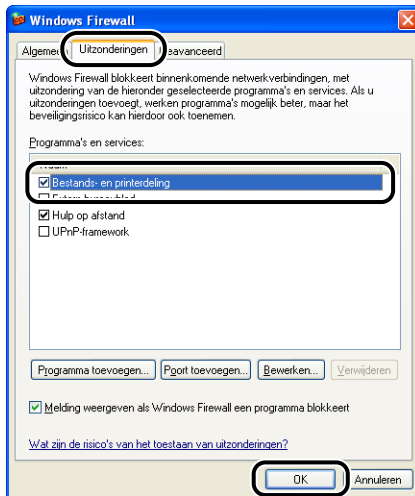

Windows Firewall is nu zo geconfigureerd dat communicatie met de server mogelijk is.

A

Aan/Uit
 Aanzetten, 1-15
 Power-indicator, 1-16
 Uitzetten, 1-16
Aangepast papierformaat, 2-44, 4-22, 4-42
Achterste papiergeleider, 1-5
Afdrukken, 2-13, 2-26, 2-33, 2-44, 4-2
Afdrukken opslaan, 2-8
Afdrukkwaliteit, 4-47
Afdrukstand, 4-22
Afdruktaken bewerken, 4-55
Afmetingen, 7-4
Afmetingen van de printer, 7-4
Afwerkingsmethode, 4-44
Als optie verkrijgbare accessoires, 7-5
AXIS1650, 7-5

B

Belangrijke veiligheidsinstructies, xiv
Beoordelingslabel, 1-6
Bovenblad, 1-5

C

Capaciteit opvangbakken, 2-12
Capaciteit van de papierbronnen, 2-10
CAPT (Canon Advanced Printing Technology),
 3-4
Client, 3-48, 3-62
Componentnamen, 1-4

D

De CAPT-software installeren, 3-4
De client installeren, 3-62
De printer-instellingen weergeven, 4-57
De standaardwaarden herstellen, 4-57

E

Eigenschappen voor printer, 4-9, 4-15
Enveloppen, 2-4, 2-6, 2-33
Etiketten, 2-4, 2-6, 2-13

F

Firewall, 7-7
Fuseeereenheid, 6-4

G

Geluiden, 4-59
Grijswaardeninstellingen, 4-49

H

Handmatig schalen, 4-22

I

Indexkaart, 2-4, 2-6
Installatie ongedaan maken, 3-74
Installatieproblemen, 6-28
Installeren

Voor Windows 2000, 3-20
Voor Windows 98/Me, 3-5
Voor Windows XP/Server 2003, 3-32
Instellingen voor Delen, 3-53, 3-56

K

Kleine papiergeleider, 1-5
Kopieën, 4-21

L

Lade voor handmatige invoer, 2-19, 2-26, 2-37
Lade voor invoer met de hand, 1-5, 2-51
Lokale installatie, 3-48

M

Meerdere pagina's afdrukken op één vel, 4-35
Melding onderhoudsbeurt, 6-18
Multifunctionele lade, 1-5, 2-14, 2-34, 2-45

N

Netwerkadapter, 7-5
Netwerkprinter, 3-70

O

Online-Help, 4-20
Overdrachtsrol, 1-7
Overzicht problemen oplossen, 6-2

P

Paginaformaat, 4-21
Pagina-opmaak, 4-22
Paginavolgorde, 4-22
Paper-indicator, 1-8

Paper-toets, 1-8
Papier
Afdrukgebied, 2-6
Opslag, 2-8
Papier dat u niet kunt gebruiken, 2-7
Papier inleggen
Aangepast papierformaat, 2-44
Enveloppen, 2-33
Etiketten, 2-13
Normaal papier, 2-13
Systeemkaart, 2-26
Transparant, 2-13
Zwaar papier, 2-13
Papierbronnen, 2-9
Papierformaat
Instelling, 2-23, 2-42, 2-56
Papierformaten
Afkortingen, 2-5
Lijst, 2-2
Papiergeleiders, 1-5
Papierproblemen, 6-26
Papierssoort
Instelling, 2-24
Papierssoorten
Lijst, 2-3
Papierstoringen, 6-3
Papiertoevoerrol, 6-5
Papieruitvoer, 2-11
Plug and Play
Windows 2000, 3-26
Windows 98/Me, 3-11
Windows XP/Server 2003, 3-38
Poster afdrukken, 4-40
Power-indicator, 1-8
Printen annuleren, onderbreken en hervatten,
4-17
Printer
Aanwijzingen bij het hanteren van de printer,
5-28
Componentnamen, 1-4
Opslag, 5-29
Reinigen, 5-20
Verplaatsen, 5-22
Printerpoort, 4-28
Printerstatusvenster
Componentnamen, 4-60

- De printerstatus weergeven wanneer u een print-server gebruikt, 4-66
- [Fout oplossen], 4-65
- Menu Opties, 4-63
- [Reinigen], 4-65
- [Vernieuwen], 4-65
- Voorkeuren, 4-63
- Weergeven, 4-62
- Printerstuurprogramma
 - Installatie ongedaan maken, 3-74
 - Installeren, 3-4
 - Pagina's, 4-19
- Print-server, 3-48, 3-49
- Problemen
 - Afdrukkwaliteit, 6-22
 - Installeren, 6-28
 - Overige, 6-36
 - Wanneer er niets op papier komt, 6-27
- Problemen met afdrukkwaliteit, 6-22

R

- Rechten Administrator, 3-28, 3-40
- Reinigen
 - Fuseereenheid, 5-14
 - Printer, 5-20

S

- Schalen, 4-38
- Serienummer, 7-17
- Systeemeisen, 3-3
- Systeemkaart, 2-26

T

- Tabblad [Afwerking], 4-23
- Tabblad [Algemeen], 4-27
- Tabblad [Apparaatinstellingen], 4-31
- Tabblad [Beveiliging], 4-30
- Tabblad [Configuratie], 4-31
- Tabblad [Delen], 4-28

- Tabblad [Details], 4-28
- Tabblad [Geavanceerd], 4-29
- Tabblad [Kleurbeheer], 4-30
- Tabblad [Kwaliteit], 4-25
- Tabblad [Pagina-instelling], 4-20
- Tabblad [Papierbron], 4-24
- Tabblad [Poorten], 4-29
- Tabblad [Profiel], 4-32
- Te gebruiken papier, 2-2
- Technische gegevens, 7-2
- Testpagina, 3-45
- Tonercartridge
 - Behandeling, 5-16
 - Opslag, 5-19
 - Reinigen, 5-14
 - Tonercartridge, 5-2
 - Vervanging, 5-7
 - Voor vervanging, 5-2
- Tonercartridgegeleider, 1-7, 6-16
- Transferrol, 6-5
- Transparant, 2-4, 2-6, 2-13
- Typen opvangbak, 2-11
- Typen papierbron, 2-9

U

- Uitvoerlade, 1-5
- USB
 - Aansluiten, 1-12
 - Aansluiting, 1-6, 1-13, 3-6, 3-12, 3-21, 3-27, 3-33, 3-39
 - Deksel, 1-6
 - Kabel, 1-13, 3-6, 3-12, 3-21, 3-27, 3-33, 3-39
 - Poort, 1-12
 - Stuurprogramma voor de USB-klasse, 3-10, 3-16, 3-25, 3-37, 6-31

V

- Ventilatiesleuven, 1-6
- Voeding
 - Aansluiting, 1-6, 1-11
 - Netsnoer, 1-9

Voorbeeld, 4-34

Voorkeuringstellingen voor afdrucken, 4-7

W

Werken met profielen, 4-50

Windows Firewall, 7-7

Wizard Printer toevoegen, 3-69

Z

Zwaar papier, 2-3, 2-6, 2-13

Waar vindt u het serienummer

Het serienummer van de printer bestaat uit vier lettertekens en een getal van zes cijfers.



BELANGRIJK

Een onderhoudsmonteur heeft de labels nodig om het serienummer te kunnen controleren bij service- of onderhoudswerkzaamheden. Haal de serienummer niet weg.

■ Printeronderstel

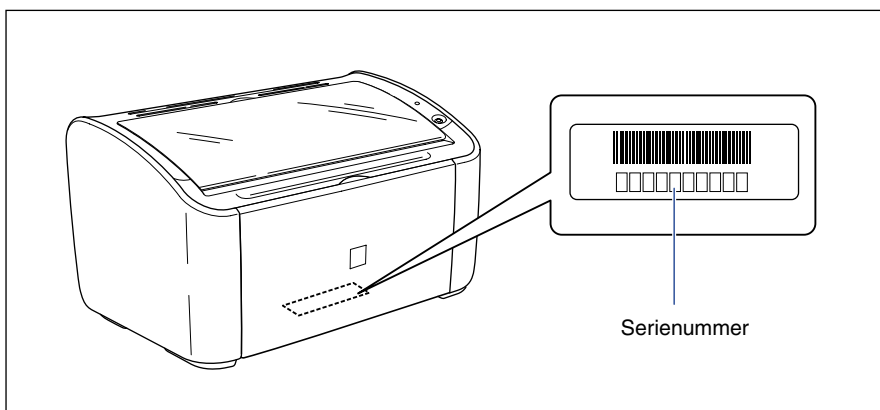

■ Verpakking

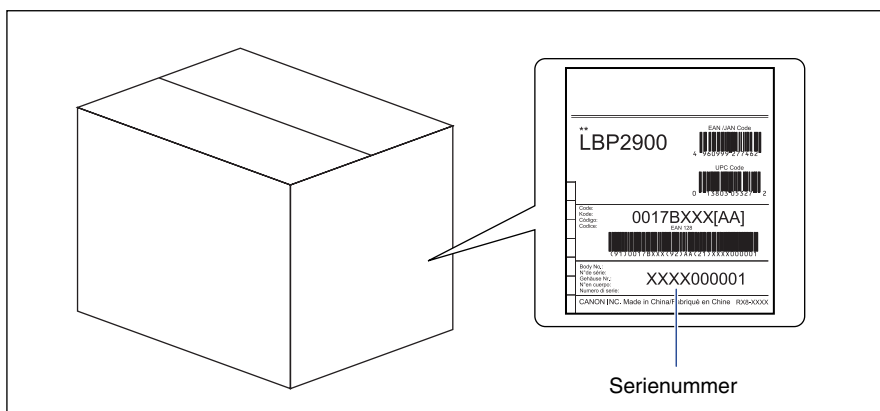

Canon