

Canon

LBP 2900/2900i

*Automatic
Image
Refinement*

CAPT
Canon Advanced Printing Technology

Brugervejledning



VIGTIGT:

Læs denne vejledning først, og gem den til senere brug.

DEN

LBP2900/2900i
Laserprinter
Brugervejledning

Manualer til printeren

Manualerne til dette produkt er struktureret som følger. Læs de afsnit, der er relevante for dine opgaver, for at få det fulde udbytte af dette produkt.



Vejledninger med dette symbol er PDF-vejledninger, som findes på den medfølgende cd-rom.

- **Installation**
- **Tilslutning til en computer**
- **Udskrivningsmetoder**

- **Grundlæggende funktioner**
- **Fejlfinding**

Kom godt i gang



**Brugervejledning
(denne manual)**



-
- Hvis du ønsker at se manualen i PDF-format, kræves Adobe Reader/Adobe Acrobat Reader. Hvis Adobe Reader/Adobe Acrobat Reader ikke er installeret på systemet, skal du downloade det fra Adobe Systems Incorporateds website.
 - Printerillustrationen på forsiden af denne manual kan være lidt anderledes end din printer.

Sådan er denne manual opbygget

Kapitel 1 Før du starter på at bruge denne printer

Sørg for at læse dette

Kapitel 2 Ilægning og levering af papir

Kapitel 3 Opsætning af udskrivningsmiljøet

Kapitel 4 Udskrivning af et dokument

Kapitel 5 Rutinevedligeholdelse

Kapitel 6 Fejlfinding

Kapitel 7 Appendiks

Indhold

Introduktion	vii
Sådan bruges denne brugervejledning	vii
Konventioner	vii
Notation for taster og knapper	vii
Skærbilleder	viii
Forkortelser	viii
Juridiske bemærkninger	ix
Modelnavn	ix
EMC-direktiv (220 - 240 V-model)	ix
Lasersikkerhed (220 - 240 V-model)	x
Internationalt Energy Star-program	xi
Direktivet om affald af elektrisk og elektronisk udstyr (WEEE)	xi
Varemærker	xii
Copyright	xii
Ansvarsfraskrivelser	xii
Juridiske begrænsninger for anvendelsen af produktet og billederne	xiii
Vigtige sikkerhedsinstruktioner	xiv
Installation	xiv
Strømforsyning	xv
Håndtering	xvi
Vedligeholdelse og undersøgelser	xviii
Tilbehør	xix
Andet	xix

Kapitel 1 Før du starter på at bruge denne printer

Printerens egenskaber	1-2
Komponenternes navne og funktioner	1-4
Set forfra	1-5
Set bagfra	1-6
Inde i printeren	1-7
Indikatorer og Paper-tasten	1-8
Tilslutning af netledningen	1-9
Tilslutning af netledningen	1-9
Tilslutning til en computer	1-12
Tænd og sluk for printeren	1-15
Tænd printeren	1-15
Sluk printeren	1-16

Kapitel 2 Ilægning og levering af papir

Papirkrav	2-2
Anvendeligt papir	2-2
Papirstørrelser	2-2
Papirtyper	2-3
Forkortelser for papirstørrelser	2-5
Udskriftsområde	2-5
Papir, du ikke kan bruge	2-6
Opbevaring af tomt papir	2-7
Lagring af papir, der er udskrevet på	2-8
Papirkilder	2-9
Papirkildetyper	2-9
Paperkildekapaciteter	2-10
Papirudbakke	2-11
Udbakketyper	2-11
Udbakkekapaciteter	2-12
Udskrivning på Almindeligt papir, Kraftigt papir, Etiketark og Transparenter	2-13
Læg papiret i	2-13
Læg papir i universalbakken	2-14
Læg papir i bakken til manuel føddning	2-19
Valg af printerdriver og udskrivning	2-22
Udskrivning på kartotekskort	2-26
Læg kartotekskort i	2-26
Læg kartotekskort i bakken til manuel føddning	2-26
Valg af printerdriver og udskrivning	2-29
Udskrivning på konvolutter	2-33
Læg konvolutter i	2-33
Læg konvolutter i universalbakken	2-34
Læg konvolutter i bakken til manuel føddning	2-37
Valg af printerdriver og udskrivning	2-40
Udskrivning på brugerdefinerede papirstørrelser (ikke-standardstørrelser)	2-44
Læg brugerdefinerede papirstørrelser i	2-44
Læg brugerdefineret papir i universalbakken	2-45
Læg brugerdefineret papir i bakken til manuel føddning	2-50
Valg af printerdriver og udskrivning	2-53

Kapitel 3 Opsætning af udskrivningsmiljøet

Introduktion	3-2
Efter installation af printeren	3-2
Hver gang du udskriver	3-2
Systemkrav	3-3

Installation af CAPT-softwaren	3-4
Windows 98/Me	3-4
Installation fra Cd-rom-installation	3-4
Installation med Plug and Play	3-10
Windows 2000	3-19
Installation fra Cd-rom-installation	3-19
Installation med Plug and Play	3-25
Windows XP	3-31
Installation fra Cd-rom-installation	3-31
Installation med Plug and Play	3-38
Efter installationen er udført	3-43
Udskrivning af en testside	3-45
Udskrivning fra en netværkscomputer ved hjælp af en delt printer	3-48
Konfiguration af printerserveren	3-49
Windows 98/Me	3-49
Windows 2000/XP	3-54
Installation af klienten	3-61
Installation fra Cd-rom-installation	3-62
Installation ved hjælp af [Guiden Tilføj printer]	3-67
Installation ved hjælp af [Windows Stifinder]	3-71
Fjernelse af CAPT-softwaren	3-72

Kapitel 4 Udskrivning af et dokument

Udskrivning fra et program	4-2
Angivelse af udskrivningsindstillingerne	4-7
Windows 98/Me	4-7
Åbning af dialogboksen [Dokumentegenskaber] fra et program	4-7
Åbning af dialogboksen [Printeregenskaber] fra mappen [Printere]	4-9
Windows 2000/XP	4-10
Åbning af dialogboksen [Dokumentegenskaber] fra et program	4-11
Åbning af dialogboksen [Dokumentegenskaber] fra mappen [Printere og faxenheder] eller mappen [Printere]	4-13
Åbning af dialogboksen [Printeregenskaber] fra mappen [Printere og faxenheder] eller mappen [Printere]	4-15
Annullering, pause og genoptagelse af udskrivning	4-17
Brug af udskrivningsfunktionerne	4-19
Faner i printerdriveren	4-19
Fanen [Sideopsætning]	4-21
Fanen [Efterbehandling]	4-23
Fanen [Papirkilde]	4-25
Fanen [Kvalitet]	4-26
Fanen [Generelt]	4-28
Fanen [Detaljer] (kun Windows 98/Me)	4-28

Fanen [Deling]	4-29
Fanen [Porte] (kun Windows 2000/XP)	4-29
Fanen [Avanceret] (kun Windows 2000/XP)	4-30
Fanen [Farvestyring] (kun Windows 2000/XP)	4-30
Fanen [Sikkerhed] (kun Windows 2000/XP)	4-31
Fanen [Konfiguration]/[Enhedsindstillinger]	4-31
Fanen [Profil] (kun Windows 2000/XP)	4-32
Eksempel	4-34
Udskrivning af flere sider på en side	4-35
Skalering af printeroutput.	4-37
Automatisk skalering af et dokument.	4-37
Skalering af et dokument manuelt	4-38
Udskrivning af plakater	4-39
Angivelse af en brugerdefineret papirstørrelse (ikke-standardpapir)	4-41
Angivelse af efterbehandlingsmetoden	4-43
Angivelse af udskriftskvaliteten	4-46
Gråtoneskalaindstillinger	4-48
Arbejde med profiler.	4-49
Tilføjelse af en profil	4-50
Redigering/sletning af en profil	4-52
Redigering af udskriftsjob	4-54
Visning af printerindstillinger/Gendannelse af standardindstillingerne	4-56
Visning af printerindstillinger	4-56
Gendannelse af standardindstillinger	4-57
Printerstatusvinduet	4-58
Brug af vinduet Printerstatus	4-59
Visning af Printerstatusvinduet	4-61
Menuen Valgmuligheder	4-62
Angivelse af præferencer.	4-62
[Rensning]	4-64
[Opdater]	4-64
[Løs fejl]	4-64
Visning af printerstatus, når der bruges en printerserver.	4-65

Kapitel 5 Rutinevedligeholdelse

Udskiftning af tonerpatronen	5-2
Før udskiftning af tonerpatronen	5-2
Udskiftning af tonerpatronen	5-7
Rensning	5-14
Forholdsregler ved håndtering af tonerpatronen	5-16
Opbevaring af tonerpatroner	5-18
Rensning af printerens ydre dele.	5-19
Flytning af printeren	5-21
Flytning af printeren	5-22

Håndtering af printeren	5-26
Forholdsregler ved håndtering af printeren	5-26
Forholdsregler ved opbevaring af printeren	5-27

Kapitel 6 Fejlfinding

Fejlfindingsdiagram	6-2
Papirstop	6-3
Servicekald	6-18
Når der vises en fejl med fikseringsenheden	6-19
Når der vises en fejl med scanneren eller en servicefejl	6-20
Problemer med udskriftskvaliteten	6-22
Papirproblemer	6-26
Når der ikke bliver udskrevet noget	6-27
Installationsproblemer	6-28
Hvis afinstallationen mislykkes	6-29
Fjernelse af USB-klassedriveren	6-31
Problemer under lokal installation	6-35
Problemer med at installere en delt printer	6-35
Forskellige problemer	6-36

Kapitel 7 Appendiks

Specifikationer	7-2
Hardwarespecifikationer	7-2
Softwarespecifikationer	7-4
Printerens dimensioner	7-5
Ekstraudstyr	7-6
Netværkskort	7-6
Windows Firewall	7-8
Konfiguration af Windows Firewall til ikke at blokere kommunikation med klientcomputere	7-9
Konfiguration af Windows Firewall til at blokere kommunikation med klientcomputere	7-10
Konfiguration af Windows Firewall til ikke at blokere kommunikation med serveren	7-12
Stikordsregister	7-13
Serienummerets placering	7-16

Introduktion

Tak, fordi du købte Canon LBP2900/2900i. For at sikre, at du har en komplet forståelse af dette produkts funktioner og dermed kan bruge det mere effektivt, bør du læse hele denne brugervejledning, inden du bruger produktet. Gem denne vejledning på et sikkert sted, når du har læst den.

Sådan bruges denne brugervejledning

Konventioner

Der bruges følgende symboler i denne vejledning til at forklare procedurer, begrænsninger, forholdsregler samt instruktioner, der skal overholdes af sikkerhedsmæssige årsager.



ADVARSEL

Angiver advarsler, der kan føre til dødsfald eller alvorlige kvæstelser, hvis de ikke overholdes korrekt. Sørg for at overholde disse advarsler for at sikre, at du bruger produktet på en sikker måde.



FORSIGTIG

Angiver forsigtighedsregler, der kan føre til personskader eller beskadigelse af ejendom, hvis de ikke overholdes korrekt. Sørg for at overholde disse forsigtighedsregler for at sikre, at du bruger produktet på en sikker måde.



VIGTIGT

Angiver vigtige punkter og begrænsninger, der skal tages hensyn til. Sørg for at læse dem grundigt, så du undgår at få problemer med anvendelse af printeren.



BEMÆRK

Angiver yderligere oplysninger, der har at gøre med anvendelsen af printeren. Det anbefales, at du læser disse punkter.

Notation for taster og knapper

I denne vejledning anvendes den følgende notation for tasters og knappers navne.

- Kontrolpaneltaster: <Tastikon> + (Tastnavn)

Eksempler:  (Paper-tast)

- Knap, der vises på computerskærmen: [Knapnavn]

Eksempler: [OK]

[Detaljer]

Skærbilleder

Alt afhængigt af dit operativsystem kan skærbillederne i denne vejledning se en smule anderledes ud end skærbillederne på din computer.

De knapper, som du skal klikke på som en del af en procedure, er indrammet  som vist nedenfor.

Når du kan vælge mellem at klikke på flere forskellige knapper i løbet af en procedure, er alle knapperne indrammet. Vælg knappen for den handling, du vil udføre.

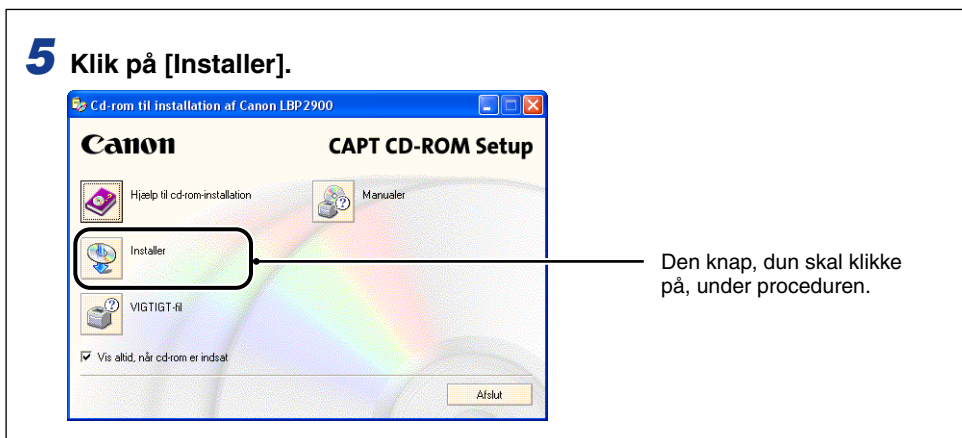

Forkortelser

I denne vejledning er produktnavne og modelnavne forkortet på følgende måde:

Operativsystemet Microsoft® Windows® 95:	Windows 95
Operativsystemet Microsoft® Windows® 98:	Windows 98
Operativsystemet Microsoft® Windows® Millennium Edition:	Windows Me
Operativsystemet Microsoft® Windows® 2000:	Windows 2000
Operativsystemet Microsoft® Windows® XP:	Windows XP
Operativsystemet Microsoft® Windows®:	Windows

Juridiske bemærkninger

Modelnavn

De følgende navne kan anvendes for sikkerhedsreglerne i hver salgsregion for denne laserprinter.

220 - 240 V-model: L11121E

EMC-direktiv (220 - 240 V-model)

"Dette udstyr er testet på et typisk system for at overholde de tekniske krav i EMC-direktivet."

- Der kræves et skærmet kabel for at overholde de tekniske krav i EMC-direktivet. Produktet overholder EMC-direktivet med en nominel netstrøm på 230 V ved 50 Hz, selv om det angivne input for produktet er 220 - 240 V ved 50/60 Hz.

C-mærket  på etiketten med den angivne værdi betyder, at vi erklærer, at produktet overholder de relevante krav ved en nominel netstrøm på 230 V ved 50 Hz, selv om det angivne input for produktet er 220 - 240 V ved 50/60 Hz.

Lasersikkerhed (220 - 240 V-model)

Laserstråling kan være farlig for kroppen. Af denne årsag er laserstråling i denne printer is hermetisk forseglet i det beskyttende kabinet og det eksterne dæksel. Der kan ikke undslippe stråling fra printeren under normal betjening af brugeren.

Denne printer er klassificeret som et klasse 1-laserprodukt i henhold til IEC60825-1:1993, EN60825-1:1994, og i USA er den klassificeret i klasse 1 i henhold til Code of Federal Regulations, 1040.10 af Title 21.

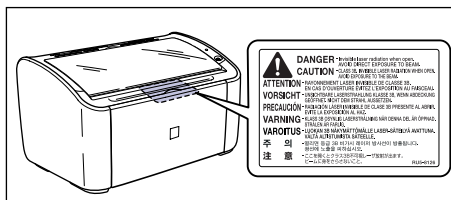

Denne printer er klassificeret i henhold til IEC60825-1:1993, EN60825-1:1994 og er i overensstemmelse med følgende klasser:

CLASS 1 LASER PRODUCT

LASER KLASSE 1

APPAREIL A RAYONNEMENT LASER DE CLASSE 1

APPARECCHIO LASER DI CLASSE 1

PRODUCTO LASER DE CLASE 1

APARELHO A LASER DE CLASSE 1

FORSIGTIG

Hvis du foretager andre handlinger end dem, der er anført i denne vejledning, kan du blive udsat for skadelig stråling.

Internationalt Energy Star-program



Som deltager i ENERGY STAR har Canon Inc. konstateret, at dette produkt opfylder energibesparelseskravene i ENERGY STAR-programmet.

International ENERGY STAR Office Equipment Program er et internationalt program, der fremmer energibesparelse gennem brug af computere og andet kontorudstyr.

Programmet støtter udviklingen og udbredelsen af produkter med funktioner, der effektivt reducerer energiforbruget. Det er et åbent program, hvor virksomheder frit kan deltage.

Programmet er især rettet mod kontorudstyr, f.eks. computere, skærme, printere, fax- og kopimaskiner. De deltagende lande anvender samme standarder og logoer.

Direktivet om affald af elektrisk og elektronisk udstyr (WEEE)



Kun EU (og EØS).

Dette symbol angiver, at det pågældende produkt ikke må bortskaffes sammen med husholdningsaffald jf. direktivet om affald af elektrisk og elektronisk udstyr (WEEE) (2002/96/EC) og gældende national lovgivning. Det pågældende produkt skal afleveres på et nærmere specificeret indsamlingssted, f.eks. i overensstemmelse med en godkendt én-til-én procedure, når du indkøber et nyt tilsvarende produkt, eller produktet skal afleveres på et godkendt indsamlingssted for genanvendeligt affald af elektrisk og elektronisk udstyr. Forkert håndtering af denne type affald kan muligvis have negative konsekvenser for miljøet og menneskers helbred på grund af de potentielt sundhedsskadelige substanser, der generelt associeres med elektrisk og elektronisk udstyr. Når du foretager korrekt bortskaffelse af det pågældende produkt, bidrager dette også til effektiv brug af naturressourcerne. Yderligere oplysninger om, hvor du kan bortskaffe dit affald af elektrisk og elektronisk udstyr med henblik på genanvendelse, får du hos de kommunale renovationsmyndigheder. Yderligere oplysninger om returnering og genanvendelse af affald af elektrisk og elektronisk udstyr får du ved at besøge www.canon-europe.com/environment.

(EØS: Norge, Island og Liechtenstein)

Varemærker

Canon, Canon-logoet og LBP er varemærker tilhørende Canon Inc.

Adobe® Acrobat er et varemærke tilhørende Adobe Systems Incorporated.

Microsoft og Windows er varemærker tilhørende Microsoft Corporation i USA og andre lande.

Andre produkt- og firmanavne i dette materiale kan være varemærker tilhørende deres respektive ejere.

Copyright

Copyright 2005 Canon Inc. All rights reserved.

Ingen del af denne publikation må reproduceres eller overføres i nogen form eller ved hjælp af nogen metoder, det være sig elektronisk eller mekanisk, herunder fotokopiering og optagelse eller ved hjælp af et system, hvor det kan lagres og hentes frem igen, uden forudgående skriftlig tilladelse fra Canon Inc.

Ansvarsfraskrivelse

Oplysningerne i denne vejledning kan blive ændret uden yderligere varsel.

CANON INC. FREMSÆTTER INGEN GARANTI AF NOGEN ART MED HENSYN TIL DETTE MATERIALE, DET VÆRE SIG UDTRYKKELEG ELLER STILTIENDE, BORTSET FRA SOM ANGIVET HERI, HERUNDER UDEN BEGRÆNSNING GARANTIER MED HENSYN TIL MARKEDSEGNETHED, SALGBARHED, EGNETHED TIL ET BESTEMT FORMÅL ELLER MOD KRÆNKELSE AF ANDRES PATENTRETTIGHEDER. CANON INC. HÆFTER IKKE FOR DIREKTE, HÆNDELIGE ELLER FØLGESKADER AF NOGEN ART, ELLER TAB ELLER UDGIFTER SOM FØLGE AF BRUGEN AF DETTE MATERIALE.

Juridiske begrænsninger for anvendelsen af produktet og billederne

Brug af produktet til at scanne, udskrive eller på anden måde reproducere bestemte dokumenter, og brugen af sådanne billeder, efter at de er scannet, udskrevet eller på anden måde reproduceret ved hjælp af produktet, kan være forbudt i henhold til gældende lov og kan resultere i retsforfølgelse. En ufuldstændig liste over disse dokumenter er opstillet herunder. Listen er kun tænkt som værende retningsgivende. Hvis du ikke er sikker på lovligheden af brugen af dette produkt til at scanne, udskrive eller på anden måde reproducere et bestemt dokument, og/eller brugen af de billeder, der er scannet, udskrevet eller på anden måde reproduceret, bør du på forhånd bede din juridiske rådgiver om vejledning.

- Papirpenge
- Valutabestillinger
- Indbetalingsbeviser
- Frimærker (stemplede eller ustemplede)
- Identitetsmærkater eller gradstegn
- Papirer vedrørende aftjening af værnepligt eller indkaldelsespapirer
- Checks eller vekslers, udstedt af offentlige myndigheder
- Kørekort og registreringsattester
- Rejsechecks
- Spisebilletter
- Pas
- Immigrationspapirer
- Skattevæsenets mærkater (stemplede eller ustemplede)
- Obligationer eller gældsbeviser
- Aktiebeviser
- Arbejder, der er beskyttet af copyright / kunstneriske arbejder uden tilladelse fra copyrightindehaver

Vigtige sikkerhedsinstruktioner

Inden du bruger dette produkt, bør du læse dette afsnit (Vigtige sikkerhedsinstruktioner) grundigt, så du kan være sikker på, at du bruger produktet korrekt. Formålet med advarslerne og forsigtighedsreglerne i dette afsnit er at forhindre personskade for brugeren og andre personer og at forhindre beskadigelse af ejendom. Sørg for at overholde disse advarsler og forsigtighedsregler. Du må ikke udføre nogen handlinger, der ikke er angivet udtrykkeligt i denne vejledning.

Installation

ADVARSEL

- Installer ikke printeren i nærheden af sprit, fortyndere eller andre antændelige stoffer. Hvis et antændeligt stof kommer i kontakt med den elektriske enhed inde i printeren, kan den bryde i brand eller forårsage elektrisk stød.
- Placer ikke nogen af de følgende typer genstande oven på printeren. Hvis en af disse genstande kommer i kontakt med den elektriske enhed inde i printeren, kan den bryde i brand eller forårsage elektrisk stød.
Hvis en af disse genstande falder ned i printeren, skal du slukke printeren og computeren med det samme ① og frakoble USB-kablet, hvis det er tilsluttet ②. Derefter skal du tage strømstikket ③ ud og kontakte den forhandler, hvor du har købt printeren.
 - Halskæder og andre metalobjekter
 - Kopper, vaser, blomsterpotter og andre beholdere med vand eller væsker

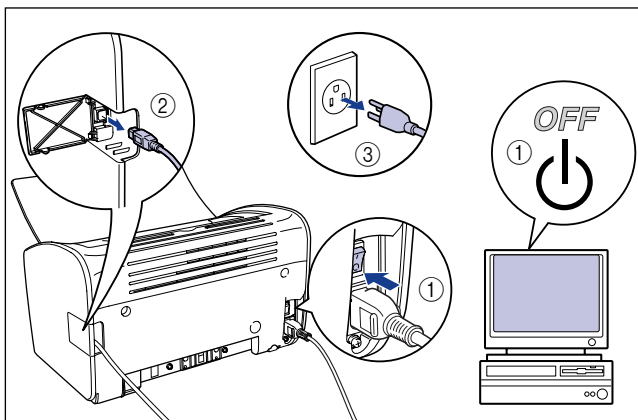

FORSIGTIG

- Installer ikke printeren på et ustabil eller ujævnt underlag, på andre ustabile steder eller på steder, der er udsat for vibrationer. Hvis printeren falder ned, eller hvis underlaget tipper, kan det medføre kvæstelser.
- Installer ikke printeren på et sted, hvor en væg eller en anden genstand vil blokere printerens ventilationsåbninger. Installer ikke printeren på en seng, en sofa, et tykt gulvtæppe osv. Hvis ventilationsåbningerne blokeres, vil printerens interne komponenter blive overophedet, hvilken kan føre til brand.
- Installer ikke printeren på følgende steder: Hvis du gør det, kan det føre til brand eller elektrisk stød.
 - Et fugtigt eller støvet sted
 - Et sted, der er udsat for røg og damp, f.eks. i nærheden af et komfur eller et luftfugtighedsanlæg.
 - Et sted, der er udsat for regn eller sne
 - Et sted i nærheden af vandhaner eller vand
 - Et sted, der er udsat for direkte sollys
 - Et sted, hvor der kan forekomme høje temperaturer
 - Et sted i nærheden af åben ild
- Når du installerer printer, skal du gå langsomt og forsigtigt frem for at undgå at få klemt hænderne mellem printeren og gulvet eller mellem printeren og et andet produkt. Du kan få kvæstelser, hvis dine hænder eller andre legemsdele kommer i klemme under printeren.
- Når du tilslutter USB-kablet, skal du tilslutte kablet korrekt ved at følge instruktionerne i denne vejledning. Hvis du ikke tilslutter kablet korrekt, kan det beskadige printeren eller medføre elektriske stød.
- Når du bærer printeren, skal du holde printeren korrekt ved at følge instruktionerne i denne vejledning. Hvis du tager printeren, kan det medføre personskade. (Se "Flytning af printeren," på side 5-21.)

Strømforsyning

ADVARSEL

- Du må ikke ridse, beskadige eller ændre netledningen. Placer ikke tunge genstande på netledningen, træk ikke i den, og bøj den ikke for meget. Der kan løbe elektrisk strøm ud fra de beskadigede dele af ledningen, hvilket kan føre til brand eller elektrisk stød.
- Placer ikke ledningen i nærheden af varmeapparater eller andre varmekilder. Hvis du gør det, kan netledningens isolering smelte, hvilket kan forårsage brand eller elektrisk stød.
- Du må hverken sætte netledningen i stikket eller tage den ud, hvis dine hænder er våde. Hvis du gør det, kan det føre til elektrisk stød.
- Tilslut ikke for mange apparater til én stikkontakt. Hvis du gør det, kan det føre til brand eller elektrisk stød.

- Undgå at sammenvinkle netledningen og at binde knuder på den. Hvis du gør det, kan det føre til brand eller elektrisk stød.
- Sørg for, at stikket er sat helt ind i stikkontakten. Hvis stikket ikke er sat helt ind, kan det føre til brand og elektrisk stød.
- Brug ikke andre elektriske ledninger end den medfølgende netledning. Hvis du gør det, kan det føre til brand eller elektrisk stød.
- Principielt bør du ikke tilslutte printeren via en forlængerledning eller tilslutte for mange apparater til én stikkontakt. Hvis der ikke er anden mulighed end at anvende en forlængerledning eller tilslutte flere apparater til én stikkontakt, er det brugerens ansvar at overholde følgende forholdsregler. Hvis disse forholdsregler ikke overholdes korrekt, kan det føre til brand eller elektrisk stød.
 - Tilslut ikke en forlængerledning til en anden.
 - Kontroller, at stikkets spænding er den samme som angivet på etiketten (sidder bag på printeren), når du bruger printeren.
 - Anvend en forlængerledning, der kan lede en elektrisk strøm, som er større end den værdi, der er angivet på etiketten (sidder bag på printeren).
 - Når du anvender en forlængerledning, skal du binde ledningssammenbindingen op og sætte strømstikket helt ind i forlængerledningens kontakt for at sikre en stabil forbindelse mellem netledningen og forlængerledningen.
 - Kontroller ind i mellem, at forlængerledningen ikke er overophedet.

FORSIGTIG

- Brug ikke en strømkilde med en anden spænding end den, der er angivet. Hvis du gør det, kan det føre til brand eller elektrisk stød.
- Når du tager netledningen ud, skal du tage fat i ledningen ved stikket. Hvis du trækker i selve ledningen, kan netledningen blive beskadiget, f.eks. ved at netledningens indre ledninger blottes eller i form af et åbent kredsløb, og elektrisk strøm, der løber ud af den beskadigede del, kan forårsage brand eller elektrisk stød.
- Når du trækker strømstikket ud, skal du sørge for, at der ikke er nogen genstande omkring strømstikket. Træk ikke strømstikket ud i en nødsituation.

Håndtering

ADVARSEL

- Du må ikke skille dette produkt ad eller ændre det. Dette produkt indeholder interne dele med højspænding og høje temperaturer, som kan forårsage brand eller elektrisk stød, hvis der pilles ved dem.
- Elektriske komponenter kan producere uventede ulykker, hvis de ikke håndteres korrekt. Sørg for, at netledningen, kablerne og interne mekanismer og elektriske komponenter holdes uden for børns rækkevidde.
- Hvis dette produkt afgiver underlige lyde, røg, kraftig varme eller usædvanlige lugte, skal du straks slukke for strømmen og fjerne USB-kablet, hvis det er tilsluttet. Derefter skal du tage strømstikket ud og kontakte den forhandler, hvor du har købt printeren. Hvis du fortsætter med at bruge en fejlfrem printer, kan det føre til brand eller elektrisk stød.

- Brug ikke antændelige spraydåser i nærheden af dette produkt. Hvis gassen fra spraydåsen kommer i kontakt med den elektriske enhed inde i printeren, kan den bryde i brand eller forårsage elektrisk stød.
- Når du flytter printeren, skal du altid slukke printeren og computeren, tage strømstikket ud og fjerne grænsefladekablet. Hvis du flytter printeren uden at fjerne kablerne, kan netledningen og grænsefladekablet blive beskadiget, hvilket kan føre til i brand eller elektrisk stød.
- Undgå at tabe papirclips, hæfteklammer eller andre metalgenstande ned i printeren. Undgå at spilde vand, væsker eller antændelige stoffer (alkohol, benzen, fortynder osv.) på printeren. Hvis en af disse ting kommer i kontakt med den elektriske enhed inde i printeren, kan de blive antændt eller forårsage elektrisk stød. Hvis en af disse genstande falder ned i printeren, skal du slukke printeren og computeren med det samme og frakoble USB-kablet, hvis det er tilsluttet. Derefter skal du tage strømstikket ud og kontakte den forhandler, hvor du har købt printeren.
- Hvis du tilslutter eller frakobler USB-kablet, mens printerens strømstik er sat i en stikkontakt, skal du sørge for ikke at røre stikkets metaldele. Hvis du gør det, kan det føre til elektrisk stød.

FORSIGTIG

- Placer ikke nogen tunge genstande oven dette produkt. Hvis en tung genstand vælter eller falder, kan det føre til personskade.
- Hvis printeren ikke skal bruges i et langt stykke tid (f.eks. om natten) bør du af sikkerhedsmæssige grunde slukke printeren. Hvis printeren ikke skal bruges i en længere periode (f.eks. i weekenden) bør du af sikkerhedsmæssige grunde slukke printeren og tage strømstikket ud.
- Hold hænder og tøj væk fra valse i udbakkeområdet. Selv om printeren ikke udskriver, kan dine hænder eller dit tøj blive fanget, hvis valse pludselig roterer, hvilket kan medføre personskade.
- Laserlys kan være skadeligt for menneskekroppen. Laserscanningsenheden i dette produkt er forseglet bag et dæksel, og der er praktisk talt ingen risiko for at blive udsat for laserlyset, hvis produktet betjenes normalt. Sørg for at overholde de følgende sikkerhedsforholdsregler.
 - Åbn aldrig nogen af printerens dæksler, med mindre der står i denne vejledning, at du skal gøre det.
 - Fjern ikke advarselsetiketter, der er fastgjort på dækslet til laserscanningsenheden.

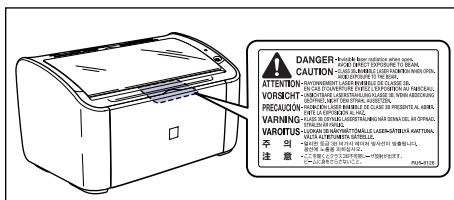

- Hvis der undslipper laserstråling fra printeren, kan det medføre alvorlig beskadigelse af dine øjne.

Vedligeholdelse og undersøgelser

⚠ ADVARSEL

- Sluk printeren og computeren, frakobl USB-kablet, og tag stikket ud af stikkontakten, når du rengør printeren. Hvis du ikke gør det, kan det føre til brand eller elektrisk stød.
- Når du rengør printeren, skal du altid bruge en klud dyppet i almindeligt vand eller i vand med en mild sæbeopløsning og vride det overskydende vand grundigt ud af kluden inden brug. Brug ikke alkohol, benzen, fortynder eller andre antændelige stoffer. Hvis et antændeligt stof kommer i kontakt med den elektriske enhed inde i printeren, kan den bryde i brand eller forårsage elektrisk stød.
- Dette produkt indeholder en højspændingsenhed. Når du afhjælper papirstop eller undersøger printerens indre, skal du undgå, at en halskæde, et armbånd eller andre metalgenstande kommer i kontakt med printerens indre. Hvis det sker, kan det føre til forbrændinger eller elektrisk stød.
- Forsøg ikke at brænde brugte tonerpatroner. Resterende toner i tonerpatronen kan blive antændt, hvilket kan føre til forbrændinger eller brand.
- Tag med jævne mellemrum strømstikket ud, og fjern støv eller snavs, der har samlet sig omkring stikkontakten. Hvis strømstikket forbliver tilsluttet i lang tid i et støvet, fugtigt eller tilrøget miljø, vil det støv, der samler sig omkring stikkontakten, opsuge fugt og reducere isoleringens effektivitet, hvilket kan forårsage brand.

⚠ FORSIGTIG

- Prøv ikke selv at servicere denne printer, bortset fra som forklaret i denne vejledning. Der er ingen brugerservicerbare dele i printeren. Juster kun de knapper, der er omtalt i betjeningsvejledningen. Forkert justering kan medføre personskaade og/eller skade, der kræver omfattende reparation, som ikke er dækket af den begrænsede garanti.
- Området omkring fikseringsenheden inde i printeren bliver varmt under brugen. Hvis du undersøger printerens indre, mens du afhjælper et papirstop eller lignende, skal du passe på ikke at komme til at røre området omkring fikseringsenheden. Dette kan føre til forbrændinger.

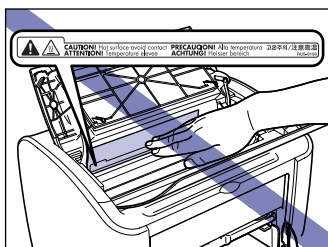

- Pas på ikke at få toner på tøjet eller på hænderne, når du afhjælper et papirstop eller udskifter tonerpatronen. Hvis du får toner på tøjet eller på hænderne, skal du straks vaske det af med koldt vand. Hvis du prøver at fjerne toner med varmt vand, kan toneren sætte sig fast og danne en plet, der ikke kan fjernes.

- Når du ved papirstop fjerner papir fra printerens indre, skal du fjerne papiret forsigtigt, så toneren på det papir, der sidder fast, ikke sprøjter ud af printerens. Ellers risikerer du at få toner i øjnene eller i munden. Hvis du får toner i øjne eller mund, skal du med det samme vaske det af med koldt vand og søge læge.
- Når du lægger papir i eller fjerner papir, der har sat sig fast, skal du passe på, at du ikke skærer dine hænder på kanterne af papiret.
- Når du fjerner en brugt tonerpatroner fra dens hulrum, skal du fjerne den forsigtigt for at forhindre, at toneren spredes, og at den kommer i din mund eller dine øjne. Hvis du får toner i øjne eller mund, skal du straks vaske den af med koldt vand og søge læge.

Tilbehør



ADVARSEL

- Forsøg ikke at brænde brugte tonerpatroner. Toneren kan blive antændt og forårsage forbrændinger eller brand.
- Opbevar ikke tonerpatroner eller papir på steder, hvor der er åben ild. Toneren og papiret kan blive antændt, hvilket kan medføre forbrændinger eller brand.



FORSIGTIG

Opbevar tonerpatroner og andet tilbehør uden for børns rækkevidde. Hvis nogen sluger en tonerpatron, skal du med det samme søge læge.

Andet



ADVARSEL

Tonerpatronen producerer et svagt magnetfelt. Hvis personer, der bruger en pacemaker, oplever nogen form for mærkelige fornemmelser, skal de holde sig væk fra tonerpatronen og straks søge læge.

Før du starter på at bruge denne printer

1

KAPITEL

Dette kapitel beskriver printerens vigtigste egenskaber og grundlæggende funktioner.

Printerens egenskaber	1-2
Komponenternes navne og funktioner	1-4
Set forfra	1-5
Set bagfra	1-6
Inde i printeren	1-7
Indikatorer og Paper-tasten	1-8
Tilslutning af netledningen	1-9
Tilslutning af netledningen	1-9
Tilslutning til en computer	1-12
Tænd og sluk for printeren	1-15
Tænd printeren	1-15
Sluk printeren	1-16

Printerens egenskaber

1

Før du starter på at bruge denne printer

■ Højtydende udskrivningssystem "CAPT"

LBP2900/2900i er udstyret med den nyeste CAPT-software (Canon Advanced Printing Technology), der understøtter Windows-operativsystemer. Dette system gør det muligt at lade den databehandling, der normalt håndteres af printeren under udskrivningen, blive batchbehandlet af computeren. Dette giver en højhastighedsudskrivning, der anvender computerens beregningskraft fuldt ud. Desuden er den tid, der går, inden computeren frigøres, også blevet reduceret, og printeroplysninger som f.eks. "ikke mere papir" under udskrivningen vises på computerskærmen.

■ USB 2.0 High Speed er installeret som standard

LBP2900/2900i understøtter højhastighedsoverførsler på op til 480 Mbps via en grænseflade, der understøtter USB 2.0 High Speed.

■ Udskrivning med høj hastighed og udskrivning i ekstremt høj kvalitet

Giver en udskrivningshastighed på 12 sider pr. minut (LBP2900)/11 sider pr. minut (LBP2900i). Fritager dig for irritationen over at skulle vente på, at et udskriftsjob færdiggøres. Denne printer har en 600 dpi laserprinter-maskine. En imponerende høj opløsning på 2400 effektive dpi x 600 dpi muliggøres af funktionen til automatisk billedforbedring, som er unik for Canon. Desuden kan fotografier og grafik kan udskrives i smukke, detaljerede gengivelser, fordi gråtoneskalaen anvender et simuleringmønster.

■ Understøttelse af et bredt udvalg af netværk

Hvis printeren bruges som netværksprinter, kan dens status vises både på server- og klientcomputere. Jobstyringen kan også udføres på begge typer computere.

■ Understøttelse af forskellige typer medier

LBP2900/2900i understøtter almindeligt papir, kartotekskort, konvolutter (Konvolut C5, Konvolut COM10, Konvolut DL, Konvolut Monarch), etiketark, transparenter og en række andre typer papir. Selv om printeren er en A4-printer, kan dokumenter i A3- og B4-størrelse udskrives på A4-papir formindsket ved hjælp af reduktionsfunktionen. Du kan også udskrive på brugerdefinerede ikke-standard-papirstørrelser.

■ Lavt strømforbrug og hurtig opstart

Den revolutionerende on-demand fikseringsteknologi, som kun findes i Canon-produkter, giver både energibesparelser og hurtig opstart. Denne teknologi betyder, at fikseringsvarmeenheden kun varmes op momentant under udskrivningen, og at printeren derfor ikke skal bruge tid på at varme op. Derfor kan du altid starte udskrivningen direkte fra standbytilstand uden forsinkelse. Desuden sikrer det energibesparende design et gennemsnitligt energiforbrug i standbytilstand på blot 2W.

■ Kompakt og støjfrit design

Selve printerens kompakte design betyder, at den kan bruges på blot en smule plads i hjemmet eller på kontoret.

Det støjreducerende design sikrer en støjsvag drift selv under udskrivning. Printeren er lydløs i standbytilstand, og du kan derfor bruge den midt om natten uden at forstyrre nogen.

■ Enkel vedligeholdelse og Printerstatusvinduet

Tonerpatronerne til denne printer (ægte Canon-dele) er designet som en enkelt del, der indeholder både toner og den lysfølsomme tromle, således at de nemt kan udskiftes.

Printerstatusvinduet, som vises under udskrivning, gør det nemt at se, præcis hvad printeren er i gang med, i kraft af anvendelsen af grafiske og auditive oplysninger, der forbedrer printerens generelle brugervenlighed.

Komponenternes navne og funktioner

1

Før du starter på at bruge denne printer

I dette afsnit beskrives de enkelte printerkomponenters navne og funktioner, så du kan bruge printeren korrekt og få fuldt udbytte af alle printerens funktioner.



FORSIGTIG

Installer ikke printeren på et sted, hvor en væg eller en anden genstand vil blokere printerens ventilationsåbninger. Hvis ventilationsåbningerne blokeres, vil printerens interne komponenter blive overophedet, hvilken kan føre til brand.



BEMÆRK

Kontakt den butik, hvor du har købt produktet, hvis nogle af komponenterne bliver beskadiget.

Set forfra

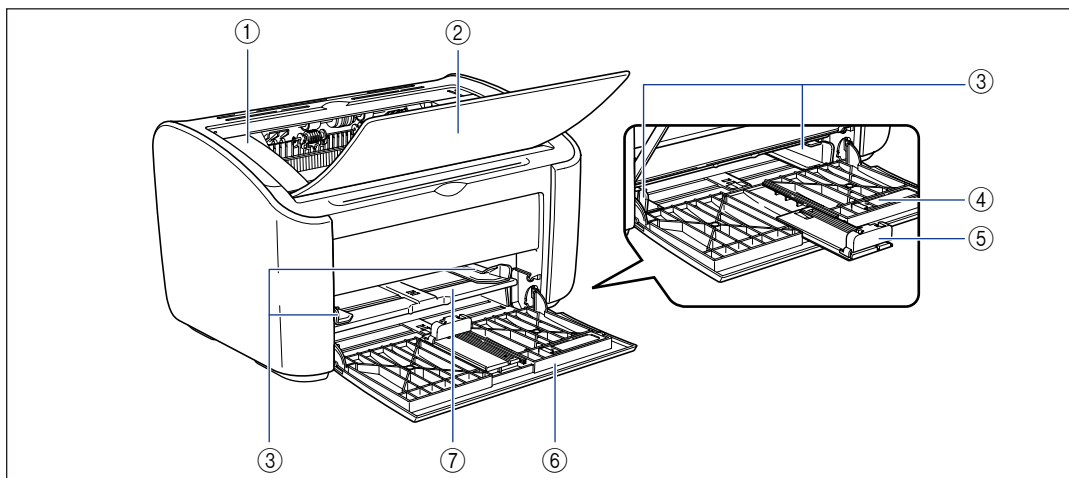

① Topdæksel

Dette dæksel skal åbnes, når tonerpatronen skal udskiftes, samt når et papirstop skal afhjælpes. (Se side 5-3, side 6-6)

② Udbakke

Hjælper med at indsamle udskrevet papir.

③ Papirstyr

Papirstyrene kan justeres, så de passer til papirets bredde, således at papiret kan indføres lige.

④ Lille papirstyr

Hvis du bruger brugerdefinerede papirer i små størrelser, skal det lille papirstyr monteres på det bageste papirstyr.

⑤ Bageste papirstyr

Juster det bageste papirstyr, så det passer til det papir, der er lagt i, således at papirets bageste kant forbliver justeret korrekt.

⑥ Universalbakke

Denne bakke kan indeholde op til ca. 150 ark almindeligt papir (64 g/m²). (Se side 2-9)

⑦ Bakken til manuel fødnig

Denne papirkilde bruges, når du udskriver på papir, der indføres manuelt ét ark ad gangen. (Se side 2-9)

Set bagfra

1

Før du starter på at bruge denne printer

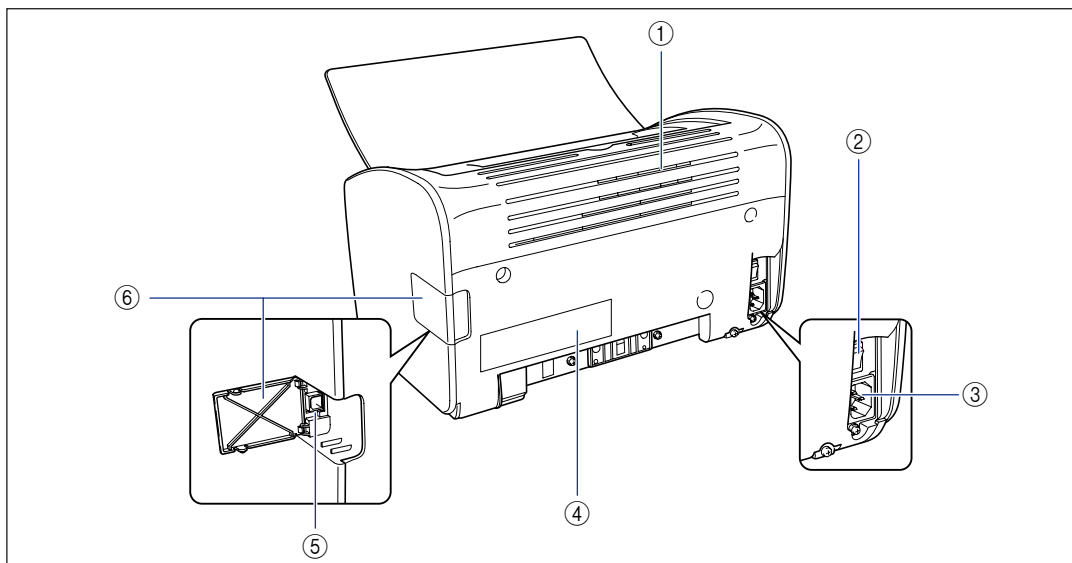

① Ventilationsåbninger

Disse ventilationsåbninger afkøler printerens interne dele. Undgå at blokere ventilationsåbningerne.

② Afbryderkontakt

Denne kontakt bruges til at tænde og slukke printerens.
(Se side 1-15)

③ Strømsik

Tilslut den medfølgende netledning til dette strømstik. (Se side 1-9)

④ Etiket

Viser også oplysninger om strømstyrke og gennemsnitligt strømforbrug.

⑤ USB-stik

USB-kablet sættes i dette stik. Stikket bruges til at tilslutte printerens USB-porten på en computer osv.
(Se side 1-13)

⑥ USB-dæksel

Åbn dette dæksel, når du tilslutter eller frakobler USB-kablet.

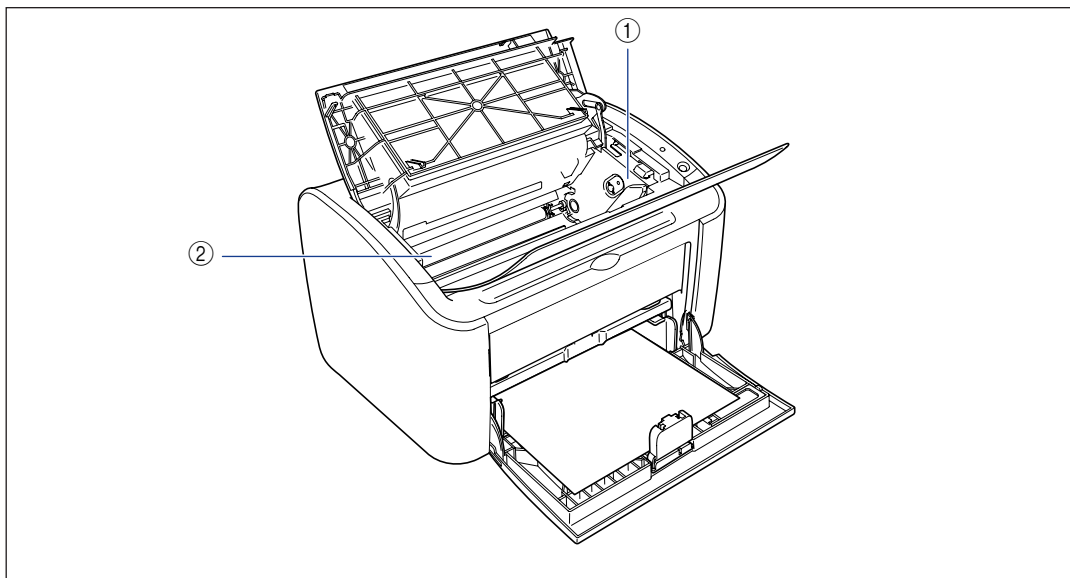

① Styr til tonerpatron

Når du installerer tonerpatronen, skal du sørge for, at fremspringene på tonerpatronens ender er justeret korrekt i forhold til dette styr, mens du skubber patronen ind.
(Se side 5-6)

② Overføringsvalse

Dette er en meget vigtig del af printeren, som overfører toner til papiret under udskrivningen.

Indikatorer og Paper-tasten

1 Før du starter på at bruge denne printer

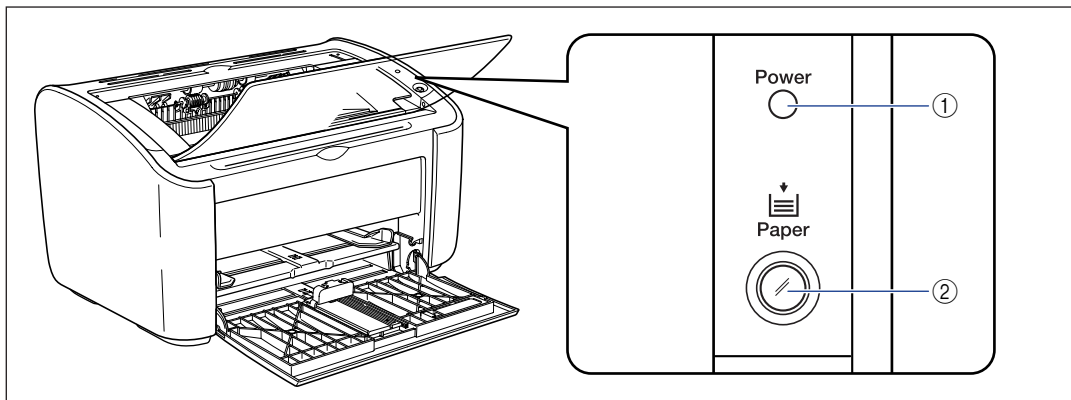

① Power-indikator

Denne indikator tændes, når printeren er tændt.

② Paper-indikator / Paper-tast

Blinker, når printeren løber tør for papir, og når papiret ikke indføres korrekt. Når du har fyldt en papirbakken igen, skal du trykke på denne tast for at starte udskrivningen igen.

Tilslutning af netledningen

Dette afsnit forklarer, hvordan netledningen tilsluttes printeren. Læs "Vigtige sikkerhedsinstruktioner," på side xiv, inden du tilslutter printeren.

Tilslutning af netledningen

ADVARSEL

- Du må ikke ridse, beskadige eller ændre netledningen. Placer ikke tunge genstande på netledningen, træk ikke i den, og bøj den ikke for meget. Der kan løbe elektrisk strøm ud fra de beskadigede dele af ledningen, hvilket kan føre til brand eller elektrisk stød.
- Placer ikke ledningen i nærheden af varmeapparater eller andre varmekilder. Hvis du gør det, kan netledningens isolering smelte, hvilket kan forårsage brand eller elektrisk stød.
- Du må hverken sætte netledningen i stikket eller tage den ud, hvis dine hænder er våde. Hvis du gør det, kan det føre til elektrisk stød.
- Tilslut ikke for mange apparater til én stikkontakt. Hvis du gør det, kan det føre til brand eller elektrisk stød.
- Undgå at sammenvikle netledningen og at binde knuder på den. Hvis du gør det, kan det føre til brand eller elektrisk stød.
- Sørg for, at stikket er sat helt ind i stikkontakten. Hvis stikket ikke er sat helt ind, kan det føre til brand og elektrisk stød.
- Brug ikke andre elektriske ledninger end den medfølgende netledning. Hvis du gør det, kan det føre til brand eller elektrisk stød.
- Principielt bør du ikke tilslutte printeren via en forlængerledning eller tilslutte for mange apparater til én stikkontakt. Hvis der ikke er anden mulighed end at anvende en forlængerledning eller tilslutte flere apparater til én stikkontakt, er det brugerens ansvar at overholde følgende forholdsregler. Hvis disse forholdsregler ikke overholdes korrekt, kan det føre til brand eller elektrisk stød.
 - Tilslut ikke en forlængerledning til en anden.
 - Kontroller, at stikkets spænding er den samme som angivet på etiketten (sidder bag på printeren), når du bruger printeren.
 - Anvend en forlængerledning, der kan lede en elektrisk strøm, som er større end den værdi, der er angivet på etiketten (sidder bag på printeren).
 - Når du anvender en forlængerledning, skal du binde ledningssammenbindingen op og sætte strømstikket helt ind i forlængerledningens kontakt for at sikre en stabil forbindelse mellem netledningen og forlængerledningen.
 - Kontroller ind i mellem, at forlængerledningen ikke er overophedet.

⚠ FORSIGTIG

- Brug ikke en strømkilde med en anden spænding end den, der er angivet. Hvis du gør det, kan det føre til brand eller elektrisk stød.
- Når du tager netledningen ud, skal du tage fat i ledningen ved stikket. Hvis du trækker i selve ledningen, kan netledningen blive beskadiget, f.eks. ved at netledningens indre ledninger blottes eller i form af et åbent kredsløb, og elektrisk strøm, der løber ud af den beskadigede del, kan forårsage brand eller elektrisk stød.
- Når du trækker strømstikket ud, skal du sørge for, at der ikke er nogen genstande omkring strømstikket. Træk ikke strømstikket ud i en nødsituation.

👉 VIGTIGT

- Tilslut ikke netledningen til reservestikkontakten på en computer.
- Du skal bruge én lysnetkontakt til printeren alene.
- Tilslut ikke printeren til en UPS (uninterruptible power supply). Printeren vil muligvis ikke fungere korrekt, hvis der finder en strømafbrydelse sted, og der er risiko for, at printeren bliver beskadiget.

1 Sørg for, at på afbryderkontakten printeren er slukket.

Printeren er slukket, når "○"-siden af afbryderkontakten er trykket ind.

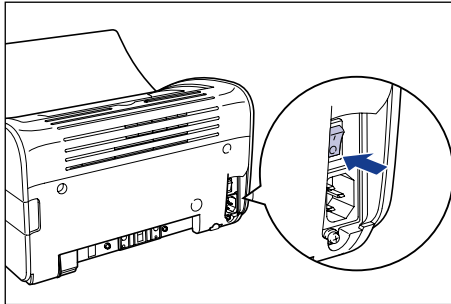
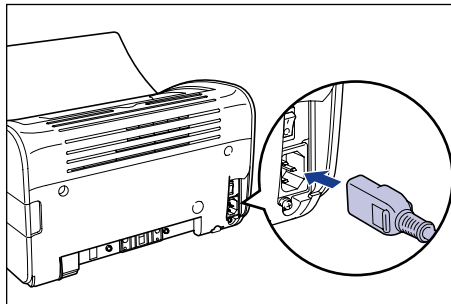
**2 Tilslut netledningen solidt til strømstikket.**

3 Tilslut stikket i den anden ende til lysnetkontakten.

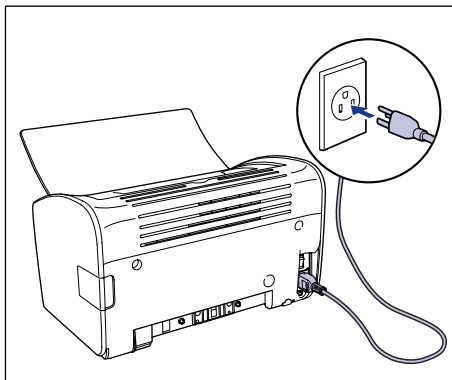

Tilslutning til en computer

Dette afsnit beskriver, hvordan printeren tilsluttes en computer.

Printeren er som standard udstyret med et USB-stik, og den kan tilsluttes en computer ved hjælp af et USB-kabel.

Tilslut printeren en computer, der har en USB-port, ved hjælp af et USB-kabel.

ADVARSEL

- Hvis du tilslutter eller frakobler USB-kablet, mens printerens strømstik er sat i en stikkontakt, skal du sørge for ikke at røre stikkets metaldele. Hvis du gør det, kan det føre til elektrisk stød.
- Træk ikke USB-kablet ud, mens computeren eller printeren er tændt. Dette kan beskadige printeren.

VIGTIGT

Denne printer anvender tovejskommunikation. Printerens funktion ved tilslutning via envejs kommunikationsudstyr er ikke testet. Derfor kan Canon ikke garantere, at printeren vil fungere korrekt, hvis den tilsluttes ved hjælp af envejs printerservere, USB-hubber og switchenheder.

BEMÆRK

- Printerens USB-grænseflade er afhængig af operativsystemet på den computer, printeren er tilsluttet. Hvis du har brug for yderligere oplysninger, skal du kontakte den forhandler, hvor du købte printeren.
 - Windows 98/Me: USB-kabel med fuld hastighed (USB1.1-kompatibel)
 - Windows 2000/XP: USB 2.0-kabel med høj hastighed/USB-kabel med fuld hastighed (USB1.1-kompatibel)
- Hvis du tilslutter denne printer til en computer via et USB-kabel, skal du sørge for at bruge en computer, hvor producenten har garanteret, at USB-porten fungerer korrekt.
- Der følger ikke et USB-kabel med printeren. Anskaf et USB-kabel, der passer til den computer, du bruger.

1 Sørg for, at afbryderkontakten på computeren og printeren er slukket.

2 Åbn USB-dækslet.

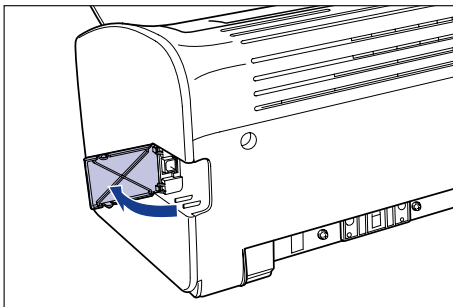

3 Tilslut USB-kablets type B-ende (firkantet) til USB-stikket på bagsiden af printeren, og luk USB-dækslet.

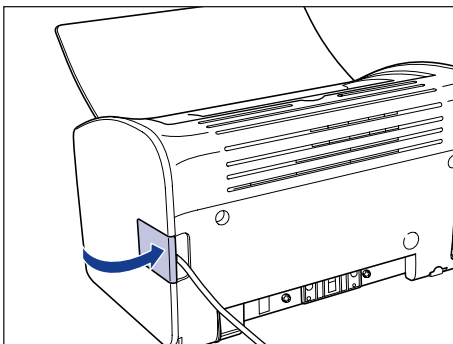
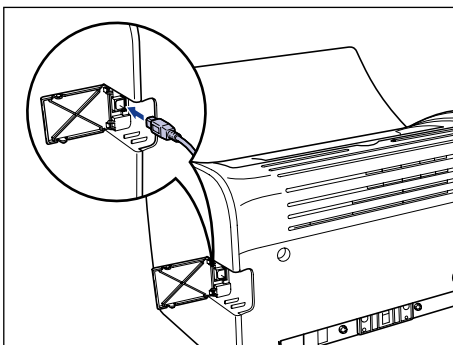

4 Tilslut USB-kablets type A-ende (fladt) til USB-porten på computeren.

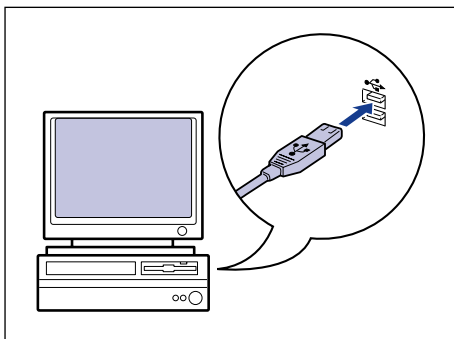

BEMÆRK

Hvis du ikke er sikker på, hvilket USB-kabel der understøttes af din computer, kan du kontakte den forhandler, hvor du købte computeren.

Tænd og sluk for printeren

Printeren kan tændes og slukkes med afbryderkontakten på venstre side af printeren. Sørg for at huske proceduren korrekt, så du undgår at løbe ind i uventede problemer.

Tænd printeren

Tryk på "I"-siden af afbryderkontakten for at tænde printeren. Når printeren har kørt en selvdiagnostisk test, er den klar til at udskrive.

VIGTIGT

- Tænd ikke printeren igen, umiddelbart efter at du har slukket den. Hvis du vil tænde printeren igen, efter at du har slukket den, skal du vente mindst 10 sekunder, efter at du har slukket printeren, inden du tænder den igen.
- Hvis printeren ikke fungerer korrekt, eller hvis der vises en fejlmeddelelse i Printerstatusvinduet, kan du finde hjælp under "Fejlfinding," på side 6-1.
- Når du tænder printeren for første gang, efter at du har installeret den, vil der muligvis komme et enkelt tomt ark papir ud af printeren. Dette er ikke en fejlfunktion.

1 Tryk på "I"-siden af afbryderkontakten for at tænde printeren.

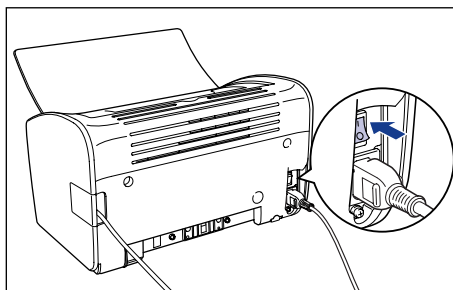

Printerens Power-indikator lyser, og printeren kører en selvdiagnostisk test. Hvis der ikke registreres nogen fejl under den selvdiagnostiske test, er printeren klar til at udskrive.

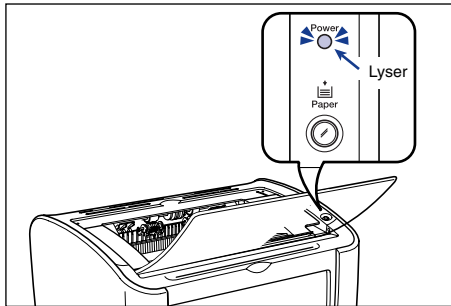

Sluk printeren

Brug den følgende procedure til at slukke printeren.

VIGTIGT

- Hvis printeren bruges på et netværk, skal du kontrollere, at der ikke udskrives data fra en anden computer, inden du slukker for strømmen.
- Når printeren slukkes, vil alle udskriftsdata, der stadig er i printerens hukommelse, blive slettet. Hvis du har brug for udskriftsdataene, skal du vente, til printeren er færdig med at udskrive, inden du slukker for strømmen.
- Du må ikke slukke printeren under følgende omstændigheder:
 - Under udskrivning
 - Når der køres en selvdiagnostisk test, umiddelbart efter printeren er blevet tændt

1 Tryk på "○"-siden af afbryderkontakten for at tænde for printeren.

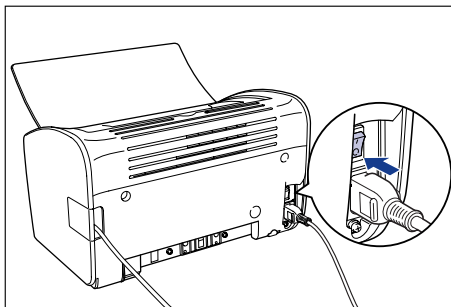

VIGTIGT

Når "○"-siden af afbryderkontakten er trykket ind, er printerens strømforbrug 0 W.

Ilægning og levering af papir

2

KAPITEL

I dette kapitel beskrives de typer papir, der kan bruges i printeren, og hvordan papiret lægges i og leveres.

Papirkrav	2-2
Anvendeligt papir	2-2
Udskriftsområde	2-5
Papir, du ikke kan bruge	2-6
Opbevaring af tomt papir	2-7
Lagring af papir, der er udskrevet på	2-8
Papirkilder	2-9
Papirkildetyper	2-9
Paperkildekapaciteter	2-10
Papirudbakke	2-11
Udbakketyper	2-11
Udbakkekapaciteter	2-12
Udskrivning på Almindeligt papir, Kraftigt papir, Etiketark og Transparenter	2-13
Læg papiret i	2-13
Valg af printerdriver og udskrivning	2-22
Udskrivning på kartotekskort	2-26
Læg kartotekskort i	2-26
Valg af printerdriver og udskrivning	2-29
Udskrivning på konvolutter	2-33
Læg konvolutter i	2-33
Valg af printerdriver og udskrivning	2-40
Udskrivning på brugerdefinerede papirstørrelser (ikke-standardstørrelser)	2-44
Læg brugerdefinerede papirstørrelser i	2-44
Valg af printerdriver og udskrivning	2-53

Anvendeligt papir

For at få mest muligt ud af printerens funktioner bør du bruge den rigtige type papir. Hvis du bruger papir af dårlig kvalitet, vil udskriftskvaliteten blive forringet, og der vil nemmere kunne opstå papirstop.

VIGTIGT

- En sikkerhedsfunktion, der forhindrer, at printeren beskadiges på grund af overophedning osv., vil muligvis blive aktiveret under de følgende omstændigheder, hvilket får udskrivningshastigheden til at falde.
 - Ved udskrivning gennem længere tid på papir i størrelsen B5, A5 eller Executive kan udskrivningshastigheden falde til 3,9 sider/minut.
- Brug papirkapaciteten for hver type papir som en guide til det antal ark papir, der kan udskrives løbende.

Papirstørrelser

Du kan bruge de følgende papirstørrelser med denne printer. Symbolet ○ angiver papirtyper, der kan lægges i, og × angiver papirtyper, der ikke kan lægges i.

Sidestørrelse	Papirkilde	
	Universalbakke	Bakken til manuel føddning
A4	○	○
B5	○	○
A5	○	○
Legal	○	○
Letter	○	○
Executive	○	○
Brugerdefineret papirstørrelse Bredde: 76,2 mm til 215,9 mm Længde: 127,0 mm til 355,6 mm	○	○
Konvolut DL 110,0 mm x 220,0 mm	○	○
Konvolut COM10 105,0 mm x 241,0 mm	○	○
Konvolut C5 162,0 mm x 229,0 mm	○	○
Konvolut Monarch 98,4 mm x 190,5 mm	○	○
Kartotekskort 76,2 mm x 127,0 mm	×	○

Papirtyper

Du kan bruge de følgende typer papir med denne printer. Symbolet ○ angiver papirtyper, der kan lægges i, og × angiver papirtyper, der ikke kan lægges i.

Papirtype	Printerdriverindstilling	Papirkilde	
		Universalbakke	Bakken til manuel føddning
Almindeligt papir (64 til 90 g/m ²)	[Almindeligt papir] [Almindeligt papir L]* ¹	○	○
Kraftigt papir (91 til 163 g/m ²)	[Kraftigt papir] [Kraftigt papir H]* ²	○	○
Transparenter	[Transparent]	○	○
Etiketark	[Almindeligt papir]* ³	○	○
Kartotekskort	* ⁴	×	○
Konvolutter	* ⁴	○	○

*¹ Hvis papiret krøller meget, når der udskrives med indstillingen [Almindeligt papir], skal du vælge [Almindeligt papir L].

*² Vælg [Kraftigt papir H], hvis du ønsker forbedrede fikseringsegenskaber i forhold til de udskriftsresultater, der opnås ved at benytte indstillingen [Kraftigt papir].

*³ Når du udskriver på etiketark, skal du sætte papirtypeindstillingen til [Almindeligt papir].

*⁴ Ved udskrivning af kartotekskort eller konvolutter vælger printeren automatisk den passende udskriftstilstand, når du vælger papirstørrelsen. Du kan ændre papirstørrelsen ved hjælp af indstillingen [Outputstørrelse] på fanen [Sideopsætning].

■ Almindeligt papir

Denne printer kan udskrive på almindeligt papir med en bredde på 76,2 til 215,9 mm, en længde på 127,0 til 355,6 mm, og en vægt på 64 til 90 g/m², herunder standardpapirstørrelserne: A4, B5, A5, Legal, Letter og Executive.

■ Kraftigt papir

Denne printer kan udskrive på kraftigt papir med en bredde på 76,2 til 215,9 mm, en længde på 127,0 til 355,6 mm, og en vægt på 91 til 163 g/m², herunder standardpapirstørrelserne: A4, B5, A5, Legal, Letter og Executive.

■ Transparenter

Denne printer kan udskrive på transparenter i størrelserne A4 og Letter.



VIGTIGT

Luft transparenterne grundigt, inden du lægger dem i printeren, da de nemt kan hænge sammen.

■ Etiketark

Denne printer kan udskrive på etiketark i størrelserne A4 og Letter.

VIGTIGT

Du kan bruge de følgende typer etiketark med denne printer. Hvis du bruger etiketark, der har nogle af de følgende egenskaber, kan det medføre papirstop, som er svære at afhjælpe, eller det kan beskadige printeren.

- Fjernede etiketter eller delvist brugte etiketter
- Etiketter, der for nemt kommer af arket
- Etiketter, hvor limen er blottet

■ Kartotekskort

Du kan bruge kartotekskort i denne printer.

VIGTIGT

Kartotekskort kan kun lægges i bakken til manuel fødning.

■ Konvolutter

Der kan anvendes de følgende konvolutter sammen med denne printer:

Konvolut DL
110,0 x 220,0 mm
(4,33 x 8,66 tommer)

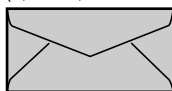

Konvolut Monarch
98,4 mm x 190,5 mm
(3,88 x 7,50 tommer)

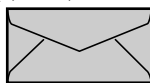

Konvolut COM10
104,9 x 241,3 mm
(4,13 x 9,50 tommer)

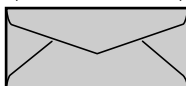

Konvolut C5
162,0 x 229,0 mm
(6,38 x 9,02 tommer)

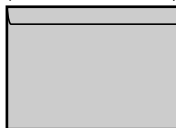

* Konvolutter med en klap ved den korte kant kan ikke bruges.

VIGTIGT

- De følgende konvolutter kan ikke anvendes sammen med denne printer. Hvis du bruger en af disse konvolutter, kan det medføre papirstop, som er svære at afhjælpe, eller beskadige printeren.
 - Selvklæbende konvolutter eller konvolutter med snaplukning
 - Rudekonvolutter
 - Konvolutter med lim på overfladen
 - Krøllede eller foldede konvolutter
 - Dårligt fremstillede konvolutter, hvor limen er ujævnt fordelt
 - Uregelmæssigt formede konvolutter
- Inden du lægger konvolutterne i, skal du trykke ned på stakken med konvolutter for at frigøre eventuel luft, og derefter skal du trykke kraftigt ned langs konvolutternes foldede kanter.

- Udskriv ikke på bagsiden (limsiden) af konvolutterne.
- Udskrivningshastigheden falder, når der udskrives på konvolutter.

 **BEMÆRK**

Ved udskrivning af konvolutter kan konvolutterne blive foldet.

Forkortelser for papirstørrelser

De følgende forkortelser bruges for de størrelser, der vises på universalbakken og bakken til manuel fødning.

Sidestørrelse	Papirstyr
Legal	LGL
Letter	LTR
Executive	EXEC

Udskriftsområde

Printerens udskriftsområder er som følger:

■ Almindeligt papir / Kraftigt papir / Transparent / Etiketark

Du kan udskrive inden for det følgende område.

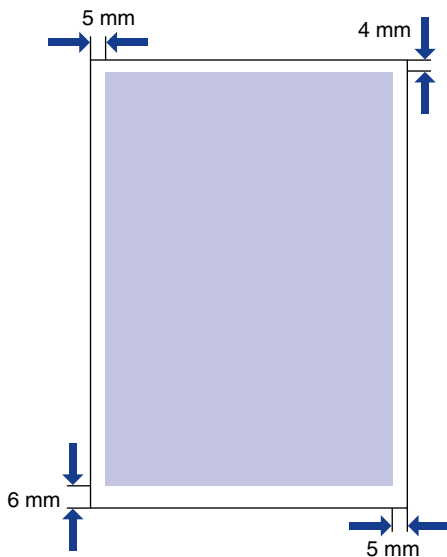

■ Konvolutter / Kartotekskort

Der kan udskrives op til 10 mm fra kanterne af en konvolut.

Du skal muligvis justere udskrivningspositionen alt afhængigt af det program, du bruger.

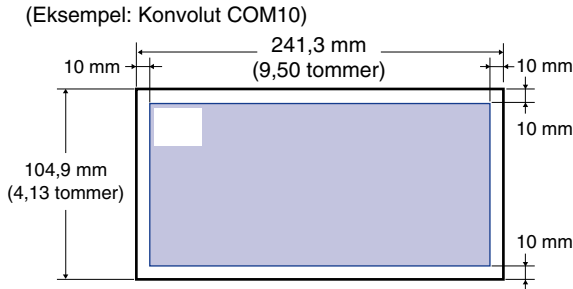

Papir, du ikke kan bruge

For at undgå problemer som papirstop og andre funktionsfejl bør du ikke bruge følgende typer papir:

VIGTIGT

- Papir, der nemt forårsager papirstop
 - Papir, der er for tykt eller for tyndt
 - Papir med uregelmæssig facon
 - Vådt eller fugtigt papir
 - Iturevet eller beskadiget papir
 - Groft, meget glat eller blankt papir
 - Papir med indbindingshuller eller perforeringer
 - Krøllet eller foldet papir
 - Papir med specialbehandlet overflade (coatet papir til inkjetprintere mv.)
 - Etiketter, der for nemt kommer af arket
 - Papir, der allerede er skrevet på med en fotokopimaskine eller en anden laserprinter (bagsiden af papiret er også ubrugelig).
 - Papir med takkede kanter
 - Rynket papir
 - Papir med foldede hjørner
- Papir, der ændrer egenskaber ved høje temperaturer
 - Papir, der indeholder sværte, som smelter, brænder, fordamper eller udsender skadelige gasser ved de høje temperaturer (ca. 150°C eller 302°F), der forekommer i fikseringsenheden.
 - Varmefølsomt papir
 - Behandlet farvet papir
 - Papir med specialbehandlet overflade (coatet papir til inkjetprintere mv.)
 - Papir med lim på overfladen

- Papir, der medfører funktionsfejl eller beskadiger printeren
 - Karbonpapir
 - Papir med hæfteklammer, clips, bånd eller tape
 - Papir, der allerede er skrevet på med en fotokopimaskine eller en anden laserprinter (bagsiden af papiret er også ubrugelig).
- Papir, som toneren har svært ved at fæstne til
 - Papir med grov overflade
 - Papir med specialbehandlet overflade (coatet papir til inkjetprintere mv.)
 - Papir, der indeholder tykke fibre

Opbevaring af tomt papir

Også standardpapirs kvalitet kan blive forringet, hvis det ikke opbevares korrekt. Forringet papir kan forårsage problemer med papirfødingen og papirstop, og det kan reducere udskriftskvaliteten.

Overhold følgende retningslinjer for opbevaring og håndtering af papir:

VIGTIGT

- Opbevar papiret tørt. Papirkvaliteten forringes i fugtige omgivelser.
- Indpakningspapiret omkring nyt papir beskytter mod fugt og udtørring. Lad indpakningspapiret forblive intakt, indtil du er klar til at bruge papiret. Du bør også sætte indpakningspapiret tilbage omkring papir, som du ikke bruger.
- Opbevar papiret på en plan overflade.
- Opbevar ikke papiret på gulvet, hvor der kan samle sig vand eller fugt.
- Opbevar ikke papiret på et sted, hvor det kan blive krøllet eller foldet.
- Opbevar ikke papir på højkant, og opbevar ikke for mange stakke papir i én stabel.
- Undgå direkte sollys og fugtig eller tørre steder ved opbevaring af papiret.
- Hvis der er store temperaturforskelle mellem opbevaringsområdet og det sted, hvor papiret bruges, skal du lade papiret forblive i indpakningspapiret på brugsstedet i ca. en dag for at give papiret mulighed for at tilpasse sig, inden det bruges. Hurtige skift i temperatur og luftfugtighed kan få papiret til at blive krøllet eller rynket.

Lagring af papir, der er udskrevet på

Vær opmærksom på følgende ved håndtering eller lagring af dokumenter, der er udskrevet med denne printer:



VIGTIGT

- Opbevar ikke dokumenterne i tilbudsmapper eller i andre PVC-materialer. Dette kan opløse toneren og få papiret til at klæbe fast til PVC-materialet.
- Hvis du limer papir, skal du sørge for at bruge uopløselig lim. Hvis du bruger opløselig lim, kan toneren blive opløst. Første gang du bruger en lim, bør du teste den på en udskrift, der ikke skal bruges.
Når du stabler udskrifter, skal du sørge for, at dokumenterne er helt tørre. Hvis udskrifterne stables, inden de er helt tørre, kan toneren blive opløst.
- Opbevar papiret på en plan overflade. Hvis papiret bliver foldet eller rynket, kan toneren smitte af.
- Opbevar ikke dokumenter på et sted med høj temperatur. Dette kan få toneren til at smelte, så farverne løber ud.
- Hvis du opbevarer udskrifter over længere tid (2 år eller derover), skal du opbevare dem i en mappe osv. (langtidsopbevaring kan få udskrifterne til at se misfarvede ud på grund af misfarvninger i papiret.)

Papirkildetyper

Denne printer har de følgende papirkilder:

■ **Papirkilde / kapacitet**

Bakken til manuel føddning: 1 ark

Universalbakke: Ca. 150 ark (almindelig papir: 64 g/m²)

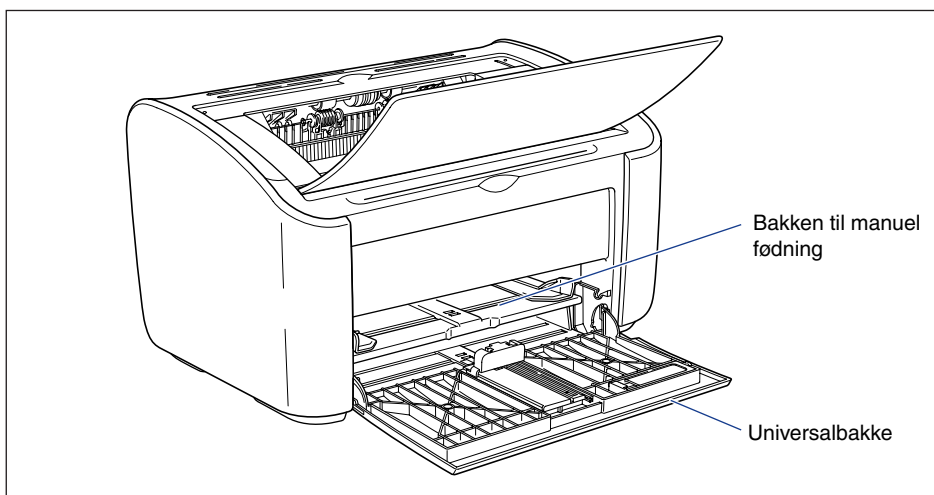

VIGTIGT

Når du udskriver fra universalbakken, skal du sørge for, at der ikke er noget papir i bakken til manuel føddning. Hvis der er papir i bakken til manuel føddning, vil papiret blive indført fra bakken til manuel føddning, fordi bakken til manuel føddning har højere prioritet end universalbakken.

Papirkildecapaciteter

Papirtype	Papirkilde	
	Universalbakke	Bakken til manuel fødning
Almindeligt papir (64 g/m ²)	Ca. 150 ark	1 ark
Kraftigt papir (128 g/m ²)	Ca. 60 ark	1 ark
Transparent	Ca. 100 ark	1 ark
Etiketark	Ca. 50 ark	1 ark
Kartotekskort	-	1 ark
Konvolut	1 ark	1 ark

Papirudbakke

Udbyggertyper

Siderne sendes til udbakken øverst på printeren med den trykte side nedad. Åbn udbakken, når du udskriver til udbakken.

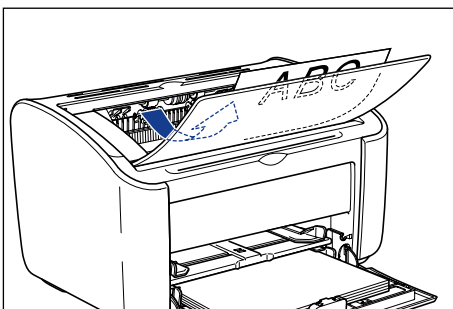

Luk udbakken, når du ikke bruger printeren.

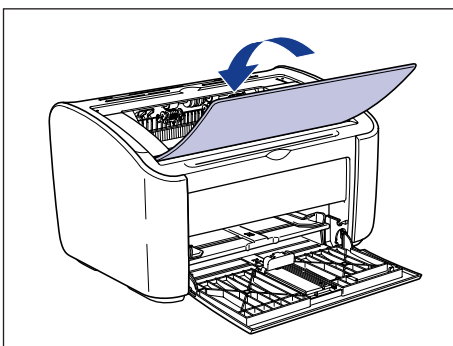

FORSIGTIG

Hold hænder og tøj væk fra valsen i udbakkeområdet. Selv om printeren ikke udskriver, kan dine hænder eller dit tøj blive fanget, hvis valsen pludselig roterer, hvilket kan medføre personskaade.

VIGTIGT

Området omkring udbakken kan blive meget varmt under udskrivningen og umiddelbart efter udskrivningen. Når du indsamler papir fra udbakken eller afhjælper et papirstop, skal du passe på ikke at røre området omkring udbakken.

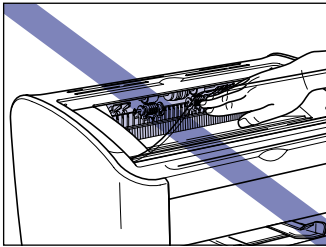

BEMÆRK

Udbakken kan indeholde op til ca. 100 ark almindeligt papir (64 g/m²). Papirkapaciteten varierer alt afhængigt af papirtypen og papirstørrelsen. Yderligere oplysninger finder du under "Udbakkekapaciteter," på side 2-12.

Udbakkekapaciteter

Papirtype	Udbakke*
Almindeligt papir (64 g/m ²)	Ca. 100 ark
Kraftigt papir (128 g/m ²)	Ca. 30 ark
Transparent	Ca. 10 ark
Etiketark	Ca. 10 ark
Kartotekskort	Ca. 10 ark
Konvolut	Ca. 10 ark

* De faktiske papirkapaciteter varierer alt afhængigt af det miljø, hvor printeren er installeret, og af den type og størrelse papir, du bruger.

Udskrivning på Almindeligt papir, Kraftigt papir, Etiketark og Transparenter

Dette afsnit beskriver, hvordan du udskriver på almindeligt papir, kraftigt papir, etiketark og transparenter.

Oplysninger om udskrivning på brugerdefinerede papirstørrelser finder du under "Udskrivning på brugerdefinerede papirstørrelser (ikke-standardstørrelser)," på side 2-44.

2

Ilægning og levering af papir

Læg papiret i

Der kan lægges papir i universalbakken eller i bakken til manuel fødning. Hvis du udskriver kontinuerligt, skal du lægge papir i universalbakken.

Hvis du udskriver på et enkelt ark med en størrelse og type, der er forskellig fra det papir, der allerede er lagt i universalbakken, skal du lægge papiret i bakken til manuel fødning.



VIGTIGT

- Når du udskriver fra universalbakken, skal du sørge for, at der ikke er noget papir i bakken til manuel fødning. Hvis der er papir i bakken til manuel fødning, vil papiret blive indført fra bakken til manuel fødning, fordi bakken til manuel fødning har højere prioritet end universalbakken.
- Læg ikke papir i bakken til manuel fødning, mens du udskriver fra universalbakken. Det papir, der er lagt i bakken til manuel fødning, vil blive indført i printeren og medføre overlappende papir og papirstop.
- Læg ikke papir i, der har takkede kanter eller rynker eller som er meget krøllet. Dette kan medføre papirstop og printerfejl.
- Yderligere oplysninger om, hvilket papir der kan bruges, finder du under "Anvendeligt papir," på side 2-2.
- Du kan bruge de følgende typer etiketark med denne printer. Hvis du bruger etiketark, der har nogle af de følgende egenskaber, kan det medføre papirstop, som er svære at afhjælpe, eller det kan beskadige printeren.
 - Fjernede etiketter eller delvist brugte etiketter
 - Etiketter, der for nemt kommer af arket
 - Etiketter, hvor limen er blottet

Læg papir i universalbakken

Brug den følgende procedure til at lægge papir i universalbakken.

Læg altid papiret i længderetningen i universalbakken.

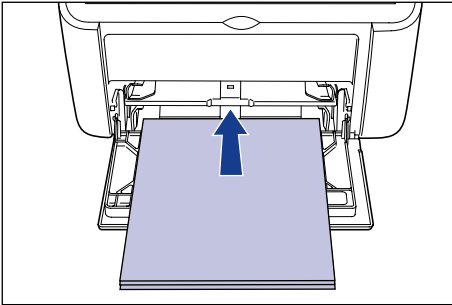

VIGTIGT

- Rør ikke ved papiret i universalbakken, og træk ikke papir ud, mens der udskrives. Dette kan medføre, at printeren ikke fungerer korrekt.
- Hvis du genopfylder universalbakken, mens der stadig er papir i bakken, skal du tage det resterende papir ud og justere det korrekt i forhold til det nye papir, inden du lægger det i bakken.
- Brug papirkapaciteten for hver type papir som en guide til det antal ark papir, der kan udskrives løbende.

1 Træk det bageste papirstyr ud.

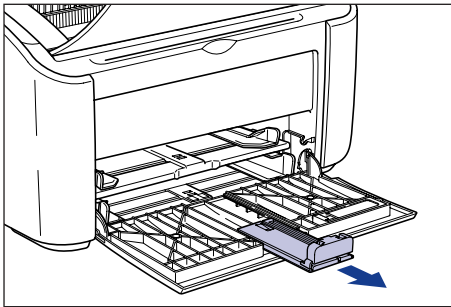

2 Gør mellemrummet mellem sidepapirstyrene lidt større end papirets faktiske bredde.

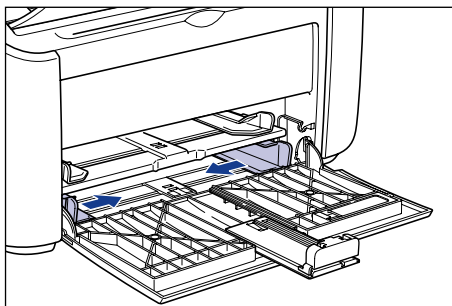

3 Før du ilægger transparenter eller etiketter, skal du lufte dem i små portioner og justere kanterne.

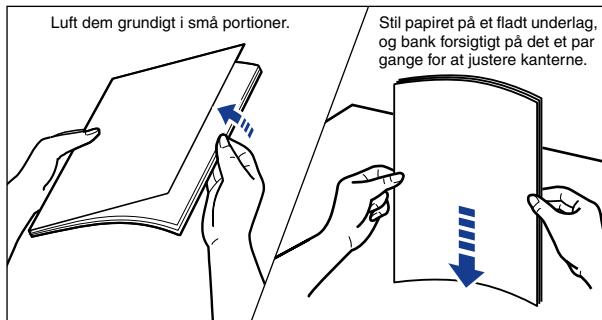

⚠ FORSIGTIG

Pas på, at du ikke skærer hænderne på kanterne af transparenterne eller etiketarkene.

👐 VIGTIGT

- Sørg for at lufte transparenter og etiketark, inden du lægger dem i. Hvis du ikke lufte arkene tilstrækkeligt, vil der blive indført flere ark ad gangen, hvilket medfører papirstop.
- Når du lufte eller justerer transparenterne, skal du holde om kanterne for at undgå at røre ved udskriftssiden.
- Pas på, at du ikke sætter mærker eller pletter på transparenternes udskriftsside med fingerspidserne, støv eller olie. Hvis du gør det, kan det forringe udskriftskvaliteten.

4 Læg forsigtigt papiret i med udskriftssiden opad, indtil det rører bagsiden af bakken.

Sørg for, at papiret passerer under papirgrænsestyrene.

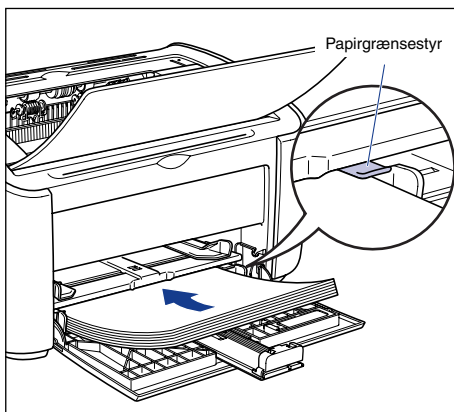

FORSIGTIG

Pas på, at du ikke skærer hænderne på papirkanterne, når du lægger papiret i.

VIGTIGT

- Det antal ark papir, der kan lægges i universalbakken, er som følger. Kontroller, at der er tilstrækkelig fri plads mellem papirgrænsestyrene og papiret. Hvis der ikke er nogen fri plads, skal du reducere papirmængden en smule.
 - Almindeligt papir :Ca. 150 ark (64 g/m²)
 - Kraftigt papir :Ca. 60 ark (128 g/m²)
 - Transparenter :Ca. 100 ark
 - Etiketark :Ca. 50 ark
- Hvis du bruger papir, der er dårligt skåret, kan papiret have en tendens til at blive indført med to ark på én gang. I så fald skal du omhyggeligt sørge for, at papirets kanterflugter på en plan flade, inden du lægger det i bakken.

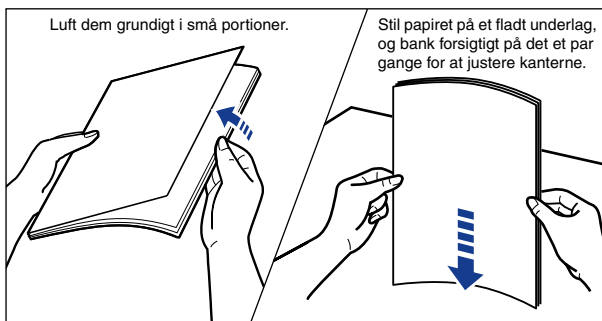

- Læg papiret i, så det er lige.

- Hvis bagkanten af papirstakken ikke er korrekt justeret, kan det medføre problemer med papirfødingen eller papirstop.
- Hvis papiret er krøllet eller foldet i hjørnerne, skal du glatte det ud, inden du lægger det i bakken.

 **BEMÆRK**

Hvis du vil udskrive på papir med brevhoved eller fortrykt logo, skal du lægge papiret i, så udskriftssiden vender opad, og så toppen af papiret ligger længst inde i printeren.

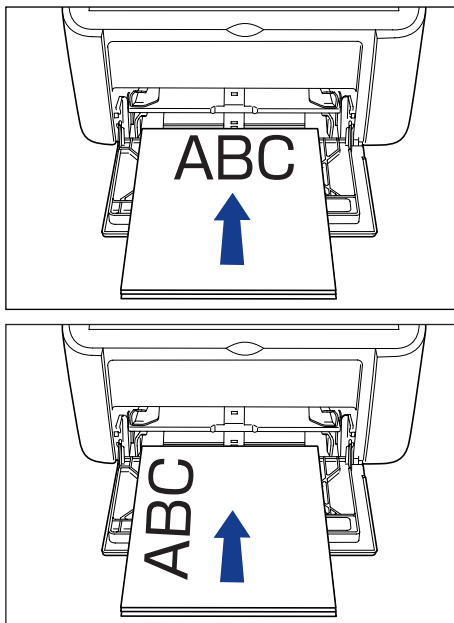

5 Juster papirstyrene, så de passer på begge sider af stakken.

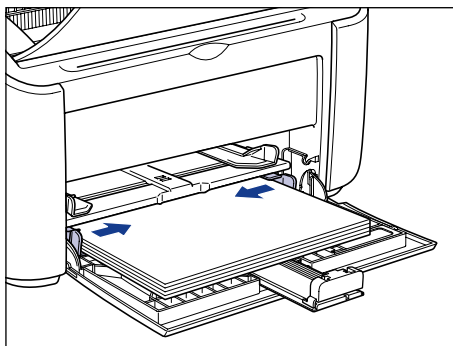

VIGTIGT

Sørg altid for, at papirstyrene passer til papirets bredde. Hvis papirstyrene er for løse eller for stramme, vil det give problemer med papirfødingen, og dette vil medføre papirstop.

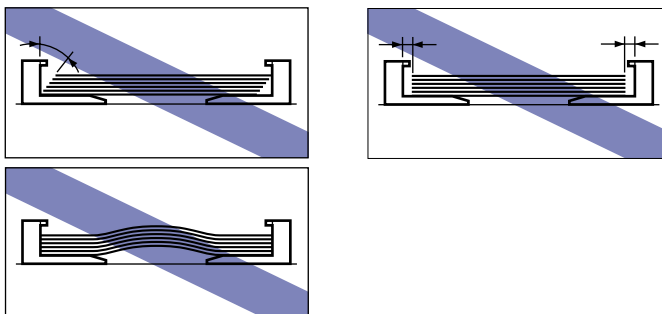

6 Juster det bageste papirstyr, så det passer til papiret.

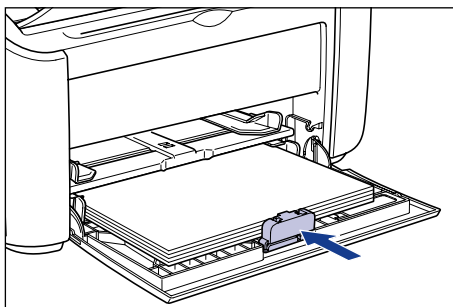

VIGTIGT

Hvis du løber tør for papir og derefter fylder papirbakken op igen, vil Paper-indikatoren blinke. Tryk på  (Paper-tasten) for at genoptage udskrivningen.

Læg papir i bakken til manuel føddning

Brug den følgende procedure til at lægge papir i bakken til manuel føddning.

Læg altid papiret i længderetningen i bakken til manuel føddning.

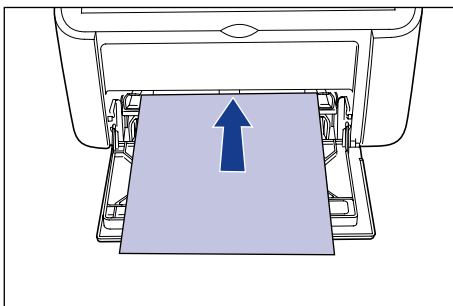

VIGTIGT

- Di kan kun lægge et enkelt ark papir i bakken til manuel føddning.
- Du kan ikke udskrive fra bakken til manuel føddning, hvis printerindstillingerne er sat til flere kopier eller flere sider. Hvis du starter et udskriftsjob, der er indstillet til flere kopier eller flere sider, vil det andet og efterfølgende ark blive indført fra universalbakken uanset papirstørrelsen og papirtypen.
- Rør ikke ved papiret i bakken til manuel føddning, og træk ikke papir ud, mens der udskrives. Dette kan medføre, at printeren ikke fungerer korrekt.

1 Gør mellemrummet mellem sidepapirstyrene lidt større end papirets faktiske bredde.

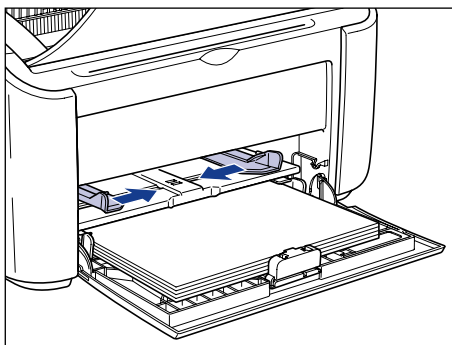

2 Læg forsigtigt papiret i med udskriftssiden opad, indtil det rører bagsiden af bakken.

Sørg for, at papiret passerer under papirgrænsestyrene.

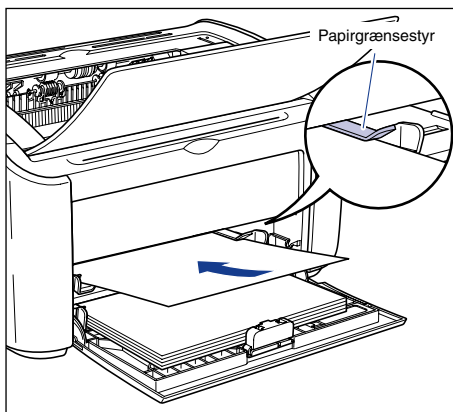

FORSIGTIG

Pas på, at du ikke skærer hænderne på papirkanterne, når du lægger papiret i.

VIGTIGT

- Læg papiret i, så det er lige.
- Hvis papiret er krøllet eller foldet i hjørnerne, skal du glatte det ud, inden du lægger det i bakken.

 **BEMÆRK**

Hvis du vil udskrive på papir med brevhoved eller fortrykt logo, skal du lægge papiret i, så udskriftssiden vender opad, og så toppen af papiret ligger længst inde i printeren.

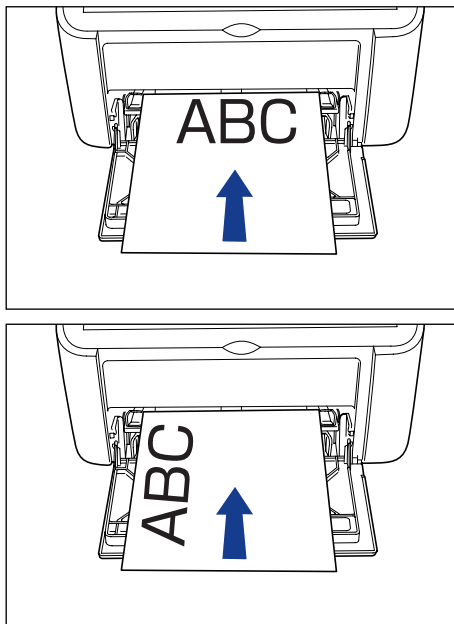

3 Juster papirstyrene, så de passer på begge sider af stakken.

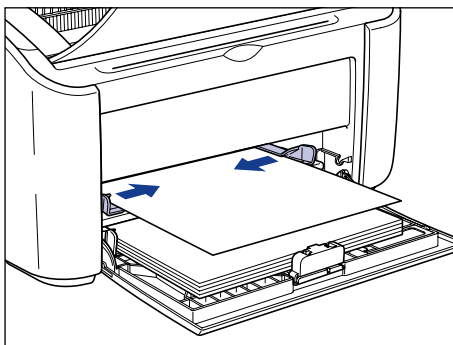

VIGTIGT

- Hvis du løber tør for papir og derefter fylder papirbakken op igen, vil Paper-indikatoren blinke. Tryk på  (Paper-tasten) for at genoptage udskrivningen.
- Sørg altid for, at papirstyrene passer til papirets bredde. Hvis papirstyrene er for løse eller for stramme, vil det give problemer med papirfødingen, og dette vil medføre papirstop.

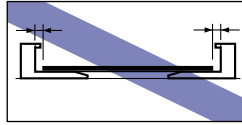
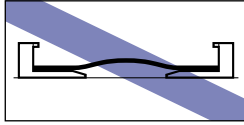

2

Ilægning og levering af papir

Valg af printerdriver og udskrivning

Dette afsnit beskriver, hvordan du ændrer printerdriverindstillingerne.

- 1 Vælg [Udskriv] i menuen [Filer] i programmet. Vælg printerens navn i feltet [Navn] eller [Printernavn], og klik på [Egenskaber].**

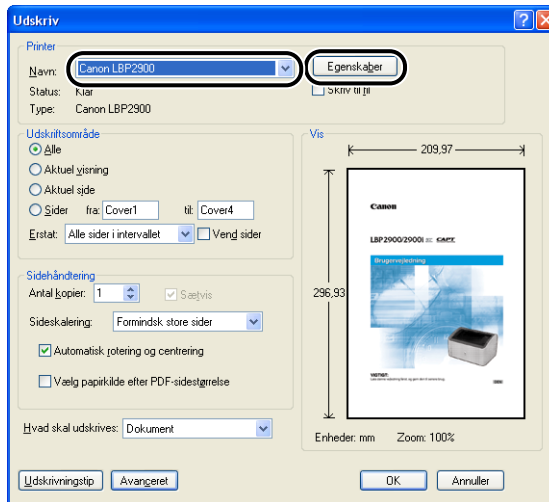

Dialogboksen [Egenskaber] for printeren vises.

2 Vælg fanen [Sideopsætning], og sæt derefter indstillingen [Sidestørrelse] til størrelsen på det dokument, du har oprettet i programmet.

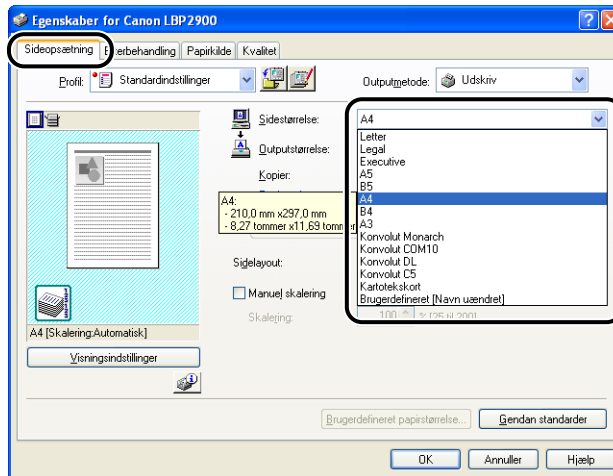

3 Sæt efter behov [Outputstørrelse] til størrelsen på det papir, der er lagt i printeren.

Vælg [A4] eller [Letter], hvis du udskriver transparente eller etiketter.

Lad denne indstilling være sat til [Tilpas sidestørrelse], hvis dokumentets sidestørrelse og størrelsen af det papir, der er lagt i universalbakken, er den samme, da der ikke er behov for at ændre denne indstilling.

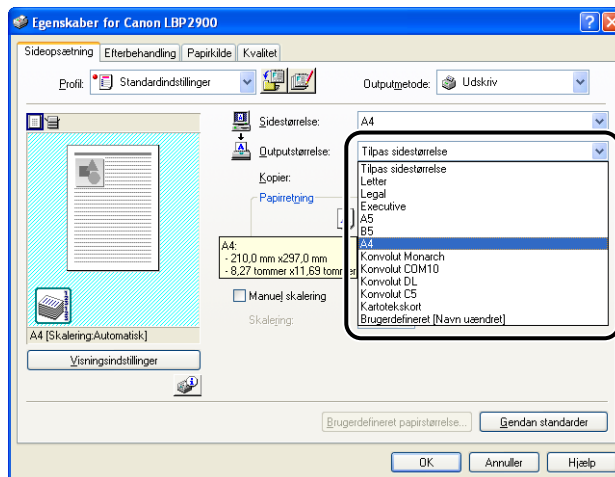

VIGTIGT

Hvis indstillingerne [Sidestørrelse] og [Outputstørrelse] er forskellige, fremstiller printerens automatisk en forstørret eller reduceret udskrift.

4 Åbn fanen [Papirkilde], og sæt [Papirtype] til den type papir, der er lagt i printerens.

Sæt indstillingen til [Almindeligt papir] for almindeligt papir og etiketter, til [Kraftigt papir] for tykt papir og til [Transparent] for transparenter.

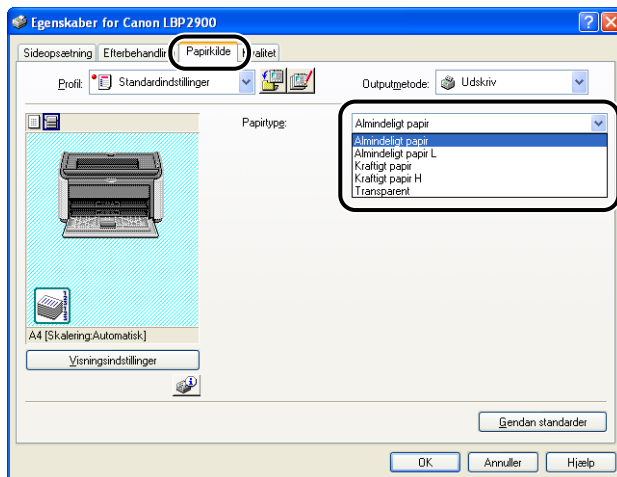

BEMÆRK

- Hvis papiret krøller for meget, når du udskriver på almindeligt papir (64 til 90g/m²) med indstillingen [Papirtype] sat til [Almindeligt papir], kan du prøve at sætte indstillingen [Papirtype] til [Almindeligt papir L].
- Vælg [Kraftigt papir H], hvis du ønsker forbedrede fikseringsegenskaber i forhold til de udskriftsresultater, der opnås ved at benytte indstillingen [Kraftigt papir].

5 Klik på [OK] for at lukke dialogboksen Egenskaber.

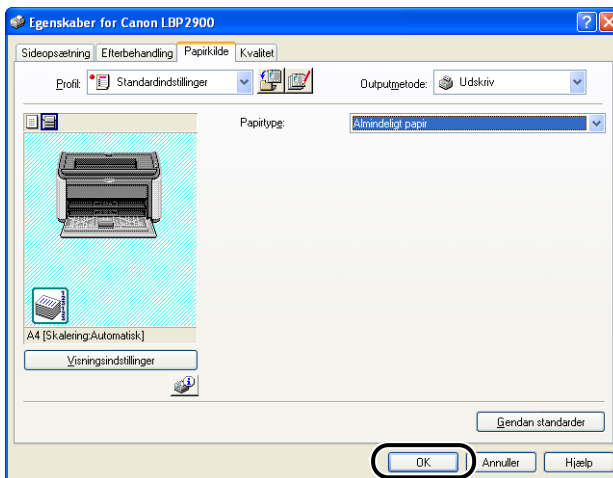

6 Klik på [OK] for at starte udskrivningen.

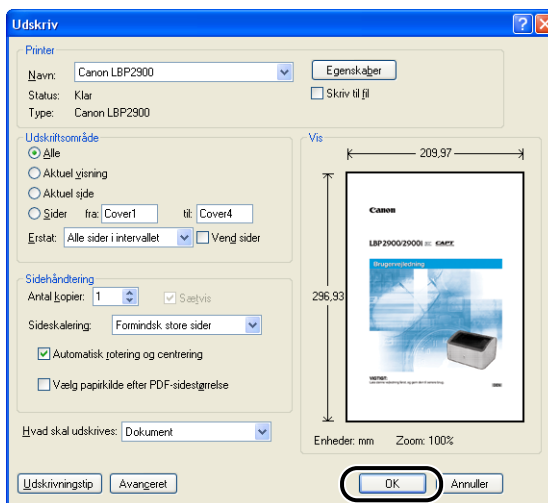

Udskrivning på kartotekskort

Dette afsnit beskriver, hvordan du udskriver på kartotekskort.

Læg kartotekskort i

Du kan kun lægge kartotekskort i bakken til manuel fødning.

Læg kartotekskort i bakken til manuel fødning

Brug den følgende procedure til at lægge et kartotekskort i bakken til manuel fødning.

Læg altid kartotekskort i længderetningen i bakken til manuel fødning.



VIGTIGT

- Du kan kun lægge et enkelt ark kartotekskort i bakken til manuel fødning.
- Du kan ikke udskrive fra bakken til manuel fødning, hvis printerindstillingerne er sat til flere kopier eller flere sider. Hvis du starter et udskriftsjob, der er indstillet til flere kopier eller flere sider, vil det andet og efterfølgende ark blive indført fra universalbakken uanset papirstørrelsen og papirtypen.
- Rør ikke ved kartotekskortet i bakken til manuel fødning, og træk ikke kartotekskortet ud, mens der udskrives. Dette kan medføre, at printeren ikke fungerer korrekt.

1 Gør mellemrummet mellem sidepapirstyrene lidt større end papirets faktiske bredde.

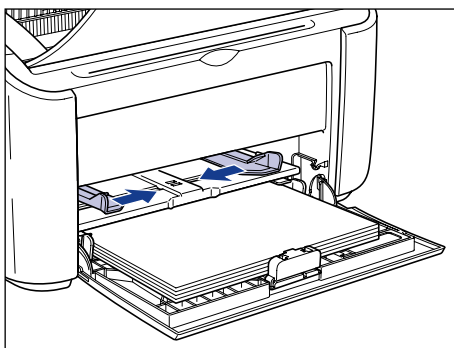

2 Læg forsigtigt kartotekskortet i med udskriftssiden opad, indtil det rører bagsiden af bakken.

Sørg for, at kartotekskortet passerer under papirgrænsestyrene.

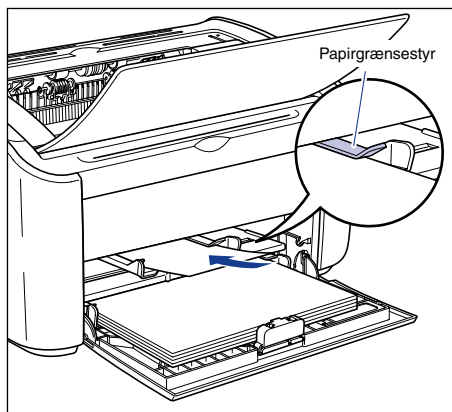

FORSIGTIG

Pas på, at du ikke skærer hænderne på papirkanterne, når du lægger kartotekskortet i.

VIGTIGT

- Hvis kartotekskortet er skævt, skal du sørge for at rette skævheden ud, inden du lægger kortet i.
- Læg kartotekskortet i, så det er lige.
- Hvis bagkanten af kartotekskortet ikke er korrekt justeret, kan det medføre problemer med papirfødingen eller papirstop.
- Hvis kartotekskortets forreste kant er krøllet eller foldet i hjørnerne, skal du glatte det ud, inden du lægger det i bakken.

BEMÆRK

Hvis du vil udskrive på kartotekskort med brevhoved eller fortrykt logo, skal du lægge kartotekskortet i, så udskriftssiden vender opad, og så toppen af kartotekskortet ligger længst inde i printeren.

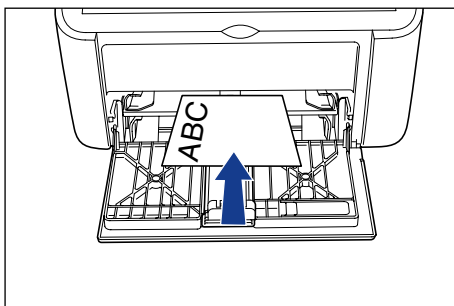
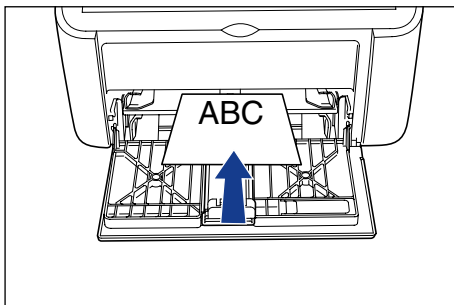

3 Juster papirstyrene, så de passer på begge sider af kartotekskortet.

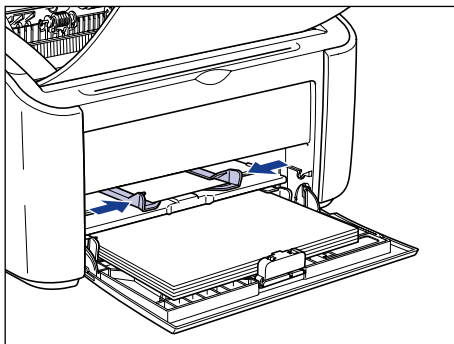

VIGTIGT

- Hvis du løber tør for kartotekskort og derefter fylder papirbakken op igen, vil Paper-indikatoren blinke. Tryk på  (Paper-tasten) for at genoptage udskrivningen.
- Sørg altid for, at papirstyrene passer til kartotekskortets bredde. Hvis papirstyrene er for løse eller for stramme, vil det give problemer med føddingen af kartotekskortet, og dette vil medføre papirstop.

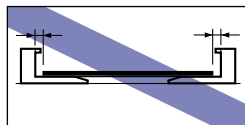
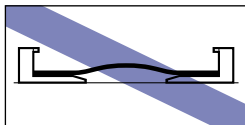

Valg af printerdriver og udskrivning

Dette afsnit beskriver, hvordan du vælger printerdriverindstillingerne.

- 1** Vælg [Udskriv] i menuen [Filer] i programmet. Vælg printerens navn i feltet [Navn] eller [Printernavn], og klik på [Egenskaber].

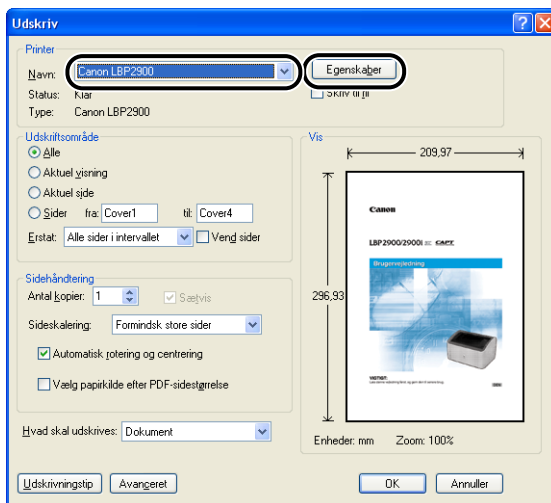

Dialogboksen [Egenskaber] for printeren vises.

2 Vælg fanen [Sideopsætning], og sæt derefter indstillingen [Sidestørrelse] til størrelsen på det dokument, du har oprettet i programmet.

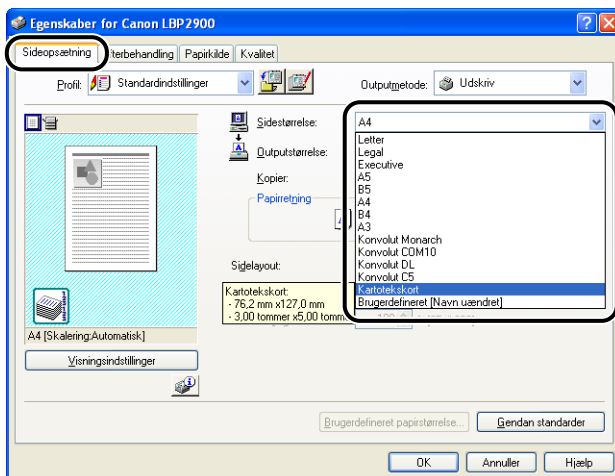

BEMÆRK

Når du sætter sidestørrelsen til [Kartotekskort], vises den følgende meddelelse, og papirtypen ændres automatisk.

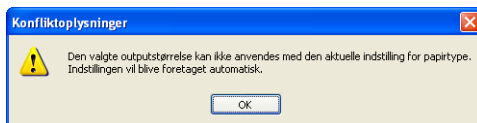

3 Sæt indstillingen [Outputstørrelse] til [Kartotekskort], hvis det er nødvendigt.

Lad denne indstilling være sat til [Tilpas sidestørrelse], hvis dokumentets sidestørrelse og størrelsen af det papir, der er lagt i universalbakken, er den samme, da der ikke er behov for at ændre denne indstilling.

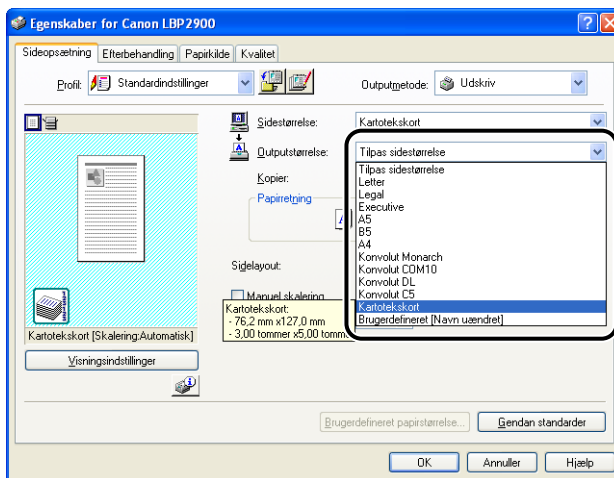

2

Ilægning og levering af papir

VIGTIGT

Hvis indstillingerne [Sidestørrelse] og [Outputstørrelse] er forskellige, fremstiller printeren automatisk en forstørret eller reduceret udskrift.

4 Klik på [OK] for at lukke dialogboksen Egenskaber.

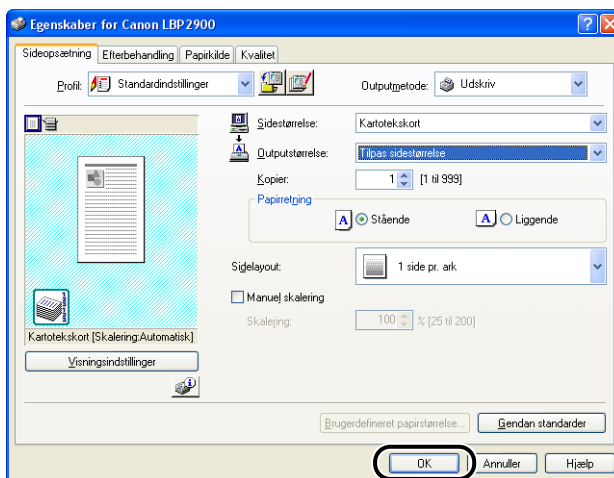

5 Klik på [OK] for at starte udskrivningen.

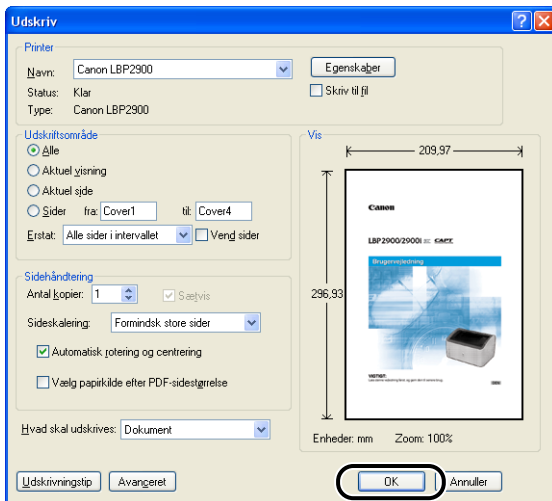

2

Ilægning og levering af papir

Udskrivning på konvolutter

Dette afsnit beskriver, hvordan du udskriver på konvolutter.

Læg konvolutter i

Der kan lægges konvolutter i universalbakken eller i bakken til manuel fødning. Du kan kun lægge én konvolut i ad gangen uanset, om du bruger universalbakken eller bakken til manuel fødning.

Hvis du udskriver på et enkelt ark papir, der er forskelligt fra det papir, der allerede er lagt i universalbakken, skal du lægge papiret i bakken til manuel fødning.



VIGTIGT

- Når du udskriver fra universalbakken, skal du sørge for, at der ikke er noget papir i bakken til manuel fødning. Hvis der er papir i bakken til manuel fødning, vil papiret blive indført fra bakken til manuel fødning, fordi bakken til manuel fødning har højere prioritet end universalbakken.
- Læg ikke papir i bakken til manuel fødning, mens du udskriver fra universalbakken. Det papir, der er lagt i bakken til manuel fødning, vil blive indført i printeren og medføre overlappende papir og papirstop.
- Udskrivningshastigheden falder, når der udskrives på konvolutter.
- Der kan anvendes de følgende konvolutter sammen med denne printer:

Konvolut DL
110,0 x 220,0 mm
(4,33 x 8,66 tommer)

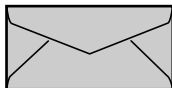

Konvolut Monarch
98,4 mm x 190,5 mm
(3,88 x 7,50 tommer)

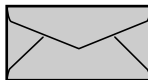

Konvolut COM10
104,9 x 241,3 mm
(4,13 x 9,50 tommer)

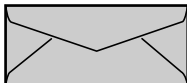

Konvolut C5
162,0 x 229,0 mm
(6,38 x 9,02 tommer)

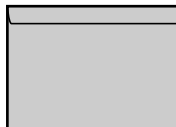

* Konvolutter med en klap ved den korte kant kan ikke bruges.

- De følgende konvolutter kan ikke anvendes sammen med denne printer. Hvis du bruger en af disse konvolutter, kan det medføre papirstop, som er svære at afhjælpe, eller beskadige printeren.
 - Selvklæbende konvolutter eller konvolutter med snaplukning
 - Rudekonvolutter
 - Konvolutter med lim på overfladen
 - Krøllede eller foldede konvolutter
 - Dårligt fremstillede konvolutter, hvor limen er ujævnt fordelt
 - Uregelmæssigt formede konvolutter
- Inden du lægger konvolutterne i, skal du trykke ned på stakken med konvolutter for at frigøre eventuel luft, og derefter skal du trykke kraftigt ned langs konvolutternes foldede kanter.
- Udskriv ikke på bagsiden (limsiden) af konvolutterne.



BEMÆRK

Ved udskrivning af konvolutter kan konvolutterne blive foldet.

Læg konvolutter i universalbakken

Brug den følgende procedure til at lægge konvolutter i universalbakken.

Læg altid konvolutterne i længderetningen i universalbakken.



VIGTIGT

- Du kan kun lægge en enkelt konvolut i bakken til manuel fødnings.
- Rør ikke ved konvolutterne i universalbakken, og træk ikke konvolutter ud, mens der udskrives. Dette kan medføre, at printeren ikke fungerer korrekt.

1 Træk det bageste papirstyr ud.

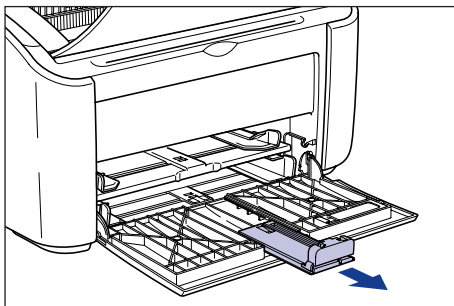

- 2** Gør mellemrummet mellem sidepapirstyrene lidt større end papirets faktiske bredde.

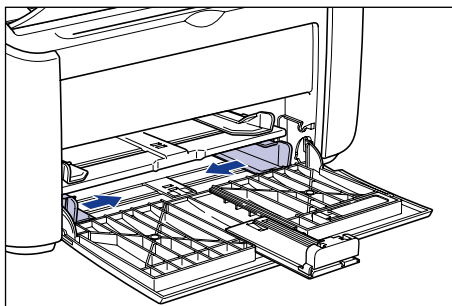

- 3** Læg konvolutterne i med udskriftssiden opad, flapperne lukket og på venstre side, og skub dem derefter forsigtigt hele vejen ind til bakkens bagende.

Sørg for, at konvolutterne passerer under papirgrænsestyrene.

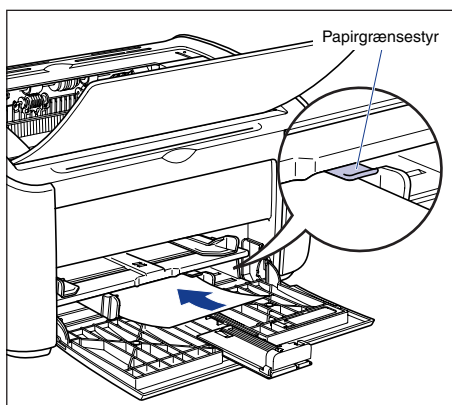

⚠ FORSIGTIG

Pas på, at du ikke skærer hænderne på kanterne af konvolutterne, når du lægger dem i.

🖐 VIGTIGT

- Du kan ikke udskrive på bagsiden (limsiden) af konvolutterne.
- Læg konvolutstakken lige i bakken.
- Hvis konvolutternes forreste kant er krøllet eller foldet i hjørnerne, skal du glatte dem ud, inden du lægger dem i bakken.

BEMÆRK

Når du udskriver på konvolutter, skal du lægge konvolutterne i med papiroverfladen (den side, du vil udskrive på) vendende opad og med konvoluttens flap på venstre side.

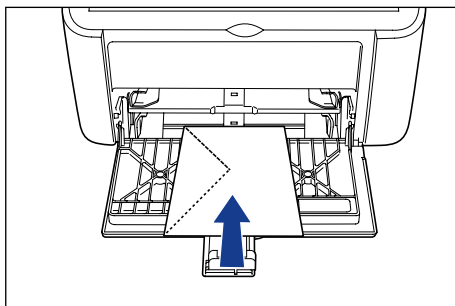

4 Juster papirstyrene, så de passer på begge sider af konvolutterne.

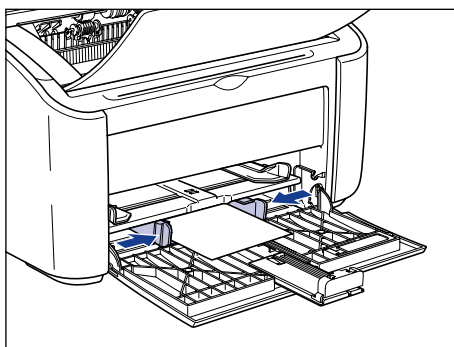

VIGTIGT

Sørg altid for, at papirstyrene passer til papirets bredde. Hvis papirstyrene er for løse eller for stramme, vil det give problemer med papirfødingen, og dette vil medføre papirstop.

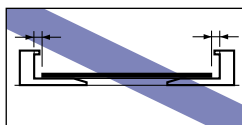
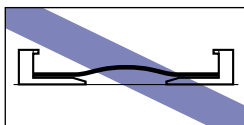

5 Juster det bageste papirstyr, så det passer til konvolutterne.

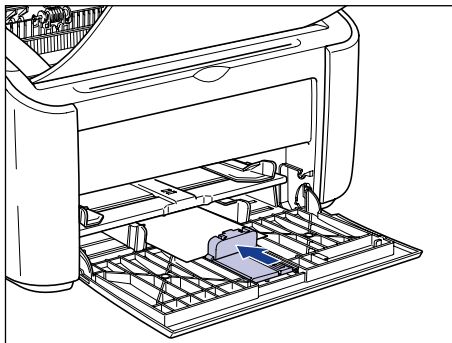

VIGTIGT

Hvis du løber tør for konvolutter og derefter fylder papirbakken op igen, vil Paper-indikatoren blinke. Tryk på  (Paper-tasten) for at genoptage udskrivningen.

Læg konvolutter i bakken til manuel fødning

Brug den følgende procedure til at lægge konvolutter i bakken til manuel fødning.

Læg altid konvolutterne i længderetningen i bakken til manuel fødning.

VIGTIGT

- Du kan kun lægge en enkelt konvolut i bakken til manuel fødning.
- Du kan ikke udskrive fra bakken til manuel fødning, hvis printerindstillingerne er sat til flere kopier eller flere sider. Hvis du starter et udskriftsjob, der er indstillet til flere kopier eller flere sider, vil det andet og efterfølgende ark blive indført fra universalbakken uanset papirstørrelsen og papirtypen.
- Rør ikke ved konvolutterne i bakken til manuel fødning, og træk ikke papir ud, mens der udskrives. Dette kan medføre, at printeren ikke fungerer korrekt.

- 1** Gør mellemrummet mellem sidepapirstyrene lidt større end papirets faktiske bredde.

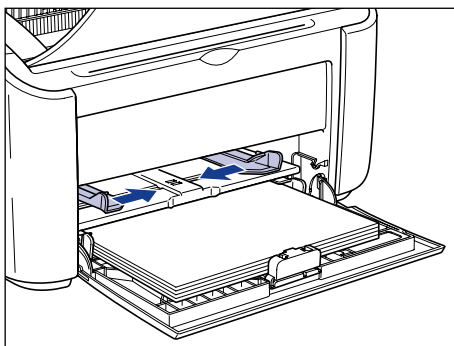

- 2** Læg konvolutten i med udskriftssiden opad, flapperne lukket og på venstre side, og skub dem derefter forsigtigt hele vejen ind til bakkens bagende.

Sørg for, at konvolutten passerer under papirgrænsestyrene.

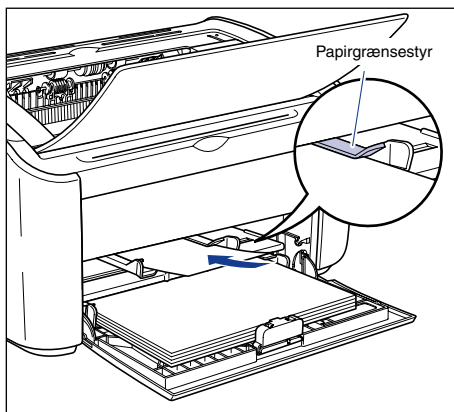

⚠ FORSIGTIG

Pas på, at du ikke skærer hænderne på kanterne af konvolutten, når du lægger den i.

👉 VIGTIGT

- Du kan ikke udskrive på bagsiden (limsiden) af konvolutten.
- Læg konvolutten lige i bakken.
- Hvis konvoluttens forreste kant er krøllet eller foldet i hjørnerne, skal du glatte den ud, inden du lægger den i bakken.

BEMÆRK

Når du udskriver på konvolutter, skal du lægge konvolutterne i med papiroverfladen (den side, du vil udskrive på) vendende opad og med konvoluttens flap på venstre side.

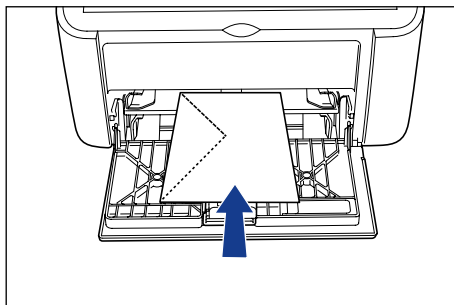

3 Juster papirstyrene, så de passer på begge sider af konvolutten.

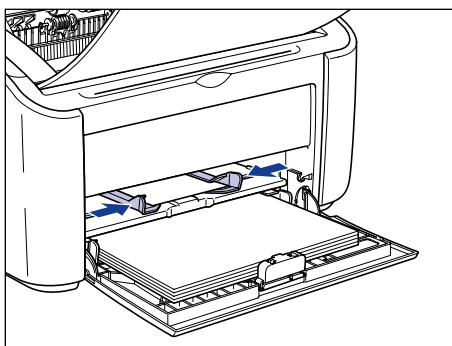

VIGTIGT

- Hvis du løber tør for konvolutter og derefter fylder papirbakken op igen, vil Paper-indikatoren blinke. Tryk på  (Paper-tasten) for at genoptage udskrivningen.
- Sørg altid for, at papirstyrene passer til konvoluttens bredde. Hvis papirstyrene er for løse eller for stramme, vil det give problemer med føddingen af konvolutten, og dette vil medføre papirstop.

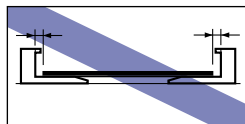
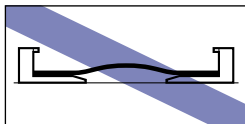

Valg af printerdriver og udskrivning

Dette afsnit beskriver, hvordan du vælger printerdriverindstillingerne.

- 1** Vælg [Udskriv] i menuen [Filer] i programmet. Vælg printerens navn i feltet [Navn] eller [Printernavn], og klik på [Egenskaber].

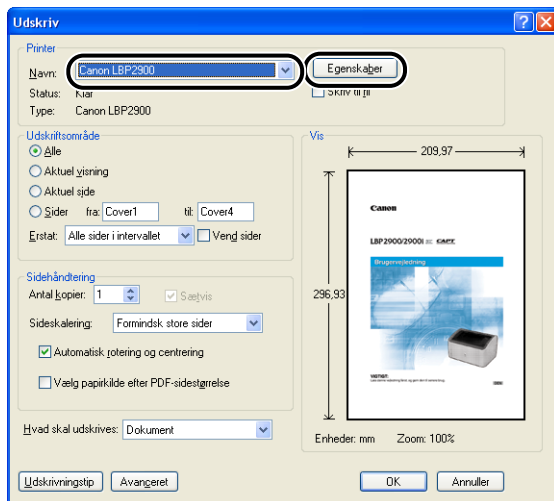

Dialogboksen [Egenskaber] for printeren vises.

2 Vælg fanen [Sideopsætning], og sæt derefter indstillingen [Sidestørrelse] til størrelsen på det dokument, du har oprettet i programmet.

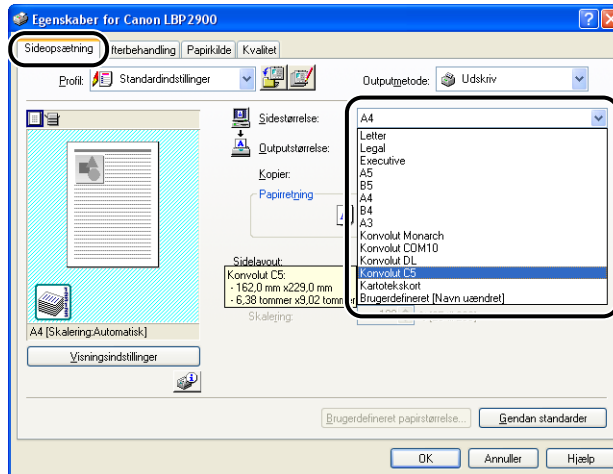

BEMÆRK

Hvis du sætter sidestørrelsen til [Konvolut DL], [Konvolut COM10], [Konvolut C5] eller [Konvolut Monarch], vises den følgende meddelelse, og den passende papirtype vælges automatisk.

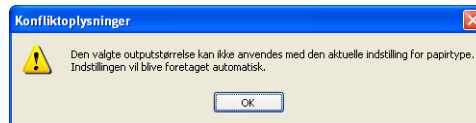

3 Sæt efter behov [Outputstørrelse] til størrelsen på det papir, der er lagt i printeren.

Lad denne indstilling være sat til [Tilpas sidestørrelse], hvis dokumentets sidestørrelse og størrelsen af det papir, der er lagt i universalbakken, er den samme, da der ikke er behov for at ændre denne indstilling.

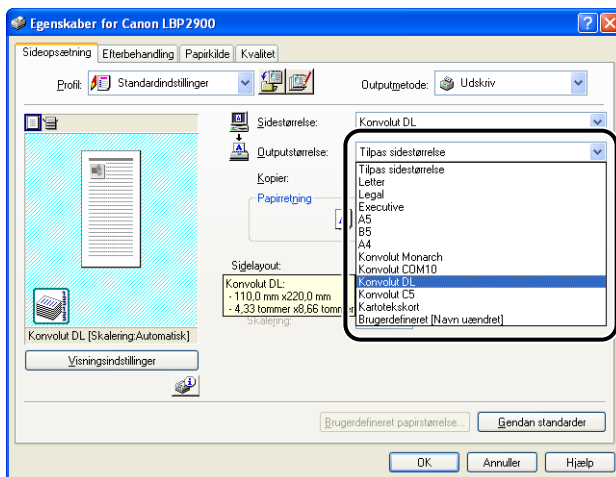

VIGTIGT

Hvis indstillingerne [Sidestørrelse] og [Outputstørrelse] er forskellige, fremstiller printeren automatisk en forstørret eller reduceret udskrift.

4 Klik på [OK] for at lukke dialogboksen Egenskaber.

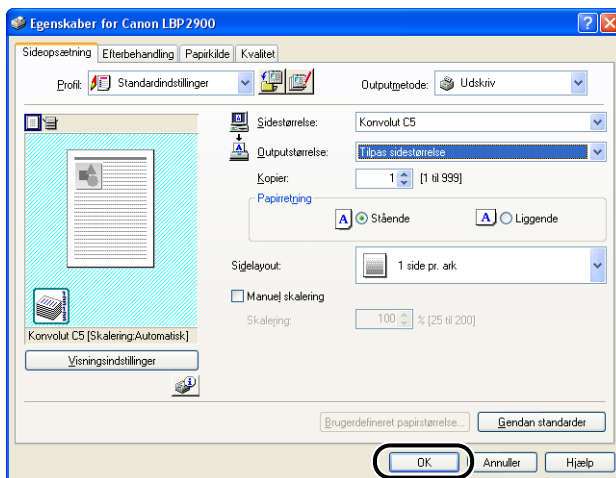

5 Klik på [OK] for at starte udskrivningen.

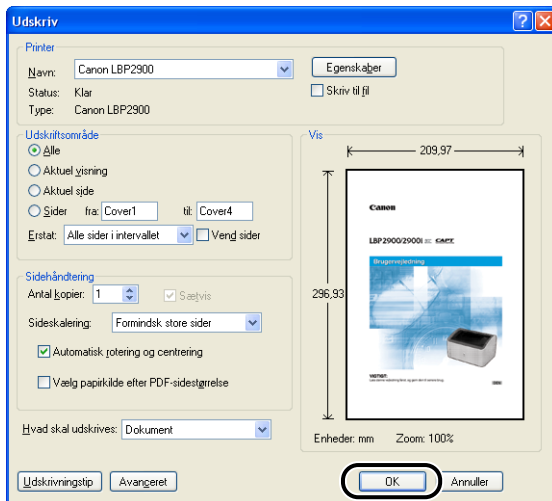

Udskrivning på brugerdefinerede papirstørrelser (ikke-standardstørrelser)

Dette afsnit beskriver, hvordan du udskriver på brugerdefinerede papirstørrelser.

Læg brugerdefinerede papirstørrelser i

Brugerdefinerede papirstørrelser kan lægges i universalbakken eller i bakken til manuel fødning. Hvis du udskriver kontinuerligt, skal du lægge papir i universalbakken.

Hvis du udskriver på et enkelt ark papir, der er forskelligt fra det papir, der allerede er lagt i universalbakken, skal du lægge papiret i bakken til manuel fødning.

Du kan lægge brugerdefinerede papirstørrelser i med en bredde på 76,2 mm til 215,9 mm og en længde på 127,0 mm til 355,6 mm.

VIGTIGT

- Når du udskriver fra universalbakken, skal du sørge for, at der ikke er noget papir i bakken til manuel fødning. Hvis der er papir i bakken til manuel fødning, vil papiret blive indført fra bakken til manuel fødning, fordi bakken til manuel fødning har højere prioritet end universalbakken.
- Læg ikke papir i bakken til manuel fødning, mens du udskriver fra universalbakken. Det papir, der er lagt i bakken til manuel fødning, vil blive indført i printeren og medføre overlappende papir og papirstop.
- Læg ikke papir i, der har takkede kanter eller rynker eller som er meget krøllet. Dette kan medføre papirstop og printerfejl.
- Yderligere oplysninger om, hvilket papir der kan bruges, finder du under "Anvendeligt papir," på side 2-2.

Læg brugerdefineret papir i universalbakken

Brug den følgende procedure til at lægge brugerdefineret papir i universalbakken.

Læg altid papiret i længderetningen i universalbakken.

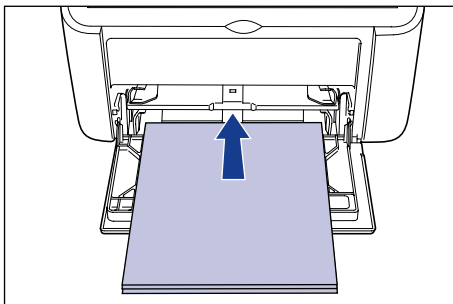

VIGTIGT

- Rør ikke ved papiret i universalbakken, og træk ikke papir ud, mens der udskrives. Dette kan medføre, at printeren ikke fungerer korrekt.
- Hvis du genopfylder universalbakken, mens der stadig er papir i bakken, skal du tage det resterende papir ud og justere det korrekt i forhold til det nye papir, inden du lægger det i bakken.
- Brug papirkapaciteten for hver type papir som en guide til det antal ark papir, der kan udskrives løbende.

1 Træk det bageste papirstyr ud.

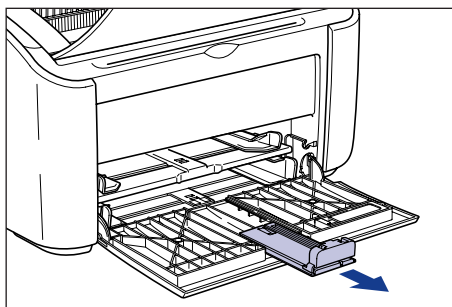

VIGTIGT

Sørg for at trække reservebakken ud, når du lægger papir i universalbakken.

2 Gør mellemrummet mellem sidepapirstyrene lidt større end papirets faktiske bredde.

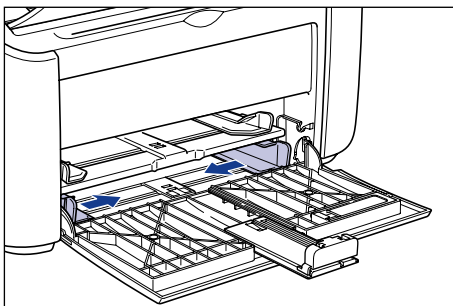

3 Læg forsigtigt papiret i med udskriftssiden opad, indtil det rører bagsiden af bakken.

Sørg for, at papiret passerer under papirgrænsestyrene.

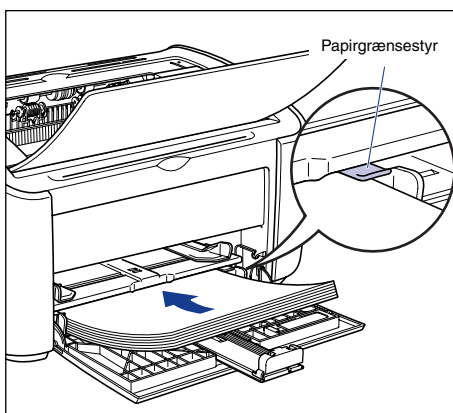

FORSIGTIG

Pas på, at du ikke skærer hænderne på papirkanterne, når du lægger papiret i.

VIGTIGT

- Det antal ark, der kan lægges i universalbakken, er som følger. Kontroller, at der er tilstrækkelig fri plads mellem papirgrænsestyrene og papiret. Hvis der ikke er nogen ledig plads, skal du reducere antallet af konvolutter.
 - Almindeligt papir :Ca. 150 ark (64 g/m²)
 - Kraftigt papir :Ca. 60 ark (128 g/m²)

- Hvis du bruger papir, der er dårligt skåret, kan papiret have en tendens til at blive indført med to ark på én gang. I så fald skal du omhyggeligt sørge for, at papirets kanterflugter på en plan flade, inden du lægger det i bakken.

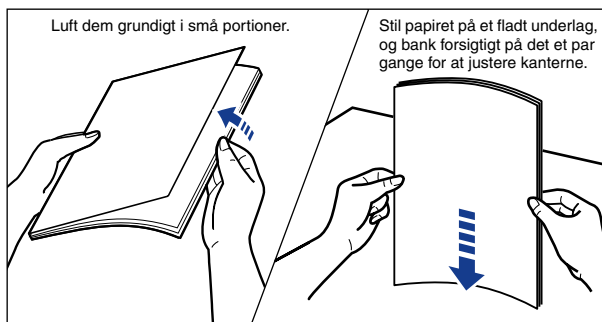

- Læg papiret i, så det er lige.
- Hvis bagkanten af papirstakken ikke er korrekt justeret, kan det medføre problemer med papirfødingen eller papirstop.
- Hvis papiret er krøllet eller foldet i hjørnerne, skal du glatte det ud, inden du lægger det i bakken.

BEMÆRK

Hvis du vil udskrive på papir med brevhoved eller fortrykt logo, skal du lægge papiret i, så udskriftssiden vender opad, og så toppen af papiret ligger længst inde i printeren.

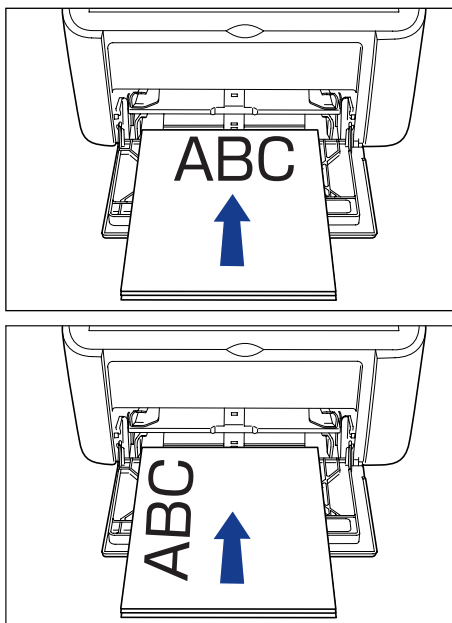

4 Juster papirstyrene, så de passer på begge sider af stakken.

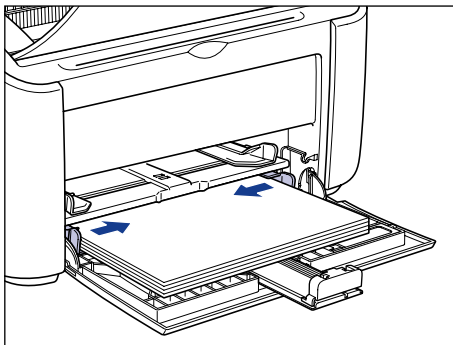

VIGTIGT

Sørg altid for, at papirstyrene passer til papirets bredde. Hvis papirstyrene er for løse eller for stramme, vil det give problemer med papirfødingen, og dette vil medføre papirstop.

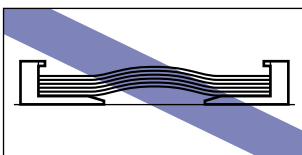
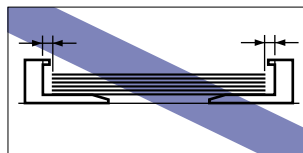
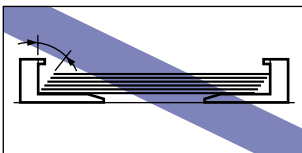

5 Juster det bageste papirstyr, så det passer til papiret.

- Hvis det brugerdefinerede papir, du bruger, er mere end 190 mm i længden:

- Juster det bageste papirstyr, så det passer til papiret.

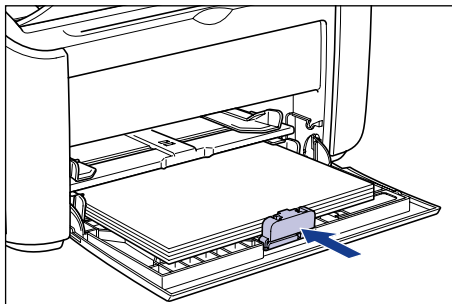

VIGTIGT

Hvis du løber tør for papir og derefter fylder papirbakken op igen, vil Paper-indikatoren blinke. Tryk på  (Paper-tasten) for at genoptage udskrivningen.

● Hvis det brugerdefinerede papir, du bruger, er mindre end 190 mm i længden:

- Flyt det bageste papirstyr til den position, der er vist på diagrammet.

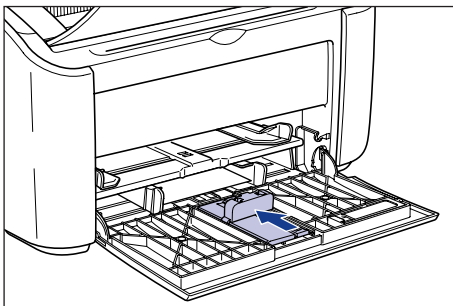

- Fjern det lille papirstyr fra universalsbakken.

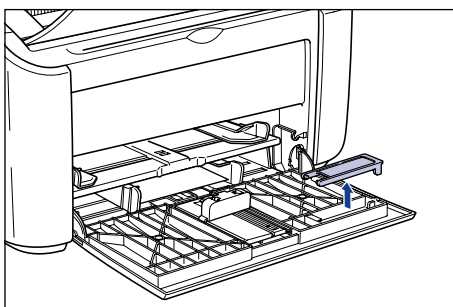

- Sæt det lille papirstyr ind direkte ovenfra som vist på diagrammet, og fold det derefter bagud.

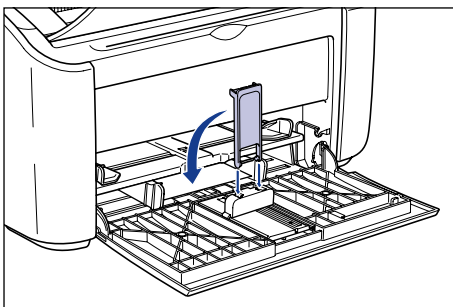

- ❑ Skub det bageste papirstyr for at justere det lille papirstyr med papiret.

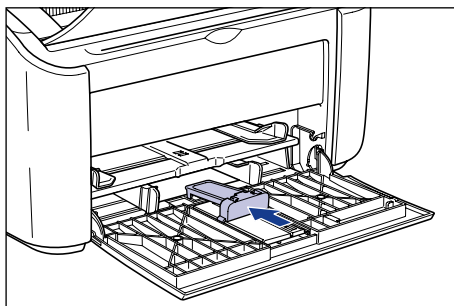

VIGTIGT

Hvis du løber tør for papir og derefter fylder papirbakken op igen, vil Paper-indikatoren blinke. Tryk på  (Paper-tasten) for at genoptage udskrivningen.

Læg brugerdefineret papir i bakken til manuel føddning

Brug den følgende procedure til at lægge brugerdefineret papir i bakken til manuel føddning.

Læg altid brugerdefineret papir i længderetningen i bakken til manuel føddning.

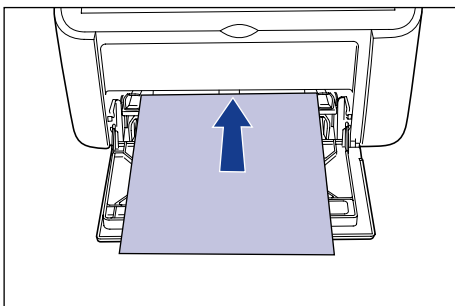

VIGTIGT

- Di kan kun lægge et enkelt ark papir i bakken til manuel føddning.
- Du kan ikke udskrive fra bakken til manuel føddning, hvis printerindstillingerne er sat til flere kopier eller flere sider. Hvis du starter et udskriftsjob, der er indstillet til flere kopier eller flere sider, vil det andet og efterfølgende ark blive indført fra universalbakken uanset papirstørrelsen og papirtypen.
- Rør ikke ved papiret i bakken til manuel føddning, og træk ikke papir ud, mens der udskrives. Dette kan medføre, at printeren ikke fungerer korrekt.

- 1** Gør mellemrummet mellem sidepapirstyrene lidt større end papirets faktiske bredde.

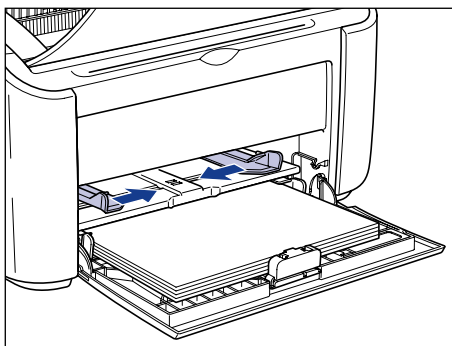

- 2** Læg forsigtigt papiret i med udskriftssiden opad, indtil det rører bagsiden af bakken.

Sørg for, at papiret passerer under papirgrænsestyrene.

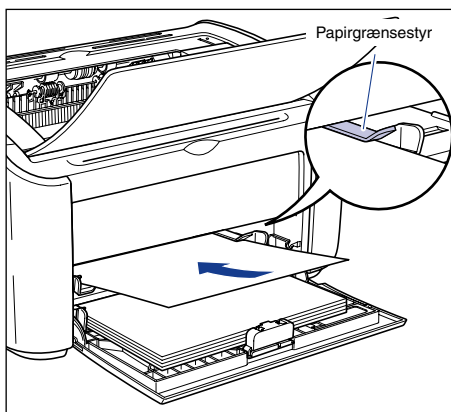

⚠ FORSIGTIG

Pas på, at du ikke skærer hænderne på papirkanterne, når du lægger papiret i.

👤 VIGTIGT

- Læg papiret i, så det er lige.
- Hvis papiret er krøllet eller foldet i hjørnerne, skal du glatte det ud, inden du lægger det i bakken.

 **BEMÆRK**

Hvis du vil udskrive på papir med brevhoved eller fortrykt logo, skal du lægge papiret i, så udskriftssiden vender opad, og så toppen af papiret ligger længst inde i printeren.

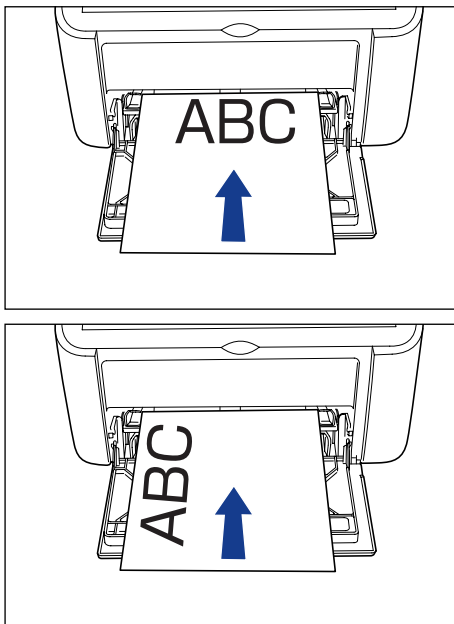

3 Juster papirstyrene, så de passer på begge sider af papiret.

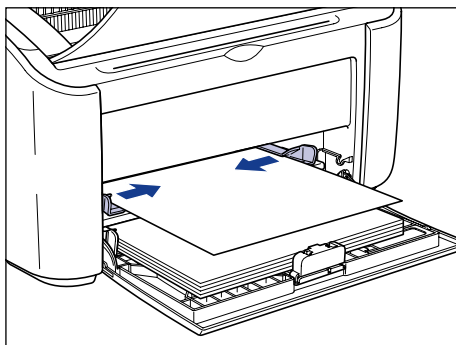

VIGTIGT

- Hvis du løber tør for papir og derefter fylder papirbakken op igen, vil Paper-indikatoren blinke. Tryk på  (Paper-tasten) for at genoptage udskrivningen.
- Sørg altid for, at papirstyrene passer til papirets bredde. Hvis papirstyrene er for løse eller for stramme, vil det give problemer med papirfødingen, og dette vil medføre papirstop.

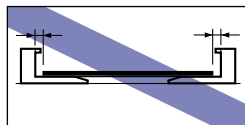
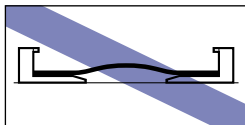

Valg af printerdriver og udskrivning

Dette afsnit beskriver, hvordan du vælger printerdriverindstillingerne.

- 1** Vælg [Udskriv] i menuen [Filer] i programmet. Vælg printerens navn i feltet [Navn] eller [Printernavn], og klik på [Egenskaber].

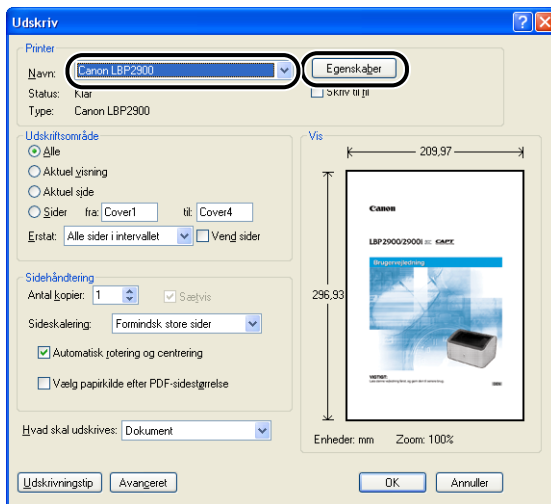

Dialogboksen [Egenskaber] for printeren vises.

2 Vælg fanen [Sideopsætning], og sæt derefter indstillingen [Sidestørrelse] til størrelsen på det dokument, du har oprettet i programmet.

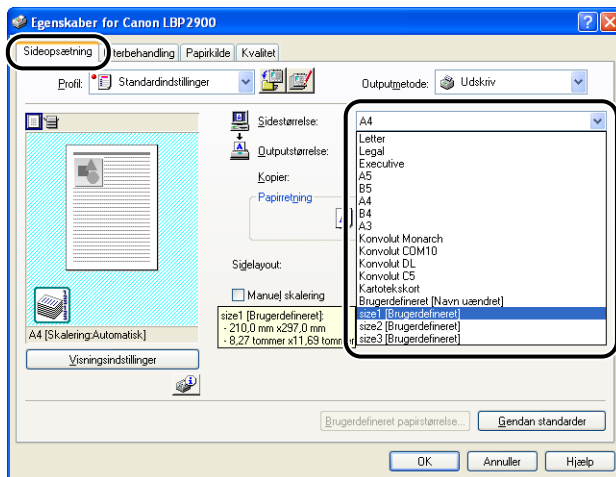

BEMÆRK

- Når du bruger en brugerdefineret papirstørrelse, skal du registrere det brugerdefinerede papirs størrelse på forhånd. Oplysninger om, hvordan du registrerer en brugerdefineret papirstørrelse, finder du under "Angivelse af en brugerdefineret papirstørrelse (ikke-standardpapir)," på side 4-41.
- Når du sætter sidestørrelsen til [Kartotekskort], vises den følgende meddelelse, og papirtypen ændres automatisk.



3 Sæt efter behov indstillingen [Outputstørrelse] til navnet (papirstørrelsen) for det brugerdefinerede papir, der er lagt i printeren.

Lad denne indstilling være sat til [Tilpas sidestørrelse], hvis dokumentets sidestørrelse og størrelsen af det papir (navnet på den brugerdefinerede papirstørrelse), der er lagt i universalbakken, er den samme, da der ikke er behov for at ændre denne indstilling.

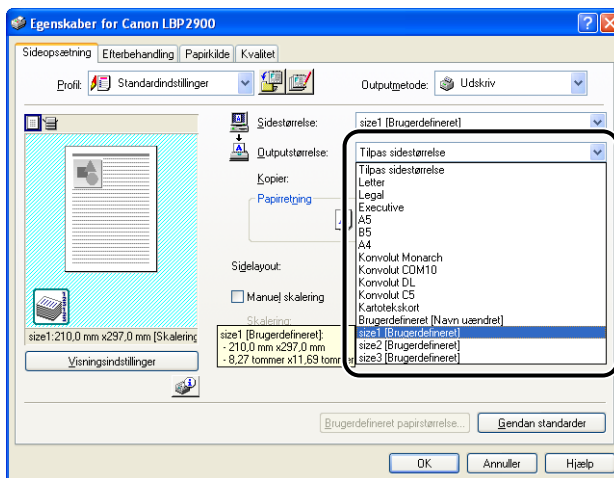

VIGTIGT

Hvis indstillingerne [Sidestørrelse] og [Outputstørrelse] er forskellige, fremstiller printeren automatisk en forstørret eller reduceret udskrift.

4 Klik på [OK] for at lukke dialogboksen Egenskaber.

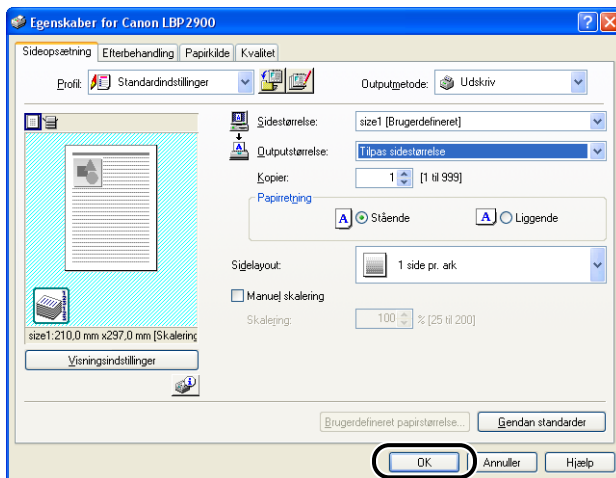

5 Klik på [OK] for at starte udskrivningen.

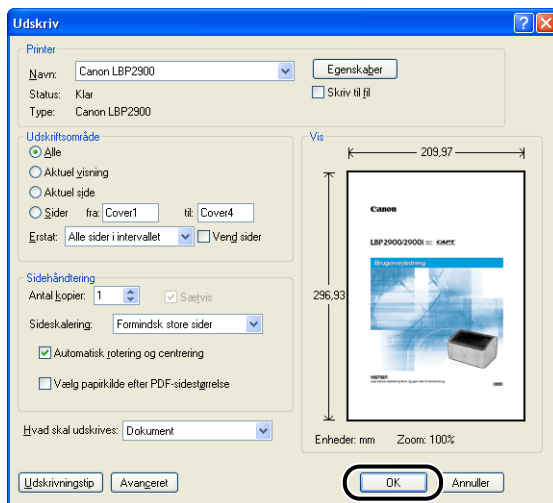

Opsætning af udskrivningsmiljøet

3

KAPITEL

Dette kapitel beskriver proceduren til installation af printerdriveren på en computer og angivelse af indstillingerne for udskrivning fra en netværkscomputer ved at dele printeren på netværket.

Introduktion	3-2
Efter installation af printeren	3-2
Hver gang du udskriver	3-2
Systemkrav	3-3
Installation af CAPT-softwaren	3-4
Windows 98/Me	3-4
Windows 2000	3-19
Windows XP	3-31
Efter installationen er udført	3-43
Udskrivning af en testside	3-45
Udskrivning fra en netværkscomputer ved hjælp af en delt printer	3-48
Konfiguration af printerserveren	3-49
Installation af klienten	3-61
Fjernelse af CAPT-softwaren	3-72

Introduktion

Efter installation af printeren

Herunder vises de opgaver, der skal udføres, når printeren er installeret.

■ Installation af printerdriveren (Se side 3-4)

Printerdriveren er et stykke software, der skal bruges, når du udskriver fra et program. Indstillinger med relation til udskrivningen kan konfigureres ved hjælp af printerdriveren.

■ Brug en computer til at dele printeren på et netværk (Se side 3-48)

Hvis du deler printeren på et netværk og bruger den fra en computer på netværket, skal du angive indstillingerne for computeren og installere printerdriveren på klientcomputerne.

Hver gang du udskriver

Herunder vises de opgaver, der skal udføres, hver gang du udskriver:

■ Angiv udskrivningsindstillingerne

Printerens papirstørrelse, sidestørrelse, antal kopier osv. konfigureres ved hjælp af printerdriveren. Hvis disse indstillinger ikke konfigureres korrekt, kan du ikke opnå de ønskede resultater.

■ Udskrivning

Vælg udskrivning i menuen i det program, du bruger. Da udskrivningsmetoden varierer alt afhængigt af programmet, skal du søge oplysninger i de individuelle programmets brugervejledning.

For at du kan bruge printerdriveren, skal dit computersystem leve op til de følgende krav:

■ Operativsystem

- Microsoft Windows 98
 - Microsoft Windows Me
 - Microsoft Windows 2000 Server/Professional
 - Microsoft Windows XP Professional/Home Edition
- Driftsmiljø

	Windows 98/Me	Windows 2000/XP
CPU	Pentium II 300MHz eller bedre	Pentium II 300MHz eller bedre
Hukommelse (RAM)*	64MB eller mere	128MB eller mere
Harddisk	30MB eller mere	Windows 2000: 60MB eller mere Windows XP: 70MB eller mere

(PC/AT-kompatible computere)

* Da den faktiske mængde hukommelse, der er til rådighed, afhænger af dit computersystems konfiguration og af det program, du bruger, kan det ikke garanteres, at det er muligt at udskrive i alle tilfælde i de ovenfor anførte miljøer.

- Anbefalet miljø

	Windows 98/Me	Windows 2000/XP
CPU	Pentium III 600MHz eller bedre	Pentium III 600MHz eller bedre
Hukommelse (RAM)	128MB eller mere	256MB eller mere

■ Grænseflade

- USB: USB 2.0 med høj hastighed (kun Windows 2000/XP), USB med fuld hastighed (USB 1.1-kompatibel).



BEMÆRK

- Hvis du vil bruge lydene fra printerdriveren, skal der være installeret en pc-synthesizer (og PCM-synthesizerdriveren) på din computer. Brug ikke pc-højtalerdriveren (speaker.drv).
- Denne printer anvender tovejskommunikation. Printerens funktion ved tilslutning via envejs kommunikationsudstyr er ikke testet. Derfor kan Canon ikke garantere, at printeren vil fungere korrekt, hvis den tilsluttes ved hjælp af envejs printerservere, USB-hubber og switchenheder.

Installation af CAPT-softwaren

Dette afsnit beskriver proceduren til installation af CAPT-softwaren på en computer, der er tilsluttet direkte til printeren ved hjælp af et USB-kabel.

- Windows 98/Me (Se side 3-4)
- Windows 2000 (Se side 3-19)
- Windows XP (Se side 3-31)

VIGTIGT

- CAPT-softwaren er nødvendig for at udskrive med denne printer. Husk at installere den.
- Hvis der ikke er tilstrækkelig ledig plads på harddisken, vises meddelelsen under installationen. Afbryd installationen, og skaf mere plads på harddisken, inden du starter installationen igen.

BEMÆRK

- Oplysninger om proceduren til installation af denne software, når printeren deles på netværket fra én computer, og du udskriver fra en anden computer via netværket, finder du under "Udskrivning fra en netværkscomputer ved hjælp af en delt printer," på side 3-48.
- Der følger ikke et USB-kabel med printeren. Anskaf et USB-kabel, der passer til den computer, du bruger.

Windows 98/Me

De viste skærbilleder i dette afsnit er fra Windows Me.

Installation fra Cd-rom-installation

- 1** Sørg for, at afbryderkontakten på computeren og printeren er slukket.

2 Åbn USB-dækslet.

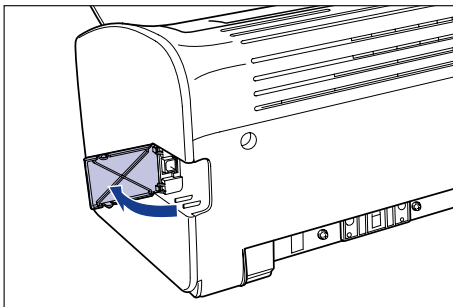

3 Tilslut USB-kablets type B-ende (firkantet) til USB-stikket på bagsiden af printeren, og luk USB-dækslet.

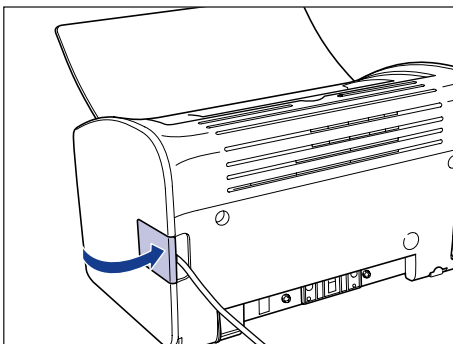
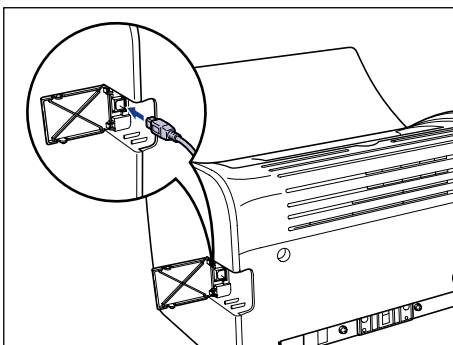

4 Tilslut USB-kablets type A-ende (fladt) til USB-porten på computeren.

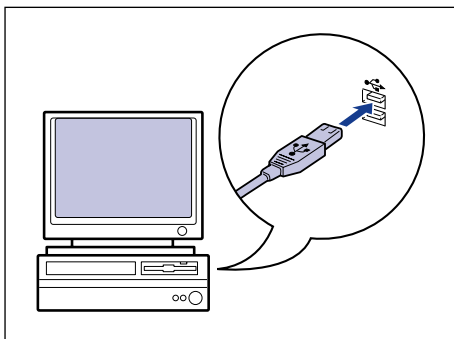

5 Tænd computeren, og start Windows 98/Me.



VIGTIGT

Hvis den automatiske Plug and Play-installationsguide startes, skal du klikke på [Annuller] og installere CAPT-softwaren ved hjælp af den følgende procedure.

6 Læg den medfølgende cd-rom "LBP2900/2900i User Software" i cd-rom-drevet.

Hvis cd-rom'en allerede er i drevet, skal du skubbe cd-rom'en ud og lægge den i drevet igen.

Cd-rom-installation vises automatisk.



VIGTIGT

Hvis cd-rom-installationsprogrammet ikke starter automatisk, skal du vælge [Kør] i menuen [Start], skrive "D:\Danish\CNAB4MNU.exe" og klikke på knappen [OK] (Det forudsættes her, at cd-rom-drevet er tildelt drevbogstavet "D:". Cd-rom-drevets drevbogstav kan være et andet alt afhængigt af den computer, du bruger).

7 Klik på [Installer].

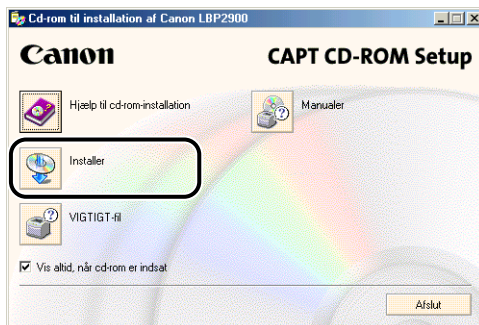

Der vises en dialogboks til bekræftelse af sproget.

8 Bekræft sproget, og klik på [Ja].



Når installationen er gennemført, starter installationsprogrammet til CAPT (Canon Advanced Printing Technology), og dialogboksen [installationsguide] vises.

9 Klik på [Næste].



Dialogboksen [Licensaftale] vises.

10 Kontroller aftalens indhold, vælg [Jeg accepterer betingelserne i licensaftalen], og klik på [Næste].

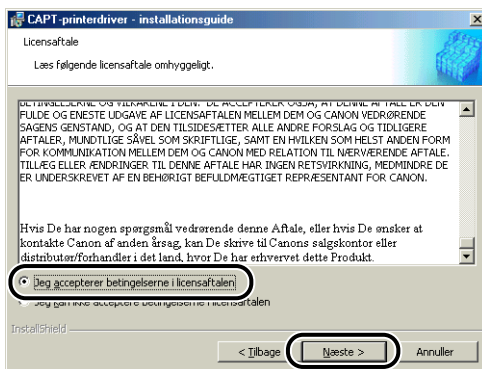

11 Marker [Installer printerdriveren via en USB-forbindelse], og klik på [Næste].

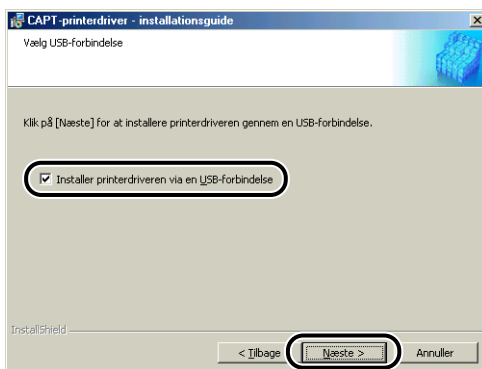

Alt afhængigt af dit system vil du muligvis blive bedt om at genstarte computeren. Hvis det sker, skal du genstarte computeren, inden du fortsætter med installationen.

12 Meddelelsen [Installationen kan ikke stoppes, når den er startet. Vil du fortsætte?] vises. Klik på [Ja].

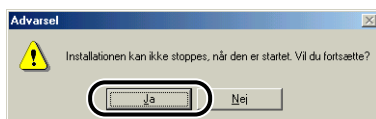

13 Når vinduet nedenfor vises, skal du tænde printeren.

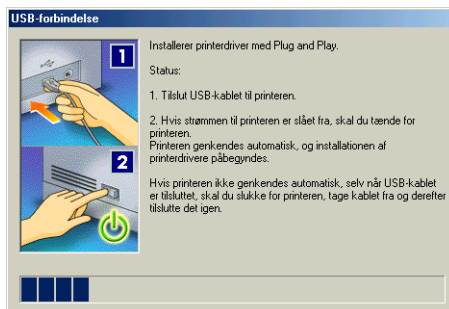

Tryk på "I"-siden af afbryderkontakten for at tænde printeren.

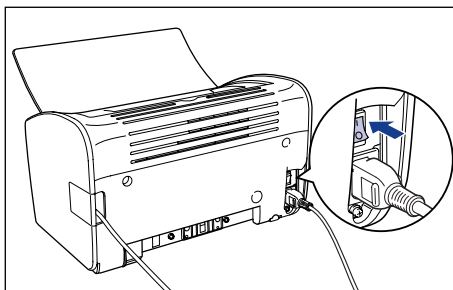

Installationen af USB-klassedriveren og printerdriveren starter automatisk.



BEMÆRK

Hvis computeren ikke automatisk genkender printeren, kan du finde hjælp under "Installationsproblemer," på side 6-28.

- 14** Der vises et vindue, som giver dig besked om, at installationen er gennemført. Vælg [Genstart computeren nu], og klik på [Afslut].

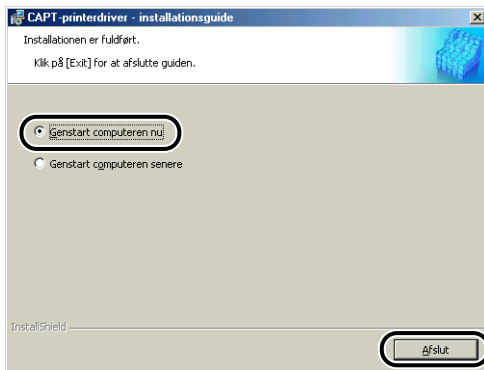

Windows genstartes.

Dermed er installationen af USB-klassedriveren og printerdriveren gennemført.

Installation med Plug and Play

- 1** Sørg for, at afbryderkontakten på computeren og printeren er slukket.
- 2** Åbn USB-dækslet.

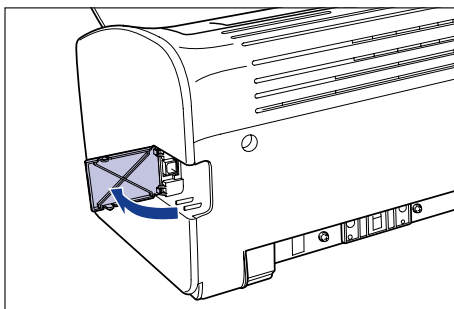

- 3** Tilslut USB-kablets type B-ende (firkantet) til USB-stikket på bagsiden af printeren, og luk USB-dækslet.

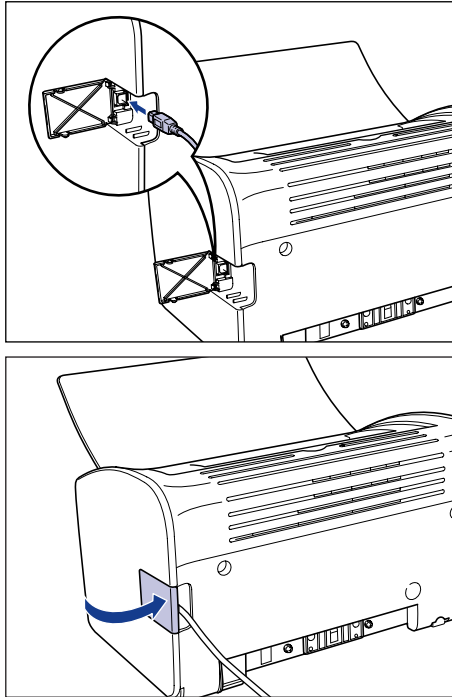

- 4** Tilslut USB-kablets type A-ende (fladt) til USB-porten på computeren.

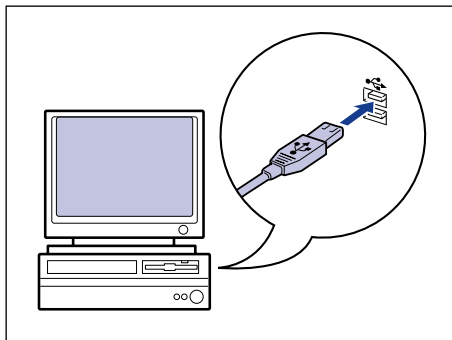

5 Tryk på "I"-siden af afbryderkontakten for at tænde printeren.

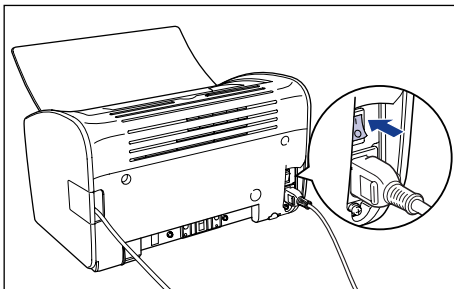

6 Tænd computeren, og start Windows 98/Me.

Dialogboksen [Guiden Tilføj ny hardware] vises.

● Windows Me

Hvis følgende dialogboks vises, skal du gå videre til trin 7.



Hvis følgende dialogboks vises, skal du gå videre til trin 14.



● Windows 98

Hvis følgende dialogboks vises, skal du klikke på [Næste] og fortsætte til trin 7.



Hvis følgende dialogboks vises, skal du klikke på [Næste] og fortsætte til trin 14.



7 Vælg [Angive driverens placering (Avanceret)], og klik derefter på [Næste].

Windows 98: Vælg [Søg efter den bedste driver til din enhed. (Anbefales).], og klik på [Næste].



Der vises en dialogboks, hvor du kan angive de steder, der skal søges.

8 Læg den medfølgende cd-rom "LBP2900/2900i User Software" i cd-rom-drevet.

Hvis Cd-rom-installation vises, skal du klikke på [Afslut].

9 Vælg [Søg efter den bedste driver til din enhed. (Anbefales).], fjern markeringen fra [Ikke-permanent medie (diskette, cd-rom osv.)], og marker [Angiv en placering].

Windows 98: Fjern markeringerne fra [Diskettedrev] og [Cd-rom-drev], og marker derefter [Angiv en placering].

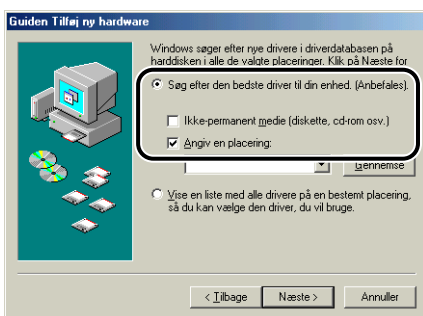

10 Klik på [Gennemse], og vælg derefter en mappe.

Windows 98: Vælg [D:\Danish\USBPORT\Win98], og klik derefter på [OK]. Det forudsættes her, at cd-rom-drevet er tildelt drevbogstavet "D:".

Cd-rom-drevets drevbogstav kan være et andet alt afhængigt af den computer, du bruger.

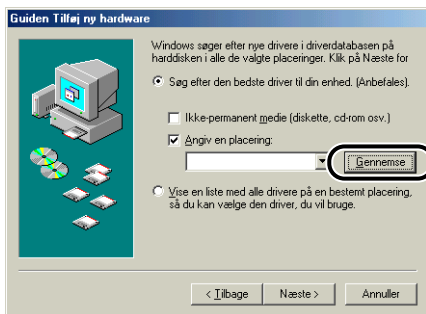

11 Kontroller, at den rigtige sti vises i feltet [Angiv en placering], og klik derefter på [Næste].

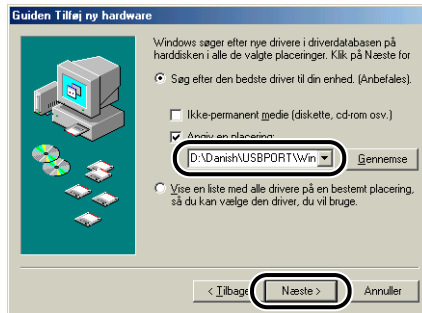

12 Klik på [Næste].



Installationen af USB-klassedriveren starter.

13 Klik på [Udfør].



Computeren finder automatisk printerens. Vent et øjeblik.

Dialogboksen [Guiden Tilføj ny hardware] vises. Windows 98, klik på [Næste].



14 Vælg [Angive driverens placering (Avanceret)], og klik derefter på [Næste].

Windows 98: Vælg [Søg efter den bedste driver til din enhed. (Anbefales).], og klik på [Næste].



Der vises en dialogboks, hvor du kan angive de steder, der skal søges.

15 Hvis den medfølgende cd-rom "LBP2900/2900i User Software" ikke er i cd-rom-drevet, skal du lægge den i cd-rom-drevet.

Hvis Cd-rom-installation vises, skal du klikke på [Afslut].

16 Vælg [Søg efter den bedste driver til din enhed. (Anbefales).], fjern markeringen fra [Ikke-permanent medie (diskette, cd-rom osv.)], og marker [Angiv en placering].

Windows 98: Fjern markeringerne fra [Diskettedrev] og [Cd-rom-drev], og marker derefter [Angiv en placering].

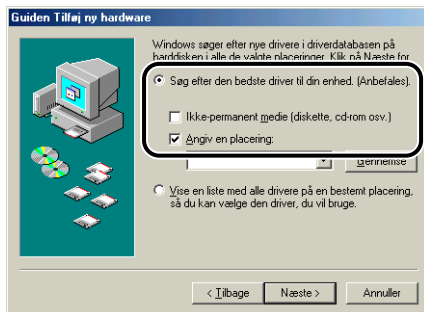

17 Klik på [Gennemse], og vælg derefter en mappe.

Vælg [D:\DanishWin98_Me], og klik derefter på [OK].

Det forudsættes her, at cd-rom-drevet er tildelt drevbogstavet "D:".

Cd-rom-drevets drevbogstav kan være et andet alt afhængigt af den computer, du bruger.



18 Kontroller, at den rigtige sti vises i feltet [Angiv en placering], og klik derefter på [Næste].

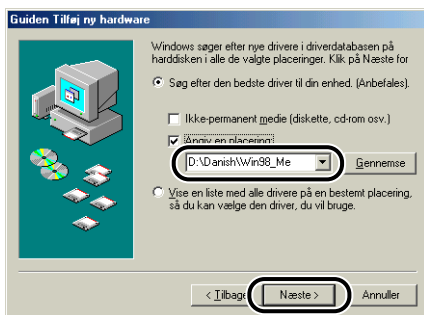

19 Klik på [Næste].



20 Indtast et nyt navn i feltet [Printernavn], hvis du vil ændre printerens navn.

Hvis der allerede er en anden printer installeret på computeren, vises meddelelsen [Skal denne printer bruges som standardprinter for Windows-baserede programmer?]. Vælg [Ja] eller [Nej].

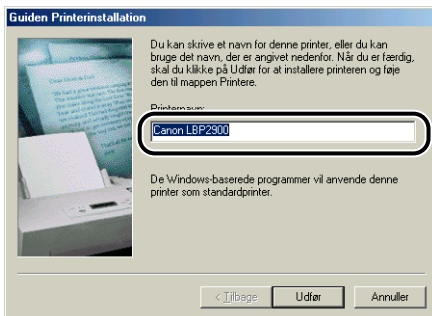

21 Klik på [Udfør].

Windows går i gang med at kopiere filer.

22 Når dialogboksen, der meddeler, at installationen er gennemført, vises, skal du klikke på [OK].



23 Klik på [Udfør].



Dermed er installationen af USB-klassedriveren og printerdriveren gennemført.

Windows 2000

Installation fra Cd-rom-installation

- 1** Sørg for, at afbryderkontakten på computeren og printeren er slukket.

2 Åbn USB-dækslet.

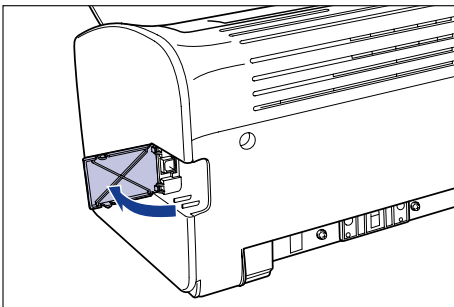

3 Tilslut USB-kablets type B-ende (firkantet) til USB-stikket på bagsiden af printeren, og luk USB-dækslet.

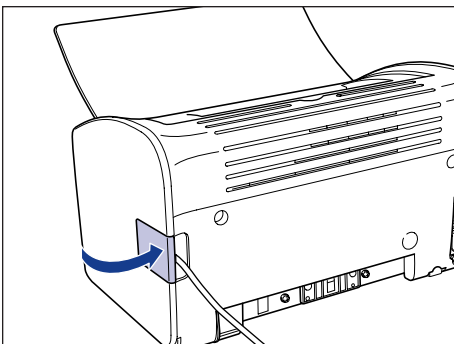
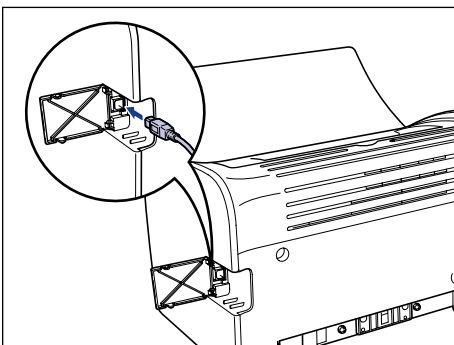

4 Tilslut USB-kablets type A-ende (fladt) til USB-porten på computeren.

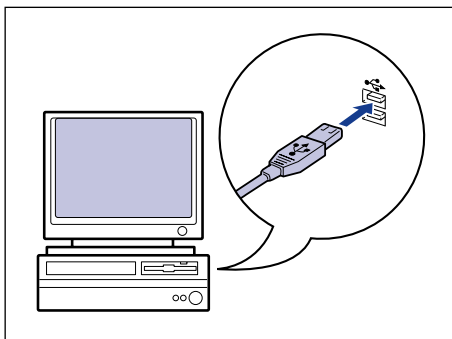

5 Tænd computeren, og start Windows 2000.



VIGTIGT

Hvis den automatiske Plug and Play-installationsguide startes, skal du klikke på [Annuller] og installere CAPT-softwaren ved hjælp af den følgende procedure.

6 Log på som en bruger, der er medlem af gruppen Administratorer.



BEMÆRK

Der kræves fuld adgangskontrol for at installere printerdriveren.

7 Læg den medfølgende cd-rom "LBP2900/2900i User Software" i cd-rom-drevet.

Hvis cd-rom'en allerede er i drevet, skal du skubbe cd-rom'en ud og lægge den i drevet igen.

Cd-rom-installation vises automatisk.



VIGTIGT

Hvis cd-rom-installationsprogrammet ikke starter automatisk, skal du vælge [Kør] i menuen [Start], skrive "D:\Danish\CNAB4MNU.exe" og klikke på knappen [OK] (Det forudsættes her, at cd-rom-drevet er tildelt drevbogstavet "D:". Cd-rom-drevets drevbogstav kan være et andet alt afhængigt af den computer, du bruger).

8 Klik på [Installer].

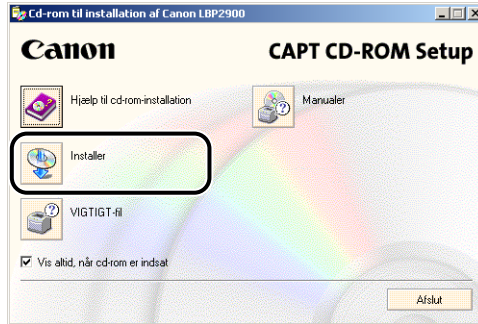

Der vises en dialogboks til bekræftelse af sproget.

9 Bekræft sproget, og klik på [Ja].

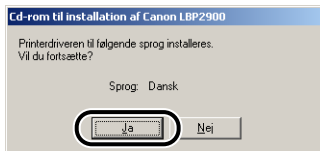

Når installationen er gennemført, starter installationsprogrammet til CAPT (Canon Advanced Printing Technology), og dialogboksen [installationsguide] vises.

10 Klik på [Næste].



Dialogboksen [Licensaftale] vises.

11 Kontroller aftalens indhold, vælg [Jeg accepterer betingelserne i licensaftalen], og klik på [Næste].

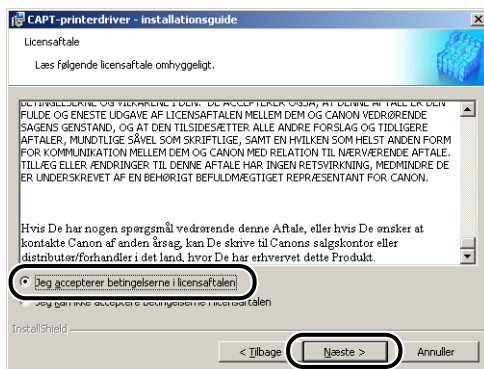

12 Marker [Installer printerdriveren via en USB-forbindelse], og klik på [Næste].

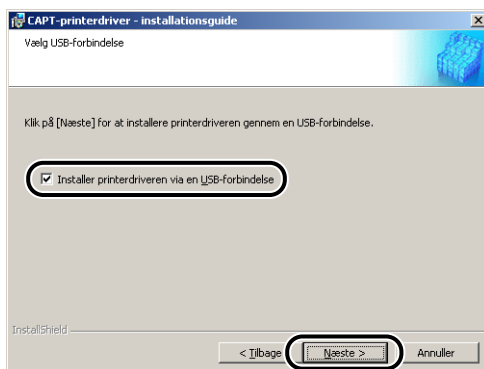

13 Meddelelsen [Installationen kan ikke stoppes, når den er startet. Vil du fortsætte?] vises. Klik på [Ja].

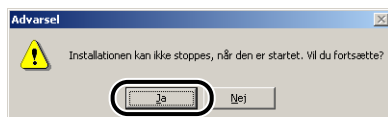

BEMÆRK

Hvis dialogboksen [Digital signatur blev ikke fundet] vises, skal du klikke på [Ja].

14 Når det følgende vindue vises, skal du tænde printeren.

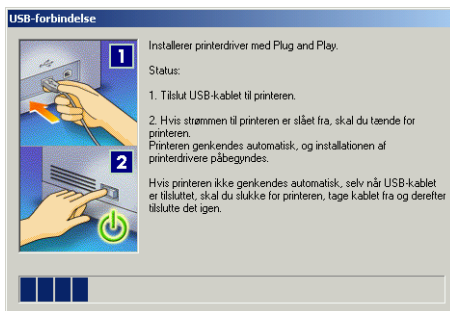

Tryk på "I"-siden af afbryderkontakten for at tænde printeren.

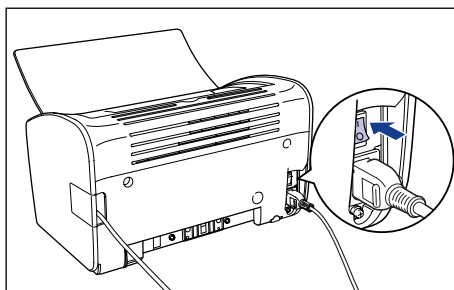

Installationen af USB-klassedriveren (følger med operativsystemet) og printerdriveren starter automatisk.



BEMÆRK

Hvis computeren ikke automatisk genkender printeren, kan du finde hjælp under "Installationsproblemer," på side 6-28.

- 15** Der vises et vindue, som giver dig besked om, at installationen er gennemført. Vælg [Genstart computeren nu], og klik på [Afslut].

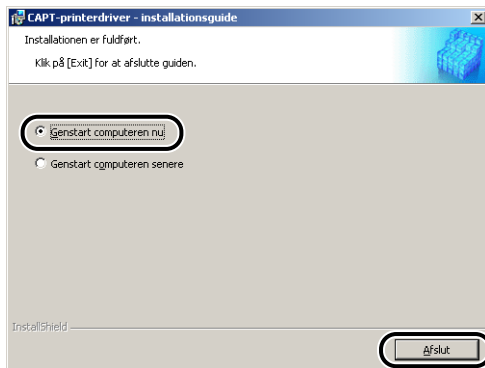

Windows genstartes.

Dermed er installationen af USB-klassedriveren (følger med operativsystemet) og printerdriveren gennemført.

Installation med Plug and Play

- 1** Sørg for, at afbryderkontakten på computeren og printeren er slukket.
- 2** Åbn USB-dækslet.

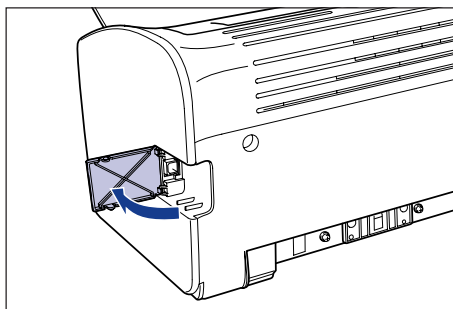

- 3** Tilslut USB-kablets type B-ende (firkantet) til USB-stikket på bagsiden af printeren, og luk USB-dækslet.

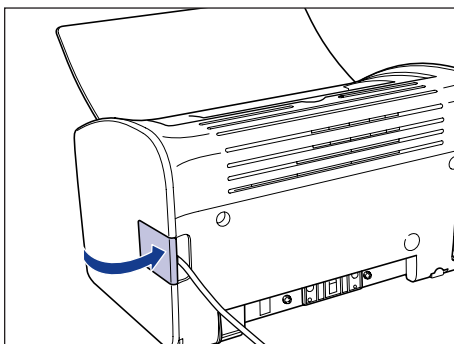
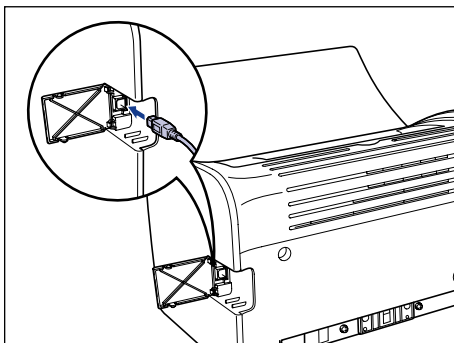

- 4** Tilslut USB-kablets type A-ende (fladt) til USB-porten på computeren.

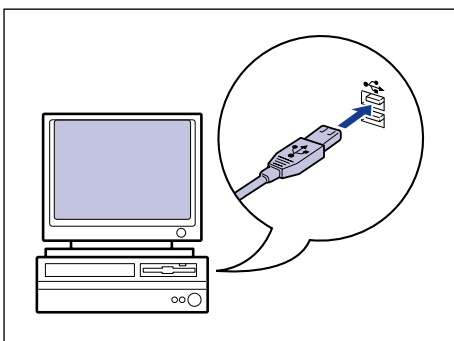

5 Tryk på "I"-siden af afbryderkontakten for at tænde printeren.

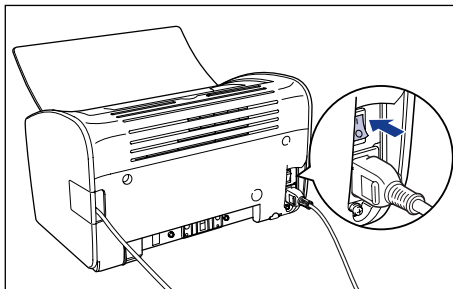

6 Tænd computeren, og start Windows 2000.

7 Log på som en bruger, der er medlem af gruppen Administratorer.

Dialogboksen [Guiden Ny hardware fundet] vises.



BEMÆRK

Der kræves fuld adgangskontrol for at installere printerdriveren.

8 Klik på [Næste].

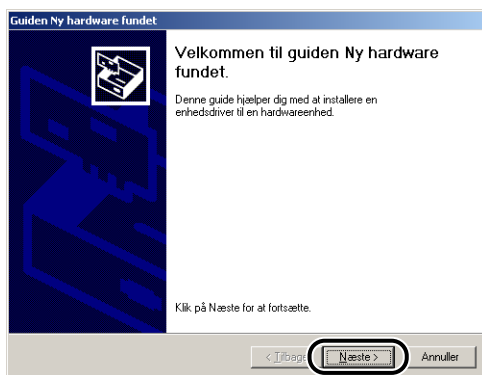

9 Marker [Søge efter en passende driver til enheden (Anbefales)], og klik derefter på [Næste].

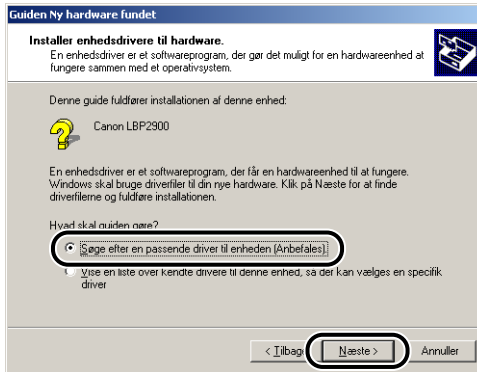

BEMÆRK

[Ukendt] kan blive vist som navnet på enheden.

10 Fjern markeringen fra [Diskettedrev] og [Cd-rom-drev], marker [Angiv en placering], og klik derefter på [Næste].

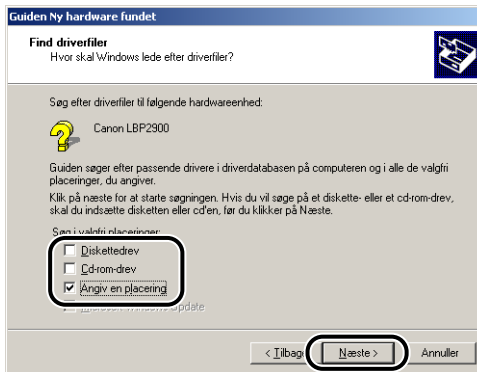

11 Læg den medfølgende cd-rom "LBP2900/2900i User Software" i cd-rom-drevet, og klik derefter på [Gennemse].

Hvis Cd-rom-installation vises, skal du klikke på [Afslut].



12 Vælg [D:\Danish\Win2K_XP]. Marker [CNAB4STK.INF], og klik på [Åbn].

Det forudsættes her, at cd-rom-drevet er tildelt drevbogstavet "D:". Cd-rom-drevets drevbogstav kan være et andet alt afhængigt af den computer, du bruger.

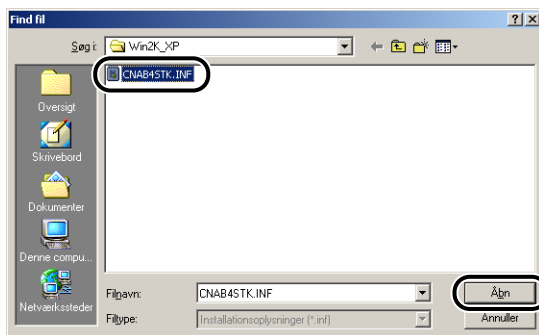

13 Kontroller, at den rigtige sti vises i feltet [Kopier producentens filer fra], og klik på [OK].



Der vises en dialogboks, når søgningen efter driverfiler er gennemført.

14 Klik på [Næste].

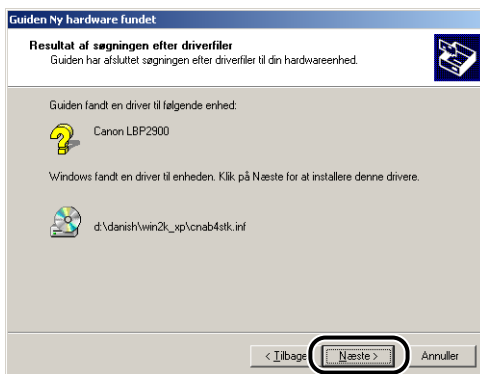

Windows går i gang med at kopiere filer.

Derefter vises dialogboksen [Fuldfører guiden Ny hardware fundet].

BEMÆRK

Hvis dialogboksen [Digital signatur blev ikke fundet] vises, skal du klikke på [Ja].

15 Klik på [Udfør].



Installationen af USB-klassedriveren (følger med operativsystemet) og printerdriveren starter automatisk.

De skærbilleder, der vises i dette afsnit, er fra Windows XP.

Installation fra Cd-rom-installation

- 1** Sørg for, at afbryderkontakten på computeren og printeren er slukket.
- 2** Åbn USB-dækslet.

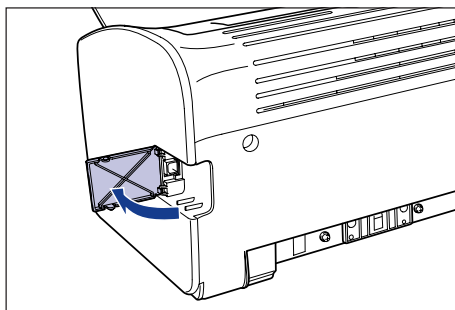

- 3** Tilslut USB-kablets type B-ende (firkantet) til USB-stikket på bagsiden af printeren, og luk USB-dækslet.

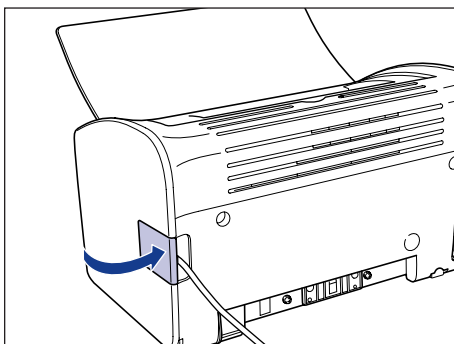
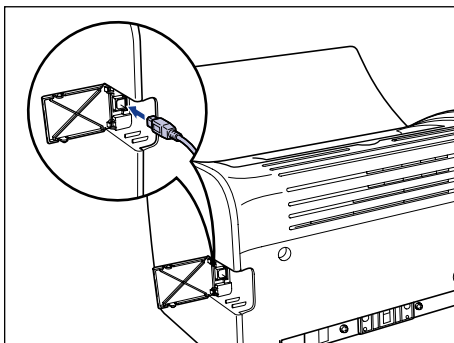

- 4** Tilslut USB-kablets type A-ende (fladt) til USB-porten på computeren.

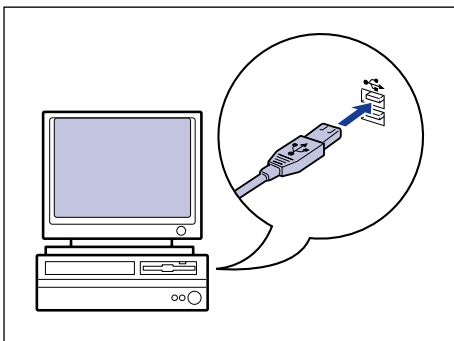

5 Tænd computeren, og start Windows XP.

VIGTIGT

Hvis den automatiske Plug and Play-installationsguide startes, skal du klikke på [Annuller] og installere CAPT-softwaren ved hjælp af den følgende procedure.

6 Log på som en bruger, der er medlem af gruppen Administratorer.

BEMÆRK

Der kræves fuld adgangskontrol for at installere printerdriveren.

7 Læg den medfølgende cd-rom "LBP2900/2900i User Software" i cd-rom-drevet.

Hvis cd-rom'en allerede er i drevet, skal du skubbe cd-rom'en ud og lægge den i drevet igen.

Cd-rom-installation vises automatisk.

VIGTIGT

Hvis cd-rom-installationsprogrammet ikke starter automatisk, skal du vælge [Kør] i menuen [Start], skrive "D:\Danish\CNAB4MNU.exe" og klikke på knappen [OK] (Det forudsættes her, at cd-rom-drevet er tildelt drevbogstavet "D:". Cd-rom-drevets drevbogstav kan være et andet alt afhængigt af den computer, du bruger).

8 Klik på [Installer].

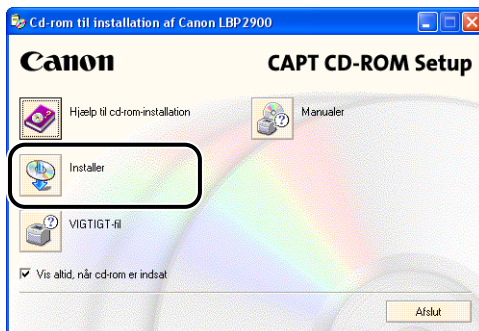

Der vises en dialogboks til bekræftelse af sproget.

9 Bekræft sproget, og klik på [Ja].



Når installationen er gennemført, starter installationsprogrammet til CAPT (Canon Advanced Printing Technology), og dialogboksen [installationsguide] vises.

10 Klik på [Næste].



Dialogboksen [Licensaftale] vises.

11 Kontroller aftalens indhold, vælg [Jeg accepterer betingelserne i licensaftalen], og klik på [Næste].

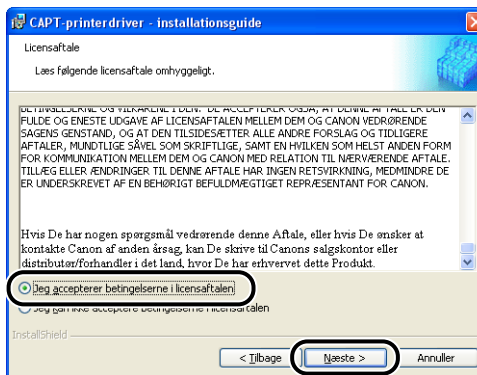

12 Marker [Installer printerdriveren via en USB-forbindelse], og klik på [Næste].

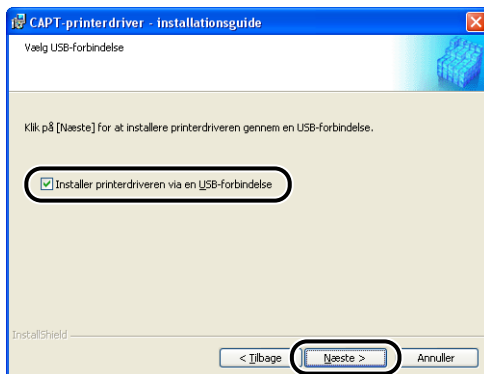

Hvis du bruger et operativsystem med Windows Firewall (f.eks. Windows XP Service Pack 2) som printerserver, vises det følgende vindue. Klik på [Ja] eller [Nej].

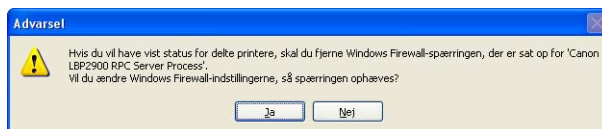

Klik på [Ja] for at konfigurere Windows Firewall til ikke at blokere kommunikation med klientcomputere. Vælg denne indstilling, hvis du er i gang med at installere en printerserver.

Klik på [Nej] for at konfigurere Windows Firewall til at blokere kommunikation med klientcomputere.

13 Meddelelsen [Installationen kan ikke stoppes, når den er startet. Vil du fortsætte?] vises. Klik på [Ja].

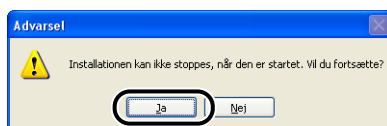

BEMÆRK

Hvis dialogboksen [Programinstallation] vises, skal du klikke på [Fortsæt alligevel].

14 Når det følgende vindue vises, skal du tænde printeren.

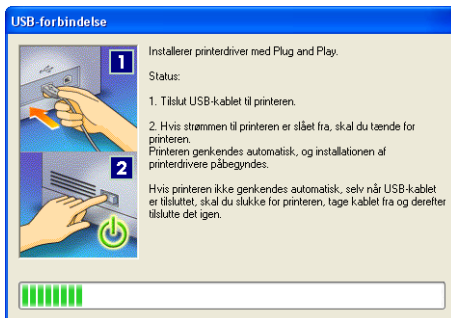

Tryk på "I"-siden af afbryderkontakten for at tænde printeren.

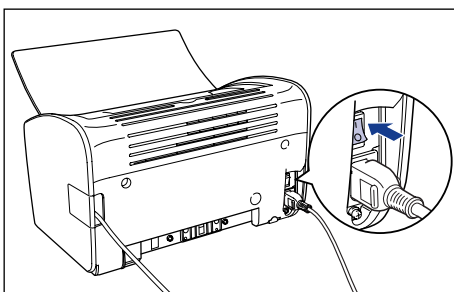

Installationen af USB-klassedriveren (følger med operativsystemet) og printerdriveren starter automatisk.

BEMÆRK

- Hvis computeren ikke automatisk genkender printeren, kan du finde hjælp under "Installationsproblemer," på side 6-28.
- Hvis dialogboksen [Installation af hardware] vises, skal du klikke på [Fortsæt alligevel].

- 15** Der vises et vindue, som giver dig besked om, at installationen er gennemført. Vælg [Genstart computeren nu], og klik på [Afslut].

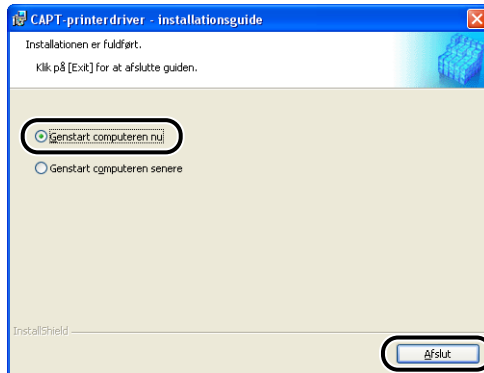

Windows genstartes.

Dermed er installationen af USB-klassedriveren (følger med operativsystemet) og printerdriveren gennemført.

Installation med Plug and Play

1 Sørg for, at afbryderkontakten på computeren og printeren er slukket.

2 Åbn USB-dækslet.

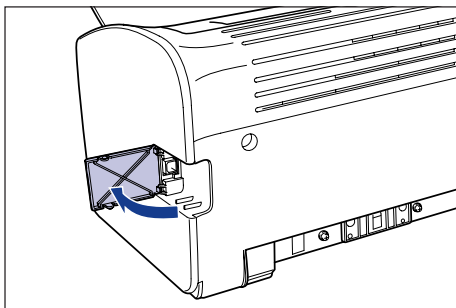

3 Tilslut USB-kablets type B-ende (firkantet) til USB-stikket på bagsiden af printeren, og luk USB-dækslet.

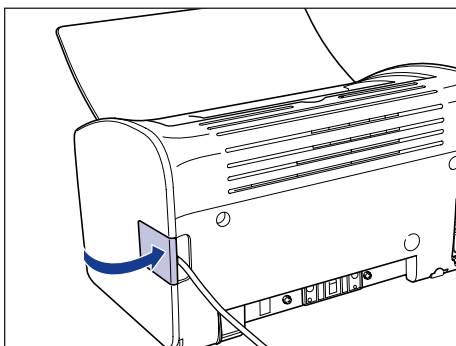
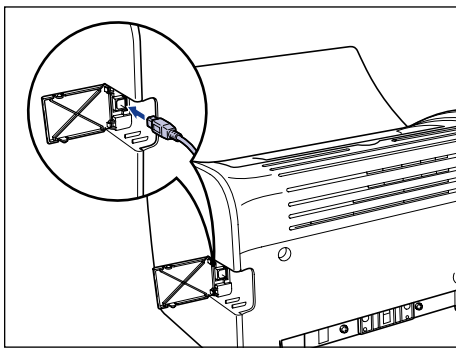

- 4** Tilslut USB-kablets type A-ende (fladt) til USB-porten på computeren.

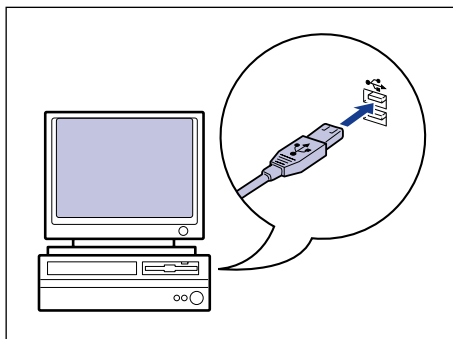

- 5** Tryk på "I"-siden af afbryderkontakten for at tænde printeren.

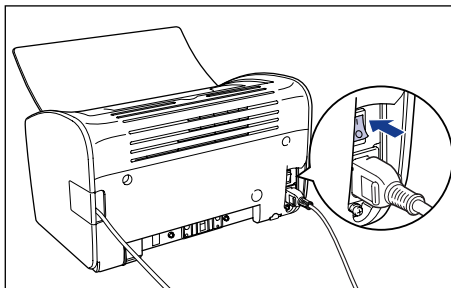

- 6** Tænd computeren, og start Windows XP.

- 7** Log på som en bruger, der er medlem af gruppen Administratorer.

Dialogboksen [Guiden Ny hardware fundet] vises.



BEMÆRK

Der kræves fuld adgangskontrol for at installere printerdriveren.

8 Læg den medfølgende cd-rom "LBP2900/2900i User Software" i cd-rom-drevet. Marker [Installere fra en liste eller en bestemt placering (avanceret)], og klik på [Næste].

Hvis Cd-rom-installation vises, skal du klikke på [Afslut].

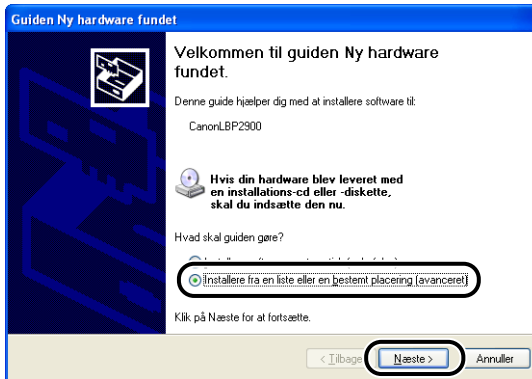

9 Vælg [Søg efter den bedste driver på disse placeringer], fjern markeringen fra [Søg på flytbart medie (diskette, cd-rom...)], og marker [Medtag denne placering i søgningen].

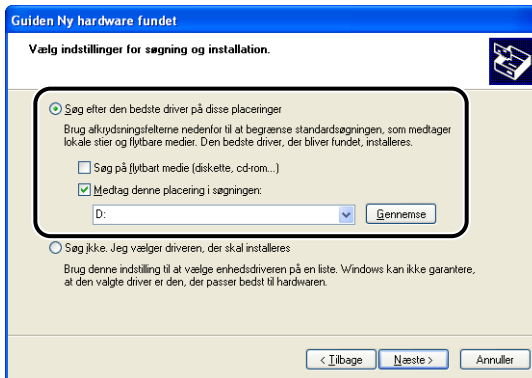

10 Klik på [Gennemse], og vælg derefter en mappe.

Vælg [D:\DanishWin2K_XP], og klik derefter på [OK].

Det forudsættes her, at cd-rom-drevet er tildelt drevbogstavet "D:".

Cd-rom-drevets drevbogstav kan være et andet alt afhængigt af den computer, du bruger.

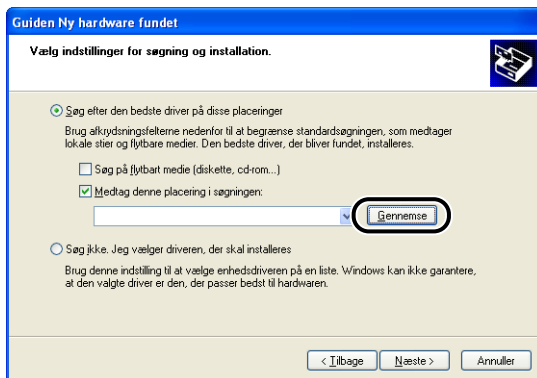

11 Kontroller, at den rigtige sti vises i feltet [Medtag denne placering i søgningen], og klik derefter på [Næste].

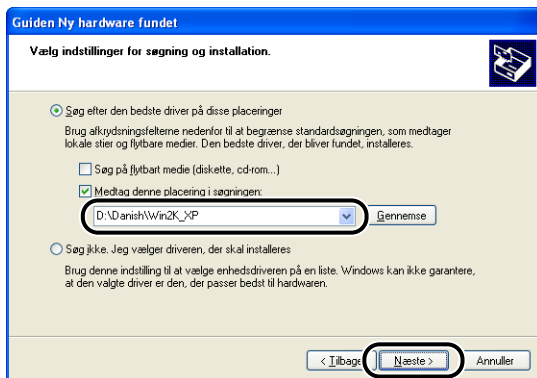

Installationens forløb vises.

Derefter vises dialogboksen [Fuldfører guiden Ny hardware fundet].



BEMÆRK

Hvis dialogboksen [Installation af hardware] vises, skal du klikke på [Fortsæt alligevel].

12 Klik på [Udfør].



VIGTIGT

Hvis du bruger Windows XP Service Pack 2 eller et andet operativsystem med Windows Firewall som printerserver, skal du konfigurere Windows Firewall til ikke at blokere kommunikationen med klientcomputerne. (Se side 7-8)

Dermed er installationen af USB-klassedriveren (følger med operativsystemet) og printerdriveren gennemført.

Efter installationen er udført

Når installationen af CAPT-softwaren er udført, oprettes der et ikon og en mappe for printeren.

■ Windows 98/Me/2000

- Ikonet for printeren vises i mappen [Printere].
- [Canon Printer Afinstallering] tilføjes i [Programmer] i menuen [Start].

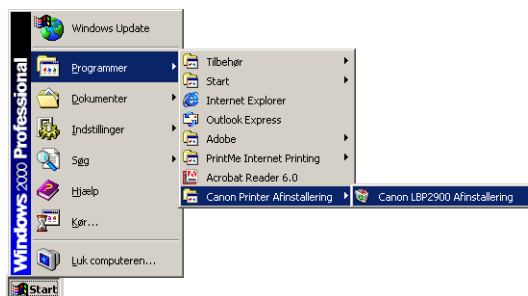
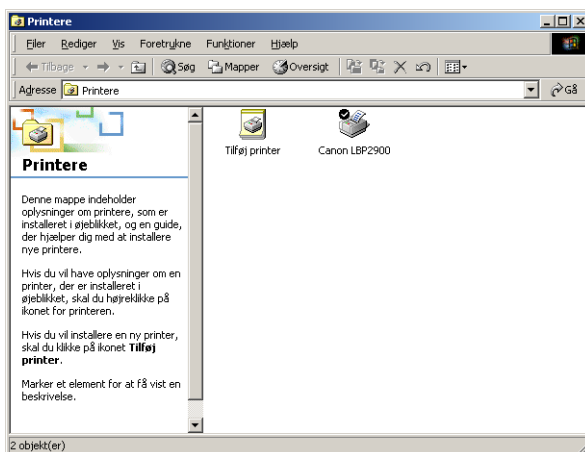

■ Windows XP

- Ikonet for printeren vises i mappen [Printere og faxenheder].
- [Canon Printer Afinstallering] tilføjes i [Alle programmer] i menuen [Start].

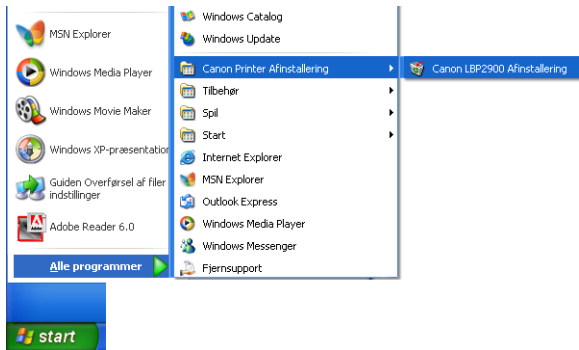
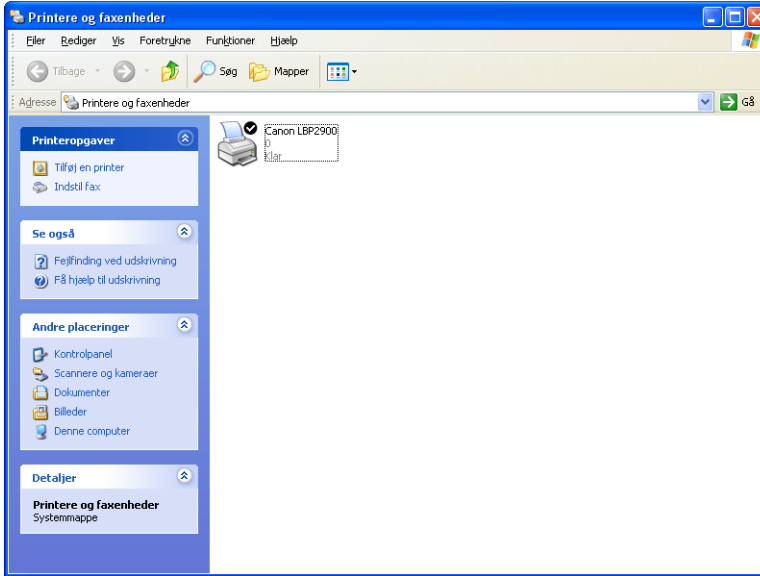

Udskrivning af en testside

Inden du bruger printeren første gang, bør du udskrive en testside ved hjælp af følgende procedure.

BEMÆRK

De skærmbilleder, der vises her, er fra Windows XP Home Edition.

1 Åbn mappen [Printere og faxenheder] eller mappen [Printere].

Windows 98/Me/2000: Vælg [Indstillinger] → [Printere] i menuen [Start].

Windows XP Professional: Vælg [Printere og faxenheder] i menuen [Start].

Windows XP Home Edition: Vælg [Kontrolpanel] i menuen [Start], og klik derefter på [Printere og anden hardware] → [Printere og faxenheder].

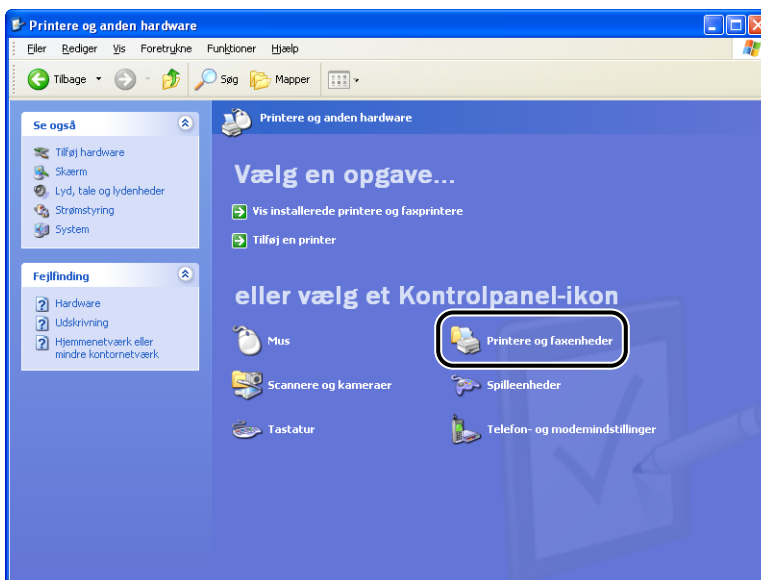

Mappen [Printere og faxenheder] eller mappen [Printere] vises.

2 Vælg ikonet for printeren, og vælg derefter [Egenskaber] i menuen [Filer].

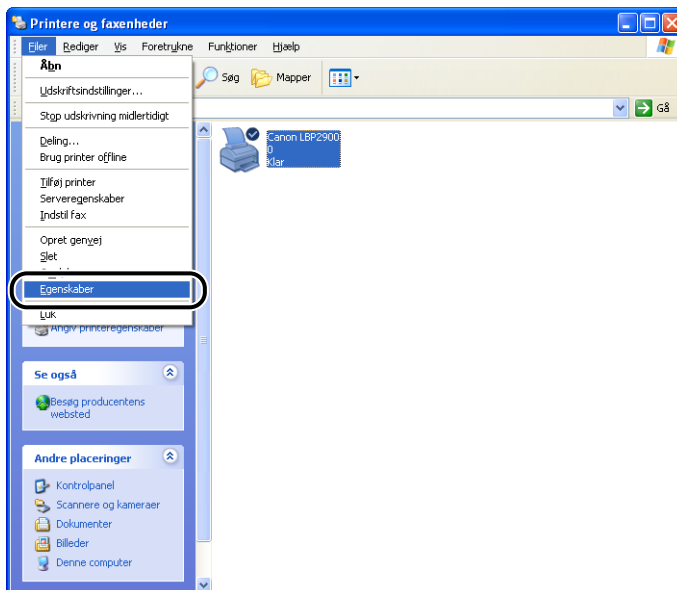

Dialogboksen [Egenskaber] for printeren vises.

3 Klik på [Udskriv testside] på fanen [Generelt].

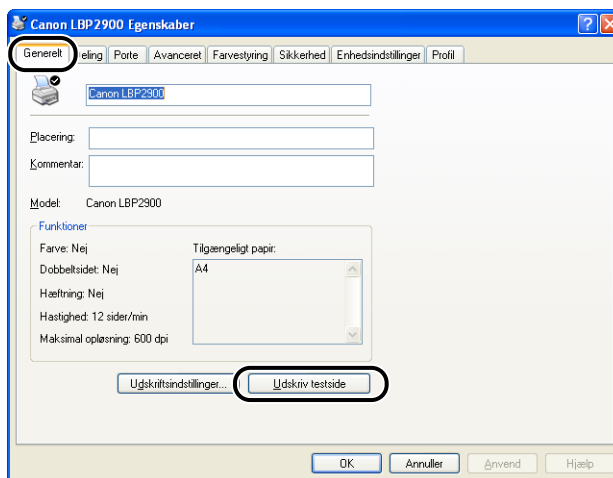

Printeren går i gang med at udskrive en testside.

3

Opætning af udskrivningsmiljøet

4 Hvis testsiden udskrives korrekt, skal du klikke på [OK] eller [Ja].

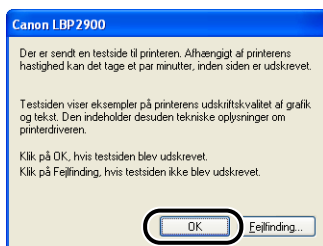

BEMÆRK

Hvis siden ikke bliver udskrevet korrekt, kan du finde hjælp under Kapitel 6 "Fejlfinding".

Udskrivning fra en netværkscomputer ved hjælp af en delt printer

Hvis du installerer printeren som en delt netværksprinter, kan du udskrive direkte til printeren fra alle computere på netværket.

Hvis du vil bruge printeren som en delt printer, skal du foretage den følgende konfiguration. I dette afsnit omtales den computer, der er direkte forbundet med printeren, som printerserveren, og andre computere, der får adgang til printeren via netværket, omtales som klientcomputere.

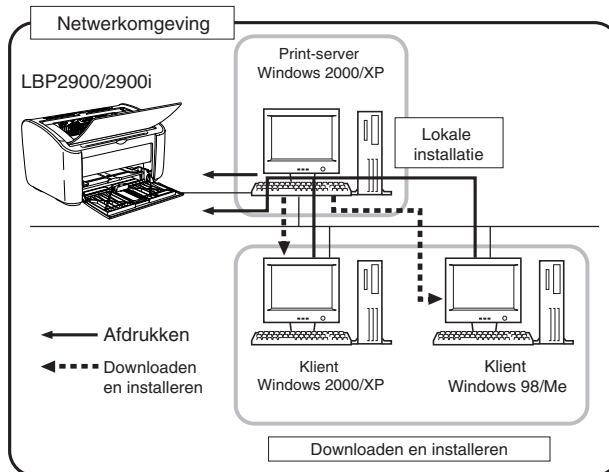
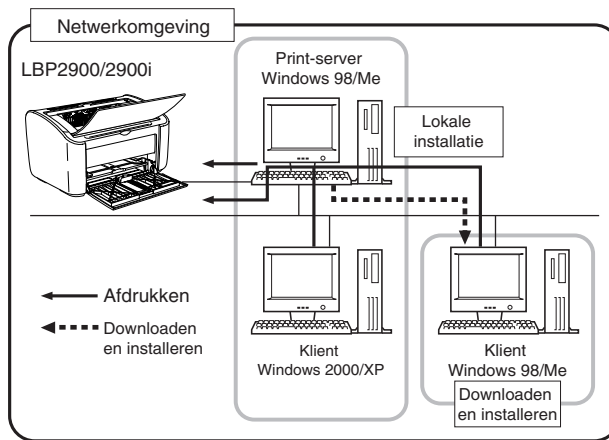

Hvis du vil bruge en printerserver, skal du udføre de følgende trin.

Konfigurationsopgaver		Se
1	Installation af printerdriveren på printerserveren	
	• Windows 98/Me	side 3-4
	• Windows 2000	side 3-19
	• Windows XP	side 3-31
2	Konfiguration af printerserveren	
	• Windows 98/Me	side 3-49
	• Windows 2000/XP	side 3-54
3	Installation af klienterne	side 3-61



BEMÆRK

Brug af denne printer på et netværk kræver, at både printerserveren og klienterne bruger Windows 98/Me eller Windows 2000/XP.

Konfiguration af printerserveren

Windows 98/Me

De viste skærbilleder i dette afsnit er fra Windows Me.

■ *Forberedelse af indstillingerne for printerdeling*

1 Dobbeltklik på [Denne computer] → [Kontrolpanel] → ikonet [Netværk].

Dialogboksen [Netværk] vises.

2 Vis fanen [Konfiguration], og klik på [Tilføj].

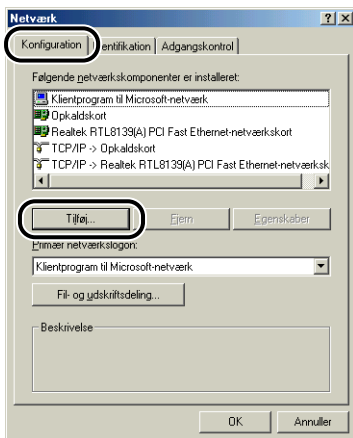

Dialogboksen [Vælg netværkskomponenttype] vises.

3 Klik på ikonet [Serviceprogram], og klik derefter på [Tilføj].

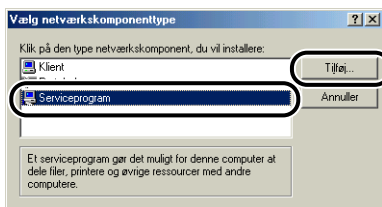

4 Marker [Fil- og udskriftsdeling til Microsoft-netværk], og klik på [OK].

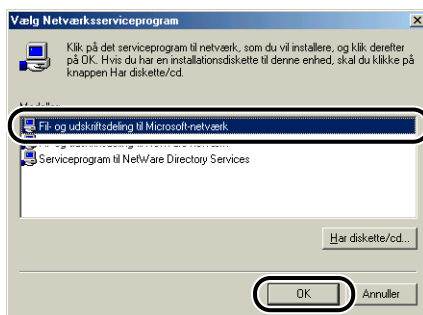

Dialogboksen [Vælg netværkskomponenttype] vises først, og derefter vises dialogboksen [Netværk] igen.

5 Klik på [Fil- og udskriftsdeling].

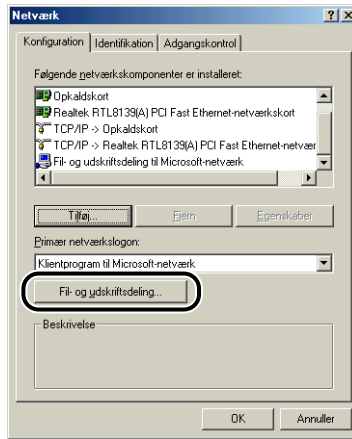

6 Kontroller, at [Andre brugere skal kunne udskrive til min(e) printer(e).] er markeret, og klik på [OK].

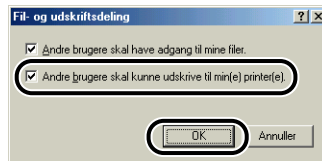

7 Gå til fanen [Adgangskontrol], og marker enten [Adgangskontrol på shareniveau] eller [Adgangskontrol på brugerniveau].

Hvis du vil angive de brugere, der kan udskrive, skal du vælge [Adgangskontrol på brugerniveau].

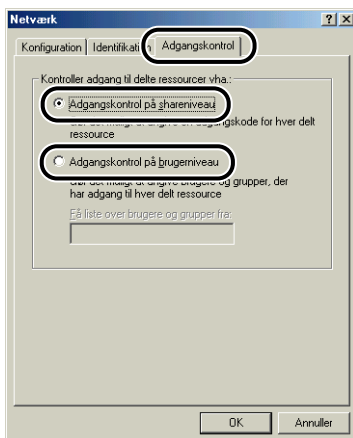

8 Klik på [OK], og genstart derefter Windows.

■ **Printerdelingsindstillinger**

1 I menuen [Start] skal du vælge [Indstillinger] → [Printere].

Mappen [Printere] åbnes.

2 Højreklik på ikonet for printeren, og vælg [Deling] i genvejsmenuen.

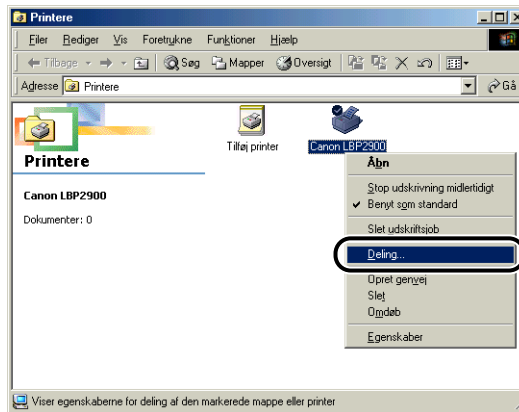

3 Vælg [Delt som]. Rediger [Sharenavn], og indtast en [Kommentar] og en [Adgangskode], hvis du ønsker det.

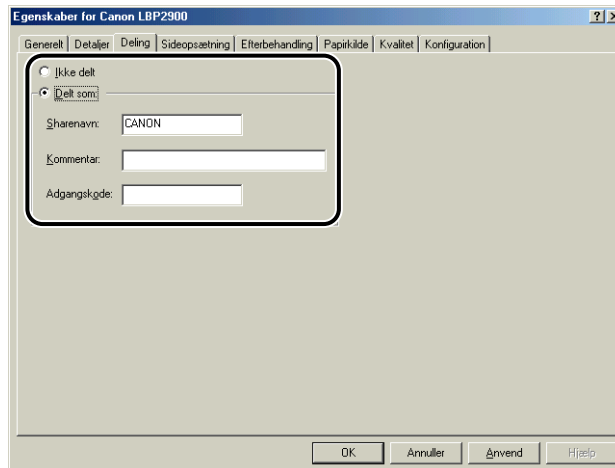

3

Opsætning af udskrivningsmiljøet

BEMÆRK

- Hvis du valgte [Adgangskontrol på brugerniveau] i trin 7 i proceduren "Netværksindstillinger" (Se side 3-52), skal du klikke på [Tilføj] og markere de brugere, der skal kunne bruge printeren.
- Indtast ikke mellemrum eller specialtegn i [Delt som].
- Hvis du indtaster en adgangskode, er det muligt, at klientcomputeren ikke vil kunne oprette printerporten.

4 Klik på [OK].

Printerikonet ændres til ikonet for en delt printer.



Windows 2000/XP

Skærbillederne i dette afsnit er fra Windows XP Home Edition.

■ *Forberedelse af indstillingerne for printerdeling*

1 Vælg [Kontrolpanel] i menuen [Start], og klik derefter på [Netværks- og Internetforbindelser] → [Netværksforbindelser].

Windows 2000: Vælg [Indstillinger] → [Netværks- og opkaldsforbindelser] i menuen [Start].

Windows 2000: Mappen [Netværks- og opkaldsforbindelser] vises.
Windows XP: Mappen [Netværksforbindelser] vises.

2 Højreklik på ikonet [LAN-forbindelse], og vælg [Egenskaber] i genvejsmenuen.

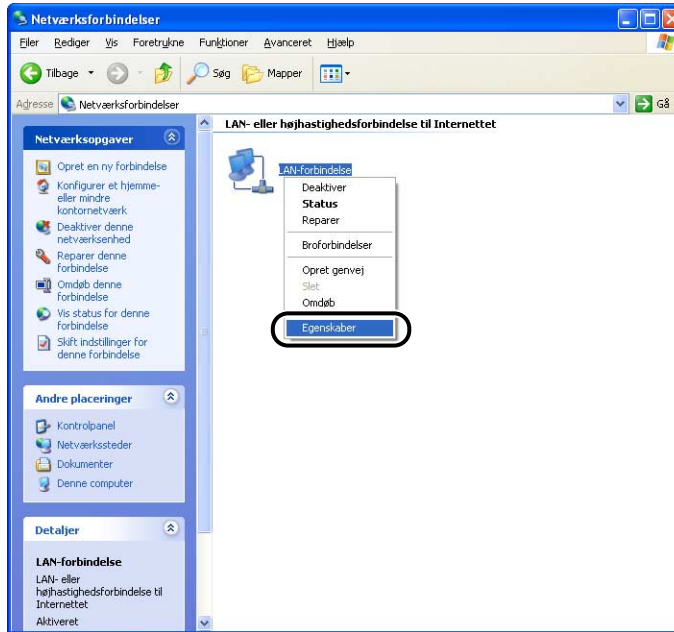

Dialogboksen [Egenskaber for LAN-forbindelse] vises.

3 Kontroller, at [Fil- og udskriftsdeling til Microsoft-netværk] er markeret, og klik derefter på [OK].

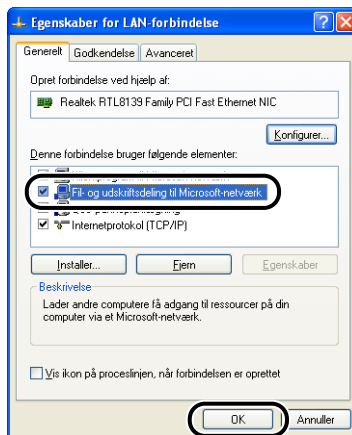

3

Opsætning af udskrivningsmiljøet

■ **Printerdelingsindstillinger**

BEMÆRK

I Windows XP kan printeren ikke deles via et netværk ved hjælp af standardindstillingerne (indstillingerne umiddelbart efter installationen). For at kunne bruge printerindstillingerne skal du køre [Guiden Netværksinstallation] og aktivere printerdeling. Yderligere oplysninger finder du i online Hjælp til Windows.

1 Åbn mappen [Printere og faxenheder] eller mappen [Printere].

Windows 2000: Vælg [Indstillinger] → [Printere] i menuen [Start].
Windows XP Professional: Vælg [Printere og faxenheder] i menuen [Start].
Windows XP Home Edition: Vælg [Kontrolpanel] i menuen [Start], og klik derefter på [Printere og anden hardware] → [Printere og faxenheder].

Mappen [Printere og faxenheder] eller mappen [Printere] vises.

2 Højreklik på ikonet for printeren, og vælg [Deling] i genvejsmenuen.

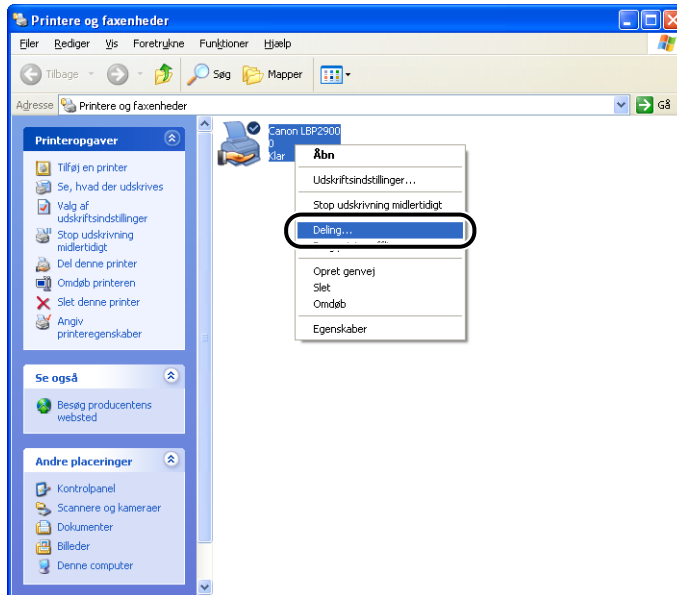

3 Vælg [Del denne printer]. Opdater eventuelt sharenavnet.

Windows 2000: Vælg [Delt som].

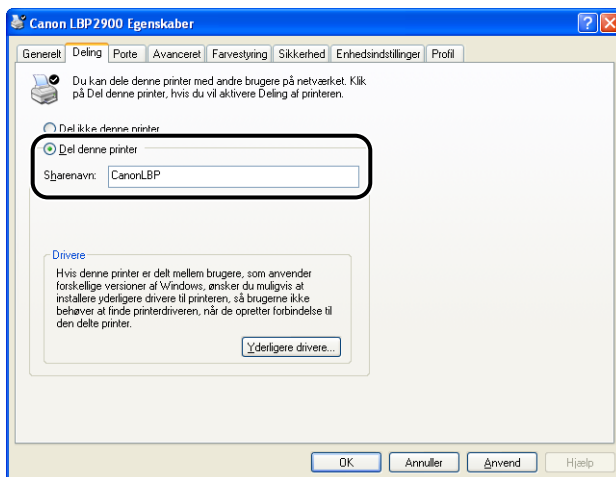

BEMÆRK

- Du kan også angive indstillingerne for sharenavn under den lokale installation.
- Indtast ikke mellemrum eller specialtegn i [Sharenavn].

4 Hvis du bruger Windows 98/Me på klientcomputeren, skal du trykke på [Yderligere drivere].

Hvis du bruger Windows 98/Me på klientcomputeren, skal du klikke på [OK]. Printerikonet ændres til et ikon for deling, og den delte printers indstillinger konfigureres.

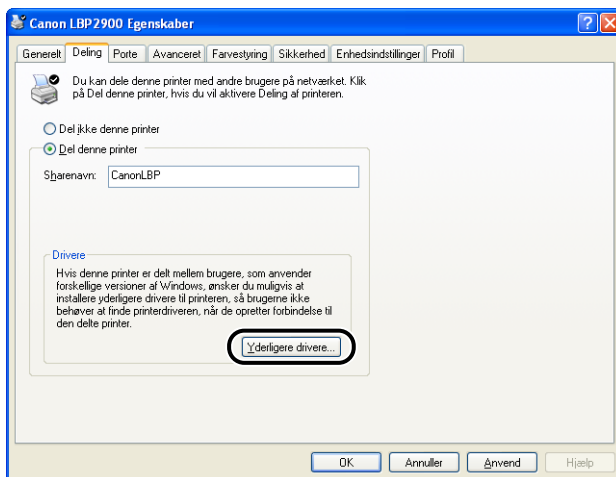

Dialogboksen [Yderligere drivere] vises.

5 Sæt en markering ud for [Windows 95, Windows 98 og Windows Me], og klik derefter på [OK].

Windows 2000: Sæt en markering ud for [Windows 95 eller 98], og klik derefter på [OK].

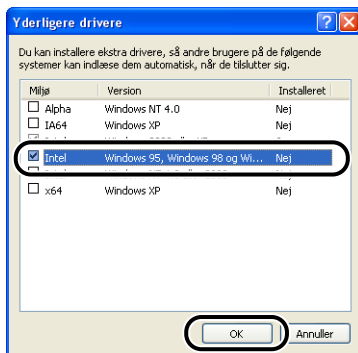

6 Læg den medfølgende cd-rom "LBP2900/2900i User Software" i cd-rom-drevet.

Hvis dialogboksen [Indsæt disk] vises, skal du klikke på [OK].

7 Klik på [Gennemse]. Hvis cd-rom-drevet er [D:], skal du vælge mappen [D:\Danish\Win98_Me] og klikke på [OK].



Windows går i gang med at kopiere filer.

8 Klik på [Luk].

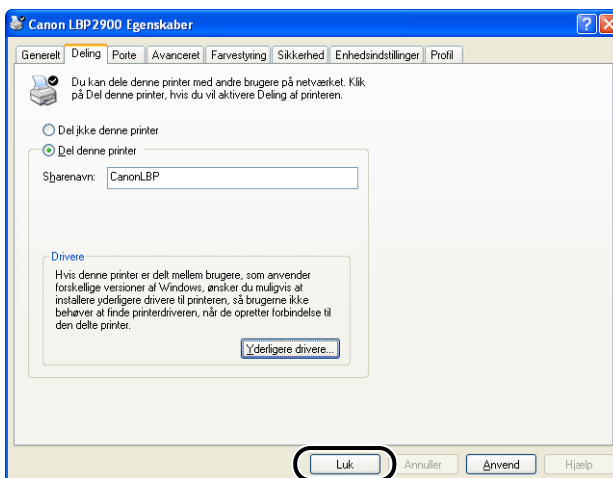

Printerikonet ændres til ikonet for en delt printer.



VIGTIGT

Vælg [Del ikke denne printer] på fanen [Deling] for at fjerne printerdelingsindstillingerne. Hvis du fjerner printerdelingsindstillingerne på et operativsystem med Windows Firewall (f.eks. Windows XP Service Pack 2), skal du bruge hjælpeprogrammet til at fjerne de indstillinger, der tidligere er registreret med Windows Firewall. (Se side 7-10)

■ Konfiguration af Windows Firewall

Hvis du bruger Windows XP Service Pack 2 eller et andet operativsystem med Windows Firewall som printerserver, skal du konfigurere Windows Firewall til ikke at blokere kommunikationen med klientcomputerne.

Brug den følgende procedure til at kontrollere, om Windows Firewall er konfigureret til ikke at blokere denne kommunikation.

- Da du installerede CAPT-softwaren fra Cd-rom-installation, blev der vist en [Advarsel]-dialogboks.



- Hvis du klykkede på [Ja], blev Windows Firewall omkonfigureret til at tillade kommunikation med klientcomputerne.
- Hvis du klykkede på [Nej], blev Windows Firewall konfigureret til at blokere kommunikation med klientcomputerne, og du skal derfor bruge den følgende metode til at fjerne blokeringen.
 1. Vælg [Kontrolpanel] i menuen [Start], og klik derefter på [Netværks- og Internetforbindelser] → [Windows Firewall].
 2. På fanen [Undtagelser] i dialogboksen [Windows Firewall] skal du markere afkrydsningsfeltet ved siden af [Canon LBP2900 RPC Server Process] og klykke på knappen [OK].

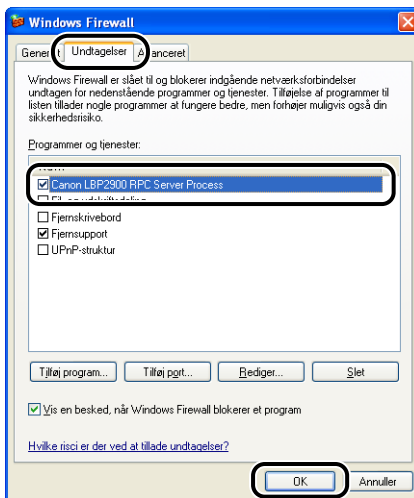

- Hvis du installerede CAPT-softwaren ved hjælp af en anden metode end Cd-rom-installation, skal du bruge hjælpeprogrammet CAPT Windows Firewall Utility til at konfigurere Windows Firewall til ikke at blokere kommunikation med klientcomputerne. (Se side 7-8)

Installation af klienten

Dette afsnit beskriver proceduren til installation af printerdriveren på klientcomputere.

Du kan installere printerdriveren på to måder: lokal installation og downloadinstallation.

■ Lokal Installation (Se side 3-62)

Installerer printerdriveren ved hjælp af den medfølgende cd-rom.

■ Download og installation

Dette installerer printerdriveren ved at downloade den fra printserveren, uden at den medfølgende cd-rom skal bruges. Du kan downloade og installere driveren på to måder:

- Installation ved hjælp af [Guiden Tilføj printer] (Se side 3-67)
- Installation ved hjælp af [Windows Stifinder] (Se side 3-71)



VIGTIGT

- Hvis du bruger Windows 2000/XP, skal du sørge for at logge på som en bruger, der er medlem af gruppen Administratorer, når computeren starter.
- Hvis klientcomputeren bruger Windows XP Service Pack 2 eller et andet operativsystem med Windows Firewall, skal du konfigurere de følgende indstillinger. Hvis du ikke foretager disse indstillinger på klientcomputeren, vil statusoplysningerne ikke blive vist korrekt i Printerstatusvinduet, og nogle af printerens funktioner vil muligvis ikke fungere korrekt.
 1. Vælg [Kontrolpanel] i menuen [Start], og klik derefter på [Netværks- og Internetforbindelser] → [Windows Firewall].
 2. På fanen [Undtagelser] i dialogboksen [Windows Firewall] skal du markere afkrydsningsfeltet ved siden af [Fil- og udskriftsdeling] og derefter klikke på [OK].

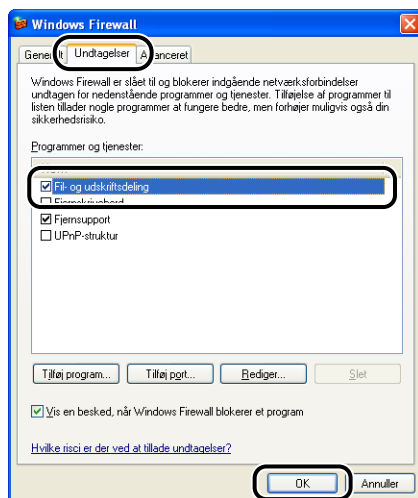

 **BEMÆRK**

- Klienter kan bruge enten Windows 98/Me eller Windows 2000/XP.
- Hvis din printerserver er Windows 98/Me, kan du ikke downloade og installere på Windows 2000/XP.
- Skærbillederne i dette afsnit er fra Windows XP Home Edition.

Installation fra Cd-rom-installation

1 Læg den medfølgende cd-rom "LBP2900/2900i User Software" i cd-rom-drevet.

Hvis cd-rom'en allerede er i drevet, skal du skubbe cd-rom'en ud og lægge den i drevet igen.

Cd-rom-installation vises automatisk.

 **VIGTIGT**

Hvis cd-rom-installationsprogrammet ikke starter automatisk, skal du vælge [Kør] i menuen [Start], skrive "D:\Danish\CNAB4MNU.exe" og klikke på knappen [OK] (Det forudsættes her, at cd-rom-drevet er tildelt drevbogstavet "D:". Cd-rom-drevets drevbogstav kan være et andet alt afhængigt af den computer, du bruger).

2 Klik på [Installer].

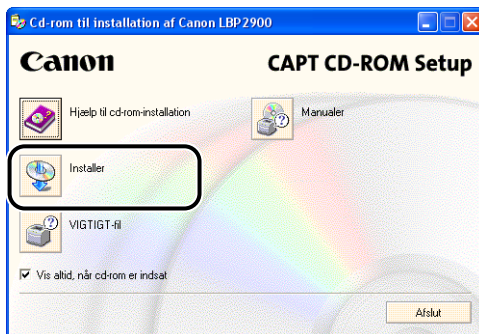

Der vises en dialogboks til bekræftelse af sproget.

3 Bekræft sproget, og klik på [Ja].



Når installationen er gennemført, starter installationsprogrammet til CAPT (Canon Advanced Printing Technology), og dialogboksen [installationsguide] vises.

4 Klik på [Næste].



Dialogboksen [Licensaftale] vises.

5 Kontroller aftalens indhold, vælg [Jeg accepterer betingelserne i licensaftalen], og klik på [Næste].

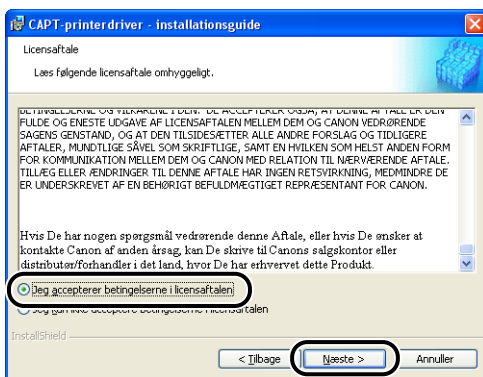

- 6** Hvis der er en markering ved siden af [Installer printerdriveren via en USB-forbindelse], skal du fjerne markeringen og derefter klikke på [Næste].

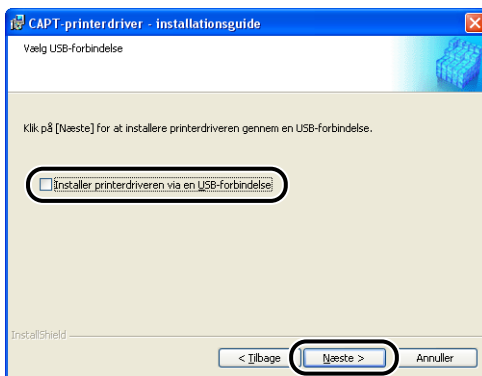

BEMÆRK

Marker ikke [Installer printerdriveren via en USB-forbindelse].

- 7** Sæt [Portindstillinger] til [Brug netværksprinter], og klik derefter på [Indstillinger].

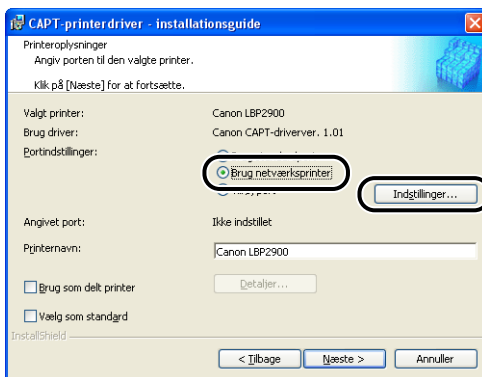

- 8** Vælg ikonet for den printer, der er delt på printerserveren, og klik derefter på [OK].

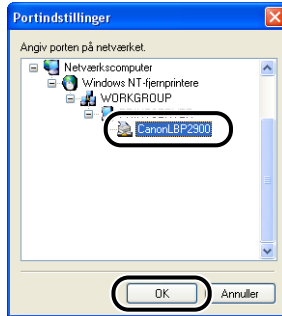

- 9** Marker, om du vil bruge denne printer som standardprinter, og klik derefter på [Næste].

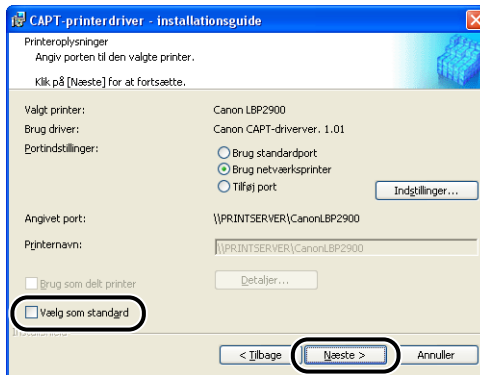

- 10** Klik på [Start].

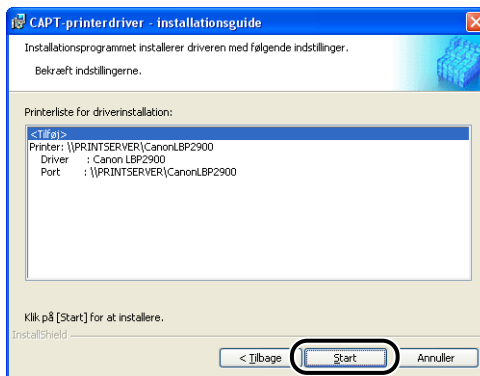

Hvis du bruger et operativsystem med Windows Firewall (f.eks. Windows XP Service Pack 2) som printerserver, vises det følgende vindue. Klik på [Nej].

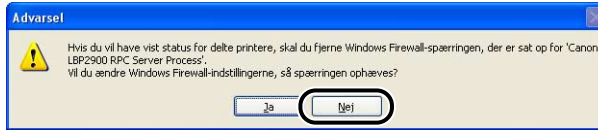

Du bør kun vælge [Ja], hvis den computer, du er i gang med at installere, er en printerserver.

11 Meddelelsen [Installationen kan ikke stoppes, når den er startet. Vil du fortsætte?] vises. Klik på [Ja].

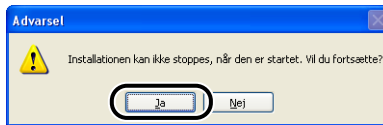

Installationen af printerdriveren starter.

12 Der vises et vindue, som giver dig besked om, at installationen er gennemført. Vælg [Genstart computeren nu], og klik på [Afslut].

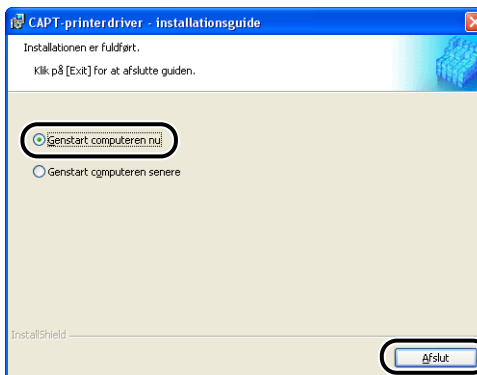

Windows genstartes.

VIGTIGT

Hvis du bruger et operativsystem med Windows Firewall (f.eks. Windows XP Service Pack 2) på klientcomputeren, skal du konfigurere Windows Firewall til ikke at blokere kommunikationen med printerserveren. Hvis du ikke konfigurerer Windows Firewall til ikke at blokere kommunikationen med serveren, vil printerens status muligvis ikke blive vist korrekt i Printerstatusvinduet, og nogle funktioner vil muligvis ikke fungere korrekt. (Se side 7-8)

Installation ved hjælp af [Guiden Tilføj printer]

1 Åbn mappen [Printere og faxenheder] eller mappen [Printere].

Windows 98/Me/2000: Vælg [Indstillinger] → [Printere] i menuen [Start].

Windows XP Professional: Vælg [Printere og faxenheder] i menuen [Start].

Windows XP Home Edition: Vælg [Kontrolpanel] i menuen [Start], og klik derefter på [Printere og anden hardware] → [Printere og faxenheder].

Mappen [Printere og faxenheder] eller mappen [Printere] vises.

2 Dialogboksen [Guiden Tilføj printer] vises.

Windows 98/Me/2000: Dobbeltklik på [Tilføj printer].

Windows XP Professional/Home Edition: Klik på [Tilføj en printer].

Dialogboksen [Guiden Tilføj printer] vises.

3 Klik på [Næste].



4 Vælg [En netværksprinter eller en printer, der er tilsluttet en anden computer], og klik derefter på [Næste].

Windows 98/Me/2000: Vælg [Netværksprinter], og klik på [Næste].

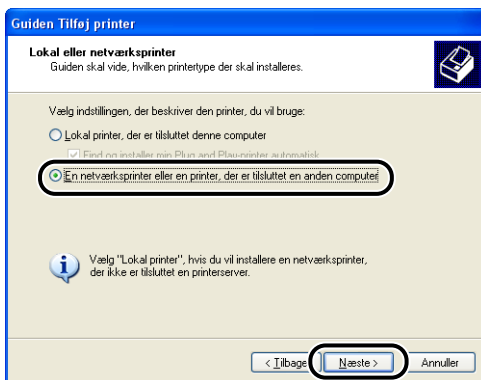

5 Vælg [Søg efter en printer], og klik derefter på [Næste].

Windows 98/Me: klik på [Gennemse].

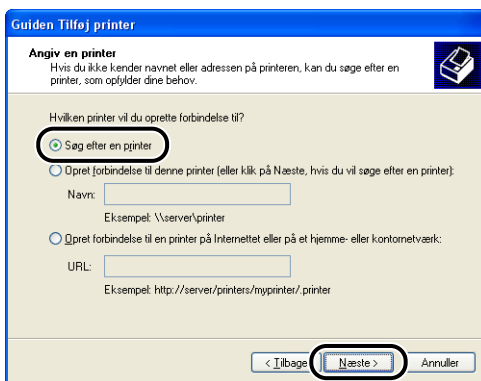

6 Vælg printerserverens mappe, og klik derefter på [Næste].

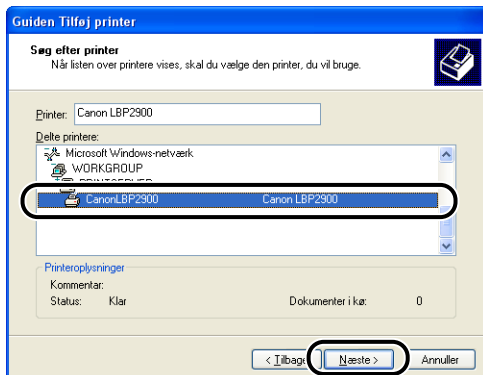

Windows 98/Me: Gå videre til trin 8.

7 Marker, om du vil bruge denne printer som standardprinter, og klik derefter på [Næste].

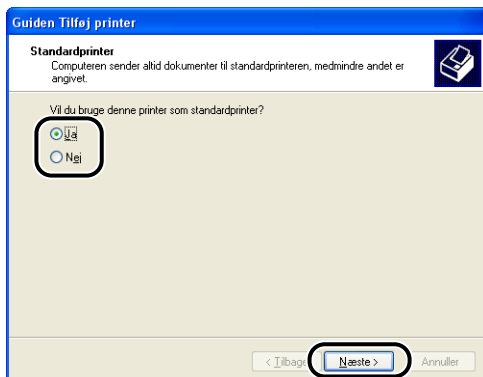

8 Klik på [Udfør].

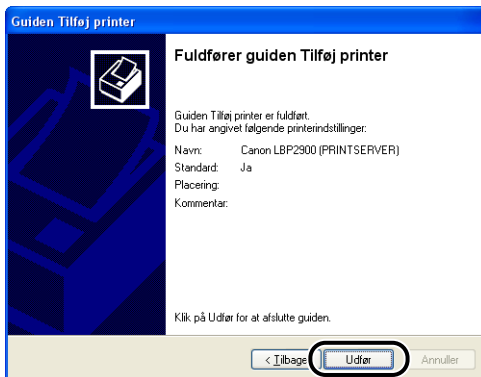

VIGTIGT

Hvis du bruger et operativsystem med Windows Firewall (f.eks. Windows XP Service Pack 2) på klientcomputeren, skal du konfigurere Windows Firewall til ikke at blokere kommunikationen med printerserveren. Hvis du ikke konfigurerer Windows Firewall til ikke at blokere kommunikationen med serveren, vil printerens status muligvis ikke blive vist korrekt i Printerstatusvinduet, og nogle funktioner vil muligvis ikke fungere korrekt. (Se side 7-8)

BEMÆRK

Hvis dialogboksen [Digital signatur blev ikke fundet] vises, skal du klikke på [Ja].

Installation ved hjælp af [Windows Stifinder]

1 I menuen [Start] skal du vælge [Alle programmer] → [Tilbehør] → [Windows Stifinder].

Windows Me/2000: I menuen [Start] skal du vælge [Programmer] → [Tilbehør] → [Windows Stifinder].

Windows 98: I menuen [Start] skal du vælge [Programmer] → [Windows Stifinder].

Vinduet [Windows Stifinder] vises.

2 Vælg printerserveren fra [Netværkssteder] ([Andre computere] i Windows 98), og dobbeltklik derefter på ikonet for printeren.

Du kan også trække og slippe ikonet for printeren ind i mappen [Printere og faxenheder] eller mappen [Printere].

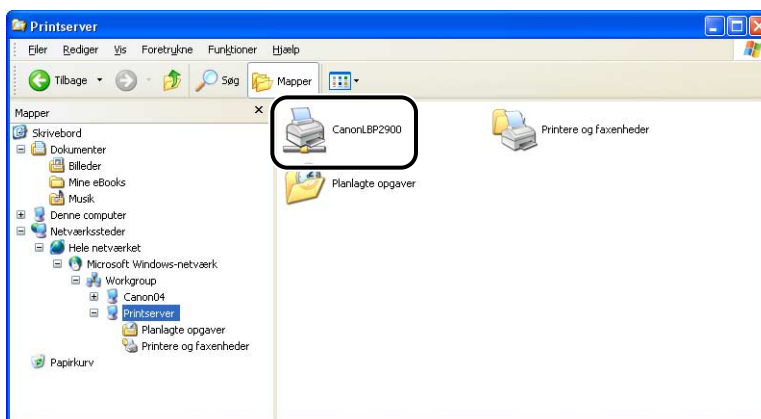

3 Følg vejledningen på skærmen.

VIGTIGT

Hvis du bruger et operativsystem med Windows Firewall (f.eks. Windows XP Service Pack 2) på klientcomputeren, skal du konfigurere Windows Firewall til ikke at blokere kommunikationen med printerserveren. Hvis du ikke konfigurerer Windows Firewall til ikke at blokere kommunikationen med serveren, vil printerens status muligvis ikke blive vist korrekt i Printerstatusvinduet, og nogle funktioner vil muligvis ikke fungere korrekt. (Se side 7-8)

Fjernelse af CAPT-softwaren

Den proces, der fjerner softwaren, så computeren bringes tilbage til den tilstand, den var i, inden softwaren blev installeret, kaldes for fjernelse af installationen. Brug den følgende procedure til at fjerne installationen af CAPT-softwaren.

VIGTIGT

- Hvis softwaren blev installeret med administrative tilladelser på Windows 2000/XP, kan den ikke fjernes af nogen anden person, der ikke har administrative tilladelser. Sørg for at logge på som et medlem af gruppen Administratorer, inden du fjerner installationen.
- Hvis du bruger Windows XP Service Pack 2 eller et andet operativsystem med Windows Firewall, registreres printeren på fanen [Undtagelser] i dialogboksen [Windows Firewall]. Når du fjerner installationen af CAPT-softwaren ved hjælp af afinstallationsprogrammet, fjernes indstillingerne for denne printer fra fanen [Undtagelser] i dialogboksen [Windows Firewall].

1 Sørg for at lukke alle filer og programmer angivet herunder.

- Hjælp-filer
- Printerstatusvindue
- Kontrolpanel
- Andre programmer

2 I menuen [Start] skal du vælge [Alle programmer] → [Canon Printer Afinstallering] → [Canon LBP2900 Afinstallering].

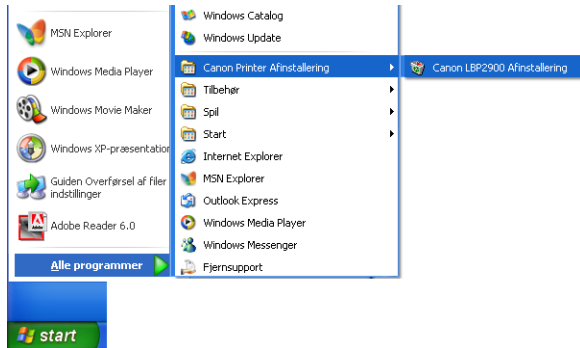

Windows 98/Me/2000: I menuen [Start] skal du vælge [Programmer] → [Canon Printer Afinstallering] → [Canon LBP2900 Afinstallering].

Dialogboksen [Slet printer] vises.

3 Vælg navnet på din printer, og klik derefter på [Slet].

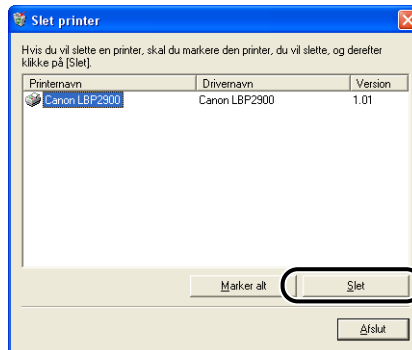

Der vises en bekræftelsesmeddelelse.

BEMÆRK

Selv hvis [Canon LBP2900] ikke findes på listen i dialogboksen [Slet printer], kan du slette alle filer og data, der er relateret til denne printer, ved at klikke på knappen [Slet].

4 Klik på [Ja].

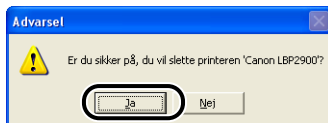

Afinstallationsprocessen starter. Vent et øjeblik.

5 Klik på [Afslut].

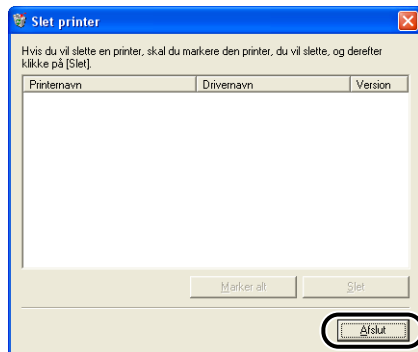

Dialogboksen [Slet printer] lukkes.



BEMÆRK

Hvis du ikke kan afinstallere CAPT-softwaren, kan du finde hjælp under "Hvis afinstallationen mislykkes," på side 6-29.

Udskrivning af et dokument

4

KAPITEL

Dette kapitel beskriver udskrivningsprocedurerne samt denne printers funktioner.

Udskrivning fra et program	4-2
Angivelse af udskrivningsindstillingerne	4-7
Windows 98/Me	4-7
Windows 2000/XP	4-10
Annullering, pause og genoptagelse af udskrivning	4-17
Brug af udskrivningsfunktionerne	4-19
Faner i printerdriveren	4-19
Eksempel	4-34
Udskrivning af flere sider på en side	4-35
Skalering af printeroutput	4-37
Udskrivning af plakater	4-39
Angivelse af en brugerdefineret papirstørrelse (ikke-standardpapir)	4-41
Angivelse af efterbehandlingsmetoden	4-43
Angivelse af udskriftskvaliteten	4-46
Gråtoneskalaindstillinger	4-48
Arbejde med profiler	4-49
Redigering af udskriftsjob	4-54
Visning af printerindstillinger/Gendannelse af standardindstillingerne	4-56
Printerstatusvinduet	4-58
Brug af vinduet Printerstatus	4-59
Visning af Printerstatusvinduet	4-61
Menuen Valgmuligheder	4-62
[Løs fejl]	4-64
Visning af printerstatus, når der bruges en printerserver	4-65

3 Angiv dokumentets papirstørrelse samt udskrivningsretningen, og klik på [OK].

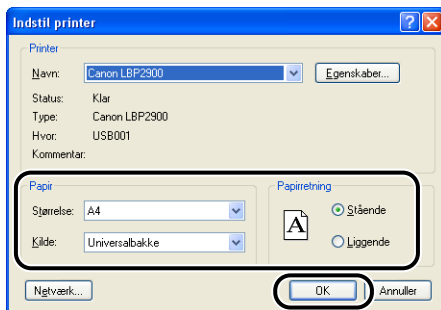

4 Vælg [Udskriv] i menuen [Filer].

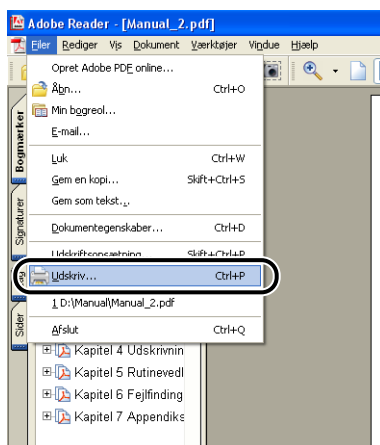

Dialogboksen [Udskriv] vises.

5 Vælg denne printer på listen [Navn] eller [Printernavn], og vælg derefter de ønskede udskriftsindstillinger.

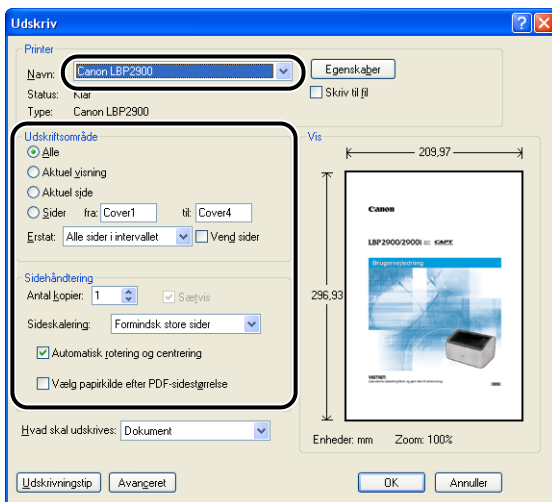

BEMÆRK

Det printernavn, der vises i denne dialogboks, kan ændres fra mappen [Printere og faxenheder] (mappen [Printere] i Windows 98/Me/2000).

6 Hvis du vil angive mere detaljerede printerindstillinger, skal du klikke på [Egenskaber].

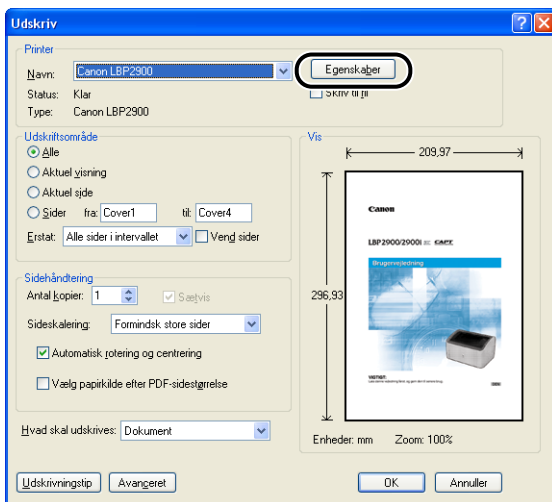

Dialogboksen [Egenskaber for Canon LBP2900] vises.

BEMÆRK

Proceduren til visning af dialogboksen [Dokumentegenskaber] kan variere alt afhængigt af det program, du bruger.

7 Angiv printerindstillingerne på fanerne [Sideopsætning], [Efterbehandling], [Papirkilde] og [Kvalitet].

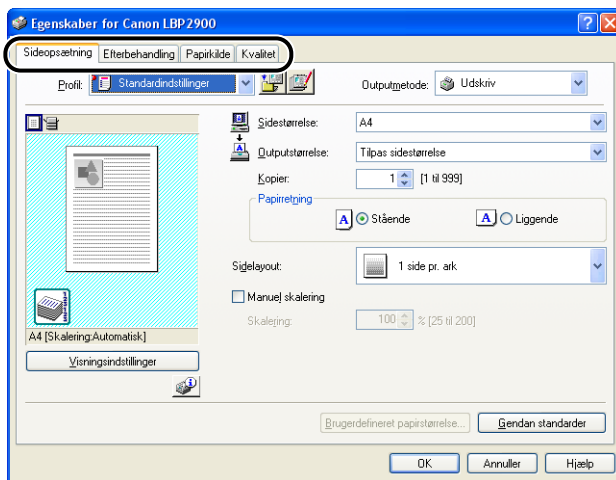

BEMÆRK

- De indstillinger, der angives her, gælder kun for den fil, der aktuelt er åben. Kontroller indholdet i dialogboksen [Dokumentegenskaber], hver gang du udskriver. Det kan især anbefales at kontrollere oplysningerne på fanerne [Sideopsætning] og [Papirkilde].
- Standardindstillingerne for alle filer kan konfigureres ved hjælp af den følgende dialogboks.
 - Windows 98/Me: Åbn dialogboksen [Printeregenskaber] fra mappen [Printere]. (Se "Åbning af dialogboksen [Printeregenskaber] fra mappen [Printere]," på side 4-9.)
 - Windows 2000/XP: Åbn dialogboksen [Dokumentegenskaber] fra mappen [Printere og faxenheder] eller mappen [Printere]. (Se "Åbning af dialogboksen [Dokumentegenskaber] fra mappen [Printere og faxenheder] eller mappen [Printere]," på side 4-13.)

8 Klik på [OK].

Dialogboksen [Udskriv] vises igen.

9 Klik på [OK].

Printeren begynder at udskrive.

 **BEMÆRK**

- Hvis dokumentet ikke bliver udskrevet korrekt, kan du finde hjælp under Kapitel 6 "Fejlfinding".
- Under "Brug af udskrivningsfunktionerne," på side 4-19 finder du en forklaring af, hvordan du bruger printerens og printerdriverens funktioner. For at sikre, at et dokument udskrives sådan, som du ønsker det, skal du justere printerens printerdriverens indstillinger.

Angivelse af udskrivningsindstillingerne

Med CAPT-softwaren kan du konfigurere forskellige udskriftsindstillinger for LBP2900/2900i.

Du kan konfigurere forskellige printerfunktioner på hver af fanerne i dialogboksen [Printeregenskaber] og i dialogboksen [Dokumentegenskaber]. Alt afhængigt af dit operativsystem skal du bruge de følgende procedurer til at åbne disse dialogbokse.

Windows 98/Me

Hvis du åbner dialogboksen [Dokumentegenskaber] fra et program, gælder indstillingerne kun for det aktuelle udskriftsjob.

Hvis du åbner dialogboksen [Printeregenskaber] fra mappen [Printere], kan du konfigurere standardprinterindstillingerne for alle udskriftsjob.

Åbning af dialogboksen [Dokumentegenskaber] fra et program

Dette afsnit beskriver proceduren for at åbne dialogboksen [Dokumentegenskaber] med Adobe Reader 6.0 som eksempel.

1 Vælg [Udskriv] i menuen [Filer] i programmet.

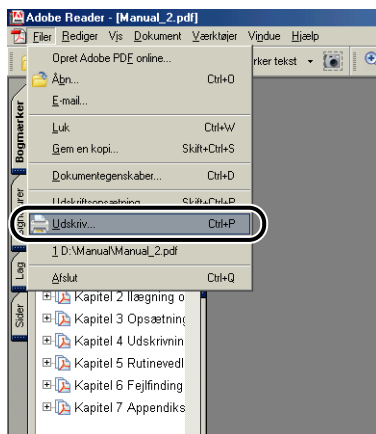

Dialogboksen [Udskriv] vises.

BEMÆRK

Udskrivningskommandoen er forskellig alt afhængigt af program, du bruger. Yderligere oplysninger finder du i den brugervejledning, der følger med programmet.

2 Bekræft printernavnet, og klik derefter på [Egenskaber].

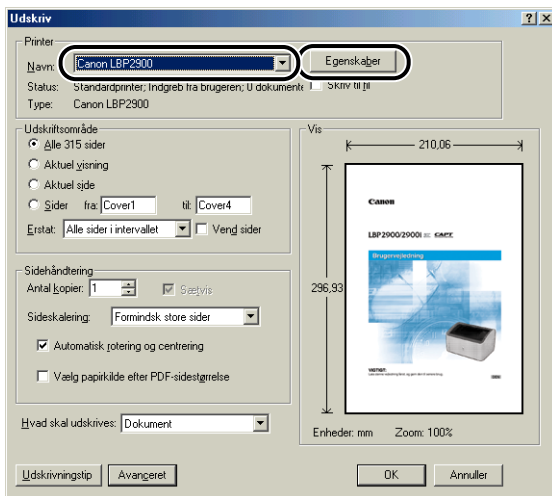

Dialogboksen [Dokumentegenskaber] vises.

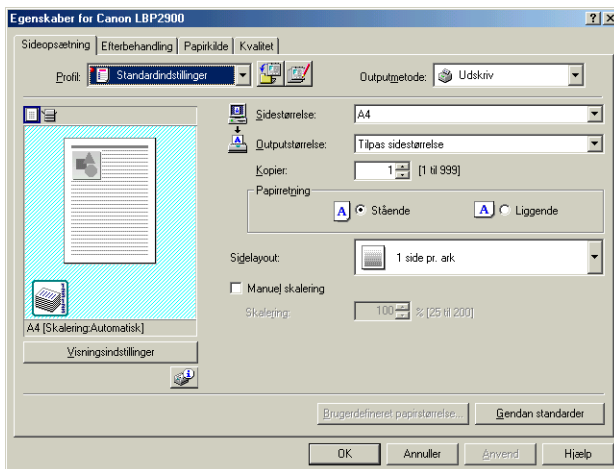

Åbning af dialogboksen [Printereregenskaber] fra mappen [Printere]

- 1 I menuen [Start] skal du vælge [Indstillinger] → [Printere].

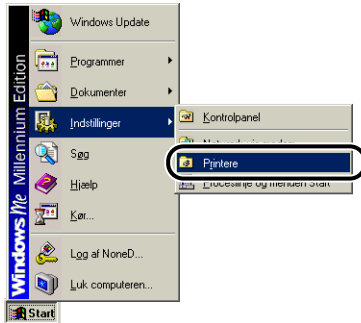

Mappen [Printere] åbnes.

- 2 Vælg ikonet for printeren, og vælg derefter [Egenskaber] i menuen [Filer].

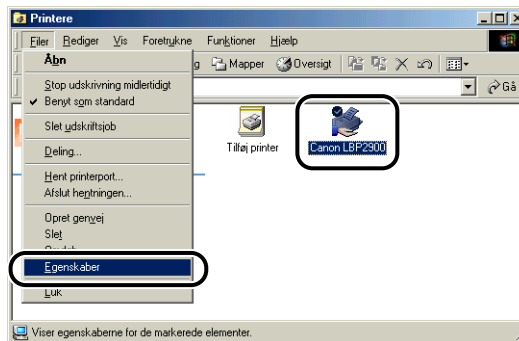

Dialogboksen [Printeregenskaber] vises.

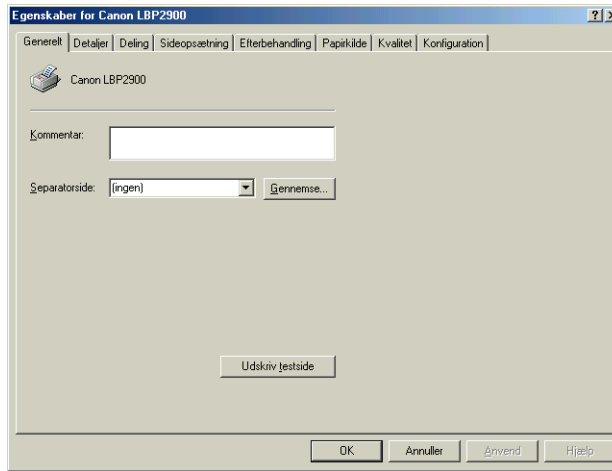

BEMÆRK

Dialogboksen [Printeregenskaber] kan også vises ved at højreklikke på ikonet for printeren og vælge [Egenskaber] i genvejsmenuen.

Windows 2000/XP

Hvis du åbner dialogboksen [Dokumentegenskaber] fra et program, gælder indstillingerne kun for det aktuelle udskriftsjob.

Hvis du åbner dialogboksen [Dokumentegenskaber] fra mappen [Printere og faxenheder] eller fra mappen [Printere], kan du angive de standardindstillinger, der anvendes af alle udskriftsjob.

Hvis du åbner dialogboksen [Printeregenskaber] fra mappen [Printere og faxenheder] eller fra mappen [Printere], kan du angive de printerindstillinger og oprette "profiler" med hyppigt anvendte indstillinger.

BEMÆRK

For at kunne ændre indstillingerne i mappen [Printere og faxenheder] eller i mappen [Printere] skal du have fuld adgangskontrol. Hvis du ikke kan åbne dialogboksen [Dokumentegenskaber] fra mappen [Printere og faxenheder] eller fra mappen [Printere], skal du åbne den fra programmet.

Åbning af dialogboksen [Dokumentegenskaber] fra et program

Dette afsnit beskriver proceduren for at åbne dialogboksen [Dokumentegenskaber] med Adobe Reader 6.0 som eksempel.

1 Vælg [Udskriv] i menuen [Filer] i programmet.

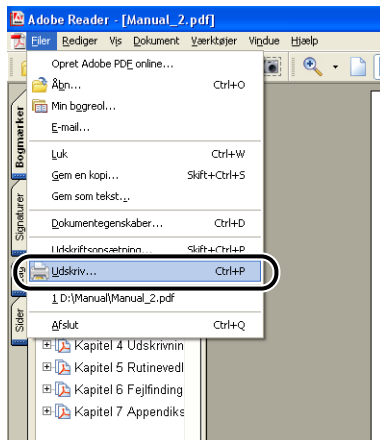

Dialogboksen [Udskriv] vises.

BEMÆRK

Udskrivningskommandoen er forskellig alt afhængigt af program, du bruger. Yderligere oplysninger finder du i den brugervejledning, der følger med programmet.

2 Bekræft printernavnet, og klik derefter på [Egenskaber].

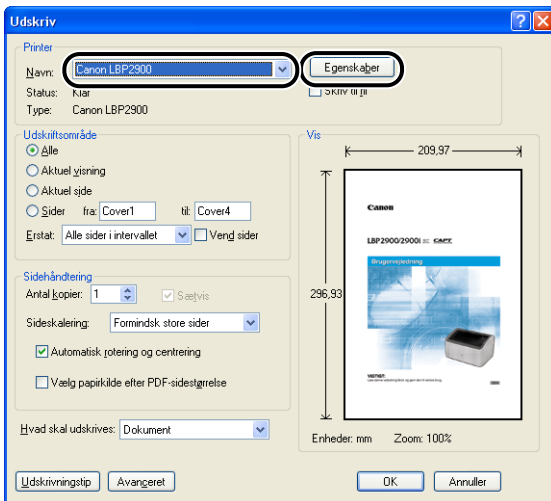

Dialogboksen [Dokumentegenskaber] vises.

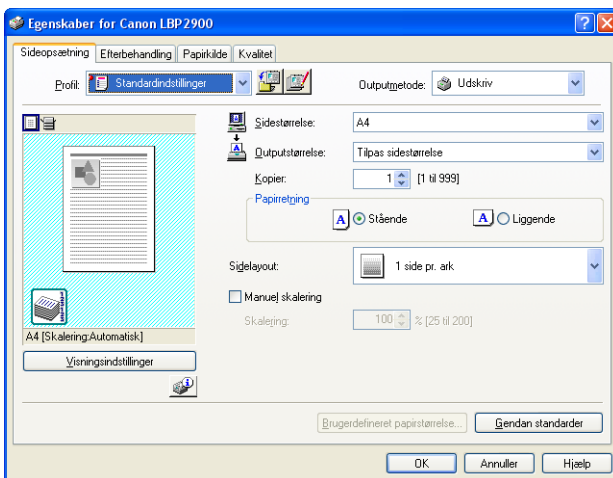

4

Udskrivning af et dokument

Åbning af dialogboksen [Dokumentegenskaber] fra mappen [Printere og faxenheder] eller mappen [Printere]

1 Åbn mappen [Printere og faxenheder] eller mappen [Printere].

Windows 2000: Vælg [Indstillinger] → [Printere] i menuen [Start].

Windows XP Professional: Vælg [Printere og faxenheder] i menuen [Start].

Windows XP Home Edition: Vælg [Kontrolpanel] i menuen [Start], og klik derefter på [Printere og anden hardware] → [Printere og faxenheder].

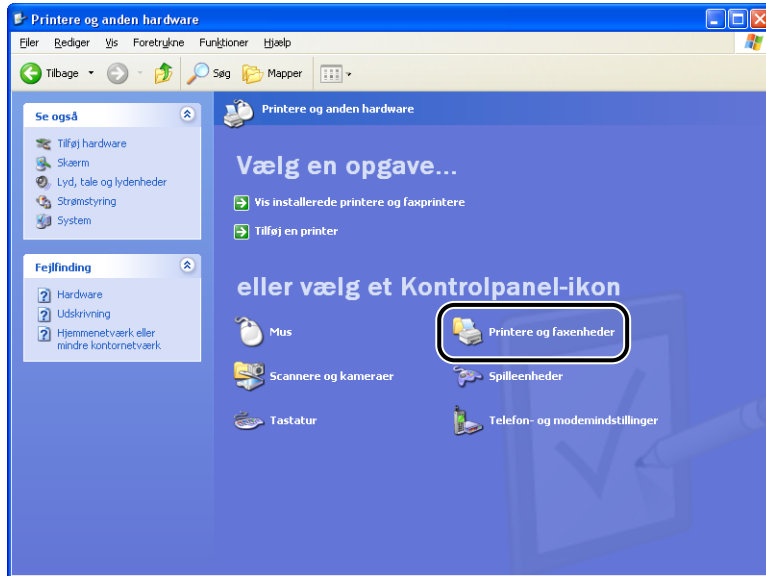

Mappen [Printere og faxenheder] eller mappen [Printere] vises.

2 Vælg ikonet for printeren, og vælg derefter [Udskriftsindstillinger] i menuen [File].

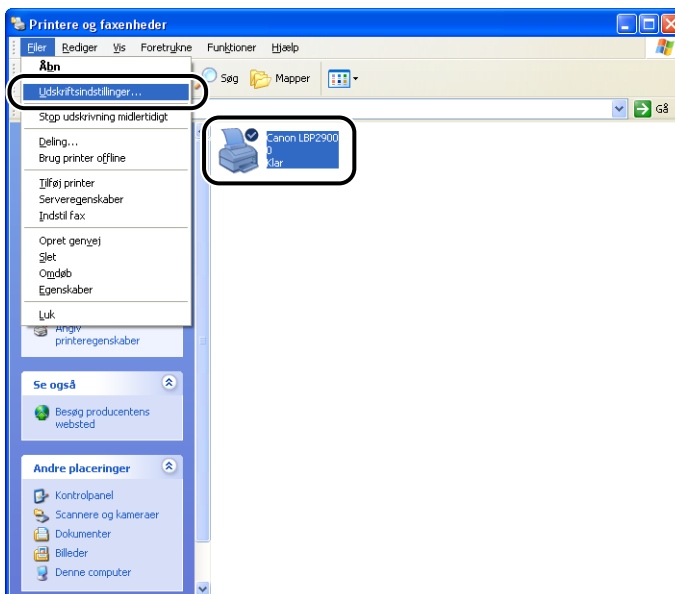

Dialogboksen [Dokumentegenskaber] vises.

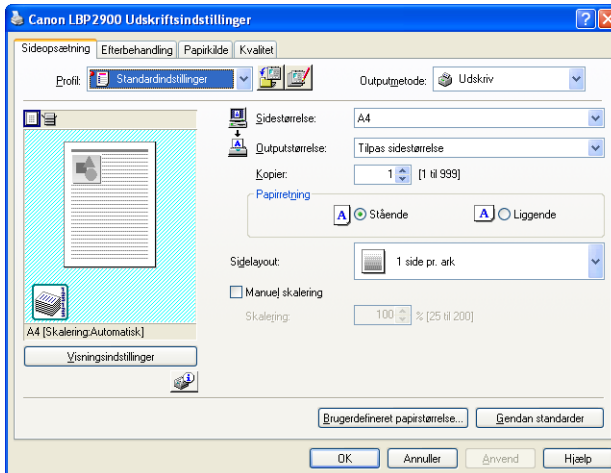

BEMÆRK

Dialogboksen [Dokumentegenskaber] kan også åbnes ved at højreklikke på ikonet for din printer og vælge [Udskriftsindstillinger] i genvejsmenuen.

Åbning af dialogboksen [Printeregenskaber] fra mappen [Printere og faxenheder] eller mappen [Printere]

1 Åbn mappen [Printere og faxenheder] eller mappen [Printere].

Windows 2000: Vælg [Indstillinger] → [Printere] i menuen [Start].

Windows XP Professional: Vælg [Printere og faxenheder] i menuen [Start].

Windows XP Home Edition: Vælg [Kontrolpanel] i menuen [Start], og klik derefter på [Printere og anden hardware] → [Printere og faxenheder].

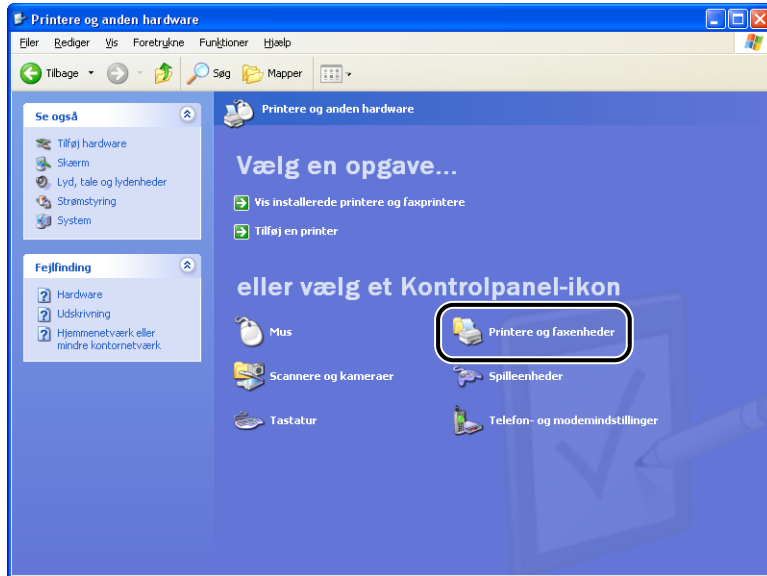

Mappen [Printere og faxenheder] eller mappen [Printere] vises.

2 Vælg ikonet for printeren, og vælg derefter [Egenskaber] i menuen [Filer].

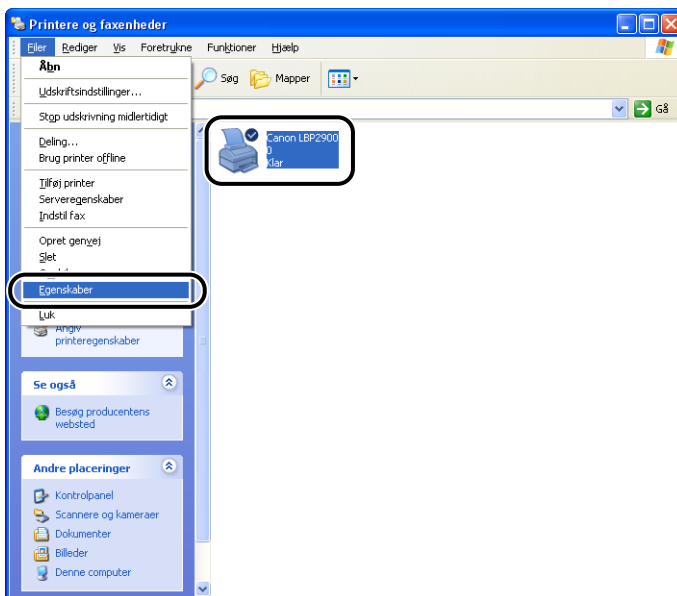

Dialogboksen [Printeregenskaber] vises.

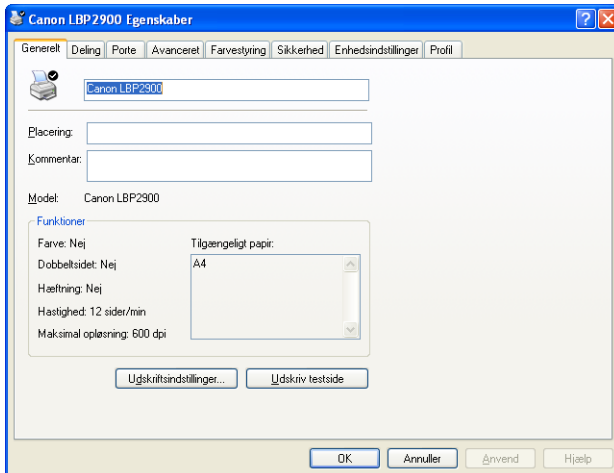

BEMÆRK

Dialogboksen [Printeregenskaber] kan også vises ved at højreklikke på ikonet for printeren og vælge [Egenskaber] i genvejsmenuen.

Annullering, pause og genoptagelse af udskrivning

Du kan bruge Printerstatusvinduet til at annullere, midlertidigt udsætte eller genoptage udskriftsjob.

1 Start udskrivning.

Printerstatusvinduet vises.



BEMÆRK

Printerstatusvinduet vises muligvis ikke alt afhængigt af indstillingerne for [Vis printerstatusvindue] i menuen [Præferencer]. (Se "Angivelse af præferencer," på side 4-62)

2 Hvis du vil slette eller midlertidigt stoppe et udskriftsjob, skal du klikke på knappen [] (Pause i job) på fanen [Aktuelt udskriftsjob] eller på fanen [Min jobhandling].

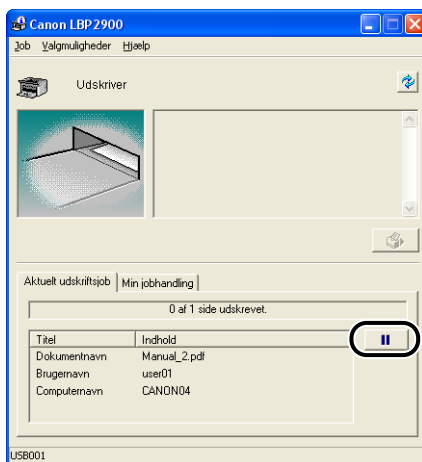

Når du klikker på knappen [] (Pause i job) på fanen [Aktuelt udskriftsjob], vises den følgende meddelelse, og skærbilledet skifter til fanen [Min jobhandling].

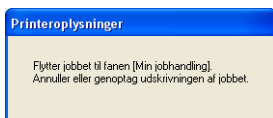

3 Klik på den knap blandt knapperne [Jobhandling], som svarer til den handling, du vil udføre.

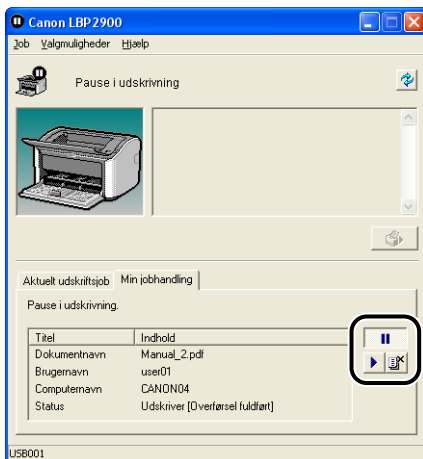

● Sletning af jobbet

Klik på [] (Slet job).

● Pause i jobbet

Klik på [] (Pause i job).

● Genoptagelse af jobbet

Klik på [] (Genoptag job).

Brug af udskrivningsfunktionerne

Faner i printerdriveren

Dialogboksene [Printeregenskaber] og [Dokumentegenskaber] indeholder de følgende faner, som kan bruges til at konfigurere en række forskellige printerfunktioner. Klik på en fane for at skifte til den.

Dette afsnit beskriver de typer af udskrivningsindstillinger, der kan angives på de enkelte faner.

■ Windows 98/Me

- Dialogboksen [Dokumentegenskaber]
 - Fanen [Sideopsætning]
 - Fanen [Efterbehandling]
 - Fanen [Papirkilde]
 - Fanen [Kvalitet]
- Dialogboksen [Printeregenskaber]
 - Fanen [Generelt]
 - Fanen [Detaljer]
 - Fanen [Deling]
 - Fanen [Sideopsætning]
 - Fanen [Efterbehandling]
 - Fanen [Papirkilde]
 - Fanen [Kvalitet]
 - Fanen [Konfiguration]

■ Windows 2000/XP

- Dialogboksen [Dokumentegenskaber]
 - Fanen [Sideopsætning]
 - Fanen [Efterbehandling]
 - Fanen [Papirkilde]
 - Fanen [Kvalitet]

- Dialogboksen [Printeregenskaber]
 - Fanen [Generelt]
 - Fanen [Deling]
 - Fanen [Porte]
 - Fanen [Avanceret]
 - Fanen [Farvestyring]
 - Fanen [Sikkerhed]
 - Fanen [Enhedsindstillinger]
 - Fanen [Profil]

BEMÆRK

Yderligere oplysninger om anvendelsen af disse faner finder du i online Hjælp. Du kan få adgang til online Hjælp ved at bruge den følgende procedure. Hvis du vil lukke den online Hjælp, der vises på et givet tidspunkt, skal du klikke et sted i online Hjælp-vinduet.

- Tryk på [Tab]-tasten på tastaturet for at vælge det emne, du vil have hjælp til, og tryk derefter på tasten [F1].
- Højreklik på det emne, du vil have hjælp til, og klik derefter på [Hvad er det?] i pop-up-menuen.
- Klik på [] (Hjælp) på titellinjen, flyt musemarkøren med det tilknyttede [?] hen over det over element, du vil have hjælp til, og klik på det.

Fanen [Sideopsætning]

Fanen [Sideopsætning] giver dig mulighed for at angive de følgende udskriftsindstillinger:

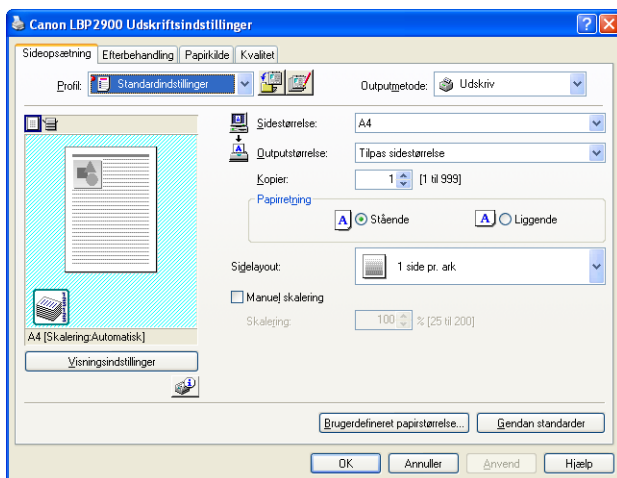

■ [Sidestørrelse]

Åbn rullelisten [Sidestørrelse], og vælg den ønskede sidestørrelse ved at klikke på den.

De sidestørrelser, der kan vælges, er følgende:

- Standardpapirstørrelser (størrelser fra A3 til A5 og fra Legal til Executive)
- Kartotekskort
- Konvolutter (Konvolut C5, Konvolut COM10, Konvolut DL, Konvolut Monarch)
- Brugerdefineret papirstørrelse (Se side 4-41)

BEMÆRK

Når den papirstørrelse, der er angivet i [Sidestørrelse], er større end den størrelse, der kan lægges i printerens, og indstillingen [Outputstørrelse] er sat til [Tilpas sidestørrelse], vil sider i A3- og B4-størrelse blive reduceret og udskrevet på A4-papir.

■ [Outputstørrelse]

Udvid rullelisten [Outputstørrelse], og vælg den ønskede papirstørrelse.

De papirstørrelser, der kan vælges, er følgende:

- Tilpas sidestørrelse
- Standardpapirstørrelser (størrelser fra A4 til A5 og fra Legal til Executive)
- Kartotekskort
- Konvolutter (Konvolut C5, Konvolut COM10, Konvolut DL, Konvolut Monarch)
- Brugerdefineret papirstørrelse (Se side 4-41)

 **BEMÆRK**

- Når du udskriver på papir, der er af samme størrelse som [Sidestørrelse], skal du vælge [Tilpas sidestørrelse].
- Hvis du vælger en papirstørrelse, der er forskellig fra [Sidestørrelse], formindskes eller forstørres udskriften automatisk, så den passer til papiret.
- Når du udskriver data, hvor der er angivet flere papirstørrelser i programmet, skal du sætte indstillingen [Outputstørrelse] i printerdriveren til en specifik størrelse for at udskrive alle siderne i en ensartet størrelse.
- Hvis du kan angive sidestørrelse, antal kopier og retning i programmet, behøver du ikke at angive indstillingerne på fanen [Sideopsætning].

■ [Kopier]

Giver dig mulighed for at angive, hvor mange kopier der udskrives.

Du kan klikke på pilene for at ændre indstillingen [Kopier] eller skrive en værdi direkte i feltet. Antallet af kopier kan sættes til et tal mellem 1 og 999.

■ [Papirretning]

Giver dig mulighed for enten at vælge Stående eller Liggende retning.

Klik på [Stående] eller [Papirretning] for at ændre [Retning].

■ [Sidelayout] (Se side 4-35)

- N sider pr. ark
Der kan udskrives flere sider på et ark papir.
Det antal sider, der kan vælges, er 1, 2, 4, 6, 8, 9 eller 16 (sider pr. ark).
Hvis du vælger 2, 4, 6, 8, 9 eller 16 (sider pr. ark), vises rullelisten [Siderækkefølge], som giver dig mulighed for at angive siderækkefølgen.
- Plakat
Forstørret et enkelt sidebillede og udskriver det på flere ark papir.
Det antal sider, der kan vælges, er 2 x 2, 3 x 3 eller 4 x 4.

■ [Manuel skalering] / [Siderækkefølge] (Se side 4-37)

Indstillingen [Manuel skalering] vises, hvis [Sidelayout] er sat til 1 side pr. ark. Indstillingen [Siderækkefølge] vises, hvis antallet af sider pr. ark er 2, 4, 6, 8, 9 eller 16.

- Manuel skalering: Skaleringsfaktoren justeres automatisk, hvis [Sidestørrelse] og [Outputstørrelse] er forskellige. Hvis du vil ændre skaleringsfaktoren manuelt, skal du vælge [Manuel skalering] og indtaste den numeriske skaleringsfaktor i feltet ved siden af. Skaleringsfaktoren kan sættes til et tal mellem 25 og 200%.
- Siderækkefølge: Du kan vælge siderækkefølge, når du udskriver flere sider på et ark papir.

■ [Brugerdefineret papirstørrelse] (Se side 4-41)

Klik på [Brugerdefineret papirstørrelse] for at åbne den dialogboks, der er vist nedenfor.

Denne dialogboks dig mulighed for at indtaste papirets længde og bredde, når du udskriver på brugerdefinerede papirstørrelser, der ikke svarer til nogen af standardpapirstørrelserne.

I Windows 98/Me kan der tilføjes op til 30 brugerdefinerede papirstørrelser. I Windows 2000/XP afhænger antallet af systemmiljøet.

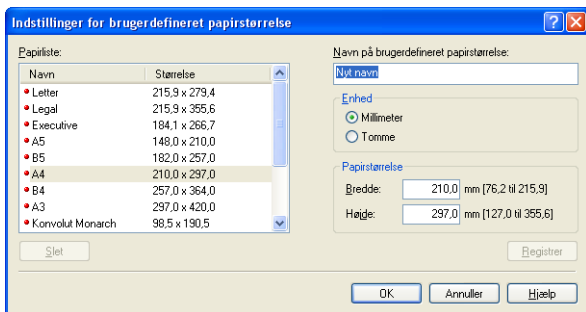

Fanen [Efterbehandling]

Fanen [Efterbehandling] giver dig mulighed for at angive de følgende udskriftsindstillinger:

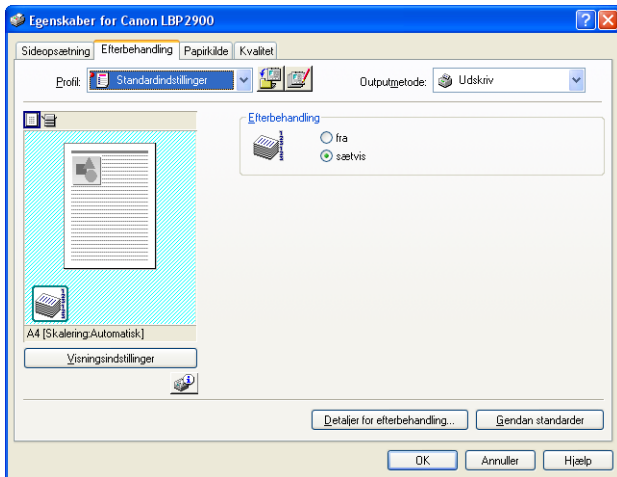

■ **[Efterbehandling]**

Du kan vælge en af følgende metoder til at efterbehandle dokumentet.

- Fra: Hver side udskrives kontinuerligt, indtil det ønskede antal kopier er udskrevet.
- Sætvis: Hele dokumentet udskrives kontinuerligt, indtil det ønskede antal kopier er udskrevet.

■ **[Detaljer for efterbehandling] (Se side 4-43)**

Klik på [Detaljer for efterbehandling] for at få vist den følgende dialogboks.

I denne dialogboks kan du angive forskellige indstillinger for behandling af jobbet.



■ **[Avancerede indstillinger] (Se side 4-45)**

Klik på [Avancerede indstillinger] i dialogboksen [Detaljer for efterbehandling] for at åbne den følgende dialogboks.

I denne dialogboks kan du angive detaljerede efterbehandlingsindstillinger.

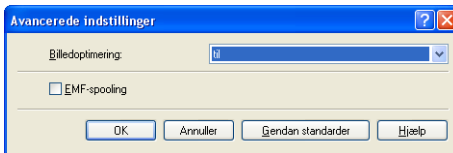

Fanen [Papirkilde]

Du kan angive følgende udskriftsindstillinger på fanen [Papirkilde].

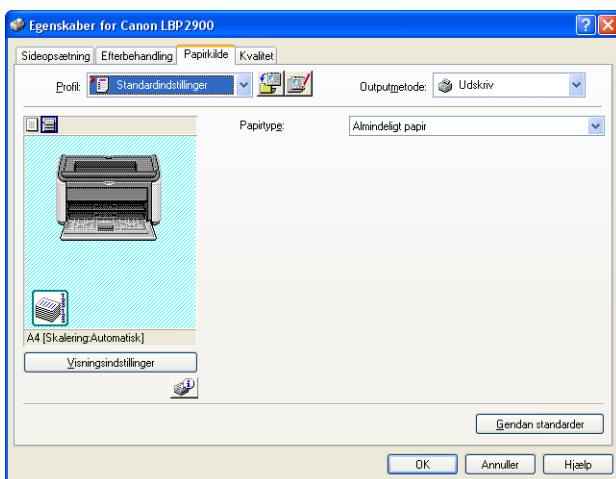

■ [Papirtype]

Angiver den papirtype, der bruges i printeren.

Konfigurer denne indstilling som følger:

Printerdriverindstilling	Papirtype
[Almindeligt papir]	Almindeligt papir (64 til 90 g/m ²), etiketark
[Almindeligt papir L]	Hvis papiret krøller for meget, når du udskriver på almindeligt papir (64 til 90 g/m ²) med indstillingen [Papirtype] sat til [Almindeligt papir], kan du prøve at sætte indstillingen [Papirtype] til [Almindeligt papir L].
[Kraftigt papir]	Kraftigt papir (91 til 163 g/m ²)
[Kraftigt papir H]	Brug denne indstilling, hvis du ønsker forbedrede fikseringsegenskaber i forhold til de udskriftsresultater, der opnås ved at benytte indstillingen [Kraftigt papir].
[Transparent]	Transparenter

* Når du udskriver på konvolutter, kartotekskort eller brugerdefineret papir, ændre printeren automatisk udskriftstilstanden, så den passer til papirtypen, når du ændrer indstillingen [Outputstørrelse] på fanen [Sideopsætning].

* Du kan kun vælge [Transparent], hvis [Outputstørrelse] på fanen [Sideopsætning] er sat til enten A4- eller Letter-størrelse.

Fanen [Kvalitet]

Fanen [Kvalitet] giver dig mulighed for at angive de følgende udskriftsindstillinger.

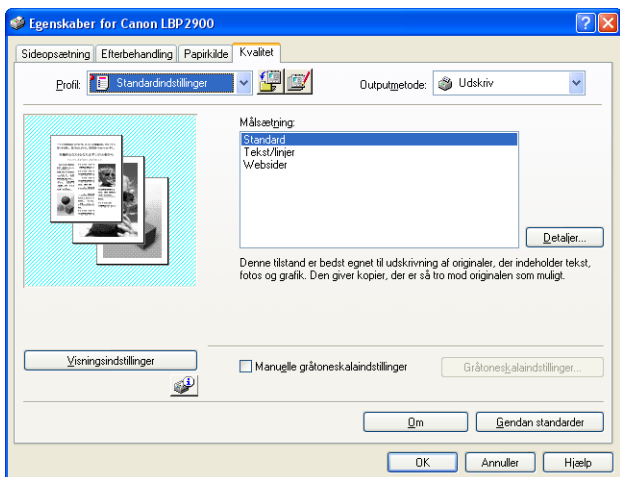

4

Udskrivning af et dokument

■ [Målsætning] (Se side 4-46)

Ved at vælge en målsætning, der passer til udskriftsjobbets indhold, kan du optimere udskrivningen.

- **Standard:** Denne tilstand er bedst egnet til at udskrive dokumenter, der indeholder en blanding af tekst, fotografier og grafik. Den giver udskrifter, der svarer til det, du ser på skærmen.
- **Tekst/linjer:** Denne tilstand egner sig bedst til udskrivning af farvetekst og fine farvelinjer. Farvetekst og fine farvelinjer udskrives i ren sort.
- **Websider:** Denne tilstand egner sig bedst til udskrivning af billeder osv. på en webside. Billeder med lav opløsning, der normalt ville blive udskrevet groft eller takket i almindelige udskrivningstilstande, udskrives tydeligt.

■ [Detaljer] (Se side 4-47)

Klik på [Detaljer] for at åbne den dialogboks, der er vist nedenfor.

I denne dialogboks kan du ændre udskriftsindstillingerne, så de opfylder dine behov.

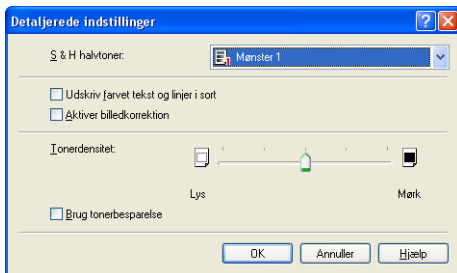

VIGTIGT

Brug af tonerbesparelsestilstand kan mindske udskriftsdensiteten og få den udskrevne tekst til at blive uensartet.

■ [Manuelle gråtoneskala-indstillinger] (Se side 4-48)

Marker dette felt for at tilpasse gråtoneskala-indstillingerne. Hvis du vil konfigurere detaljerede indstillinger for gråtoneskalaen, skal du klikke på knappen [Gråtoneskala-indstillinger] for at få vist dialogboksen [Gråtoneskala-indstillinger].

■ [Gråtoneskala-indstillinger] (Se side 4-48)

Klik på [Gråtoneskala-indstillinger] for at åbne den dialogboks, der er vist nedenfor.

Denne dialogboks gør det muligt at angive lysstyrke og kontrast for udskrivningen.

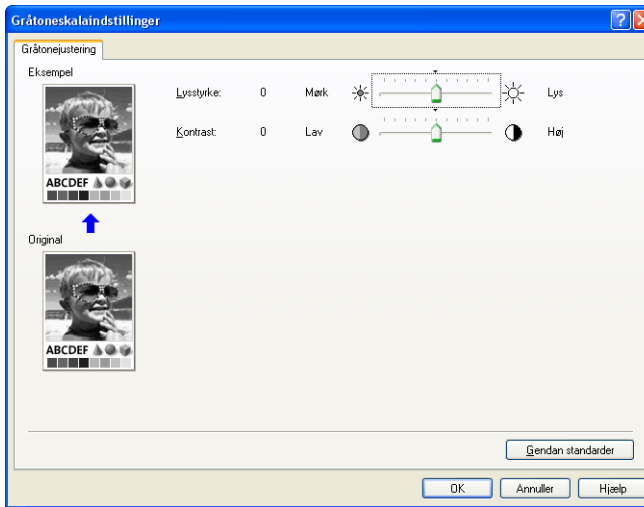

Fanen [Generelt]

Denne fane viser printernavnet og giver dig mulighed for at udskrive en testside.

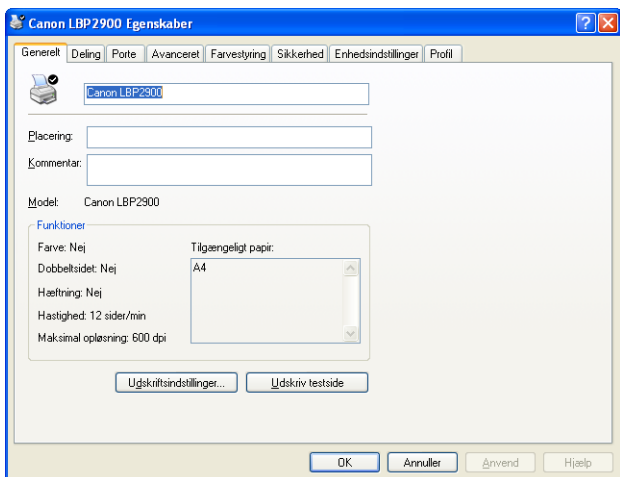

Fanen [Detaljer] (kun Windows 98/Me)

Denne fane giver dig mulighed for at konfigurere indstillingerne for printerporten, tilføje printerdrivere, ændre spoolingindstillinger osv.

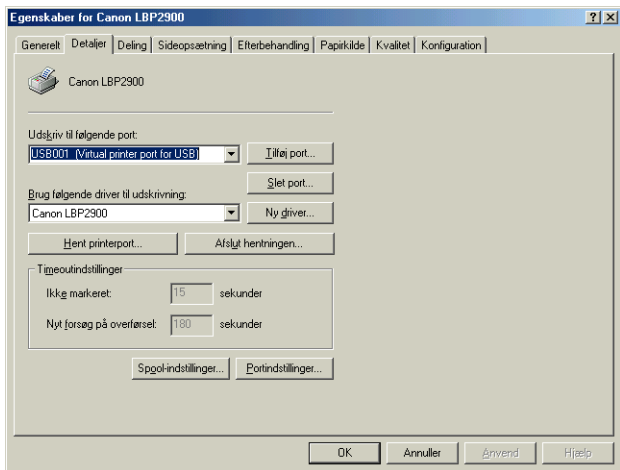

Fanen [Deling]

Denne fane giver dig mulighed for at angive, om printeren skal deles.

BEMÆRK

- I Windows 98/Me vises fanen [Deling] ikke, hvis [Fil- og udskriftsdeling til Microsoft-netværk] ikke er tilføjet til netværksindstillingerne. (Se side 3-49)
- I Windows 2000/XP vises fanen [Deling] ikke, hvis, netværket ikke er konfigureret. (Se side 3-54)

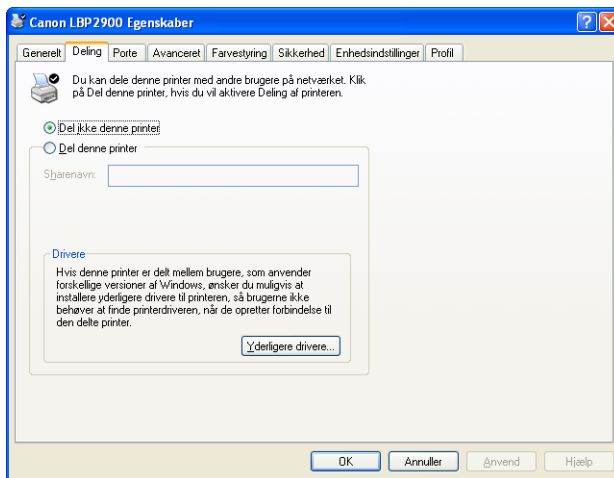

Fanen [Porte] (kun Windows 2000/XP)

Denne fane giver dig mulighed for at tilføje, slette og konfigurere printerporten.

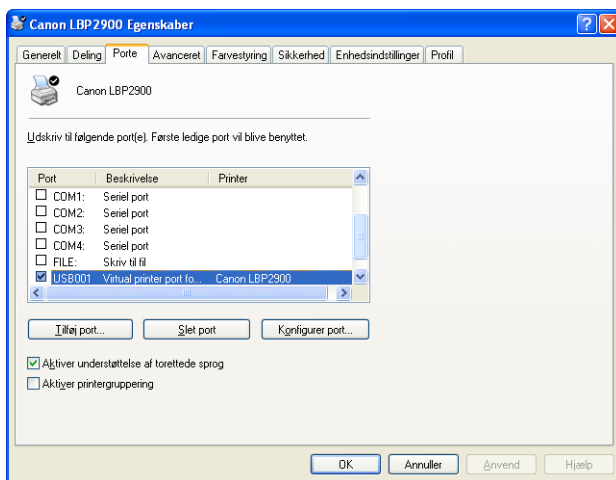

Fanen [Avanceret] (kun Windows 2000/XP)

Denne fane giver dig mulighed for at angive detaljerede printerindstillinger som f.eks. de klokkeslæt, hvor printeren er tilgængelig, og spoolingindstillingerne.

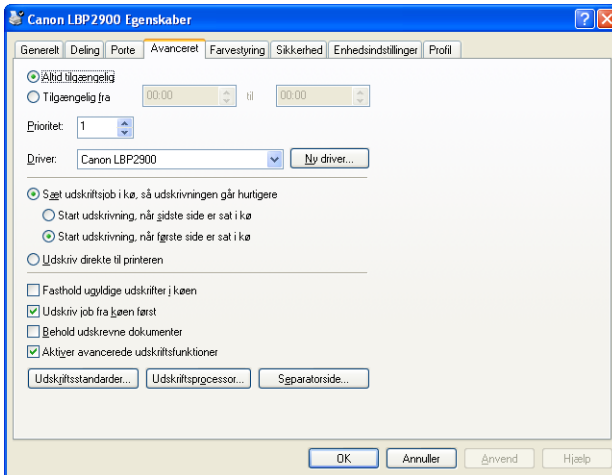

Fanen [Farvestyring] (kun Windows 2000/XP)

Fanen [Farvestyring] bruges ikke af denne printer.

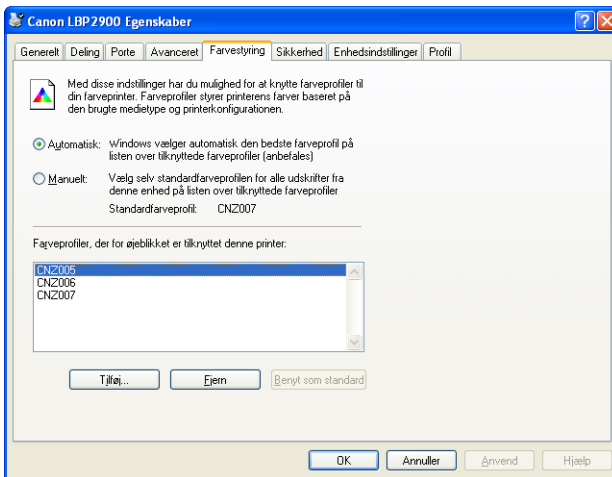

Fanen [Sikkerhed] (kun Windows 2000/XP)

Denne fane giver dig mulighed for at kontrollere adgangstilladelserne for hver enkelt bruger.

BEMÆRK

- I Windows XP Professional vises fanen [Sikkerhed] ikke, hvis afkrydsningsfeltet [Brug enkel fildeling (anbefales)] er markeret på fanen [Vis] i [Mappeindstillinger] i Windows.
- I Windows XP Home Edition vises fanen [Sikkerhed] ikke.

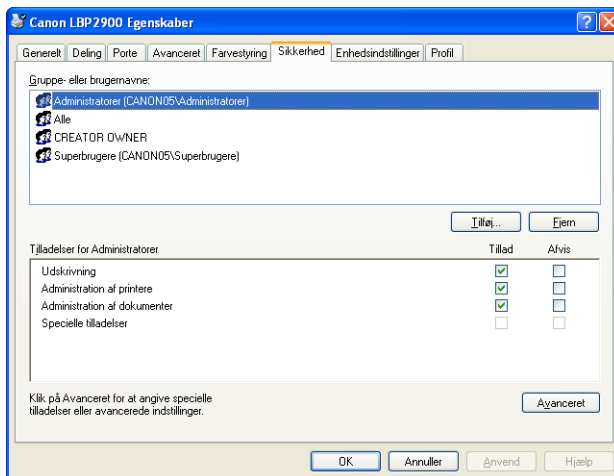

Fanen [Konfiguration]/[Enhedsindstillinger]

Fanen [Konfiguration]/[Enhedsindstillinger] giver dig mulighed for at konfigurere, hvornår Printerstatusvinduet vises, samt andre indstillinger.

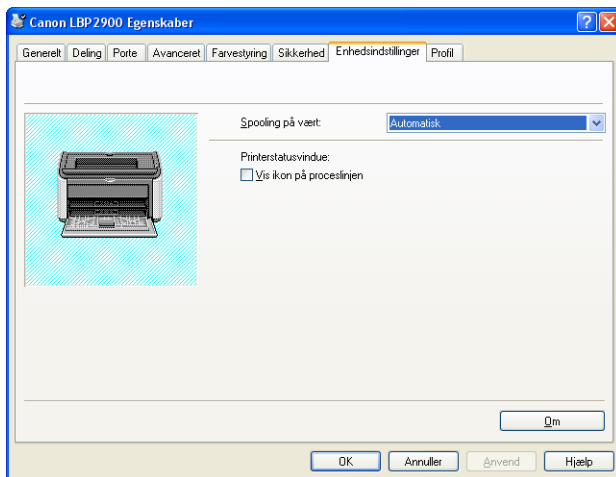

■ [Spooling på vært] (kun Windows 2000/XP)

Du kan angive, om spooling skal udføres hos værten.

■ [Vis ikon på proceslinjen] (Se side 4-61)

Når denne indstilling er markeret, vises der et ikon for visning af Printerstatusvinduet på proceslinjen i Windows.

Fanen [Profil] (kun Windows 2000/XP)

Denne fane giver dig mulighed for at tilføje nye profiler og redigere eksisterende profiler.

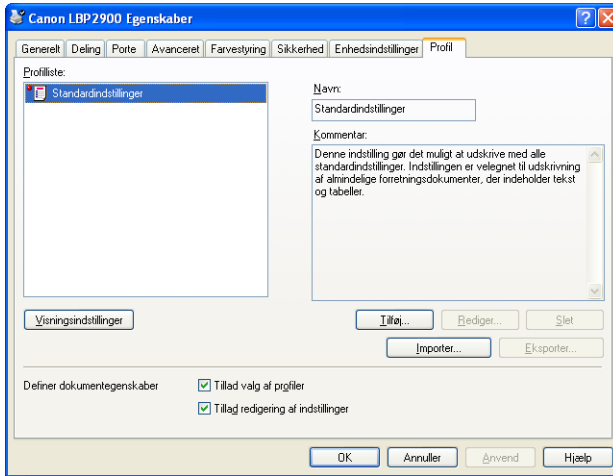
**■ [Profiliste]**

Viser de tilgængelige profiler.

■ [Navn]

Viser navnet på den profil, der er valgt på [Profiliste].

■ [Kommentar]

Viser en kommentar om den profil, der er valgt på [Profiliste].

■ [Tilføj] (Se side 4-50)

Klik på [Tilføj] for at åbne den dialogboks, der er vist nedenfor.

I denne dialogboks kan du angive [Navn], [Ikon], [Kommentar] og udskriftsindstillinger for en netop tilføjet profil eller en anden profil, som du redigerer.

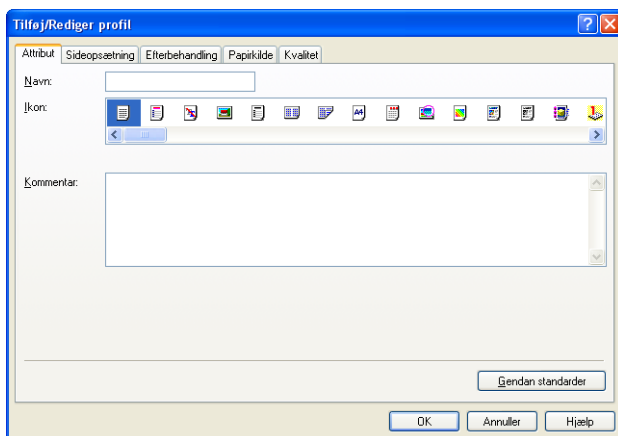
**■ [Rediger] (Se side 4-52)**

Klik på [Rediger] for at åbne den dialogboks, der er vist nedenfor.

I denne dialogboks kan du angive [Navn], [Ikon], [Kommentar] og udskriftsindstillinger for en netop tilføjet profil eller en anden profil, som du redigerer.

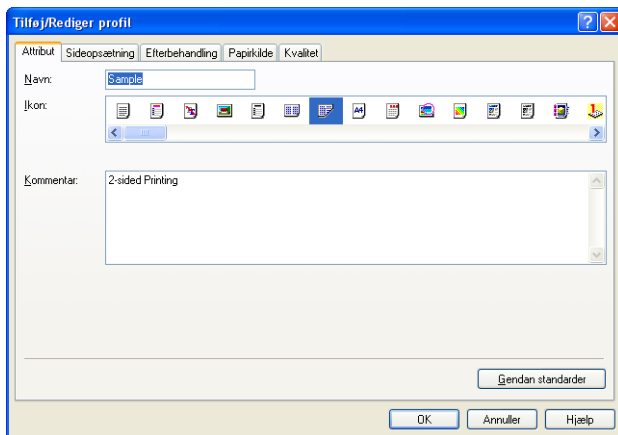
**■ [Slet] (Se side 4-52)**

Giver dig mulighed for at slette en tilføjet profil.

■ [Importer] (Se side 4-52)

Giver dig mulighed for at importere en profil, der er gemt som en fil, og tilføje den til printerdriveren.

■ [Eksporter] (Se side 4-53)

Giver dig mulighed for at gemme en tilføjet eller redigeret profil som en fil.

■ [Tillad valg af profiler]

Giver dig mulighed for at vælge en profil i dialogboksen [Dokumentegenskaber].

■ [Tillad redigering af indstillinger]

Giver dig mulighed for at tilføje nye profiler, der er forskellige fra de profiler, der tidligere er registreret i dialogboksen [Dokumentegenskaber].

Eksempel

Eksempelpanelet på fanerne [Sideopsætning], [Papirkilde] og [Efterbehandling] viser de aktuelle printerindstillinger. Du kan ændre indstillingerne [Sidelayout] og [Efterbehandling] ved at højreklikke på eksempelpanelet.

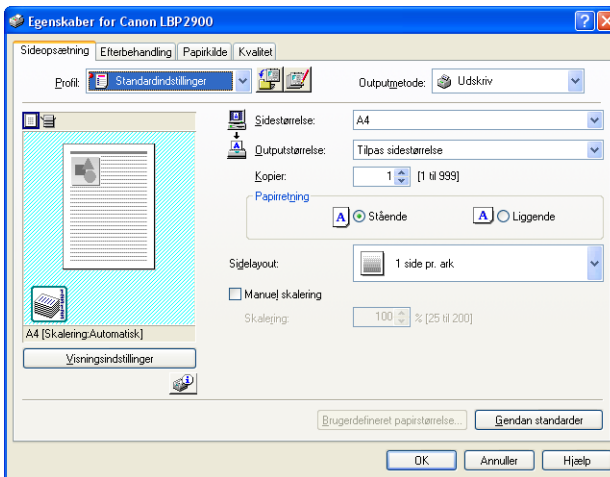

Eksempelpanelet fungerer forskelligt afhængigt af, hvilket ikon der er valgt (☰ eller ☷) i øverste venstre hjørne af eksempelpanelet.

■ Når ☰ er valgt

Du kan justere indstillingen [Sidelayout].

Indstillingen for [Sidelayout] skifter mellem [1 side pr. ark], [2 sider pr. ark] og [4 sider pr. ark], hver gang du venstreklikkes i dokumentbilledet.

Ved at højreklikke i eksempelpanelet kan du vælge mellem [1 side pr. ark], [2 sider pr. ark] og [4 sider pr. ark].

■ Når ☷ er valgt

Du kan justere indstillingerne for [Efterbehandling].

Hvis du højreklikker i eksempelpanelet, kan du vælge mellem [Fra] og [Sætvis].

Udskrivning af flere sider på en side

Der kan udskrives flere sider på et ark papir.

- 1** I Windows 2000/XP skal du åbne fanen [Enhedsindstillinger] og sætte [Spooling på vært] til [Automatisk].

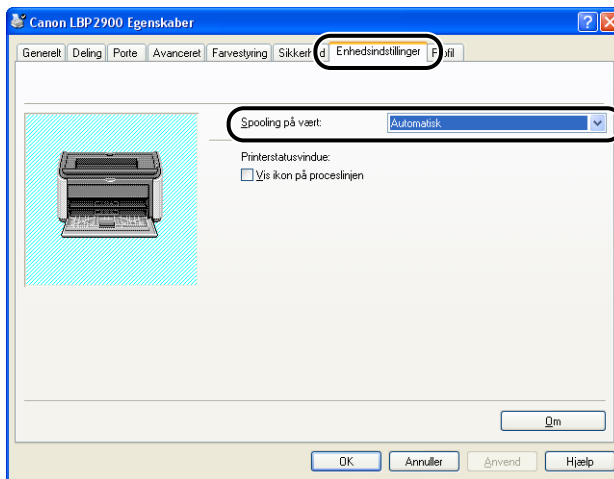

2 Få vist fanen [Sideopsætning], og sæt derefter indstillingen [Sidelayout] til det antal sider, der skal udskrives på hvert ark papir.

Det antal sider, der kan vælges, er 1, 2, 4, 6, 8, 9 eller 16 (sider pr. ark).

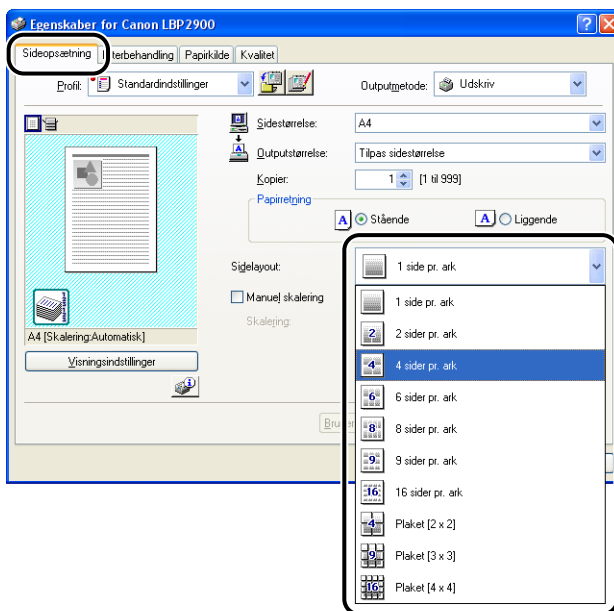

3 Indstillingen [Siderækkefølge] vises, hvis antallet af sider pr. ark er 2, 4, 6, 8, 9 eller 16. Brug denne indstilling til at vælge den rækkefølge, siderne udskrives i.

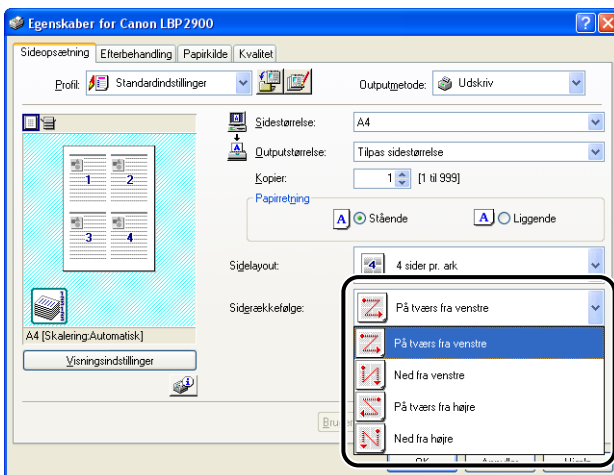

BEMÆRK

Indstillingerne i rullemenuen [Siderækkefølge] er forskellige alt afhængigt af papirretningen samt antallet af sider, der skal udskrives på hvert ark.

4 Bekræft indstillingerne, og klik på [OK].

Skalering af printeroutput

Du kan vælge at skalere dit dokument, når [Sidelayout] er sat til [1 side pr. ark].

Skaleringsfaktoren justeres automatisk, hvis [Sidestørrelse] og [Outputstørrelse] er forskellige.

Skaleringsfaktoren kan også angives manuelt.

Du kan angive en skaleringsfaktor på mellem 25 og 200%.

Automatisk skalering af et dokument

1 Få vist fanen [Sideopsætning], og indstil derefter [Sidestørrelse].

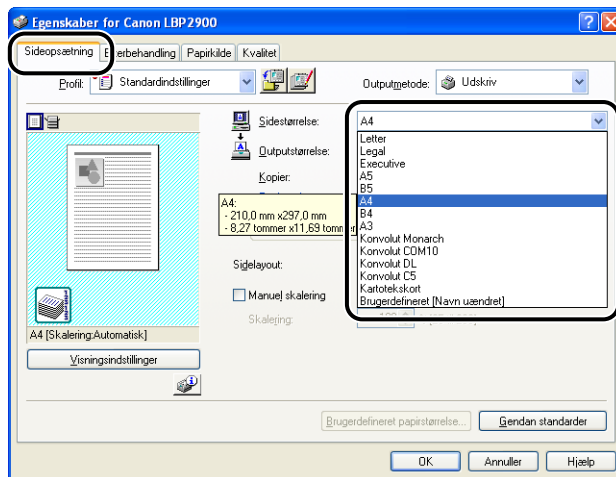

2 Angiv papirstørrelsen i [Outputstørrelse].

3 Bekræft indstillingerne, og klik på [OK].

Skaleringen indstilles automatisk, afhængig af de størrelser der er angivet i [Sidestørrelse] og [Outputstørrelse].

Skalering af et dokument manuelt

1 Få vist fanen [Sideopsætning], og indstil derefter [Sidestørrelse].

2 Angiv papirstørrelsen i [Outputstørrelse].

3 Marker [Manuel skalering], og angiv derefter skaleringsfaktoren i skalaboksen.

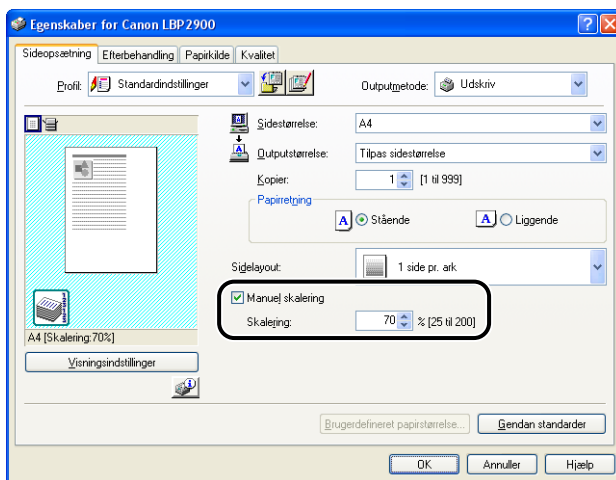

4 Bekræft indstillingerne, og klik på [OK].

Udskrivning af plakater

Du kan forstørre et enkelt sidebillede og udskrive det på flere ark papir. Du kan derefter oprette en stor udskrift i plakatstørrelse ved at tape de forskellige ark papir sammen.

- 1** I Windows 2000/XP skal du åbne fanen [Enhedsindstillinger] og sætte [Spooling på vært] til [Automatisk].

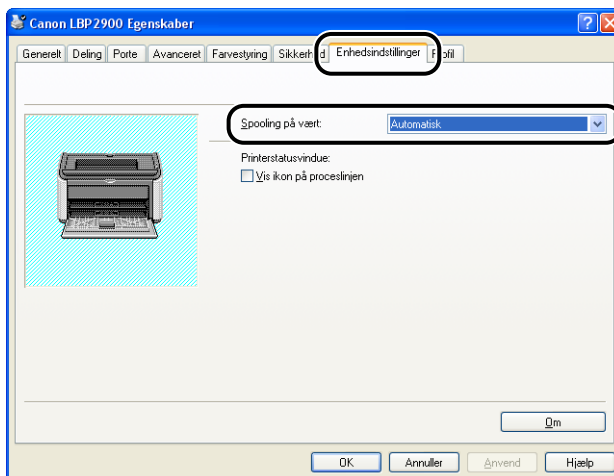

2 Få vist fanen [Sideopsætning], og vælg [Plakat (N x N)] (N = 2, 3, 4) under [Sidelayout].

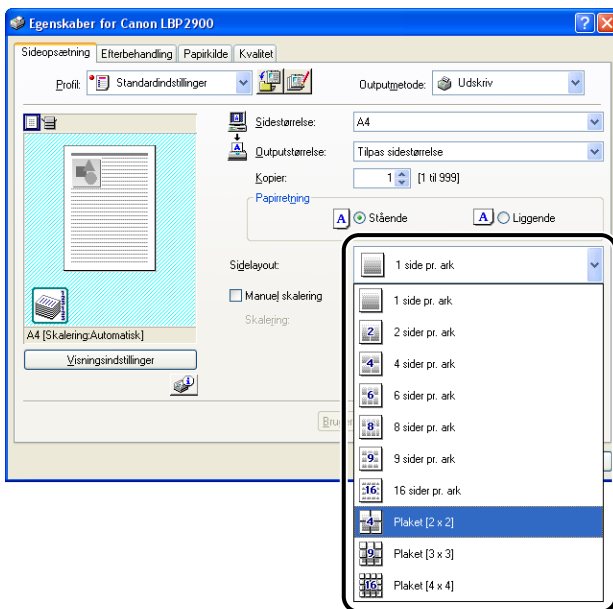

Der vises et layoutbillede af udskriften i panelet Eksempel.

3 Bekræft indstillingerne, og klik på [OK].

VIGTIGT

- Udskriftsrækkefølgen for hvert ark (efter inddelingen i flere sider) bliver "fra øverst til venstre mod højre".
- Når du udskriver plakater, er indstillingen [Siderækkefølge] deaktiveret.

Angivelse af en brugerdefineret papirstørrelse (ikke-standardpapir)

Det er muligt at konfigurere brugerdefinerede papirstørrelser.

BEMÆRK

Hvis du vil angive en brugerdefineret papirstørrelse, skal du åbne den dialogboks, der er vist nedenfor.

- Windows 2000/XP

Åbn dialogboksen [Dokumentegenskaber] fra mappen [Printere og faxenheder] (mappen [Printere] i Windows 2000).

- Windows 98/Me

Åbn dialogboksen [Printeregenskaber] fra mappen [Printere].

1 Få vist fanen [Sideopsætning], og klik derefter på [Brugerdefineret papirstørrelse].

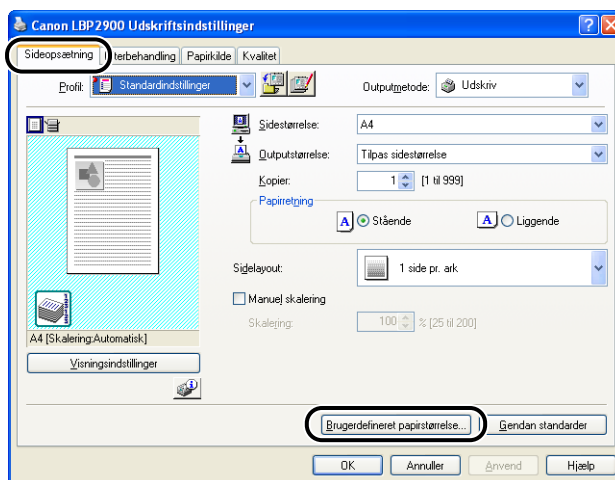

Dialogboksen [Indstillinger for brugerdefineret papirstørrelse] vises.

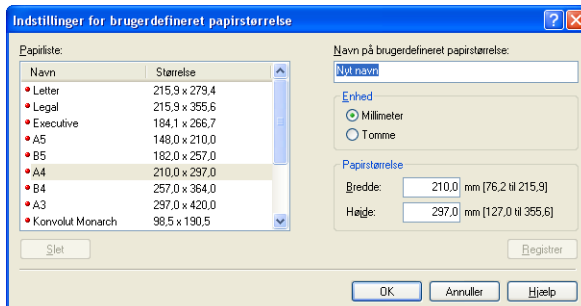

2 Konfigurer de følgende indstillinger efter behov:

- [Papirliste]: Viser navnene og dimensionerne for standardpapiret og eksisterende brugerdefinerede papirstørrelser.
- [Navn på brugerdefineret papirstørrelse]: Skriv et navn til den nye brugerdefinerede papirstørrelse. Du kan skrive op til 31 tegn.
- [Enhed]: Angiv den enhed (Millimeter eller Tommer), der skal bruges ved angivelse dimensionerne for den brugerdefinerede papirstørrelse.
- [Papirstørrelse]: Angiver længden og bredden for den brugerdefinerede papirstørrelse (længden er større end eller lig med bredden). Papirstørrelser skal angives i stående retning (længden er større end eller lig med bredden) og inden for de brugerdefinerbare grænser.

3 Klik på [Registrer].



BEMÆRK

I Windows 98/Me kan der tilføjes op til 30 brugerdefinerede papirstørrelser. I Windows 2000/XP afhænger antallet af systemmiljøet.

4 Bekræft indstillingerne, og klik på [OK].

Angivelse af efterbehandlingsmetoden

Du kan angive en række forskellige indstillinger for behandling af udskriftsjob.

- 1 Få vist fanen [Efterbehandling], og klik på [Detaljer for efterbehandling].

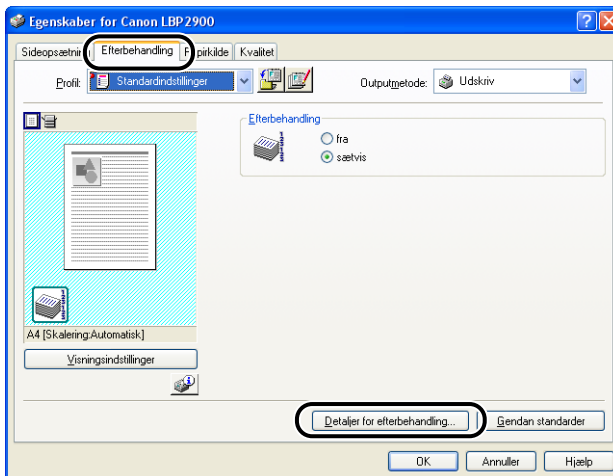

Dialogboksen [Detaljer for efterbehandling] vises.

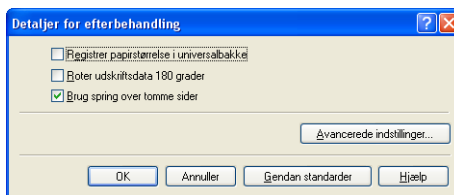

2 Konfigurer de følgende indstillinger efter behov:

[Registrer papirstørrelse i universalbakke]:

Når dette afkrydsningsfelt er markeret, vises der en meddelelse, og udskriftsjobbet stoppes midlertidigt, hvis indstillingen [Outputstørrelse] på fanen [Sideopsætning] for det aktuelle job er forskellig fra indstillingen for det foregående udskriftsjob.

Hvis du vil udskrive på det papir, der aktuelt er lagt i printeren, skal du klikke på  (Løs fejl) i Printerstatusvinduet.

Hvis du vil udskrive på et andet papir end det, der aktuelt er lagt i printeren, skal du lægge det nye papir i og derefter klikke på  (Løs fejl) i Printerstatusvinduet. Det første job, du udskriver

umiddelbart efter at printeren er blevet slukket og derefter tændt igen, vil imidlertid blive udskrevet på det papir, der aktuelt er lagt i, uden at der vises en meddelelse, uanset indstillingen [Outputstørrelse].

Når dette afkrydsningsfelt ikke er markeret, udskrives jobbet på det papir, der aktuelt er lagt i printeren, uanset indstillingen [Outputstørrelse].

[Roter udskriftsdata 180 grader]:

Roterer udskriftsdataene 180 grader under udskrivningen. Denne funktion kan bruges til at udskrive på konvolutter, kartotekskort og andre materialer, der kun kan indføres i printeren i en bestemt retning.

[Brug spring over tomme sider]:

Når denne indstilling er markeret, udskrives tomme sider ikke, hvis jobbet indeholder tomme sider.

3 Klik på [Avancerede indstillinger] i dialogboksen [Detaljer for efterbehandling].

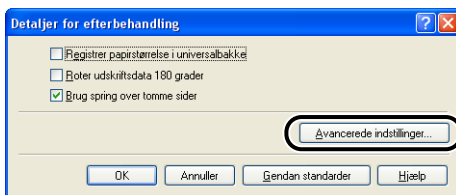

Dialogboksen [Avancerede indstillinger] vises.



4 Konfigurer de følgende indstillinger efter behov:

[Billedoptimering]:	Denne indstilling angiver, om der skal anvendes billedoptimering. Når billedoptimering anvendes, udskrives takkede tekstlinjer og takket grafik jævnt.
[EMF-spooling] (kun Windows 2000/XP):	Angiver, om udskriftsdata skal spooles i EMF-format (metafilformat). Hvis denne indstilling er valgt, spooles udskriftsdata i EMF-format.

5 Bekræft indstillingerne, og klik på [OK].

Dialogboksen [Detaljer for efterbehandling] vises igen.

Angivelse af udskriftskvaliteten

Du kan udføre optimal udskrivning ved blot at vælge den rette indstilling på listen [Målsætning].

1 Få vist fanen [Kvalitet], og vælg derefter indstillingen [Målsætning].

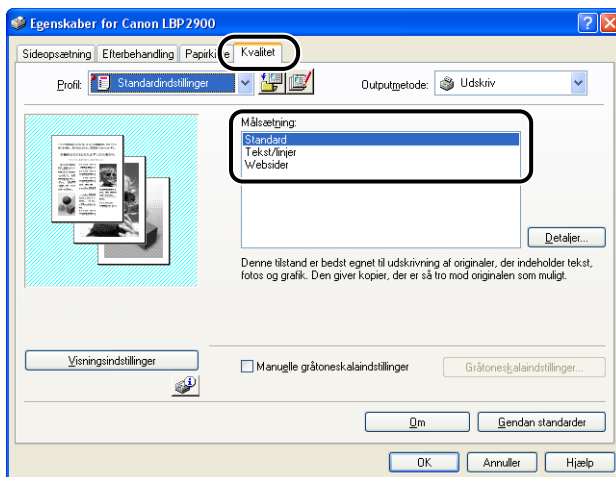

[Standard]:

Denne tilstand er bedst egnet til at udskrive dokumenter, der indeholder en blanding af tekst, fotografier og grafik. Dette giver dig mulighed for at lave udskrifter, der ligger forholdsvis tæt på det, du ser på skærmen.

[Tekst/linjer]:

Denne tilstand egner sig bedst til udskrivning af farvetekst og fine farvelinjer. Farvetekst og fine farvelinjer udskrives i ren sort.

[Websider]:

Denne tilstand egner sig bedst til udskrivning af billeder osv. på en webside. Billeder med lav opløsning, der normalt ville blive udskrevet groft eller takket i almindelige udskrivningstilstande, udskrives tydeligt.

Hvis du ønsker mere detaljerede indstillinger, skal du klikke på knappen [Detaljer].

Dialogboksen [Detaljerede indstillinger] vises.

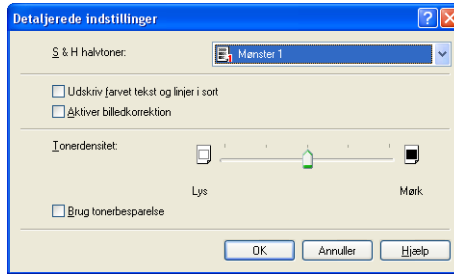

2 Konfigurer de følgende indstillinger efter behov:

[S & H halvtoner]:

Vælg metoden til reproduktion af fine overgange (halvtoner) i sort-hvide data.

[Mønster 1]: Udskriver ved hjælp af en overgang, der får grå og farvet tekst fremtræde skarpt, samtidig med at fotografiske billeder og diagrammer forbliver jævne. Denne tilstand producerer forholdsvis stabile udskriftsresultater.

[Mønster 2]: Vælg denne indstilling, hvis tekst, diagrammer, tabeller, grafer osv. fremtræder for lyse eller forsvinder, når du bruger [Mønster 1]. I nogle tilfælde kan diagrammer, tabeller og grafer imidlertid fremtræde endnu lysere eller mindre jævne end [Mønster 1], når denne indstilling bruges.

[Ingen [ren farve]]: Udskriver alle farver som sort, undtagen hvid.

[Udskriv farvet tekst og linjer i sort]:

Marker dette felt, når farvet tekst eller tynde linjer i CAD-data osv. falder ud eller virker brudte på udskrifter. Du bør kunne udskrive tynde linjer tydeligt.

[Aktiver billedkorrektion]:

Når billeddata som f.eks. fotografier forstørres af et program ved udskrivningen, kan de udskrevne billeder se ujævne eller takkede ud. Vælg denne indstilling for at udjævne billederne, når du udskriver denne type data med lav opløsning.

[Tonerdensitet]:

Justerer tonerdensiteten for udskrifterne. Juster densiteten ved at trække skyderen [Tonerdensitet] til venstre eller til højre.

[Brug tonerbesparelse]:

Ved at bruge denne funktion kan du reducere printerens tonerforbrug ved at udtynde de data, der udskrives.

3 Bekræft indstillingerne, og klik på [OK].

Gråtoneskala-indstillinger

Du kan tilpasse gråtoneskala-indstillingerne.

- 1 Få vist fanen [Kvalitet], marker [Manuelle gråtoneskala-indstillinger], og klik derefter på [Gråtoneskala-indstillinger].

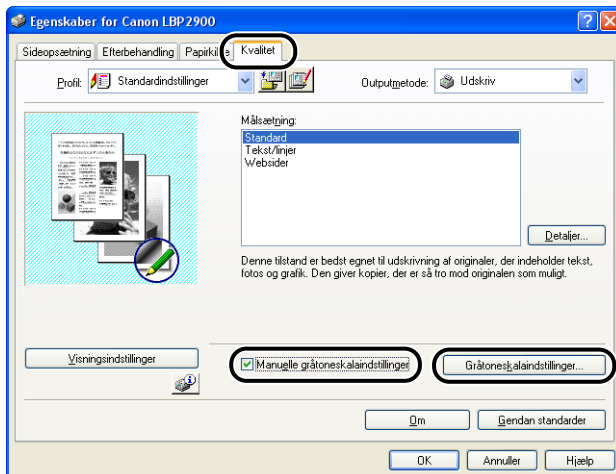

Dialogboksen [Gråtoneskala-indstillinger] vises.

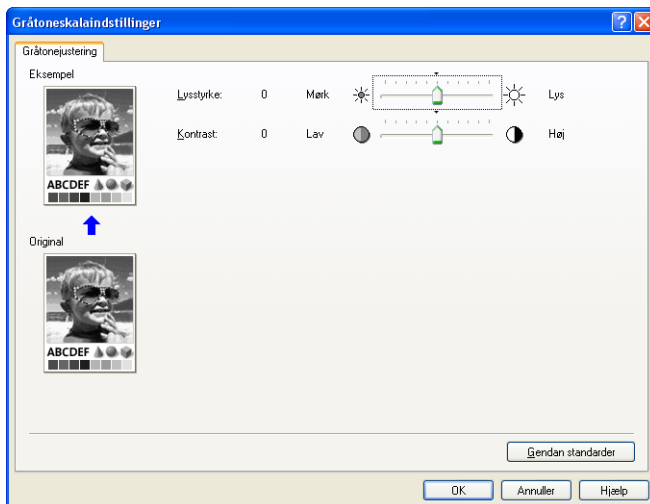

2 Konfigurer de følgende indstillinger efter behov:

[Lysstyrke]:	Justerer den lysstyrke, der bruges til udskrivningen. Træk skyderen [Lysstyrke] til venstre eller til højre for at justere lysstyrken.
[Kontrast]:	Justerer den kontrast, der bruges til udskrivningen. Træk skyderen [Kontrast] til venstre eller til højre for at justere kontrasten.

3 Bekræft indstillingerne, og klik på [OK].

Fanen [Kvalitet] vises igen.

Arbejde med profiler

Profiler gør det muligt at importere eller gemme alle de udskriftsindstillinger, der er angivet på fanerne [Sideopsætning], [Efterbehandling], [Papirkilde] og [Kvalitet] på én gang. Det er også muligt at tilføje, redigere og vælge mellem profiler.

Brug den følgende procedure til at gemme udskriftsindstillingerne som en [profil].

Kontroller, at en af fanerne [Sideopsætning], [Efterbehandling], [Papirkilde] og [Kvalitet] vises, og udfør derefter den følgende procedure.



BEMÆRK

- Hvis du bruger Windows 98/Me, kan der oprettes op til 50 profiler. Hvis [Brugerne kan tilpasse deres præferencer og skrivebordsindstillinger. Windows skifter til dine personlige indstillinger, når du logger på] er valgt på fanen [Brugerprofiler] under adgangskodeindstillingerne i Windows (dobbeltklik på [Denne computer] → [Kontrolpanel] → [Adgangskoder]), kan du dog oprette op til 50 profiler for hver bruger.
- I Windows 2000/XP kan der tilføjes op til 50 profiler for hver brugerkonto.
- Hvis du ændrer printerens navn, bliver alle gemte profiler ulæselige. Hvis du gendanner printernavnet til den oprindelige værdi, kan du igen læse profilerne.
- Profildata vil ikke blive slettet, hvis du afinstallerer printerens. Du vil kunne bruge profilerne igen, når du har geninstalleret printerdriveren.
- De profiloplysningsfiler, der er gemt under Windows 98/Me, kan ikke bruges i Windows 2000/XP og omvendt.
- Valg af en profil ændrer ikke indstillingen [Sidestørrelse].

Tilføjelse af en profil

- 1 Konfigurer de printerindstillinger, du vil registrere, på fanerne [Sideopsætning], [Efterbehandling], [Papirkilde] og [Kvalitet].
- 2 Klik på [] (Tilføj profil).

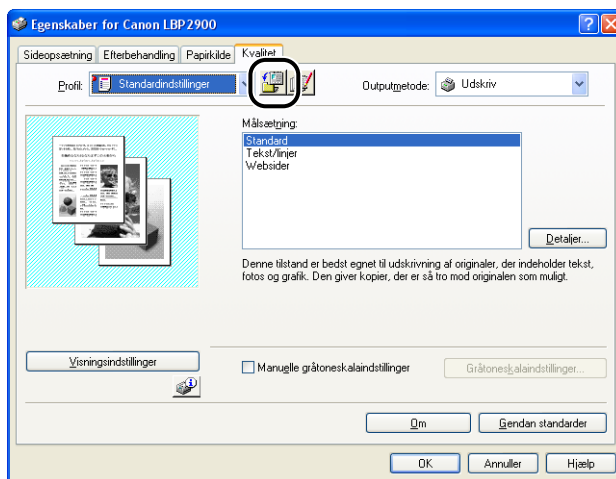

Dialogboksen [Tilføj profil] vises.

- 3 Angiv navnet på profilen i feltet [Navn].

Du kan vælge et ikon for profilen med indstillingen [Ikon]. Hvis du har medtaget noter om profilen, skal du indtaste dem i feltet [Kommentar].

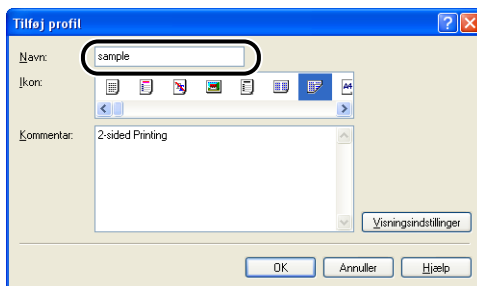

BEMÆRK

Du kan indtaste op til 31 tegn i feltet [Navn] og op til 255 tegn i feltet [Kommentar].

● Bekræftelse af printerindstillingerne

- Klik på [Visningsindstillinger].

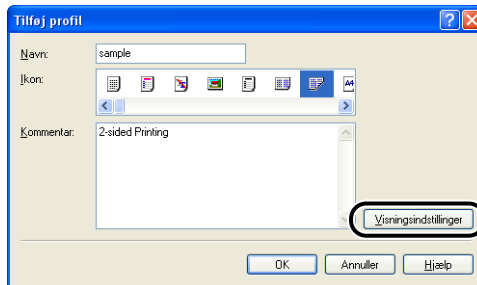

- Klik på [OK] for at vende tilbage til dialogboksen [Tilføj profil].

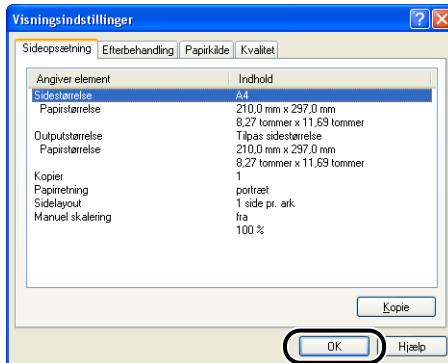

4 Klik på [OK].

Dialogboksen Egenskaber vises igen.

Kontroller, at profilens navn er blevet tilføjet til listen [Profil].

Redigering/sletning af en profil

Du kan ændre eller gemme profiloplysningerne eller slette profilen fra [Profiliste].

1 Klik på [] (Rediger profil).

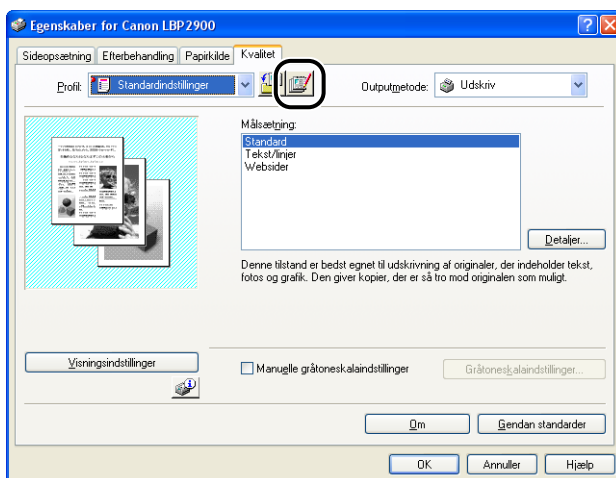

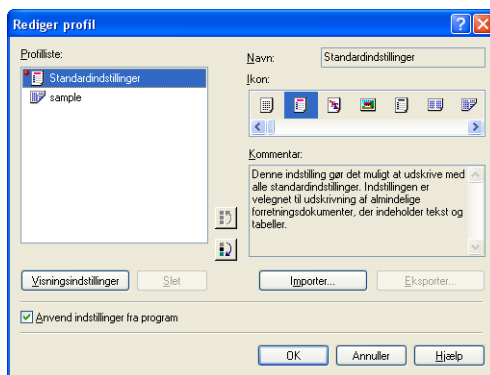

Dialogboksen [Rediger profil] vises.

2 Rediger profiloplysningerne.



● Redigering af en profil

- Du kan ændre indstillingerne [Navn], [Ikone] og [Kommentar].
- Du kan ændre den valgte profils placering i rækkefølgen ved at klikke på  og .
- Når du klikker på [Importer], importeres profiloplysningerne fra en den tidligere gemte fil.
- EksporterKlik på [Eksporter] for at gemme dataene fra den aktuelt valgte profil i en i fil. Hvis du gemmer en profil på en disk, kan du bruge den igen, selv efter at du har slettet den fra listen over profiler.
- Hvis afkrydsningsfeltet [Anvend indstillinger fra program] er markeret, vil de indstillinger for [Sidestørrelse], [Papirretning] og [Kopier], der er valgt i programmet, blive brugt til udskrivning. Selv om du ændrer disse indstillinger i profilen, vil værdierne fra programmet stadig blive brugt.

● Sletning af en profil

- Klik på [Slet] for at slette profilen fra listen med profiler.



VIGTIGT

Du kan kun slette brugerdefinerede profiler. De forudinstallerede standardprofiler kan ikke slettes. Du kan heller ikke slette en profil, hvis den aktuelt er valgt på et af egenskabsarkene.

Redigering af udskriftsjob

PageComposer giver dig mulighed for at kombinere 2 eller flere udskriftsjob i et enkelt job til udskrivning eller at ændre printerindstillingerne for kombinerede job til udskrivning. Du kan også redigere job fra forskellige programmer og få vist eksempelvisninger af udskriftsjob.

Kontroller, at en af fanerne [Sideopsætning], [Efterbehandling], [Papirkilde] og [Kvalitet] vises i dialogboksen [Dokumentegenskaber], og udfør derefter den følgende procedure:

1 Sæt [Outputmetode] til [Rediger og Eksempel].

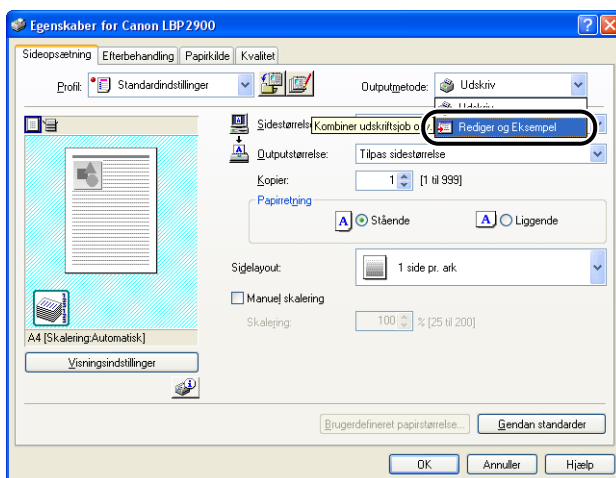

2 Der vises en meddelelse om, at outputmetoden vil blive ændret til [Rediger og Eksempel]. Klik på [OK].

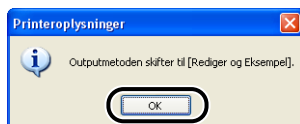

3 Angiv udskriftsindstillingerne på alle faner, og klik på [OK].

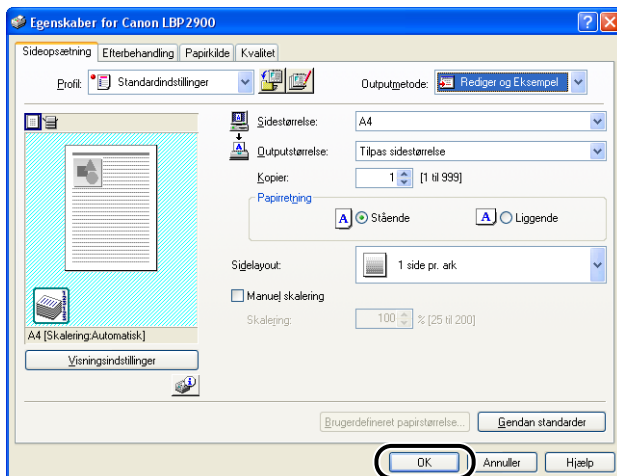

Dialogboksen [Udskriv] vises igen.

4 Klik på [OK].

Klik på knappen [Udskriv] alt afhængigt af det program, du bruger. Dialogboksen [Canon PageComposer] vises, og jobbet vises på en liste.

5 Gentag trin 1 til 4 for hvert job, du vil redigere.

6 I dialogboksen [Canon PageComposer] kan du redigere jobbene på listen.

BEMÆRK

- Yderligere oplysninger om justering af indstillingerne i dialogboksen [Canon PageComposer] finder du i online Hjælp til Canon PageComposer.
- Hvis du vælger [Rediger og Eksempel] i dialogboksen [Printeregenskaber] og vælger [Lås], vises dialogboksen [Canon PageComposer], hver gang du udskriver.

Visning af printerindstillinger/Gendannelse af standardindstillingerne

Du kan få vist en oversigt over de udskriftsindstillinger, der er angivet på fanerne [Sideopsætning], [Efterbehandling], [Papirkilde], [Kvalitet], og [Konfiguration]/ [Enhedsindstillinger] eller gendanne indstillingerne til deres standardværdier.

Kontroller, at en af fanerne [Sideopsætning], [Efterbehandling], [Papirkilde] og [Kvalitet] vises, og udfør derefter den følgende procedure.

BEMÆRK

Der vises et eksempel på hver fane. Du kan bruge eksemplet til at kontrollere det udskrevne billede.

4

Visning af printerindstillinger

1 Klik på [Visningsindstillinger].

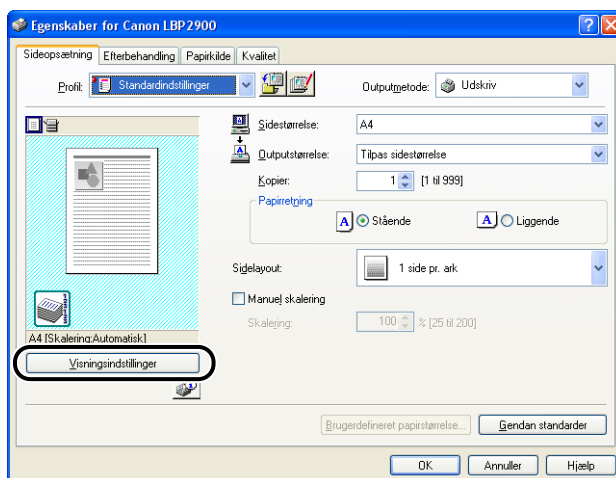

Dialogboksen [Visningsindstillinger] vises.

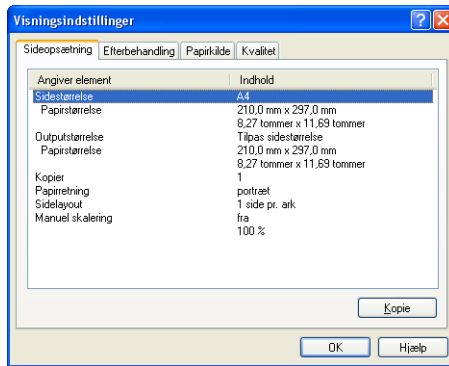

Du kan klikke på fanen [Sideopsætning], [Efterbehandling], [Papirkilde], [Kvalitet] eller [Konfiguration]/[Enhedsindstillinger], kan du få vist en liste over udskriftsindstillingerne for hver fane.

2 Klik på [OK].

Det forrige ark vises igen.

Gendannelse af standardindstillinger

Klik på [Gendan standarder] for at gendanne printerindstillingerne til deres standard værdier.

Knappen [Gendan standarder] gendanner kun de standardindstillinger, der vises på den samme fane eller i den samme dialogboks som knappen.

Indstillingerne på fanerne [Sideopsætning], [Efterbehandling], [Papirkilde], [Kvalitet] eller [Konfiguration]/[Enhedsindstillinger] kan ikke alle gendannes til standardindstillingerne på en gang.

Printerstatusvinduet

Printerstatusvinduet viser statusoplysninger om LBP2900/2900i (f.eks. driftsstatus og joboplysninger) ved hjælp af meddelelser, animationer, lyde og ikoner.

 **BEMÆRK**

For at kunne bruge lydene skal din computer have en PCM-synthesizer, og driveren til PCM-synthesizeren skal være installeret.

Brug af vinduet Printerstatus

Printerstatusvinduet funktion er den samme i Windows 98/Me og Windows 2000/XP.

Yderligere oplysninger om Printerstatusvinduet finder du i online Hjælp.

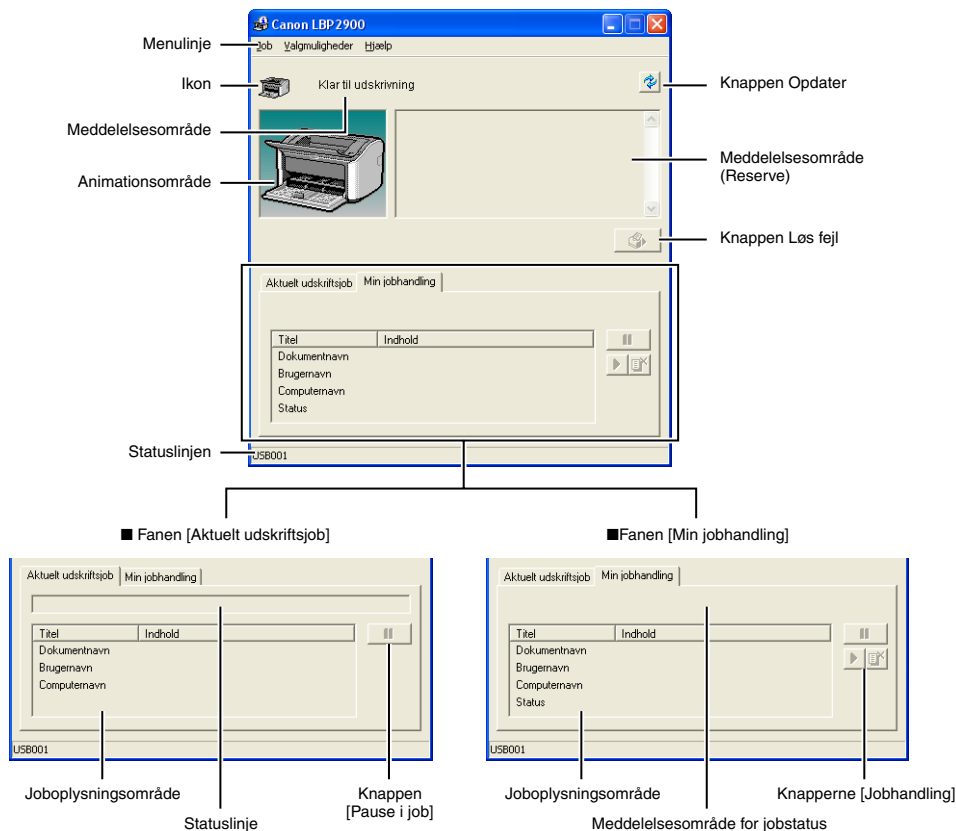

■ Menulinje

Menuen [Job]

Bruges til midlertidigt at udsætte, genoptage og annullere udskriftsjob. Når et job af en eller anden grund er midlertidigt stoppet, kan du genoptage det ved at vælge [Løs fejl]. Knapperne er nedtonede, hvis du ikke har adgangstilladelser til det aktuelle udskriftsjob.

Menuen [Valgmuligheder]

Giver dig mulighed for at ændre indstillingerne for Printerstatusvinduet og at rense printerens fikseringsruller.

Menuen [Hjælp]

Viser online Hjælp.

■ Andre funktioner

Ikon	Viser et ikon, der repræsenterer den aktuelle printerstatus.
Meddelelsesområde	Viser den aktuelle printerstatus med en kort meddelelse.
Meddelelsesområde (Reserve)	Viser yderligere oplysninger, når der opstår en fejl og lign.
Animationsområde	Viser en grafisk repræsentation af det aktuelle udskriftsjob. Baggrundsfarven er normalt blå, men den ændres til orange, når printeren kræver opmærksomhed, og til rød under en advarsel.
Knappen Opdater	Henter den aktuelle printerstatus og opdaterer visningen af Printerstatusvinduet.
Knappen Løs fejl	Giver dig mulighed for at genoptage et job, når jobbet af en eller anden grund er blevet midlertidigt stoppet.
Fanen [Aktuelt udskriftsjob]	Statuslinje: Angiver forløbet for det aktuelle job ved at vise antallet af udskrevne sider og ved at ændre baggrundsfarven. Knappen [Pause i job]: Stopper jobbet midlertidigt. Joboplysningsområde: Viser dokumentnavn, brugernavn og computernavn for jobbet.
Fanen [Min jobhandling]	Meddelelsesområde for jobstatus: Viser en meddelelse om jobbets status. Jobhåndlingsknapperne: Bruges til midlertidigt at udsætte, genoptage og annullere udskriftsjob. Knapperne er nedtonede, hvis du ikke har adgangstilladelser til det aktuelle udskriftsjob. Joboplysningsområde: Viser [Dokumentnavn], [Brugernavn], [Computernavn] og status for jobbet.
Statuslinjen	Angiver, hvordan printeren er tilsluttet (Lokal eller Netværk). Beskrivelserne af menupunkterne vises her, når du navigerer gennem menuerne.

Visning af Printerstatusvinduet

Printerstatusvinduet kan åbnes på de følgende to måder.

- Klik på  (Vis printerstatusvindue) på steder som fanen [Sideopsætning] i dialogboksen [Printeregenskaber].

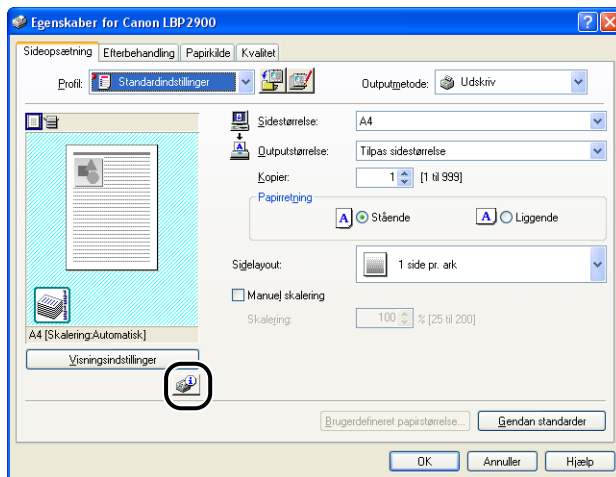

- Marker feltet [Vis ikon på proceslinjen] på fanen [Konfiguration]/ [Enhedsindstillinger] i dialogboksen [Printeregenskaber]. Der vises så et ikon for Printerstatusvinduet på proceslinjen i Windows, og du kan åbne vinduet ved at klikke på dette ikon og derefter på [Canon LBP2900].

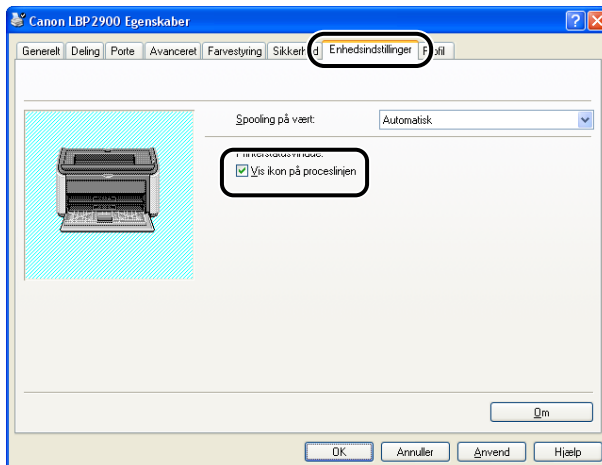

Printerstatusvinduet vises automatisk under udskrivning, og hvis der opstår en fejl. Hvis [Vis printerstatusvindue] ikke er sat til [Når du starter udskrivningen] i [Indstillinger] i menuen [Valgmuligheder] i Printerstatusvinduet, vises Printerstatusvinduet ikke under udskrivning. (Se "Angivelse af præferencer," på side 4-62.)

Menuen Valgmuligheder

Denne menu giver dig mulighed for at ændre indstillingerne for Printerstatusvinduet og at rense printerens fikseringsruller.

Angivelse af præferencer

Menupunktet Indstillinger giver dig mulighed for at få vist Printerstatusvinduet automatisk, angive lydindstillingerne og lade Printerstatusvinduet overvåge printerstatusen.

■ Gruppen [Vis printerstatusvindue]

- Når du starter udskrivningen (standardværdi)
Printerstatusvinduet vises automatisk, hver gang udskrivningen startes.
- Kun ved fejl
Printerstatusvinduet vises kun automatisk, når der opstår en fejl under udskrivningen.
- Vis ikke automatisk
Printerstatusvinduet vises ikke automatisk, selv om udskrivningen starter eller der opstår en fejl.
- Vis altid øverst
Printerstatusvinduet er altid oven på de andre vinduer på skrivebordet.

■ Gruppen [Kontroller printerstatus]

- Kun ved visning af printerstatusvindue (standardværdi)
Printerstatusvinduet kontrollerer kun printerens status, når vinduet vises.
- Kun under udskrivning
Printerstatusvinduet kontrollerer kun printerens status under udskrivning.
- Altid
Printerstatusvinduet kontrollerer altid printerstatus.

■ Gruppen [Lydtonestillinger]

- Aktiveret alle (standardværdi)
Der afspilles en lyd, når der vises en meddelelse.
- Aktiver kun ved fejl
Der afspilles kun en lyd, når der opstår en fejl.
- Deaktiveret
Der afspilles ingen lyde.

1 Vælg [Indstillinger] i menuen [Valgmuligheder].

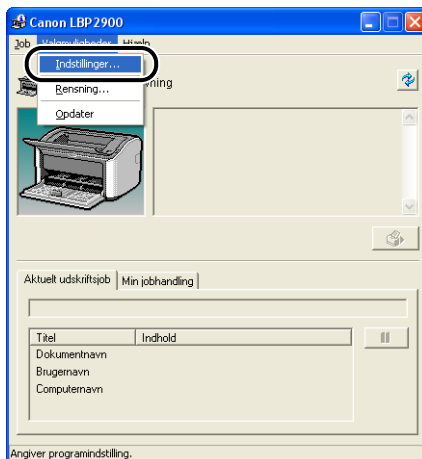

Dialogboksen [Indstillinger] vises.

2 Bekræft indstillingerne, og klik på [OK].

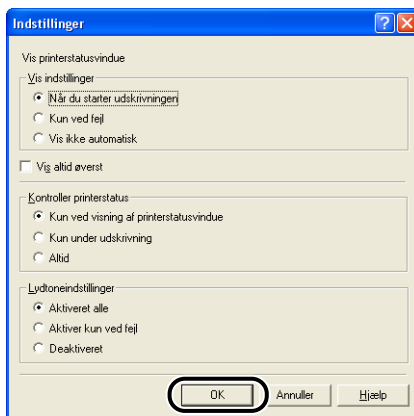

BEMÆRK

Yderligere oplysninger om Printerstatusvinduet finder du i online Hjælp.

[Rensning]

Du bør rense printeren, hver gang du udskifter tonerpatronen, eller hvis der er sorte pletter på forsiden eller bagsiden af papiret. Yderligere oplysninger finder du under "Rensning," på side 5-14.

[Opdater]

Hvis du vælger [Opdater] i menuen [Valgmuligheder], hentes den seneste printerstatus, og visningen af Printerstatusvinduet opdateres.

Du kan også opdatere visningen ved at klikke på [] (Opdater) i Printerstatusvinduet.

[Løs fejl]

Når et job af en eller anden grund er midlertidigt stoppet, kan du genoptage det ved at vælge [Løs fejl] i menuen [Job]. Det kan imidlertid forårsage uventede udskriftsresultater at genoptage et job ved at vælge [Løs fejl]. Du kan ikke bruge [Løs fejl] under de følgende omstændigheder:

- Når jobbet er midlertidigt stoppet på grund af printerfejl som f.eks. papirstop og papirmangel
- Når en anden brugers job er midlertidigt stoppet ([Løs fejl] er tilgængelig i printerserveren, hvis printeren deles på et netværk)

Du kan udføre den samme handling ved at klikke på [] (Løs fejl) i Printerstatusvinduet.

VIGTIGT

Hvis meddelelsen "Der er ikke tilstrækkelig diskplads" vises, skal du slette unødvendige filer og derefter vælge [Løs fejl].

Visning af printerstatus, når der bruges en printerserver

Status på en netværksprinter kan vises i Printerstatusvinduet på både klienten og printerserveren.

Hvis printerserveren endnu ikke er startet, vises Printerstatusvinduet ikke på klientcomputeren.

- Printerstatus på printerserveren
 - Visning af Printerstatusvinduet og jobhandling

Fanen [Aktuelt udskriftsjob]		Fanen [Min jobhandling]		Jobhandling
Joboplysning sområde	Knappen [Pause i job]	Joboplysning sområde	Knapperne [Jobhandling]	
Viser det første job	Aktiveret*1	Viser det første job*2	Aktiveret	Pause i job: Stopper alle job midlertidigt Genoptag job: Genoptager alle job Slet job: Sletter det første job

*1: Fanen [Min jobhandling] vises, når du klikker på knappen [Pause i job].

*2: Hvis der er blevet udskrevet et job fra printerserveren, vises dette job.

- Afspiller lyde.
- Hvis printerserveren kører Windows 2000/XP, vises status ikke, hvis der ikke er logget nogen på (du kan stadig udskrive nu).

- Printerstatus på klienten
 - Visning af Printerstatusvinduet og jobhandling

Fanen [Aktuelt udskriftsjob]		Fanen [Min jobhandling]		Jobhandling
Joboplysningsområde	Knappen [Pause i job]	Joboplysning sområde	Knapperne [Jobhandling]	
Viser det første job på printerserveren	Når dit job vises i joboplysningsområdet: Aktiveret* Når en anden brugers job vises i joboplysningsområdet: Deaktiveret	Viser dit første job	Aktiveret	Pause i job: Stopper alle job midlertidigt Genoptag job: Genoptager alle job Slet job: Sletter det første job

*: Fanen [Min jobhandling] vises, når du klikker på knappen [Pause i job].

- Du kan ikke bruge knappen  (Løs fejl), når en anden brugers job er sat på pause.
- Mens en anden brugers job udskrives, vises statuslinjen med grå.
- Der afspilles kun lyde på klienter, der svarer til brugernavnet.

BEMÆRK

For at få vist printerstatus, når et job udskrives via netværket, kræves der et netværksmiljø, som bruger en af de følgende protokoller.

- TCP/IP
- NetBEUI

Printerstatus kan ikke vises, hvis du bruger IPX/SPX-protokollen.

Rutinevedligeholdelse

5

KAPITEL

Dette kapitel beskriver procedurerne til vedligeholdelse af printeren, f.eks. udskiftning af tonerpatronen og vedligeholdelse af printeren.

Udskiftning af tonerpatronen	5-2
Før udskiftning af tonerpatronen	5-2
Udskiftning af tonerpatronen	5-7
Rensning	5-14
Forholdsregler ved håndtering af tonerpatronen	5-16
Opbevaring af tonerpatroner	5-18
Rensning af printerens ydre dele	5-19
Flytning af printeren	5-21
Flytning af printeren	5-22
Håndtering af printeren	5-26
Forholdsregler ved håndtering af printeren	5-26
Forholdsregler ved opbevaring af printeren	5-27

Udskiftning af tonerpatronen

Dette afsnit beskriver, hvordan tonerpatronen udskiftes og håndteres samt forholdsregler for opbevaring af den.

Kontakt forhandleren, hvis du har brug for nye tonerpatroner.

VIGTIGT

Slev hvis tonerpatronen er tæt på at være brugt op, vises der ikke nogen meddelelser på computeren. Hvis der forekommer hvide striber på langs af papiret, eller hvis den udskrevne tekst bliver utydelig eller uensartet, skal du muligvis udskifte tonerpatronen. Når du udskifter tonerpatroner, bør du kun bruge tonerpatroner, der er designet specifikt til denne printer.

BEMÆRK

Levetiden for tonerpatroneren til denne printer (ægte Canon-dele) er ca. 2000 ark A4-udskrifter. Dette sideantal er for standardudskrivning (udskrivningsdækning: ca. 5%, udskriftsdensitet: fabriksindstilling). Niveaue for tonerforbruget varierer alt afhængigt af de udskrevne dokumenters indhold og type. Dokumenter, der kun indeholder få områder med luft, som f.eks. figurer, tabeller og grafer, bruger større mængder toner, og tonerpatronernes levetid vil derfor blive reduceret, hvis du udskriver store mængder af denne type dokumenter.

Før udskiftning af tonerpatronen

Tonerpatroner er tilbehørsdele. Hvis der ikke er nok toner i tonerpatronen, vil der forekomme hvide striber på langs af papiret, og den udskrevne tekst vil se utydelig eller uensartet ud. Hvis du oplever nogen af disse symptomer, kan du prøve de følgende forholdsregler, inden du udskifter tonerpatronen. Dette kan gøre det muligt at udskrive i et stykke tid endnu, indtil toneren er helt opbrugt.

FORSIGTIG

Pas på ikke at få toner på tøjet eller på hænderne. Hvis du får toner på tøjet eller på hænderne, skal du straks vaske det af med koldt vand. Hvis du prøver at fjerne toner med varmt vand, kan toneren sætte sig fast og danne en plet, der ikke kan fjernes.



VIGTIGT

Rør aldrig ved nogen af højspændingsdelene inde i topdækslet. Dette kan beskadige printeren.

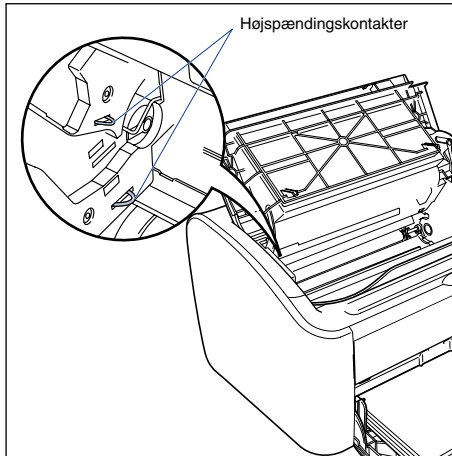

1 Åbn topdækslet.

Tag fat i fordybningen i højre side af topdækslet, og åbn dækslet, indtil det stopper.

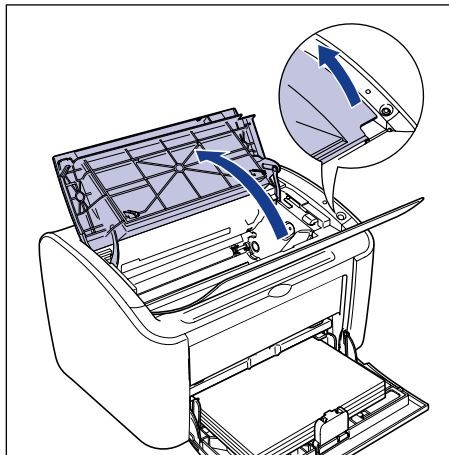

2 Løft tromlepatronen i pilenes retning ①, og træk den derefter ud ②.

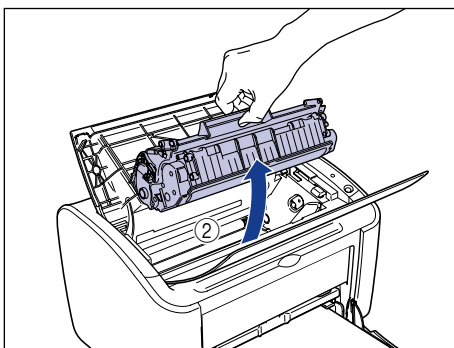
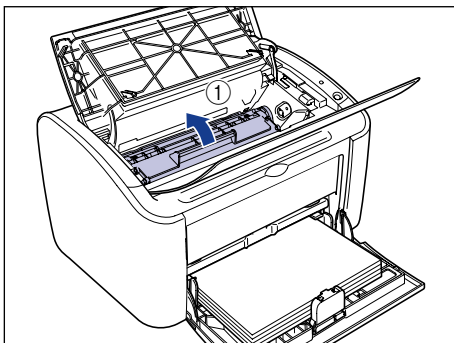

VIGTIGT

- Hvis du rører den indre tromle med hånden eller ridser den, vil udskriftskvaliteten blive forringet. Du må under ingen omstændigheder røre eller åbne beskyttelsesklappen til tromlen. Sørg for ikke at holde eller røre ved nogen andre dele end dem, der er angivet i instruktionerne. Hvis du gør det, kan det beskadige tonerpatronen.

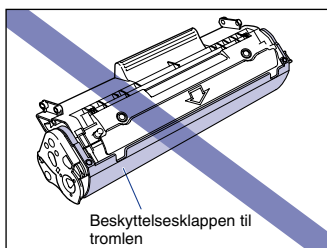

- Udsæt ikke tonerpatronen for direkte sollys eller stærkt kunstigt lys.

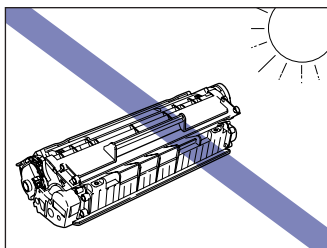

3 Hold tonerpatronen som vist på figuren, og rul den forsigtigt fra side til side 5 eller 6 gange for at fordele toneren jævnt indeni.

Pas på, at du ikke spilder toneren.

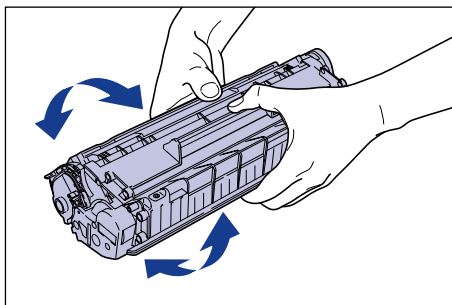

VIGTIGT

- Hvis toneren ikke er jævnt fordelt, kan udskriftskvaliteten blive forrænget. Sørg for at udføre dette trin.
- Roter tonerpatronen forsigtigt. Hvis du ikke roterer patronen forsigtigt, kan der blive spildt toner.
- Pas på ikke at holde på eller berøre følsomme områder som f.eks. sensoren eller elektriske kontakter. Hvis du gør det, kan det beskadige tonerpatronen.

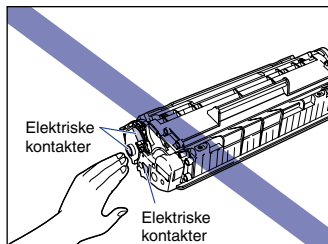

- 4** Juster fremspringene i venstre og højre ende af tonerpatronen med tonerpatronstyrene i printeren, skub patronen hele vejen til bagsiden ①, og træk den derefter ind mod dig ②.

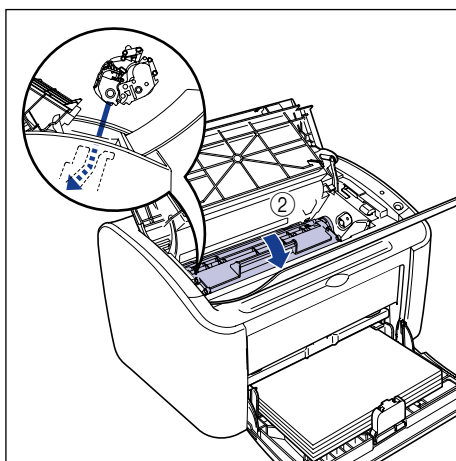
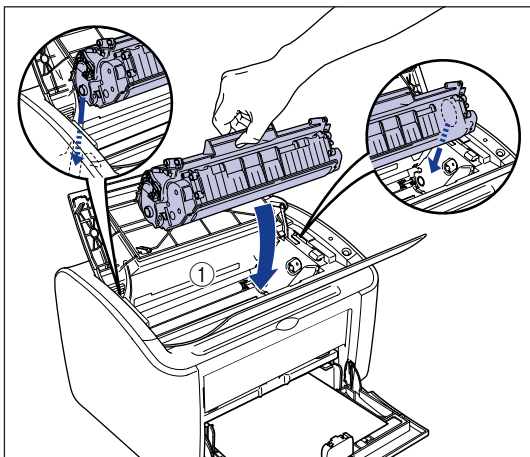

5

Rutinevedligeholdelse

5 Luk topdækslet.

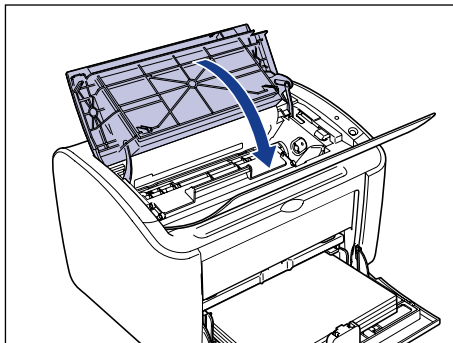

VIGTIGT

- Hvis du ikke kan lukke topdækslet, skal du kontrollere, at tonerpatronen er installeret korrekt i printeren. Hvis du lukker topdækslet for voldsomt, kan printeren blive beskadiget.
- Lad ikke topdækslet stå åbent i lang tid, efter at du har installeret tonerpatronen.

Hvis udskrifterne stadig er uensartede, efter at du har udført disse trin, bør du udskifte tonerpatronen med en ny tonerpatron.

Udskiftning af tonerpatronen

Brug den følgende procedure til at udskifte tonerpatronen med en ny.

Du bør rense printeren, efter at du har udskiftet tonerpatronen. Oplysninger om rensning af printeren finder du under "Rensning," på side 5-14.

ADVARSEL

Forsøg ikke at brænde brugte tonerpatroner. Resterende toner i tonerpatronen kan blive antændt, hvilket kan føre til forbrændinger eller brand.

FORSIGTIG

Pas på ikke at få toner på tøjet eller på hænderne. Hvis du får toner på tøjet eller på hænderne, skal du straks vaske det af med koldt vand. Hvis du prøver at fjerne toner med varmt vand, kan toneren sætte sig fast og danne en plet, der ikke kan fjernes.

VIGTIGT

- Brug kun en tonerpatron, der er beregnet til denne printer.

- Rør aldrig ved nogen af højspændingsdelene inde i topdækslet. Dette kan beskadige printeren.

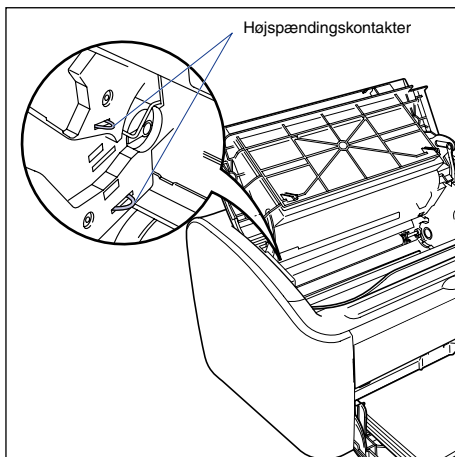

1 Åbn topdækslet.

Tag fat i fordybningen i højre side af topdækslet, og åbn dækslet, indtil det stopper.

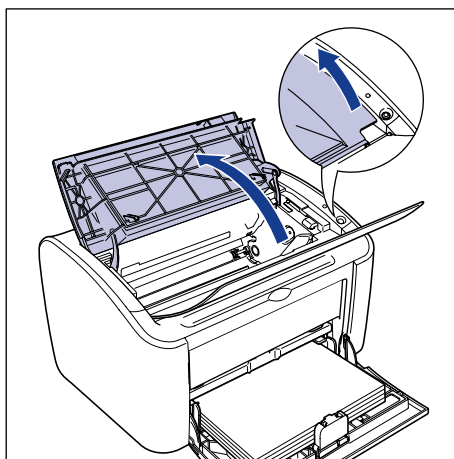

2 Løft tonerpatronen i pilenes retning ①, og træk den derefter ud ②.

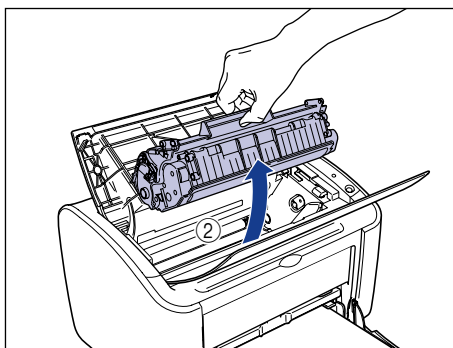
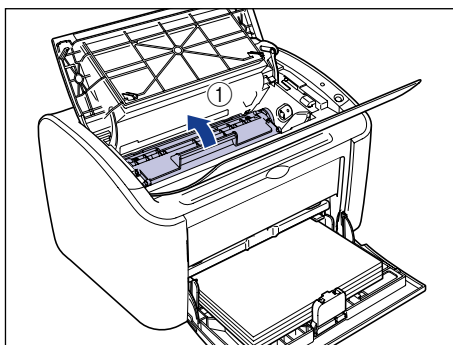

3 Tag den nye tonerpatron ud af beskyttelsesposen.

Der er et hak i beskyttelsesposen tæt ved pilen, så du kan åbne posen med hænderne. Hvis du ikke kan åbne posen med hænderne, skal du bruge en saks til at klippe posen åben for at undgå at beskadige tonerpatronen.

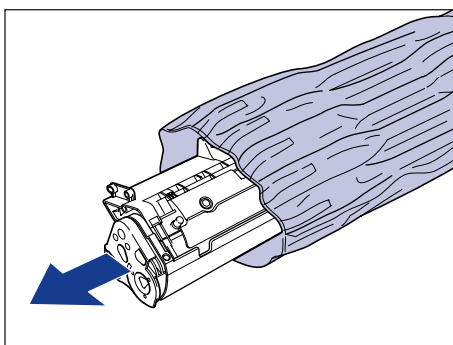

VIGTIGT

- Kasser ikke tonerpatronens beskyttelsespose. Du skal bruge dette dæksel, når du fjerner tonerpatronen ved vedligeholdelse af printeren osv.
- Hvis du rører den indre tromle med hånden eller ridser den, vil udskriftskvaliteten blive forringet. Du må under ingen omstændigheder røre eller åbne beskyttelsesklappen til tromlen. Sørg for ikke at holde eller røre ved nogen andre dele end dem, der er angivet i instruktionerne. Hvis du gør det, kan det beskadige tonerpatronen.

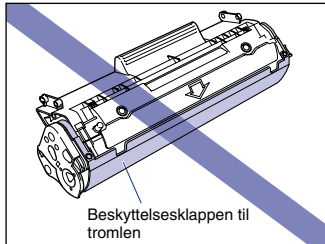

- Udsæt ikke tonerpatronen for direkte sollys eller stærkt kunstigt lys.

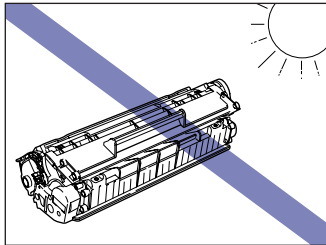

4 Hold tonerpatronen som vist på figuren, og rul den forsigtigt fra side til side 5 eller 6 gange for at fordele toneren jævnt indeni.

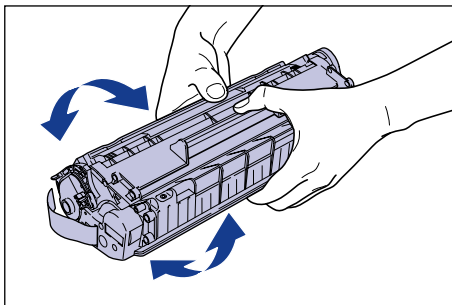

VIGTIGT

- Hvis toneren ikke er jævnt fordelt, kan du få en dårlig udskriftskvalitet. Sørg for at udføre dette trin.

- Roter tonerpatronen forsigtigt. Hvis du ikke roterer patronen forsigtigt, kan der blive spildt toner.
- Pas på ikke at holde på eller berøre følsomme områder som f.eks. sensoren eller elektriske kontakter. Hvis du gør det, kan det beskadige tonerpatronen.

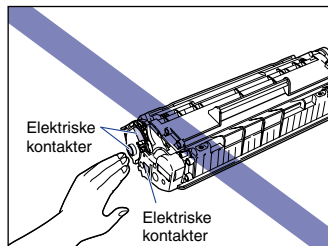

5 Placer tonerpatronen på en plan overflade, og træk langsomt forseglingsstapen ud (ca. 50 cm lang), mens du støtter tonerpatronen.

Træk langsomt forseglingsstapen ud direkte i pilens retning.

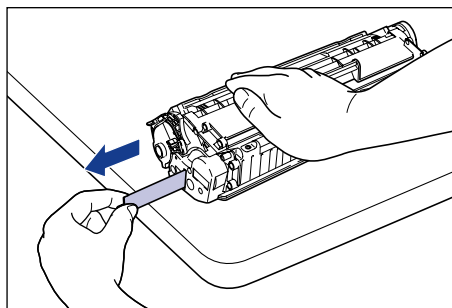

! FORSIGTIG

Hvis du trækker forseglingsstapen ud med for stor kraft eller stopper med at trække halvvejs, kan der sprøjte toner fra tapen. Hvis du får toner i øjne eller mund, skal du med det samme vaske det af med koldt vand og søge læge.

 **VIGTIGT**

- Bøj ikke tapen, og træk den ikke op eller ned. Hvis du gør det, kan forseglingsstapen brække på midten, så du ikke kan fjerne den helt.

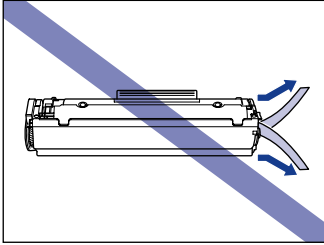

- Bliv ved med at trække i tapen, indtil den er helt fjernet fra patronen. Hvis der er forseglingsstape tilbage inde i tonerpatronen, kan du få udskrivningsproblemer.
- Pas på med ikke at holde på beskyttelsesklappen til tromlen med dine hænder, når du trækker forseglingsstapen ud.

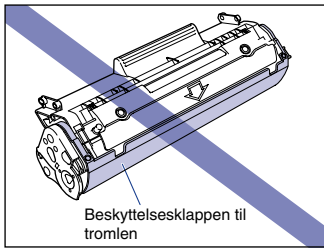

- Installer tonerpatronen inde i printeren så hurtigt som muligt, efter at du har fjernet emballagen.
- Skaf dig af med forseglingsstapen i henhold til lokale forskrifter.

- 6** Juster fremspringene i venstre og højre ende af tonerpatronen med tonerpatronstyrene i printeren, skub patronen hele vejen til bagsiden ①, og træk den derefter ind mod dig ②.

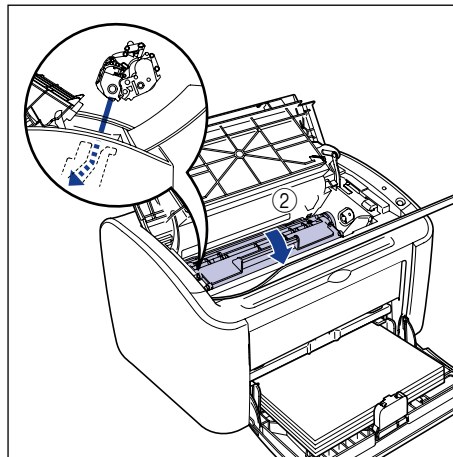
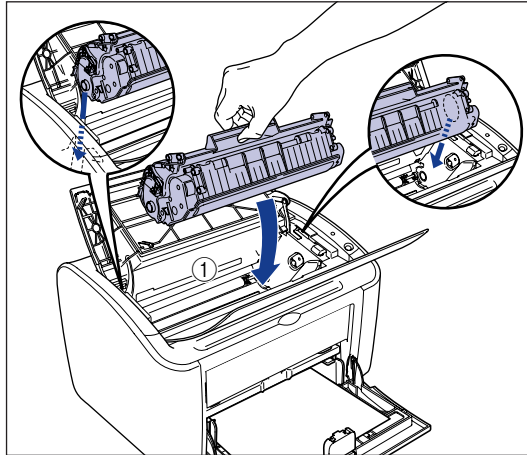

7 Luk topdækslet.

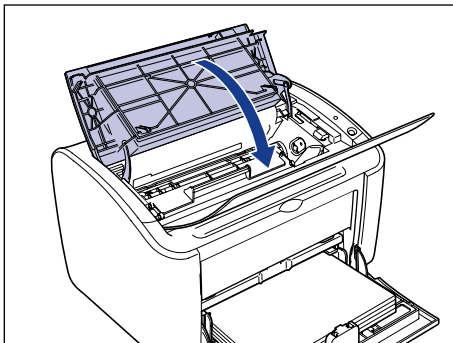

VIGTIGT

- Hvis du ikke kan lukke topdækslet, skal du kontrollere, at tonerpatronen er installeret korrekt i printeren. Hvis du lukker topdækslet for voldsomt, kan printeren blive beskadiget.
- Lad ikke topdækslet stå åbent i lang tid, efter at du har installeret tonerpatronen.

Du bør nu rense printeren. (Se "Rensning," på side 5-14)

Rensning

Du bør rense printeren, efter at du har udskiftet tonerpatronen.

1 Læg et ark hvidt A4 (eller Letter) i universalbakken eller bakken til manuel fødding.

Oplysninger om ilægning af papir i A4-størrelse (eller Letter) finder du under "Udskrivning på Almindeligt papir, Kraftigt papir, Etikark og Transparenter," på side 2-13.

2 Åbn Printerstatusvinduet.

Yderligere oplysninger om åbning af Printerstatusvinduet finder du under "Visning af Printerstatusvinduet," på side 4-61.

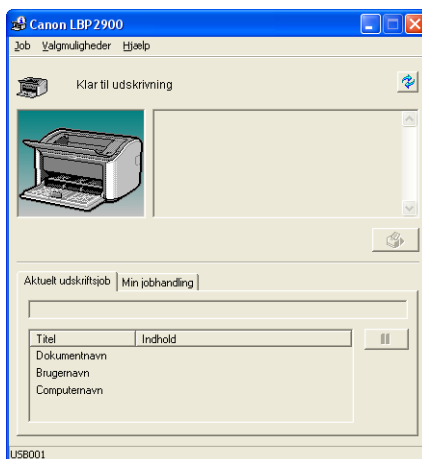

3 Vælg [Rensning] i menuen [Valgmuligheder].

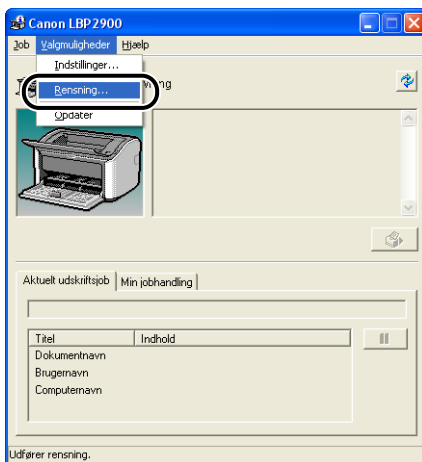

4 Klik på [OK].

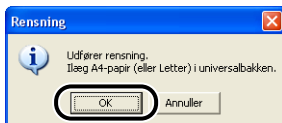

Meddelelsen "Rensning" vises i Printerstatusvinduet, og rensningen begynder.

Rensningen er gennemført, når papiret bliver skubbet ud af printeren og meddelelsen forsvinder.



BEMÆRK

- Rensningen tager ca. 3 minutter.
- Rensningen kan ikke afbrydes. Vent, til rensningen er gennemført.

Forholdsregler ved håndtering af tonerpatronen

5

Tonerpatron er fremstillet af mekaniske præcisionsdele. Hvis patronen håndteres voldsomt, kan den blive beskadiget, eller udskriftskvaliteten kan blive forringet. Når du installerer eller fjerner tonerpatroner, skal du overholde de følgende forholdsregler.



ADVARSEL

Forsøg ikke at brænde brugte tonerpatroner. Resterende toner i tonerpatronen kan blive antændt, hvilket kan føre til forbrændinger eller brand.



FORSIGTIG

Pas på ikke at få toner på tøjet eller på hænderne. Hvis du får toner på tøjet eller på hænderne, skal du straks vaske det af med koldt vand. Hvis du prøver at fjerne toner med varmt vand, kan toneren sætte sig fast og danne en plet, der ikke kan fjernes.



VIGTIGT

- Hvis du rører den indre tromle med hånden eller ridser den, vil udskriftskvaliteten blive forringet. Du må under ingen omstændigheder røre eller åbne beskyttelsesklappen til tromlen. Sørg for ikke at holde eller røre ved nogen andre dele end dem, der er angivet i instruktionerne. Hvis du gør det, kan det beskadige tonerpatronen.

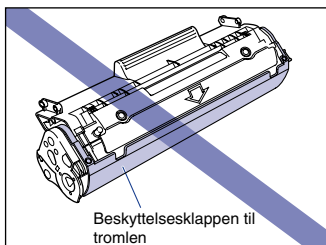

- Udsæt ikke tonerpatronen for direkte sollys eller stærkt kunstigt lys.

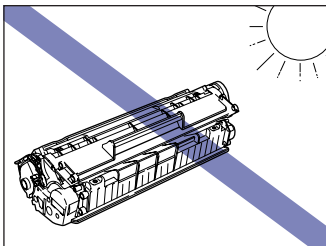

- Pas på ikke at holde på eller berøre følsomme områder som f.eks. sensoren eller elektriske kontakter. Hvis du gør det, kan det beskadige tonerpatronen.

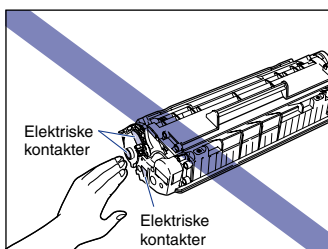

- Når du håndterer tonerpatronen, skal du holde den som vist på diagrammet og holde den overflade, der er markeret med pilen, vendende opad. Lad den ikke stå på enderne, og vend den ikke på hovedet.

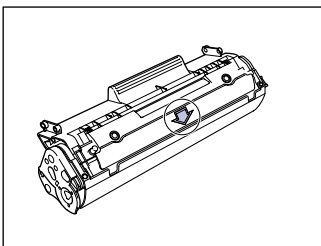
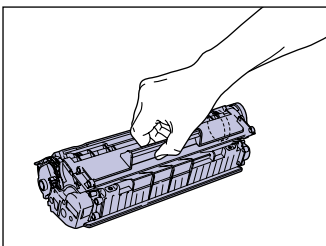

- Forsøg ikke at skille tonerpatronen ad eller ændre den.
- Hvis du udsætter en tonerpatron for hurtige temperaturskift, kan der dannes små vanddråber (kondens) på patronens inderside og yderside. Hvis en ny tonerpatron, der har været opbevaret på et koldt sted, skal installeres på et varmt sted, skal du lade patronen ligge i mindst én to time uden at åbne beskyttelsesposen. På den måde kan patronen tilpasse sig omgivelsernes temperatur, inden posen åbnes.
- Sørg for at bruge nye tonerpatroner inden den udløbsdato, der er angivet på emballagen.
- Lad ikke tonerpatronen komme i kontakt med produkter, der genererer magnetiske som f.eks. computeren eller skærmen.
- Tonerpatroner er magnetiske dele. Lad ikke tonerpatroner komme i nærheden af disketter, diskdrev eller andre magnetisk følsomme enheder. Hvis du gør det, kan det medføre databeskadigelse.

Opbevaring af tonerpatroner

Overhold de følgende forholdsregler, når du opbevarer en ny tonerpatron eller håndterer en tonerpatron, der er taget ud af printeren med henblik på vedligeholdelse eller for at flytte printeren.

VIGTIGT

- Fjern ikke en ny tonerpatron fra beskyttelsesposen, før den skal bruges.
- Hvis du tager tonerpatronen ud af printeren ved afhjælpning af papirstop eller i forbindelse med service af printeren, skal du anbringe tonerpatronen i den original beskyttelsespose eller straks pakke den ind i et tykt stykke stof.
- Lad den ikke stå på enderne, og vend den ikke på hovedet. Opbevar patronen i samme retning, som den havde, da den var installeret i printeren.
- Opbevar ikke tonerpatroner på et sted, der er udsat for direkte sollys.
- Opbevar ikke tonerpatroner på et varmt eller fugtigt sted, eller på steder, hvor temperaturen og fugtigheden kan blive ændret betydeligt.
 - Temperaturområde ved opbevaring: 0 til 35°C
 - Fugtighedsområde ved opbevaring: 35 til 80% relativ fugtighed (ingen kondensering)
- Opbevar ikke tonerpatroner på steder, der kan generere ætsende luftarter som f.eks. ammoniak, hvor der er meget salt i luften i luften, eller hvor der er meget støv.
- Opbevar tonerpatroner utilgængeligt for små børn.
- Opbevar ikke tonerpatroner i nærheden af disketter, diskdrev eller andre magnetisk følsomme enheder.

■ Kondensering

Selvom luftfugtigheden er inden for opbevaringsområdet, kan der dannes små vanddråber på tonerpatronens inderside eller yderside på grund af temperaturforskelle i forhold til den omgivende luft. Denne kondensering vil have en negativ indvirkning på tonerpatronens ydelse.

Rensning af printerens ydre dele

Hvis der samler sig snavs og støv uden for hovedenheden, efter at du har brugt printeren i et langt stykke tid, skal du rense printeren. For at undgå at beskadige printeren og for at undgå elektriske stød under rensningen, skal du overholde de følgende forholdsregler ved rengøringen.

⚠ ADVARSEL

- **Sluk printeren, og tag stikket ud af stikkontakten, når du rengør printeren. Hvis du ikke gør det, kan det føre til brand eller elektrisk stød.**
- **Brug ikke alkohol, benzen, fortynder eller andre antændelige stoffer. Hvis et antændeligt stof kommer i kontakt med den elektriske enhed inde i printeren, kan den bryde i brand eller forårsage elektrisk stød.**

👐 VIGTIGT

- Sørg for ikke at bruge andre rengøringsmidler end vand eller et mildt rensmiddel, der er blandet med vand, da det kan deformere eller knække plastmaterialer i printeren.
- Hvis du bruger et mildt rensmiddel, skal du sørge for, at det er blandet med vand.
- Denne printer skal ikke smøres. Smør ikke printeren.

1 Sluk printeren og computeren ①, fjern USB-kablet ②, og tag stikket ud af stikkontakten ③.

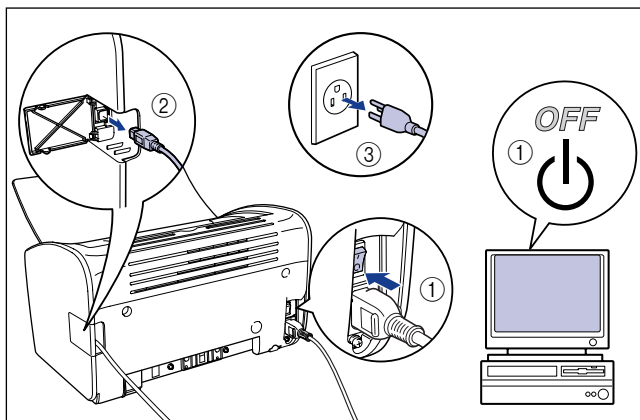

2 Vrid en blød klud, der er fugtet med vand eller et mildt rensmiddel blandet med vand, hårdt op, og tør skidtet væk.

Hvis der blev brugt et mildt rensmiddel til rensningen, skal du sørge for at aftørre rensmidlet med en blød klud, der er fugtet med vand.

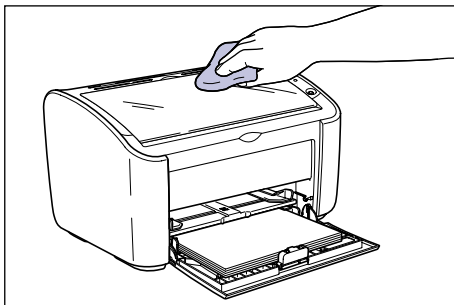

3 Når du har tørret snavset af, skal du tørre printeren af med en tør klud.

4 Når printeren er helt tør, kan du sætte netledningen i stikkontakten og tilslutte USB-kablet igen.

Flytning af printeren

Når du ændrer placeringen af printeren eller flytter printeren ved vedligeholdelse, skal du sørge for at bruge den følgende procedure.

ADVARSEL

Når du flytter printeren, skal du altid slukke printeren, tage strømstikket ud og fjerne USB-kablet. Hvis du flytter printeren uden at fjerne kablerne, kan netledningen og USB-kablet blive beskadiget, hvilket kan føre til i brand eller elektrisk stød.

FORSIGTIG

- Printeren vejer ca. 6,3 kg, når tonerpatronen ikke er installeret. Pas på din ryg, når du bærer printeren.
- Hold aldrig printeren ved frontpanelet, ventilationsåbningerne, bagpanelet eller i det hele taget nogen andre steder end de angivne. Hvis du gør det, risikerer du at tabe printeren, hvilket kan føre til personskaade.

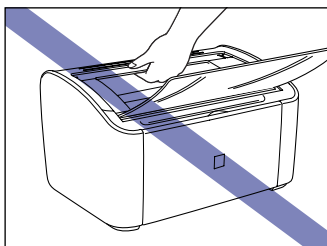
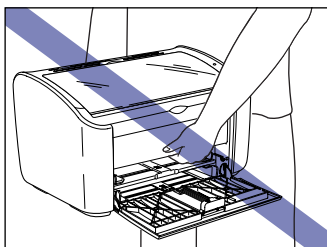
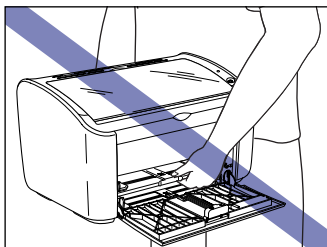

Flytning af printeren

Brug den følgende fremgangsmåde til at flytte printeren.

- 1** Sluk printeren og computeren ①, fjern USB-kablet ②, og tag stikket ud af stikkontakten ③.

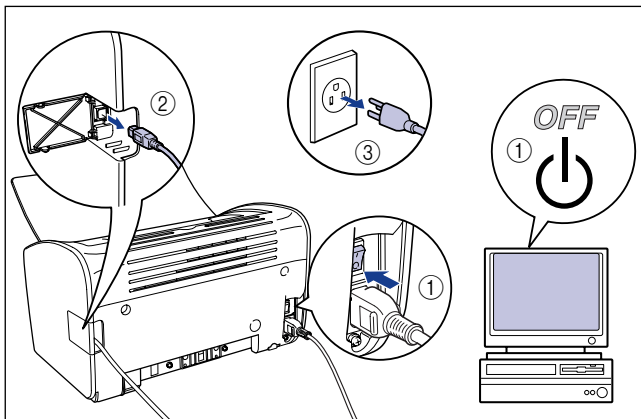

- 2** Fjernelse af netledningen.

- 3** Fjern alt papir, der er lagt i printeren, og skub det bageste papirstyr ind til den position, der er vist i diagrammet.

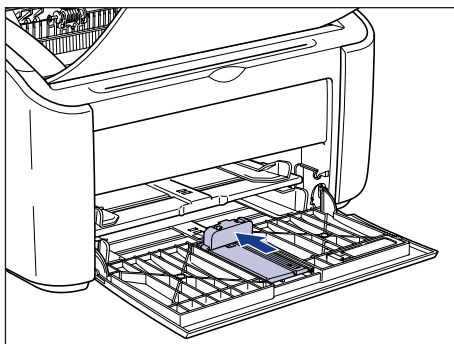

VIGTIGT

Hvis du forsøger at lukke universalbakken, mens det bageste papirstyr stikker ud af bakken, kan du beskadige printeren. Kontroller altid, at det bageste papirstyr er skubbet helt tilbage i universalbakken, inden du lukker universalbakken.

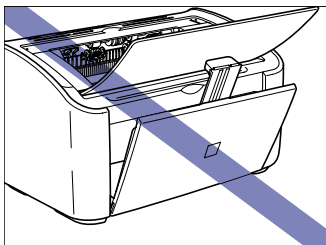

4 Luk universalbakken.

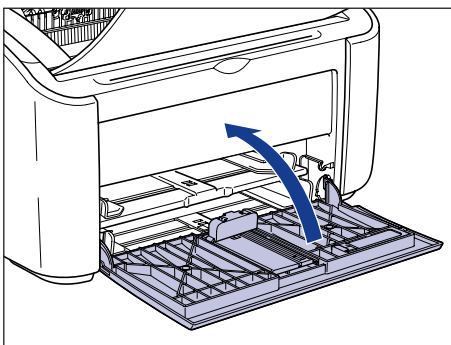

5 Hvis papirudbakken er åben, skal du lukke den.

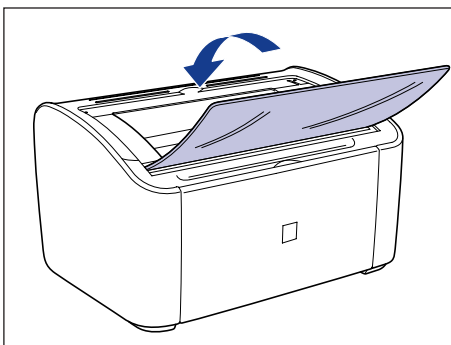

- 6** Tag fat i venstre og højre side af printeren med hænderne som vist i diagrammet, og hold godt fast i printeren, når du bærer den.

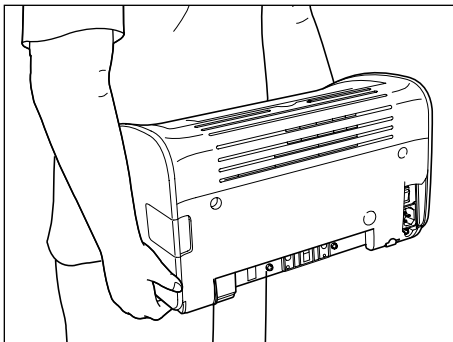

- 7** Sæt forsigtigt printeren ned på installationsstedet.

⚠ FORSIGTIG

Sæt printeren langsomt og forsigtigt ned. Du kan få kvæstelser, hvis dine hænder eller andre legemsdele kommer i klemme under printeren.

- 8** Åbn udbakken.

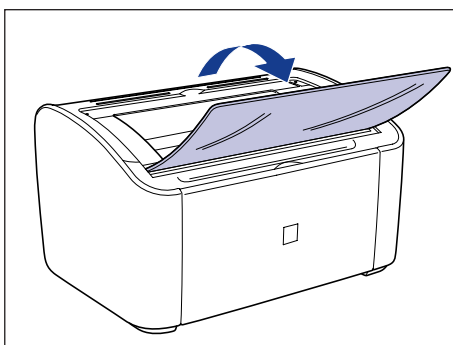

9 Åbn universalbakken.

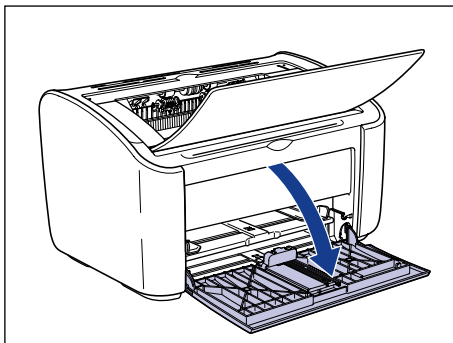

10 Læg papiret i.

Oplysninger om ilægning af almindeligt papir, kraftigt papir, etiketark og transparenter finder du under "Udskrivning på Almindeligt papir, Kraftigt papir, Etiketark og Transparenter," på side 2-13.

Oplysninger om ilægning af kartotekskort finder du under "Udskrivning på kartotekskort," på side 2-26.

Oplysninger om ilægning af konvolutter finder du under "Udskrivning på konvolutter," på side 2-33.

Oplysninger om ilægning af brugerdefinerede papirstørrelser finder du under "Udskrivning på brugerdefinerede papirstørrelser (ikke-standardstørrelser)," på side 2-44.

11 Tilslut netledningen.

12 Tilslut stikket i den anden ende til lysnetkontakten.

13 Tilslutning af USB-kablet.

● Transport af printeren

Når du transporterer printeren (f.eks. i forbindelse med en flytning), skal du fjerne tonerpatronen og opbevare printeren og delene i den emballage, de blev leveret i, og med de beskyttende materialer fastgjort for at forhindre dem i at blive beskadiget, mens de transporteres.

Hvis du ikke har adgang til den oprindelige emballage og emballagematerialerne, skal du finde en egnet kasse og emballagematerialer og pakke printeren og delene på en passende måde.

Håndtering af printeren

Denne printer bruger en række forskellige elektroniske komponenter og følsomme optiske komponenter. Læs det følgende afsnit omhyggeligt, og vær forsigtig, når du håndterer printeren.

VIGTIGT

Oplysninger om håndtering af printeren er også beskrevet i "Vigtige sikkerhedsinstruktioner," på side xiv.

Forholdsregler ved håndtering af printeren

Overhold de følgende forholdsregler for at sikre, at printeren altid kan producere udskrifter af høj kvalitet.

VIGTIGT

- Anbring ikke tunge objekter oven på printeren, udbakken eller andre dele af printeren. Dette kan beskadige printeren.

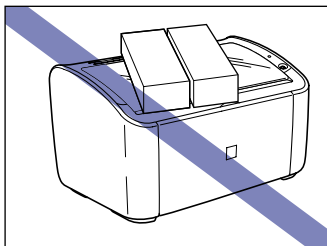

- Hvis du forsøger at lukke universalbakken, mens det bageste papirstyr stikker ud af bakken, kan du beskadige printeren. Kontroller altid, at det bageste papirstyr er skubbet helt tilbage i universalbakken, inden du lukker universalbakken.

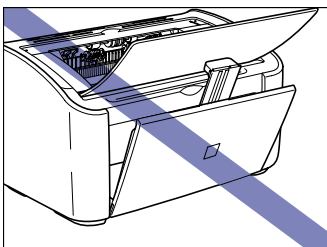

- Lad ikke topdækslet stå åbent længere end nødvendigt. Hvis printeren udsættes for direkte sollys eller stærkt lys, kan dens ydeevne blive reduceret.

- Ryst ikke printeren, mens den udskriver. Dette kan medføre, at udskriftskvaliteten falder.

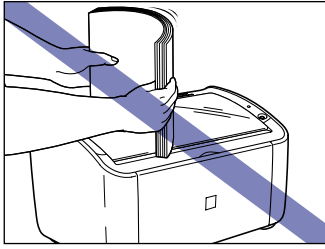

- Åbn ikke printerens topdæksel, mens printeren udskriver. Dette kan beskadige printeren.
- Åbn og luk udbakken, universalbakken og topdækslet forsigtigt. Printeren kan blive beskadiget, hvis du er voldsom.
- Hvis du vil lægge et tæppe på printeren for at forhindre, at der kommer støv ind i printeren, skal du slukke for strømmen og lade printeren køle tilstrækkeligt af, inden du tildækker printeren.
- Hvis du ikke skal bruge printeren i længere tid, skal du tage netledningen ud af stikkontakten.
- Brug ikke printeren eller opbevar den i et lokale, hvor der bruges kemikalier.
- Området omkring udbakken kan blive meget varmt under udskrivningen og umiddelbart efter udskrivningen. Når du indsamler papir fra udbakken eller afhjælper et papirstop, skal du passe på ikke at røre området omkring udbakken.

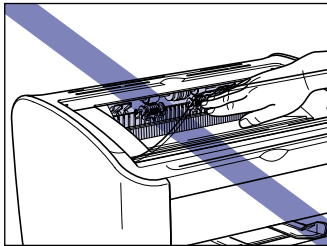

Forholdsregler ved opbevaring af printeren

Hvis du ikke skal bruge printeren i længere tid, skal du opbevare den i følgende miljø.

- Temperaturområde ved opbevaring: 0 til 35°C (32 til 95°F)
- Fugtighedsområde ved opbevaring: 10 til 80% relativ fugtighed (ingen kondensering)

I dette kapitel beskrives det, hvordan du kan afhjælpe problemer som papirstop eller dårlig udskriftskvalitet.

Fejlfindingsdiagram	6-2
Papirstop	6-3
Servicekald	6-18
Når der vises en fejl med fikseringsenheden	6-19
Når der vises en fejl med scanneren eller en servicefejl	6-20
Problemer med udskriftskvaliteten	6-22
Papirproblemer	6-26
Når der ikke bliver udskrevet noget	6-27
Installationsproblemer	6-28
Hvis afinstallationen mislykkes	6-29
Fjernelse af USB-klassedriveren	6-31
Problemer under lokal installation	6-35
Problemer med at installere en delt printer	6-35
Forskellige problemer	6-36

Fejlfindingsdiagram

Hvis der opstår problemer, mens du bruger printeren, kan du bruge rutediagrammet nedenfor til at finde årsagen til problemet.

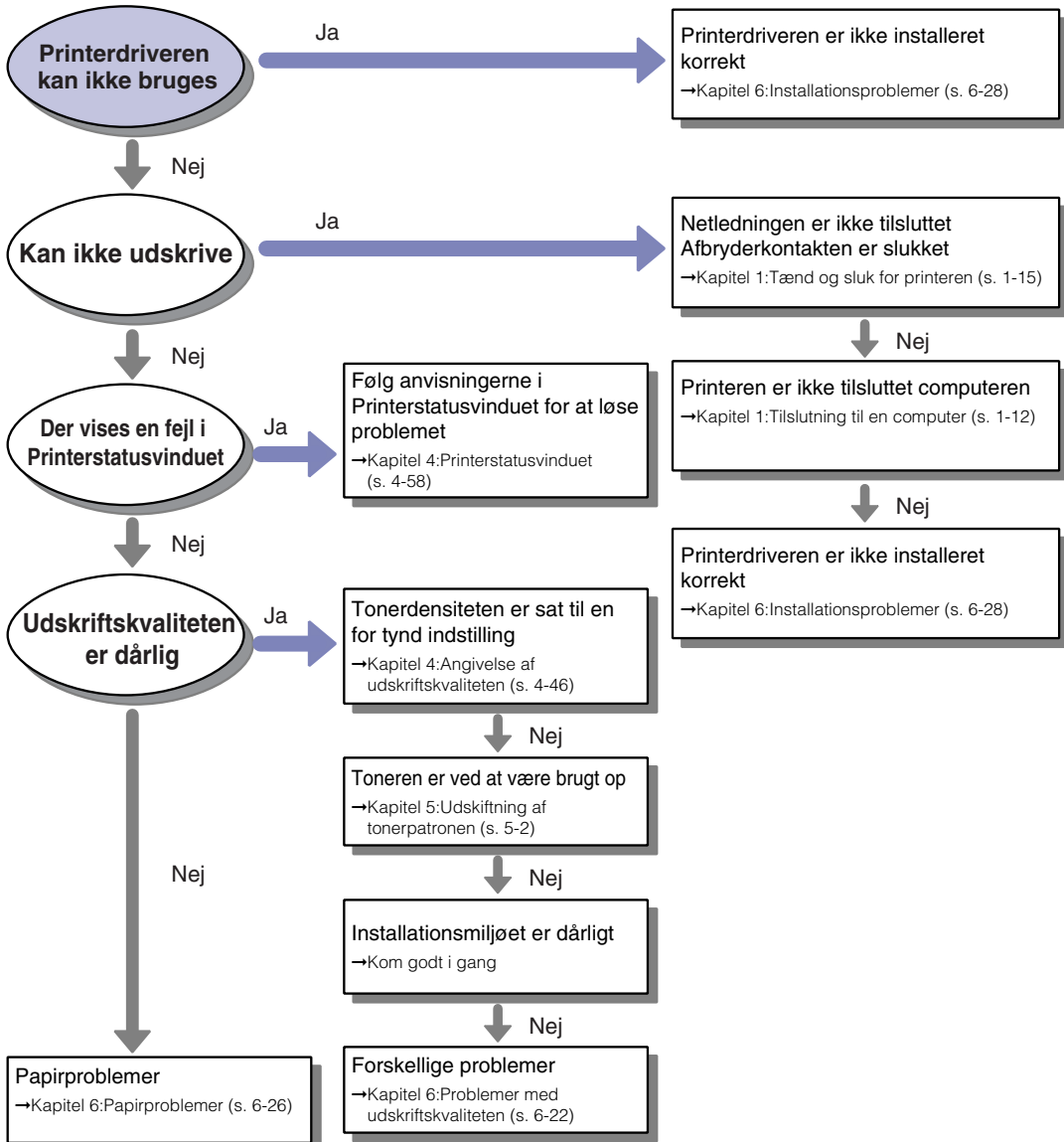

Papirstop

Den følgende meddelelse vises i Printerstatusvinduet, når der opstår papirstop under udskrivning.

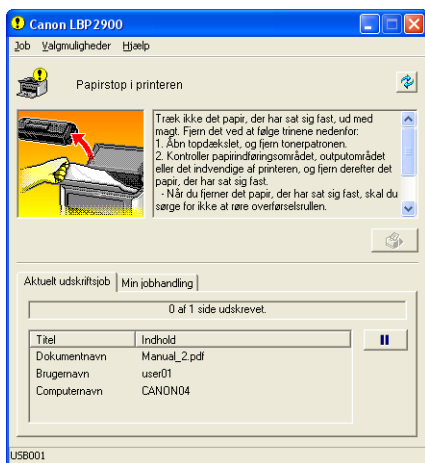

⚠ ADVARSEL

Dette produkt indeholder en højspændingsenhed. Når du afhjælper papirstop eller undersøger printerens indre, skal du undgå, at en halskæde, et armbånd eller andre metalgenstande kommer i kontakt med printerens indre. Hvis det sker, kan det føre til forbrændinger eller elektrisk stød.

⚠ FORSIGTIG

- Pas på ikke at få toner på tøjet eller på hænderne, når du afhjælper et papirstop. Hvis du får toner på tøjet eller på hænderne, skal du straks vaske det af med koldt vand. Undgå at rense med varmt vand, da dette kan få toneren til at sætte sig fast, så der dannes en plet, der ikke kan fjernes.
- Når du ved papirstop fjerner papir fra printerens indre, skal du fjerne papiret forsigtigt, så toneren på det papir, der sidder fast, ikke sprøjter ud af printeren. Ellers risikerer du at få toner i øjnene eller i munden. Hvis du får toner i øjne eller mund, skal du med det samme vaske det af med koldt vand og søge læge.
- Pas på, at du ikke skærer hænderne på papirkanterne, når du fjerner papir, der har sat sig fast.

- Området omkring fikseringsenheden inde i printeren bliver varmt under brugen. Hvis du undersøger printerens indre, mens du afhjælper et papirstop eller lignende, skal du passe på ikke at komme til at røre området omkring fikseringsenheden. Dette kan føre til forbrændinger.

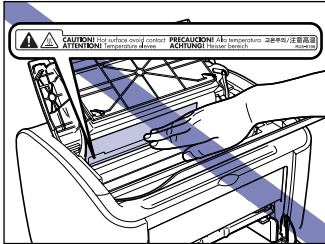

- Hold hænder og tøj væk fra valsen i outputområdet, når du har fjernet fastklemt papir helt. Selv om printeren ikke udskriver, kan valsen få fat i hænder eller tøj, hvis den pludselig roterer, og dette kan medføre personskade.

VIGTIGT

- Rør aldrig ved nogen af højspændingsdelene inde i topdækslet. Dette kan beskadige printeren.

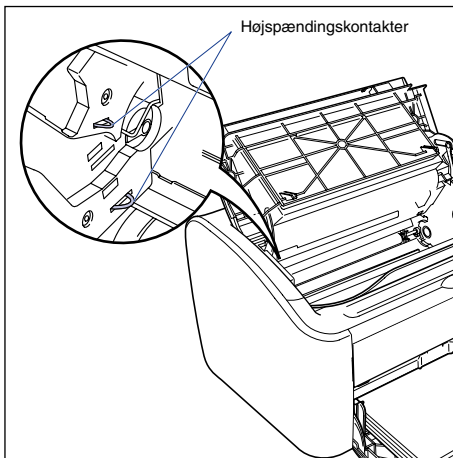

- Hvis du rykker for hårdt i papir, der har sat sig fast, kan papiret blive revet i stykker, og de interne komponenter kan blive beskadiget. Når du trækker papir, der har sat sig fast, ud, skal du trække det ud i den rigtige retning alt afhængigt af papirets placering.
- Hvis papiret rives itu, skal du sørge for at finde og fjerne alle resterende papirstykker.
- Hvis du fjerner det papir, der har sat sig fast, uden at åbne topdækslet, vil fejlmeddelelsen muligvis ikke forsvinde. I så fald skal du åbne og lukke topdækslet én gang.

- Rør ikke ved overføringsvalse under nogen omstændigheder. Dette kan medføre, at udskriftskvaliteten falder.

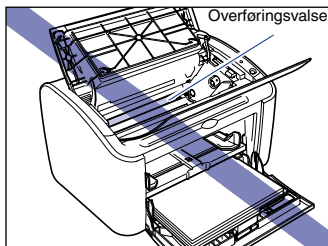

- Rør ikke ved paperindføringen under nogen omstændigheder. Dette kan medføre, at paperindføringsmekanismen ikke fungerer korrekt.

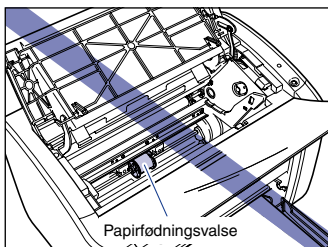

- Området omkring udbakken kan blive meget varmt under udskrivningen og umiddelbart efter udskrivningen. Når du indsamler papir fra udbakken eller afhjælper et papirstop, skal du passe på ikke at røre området omkring udbakken.

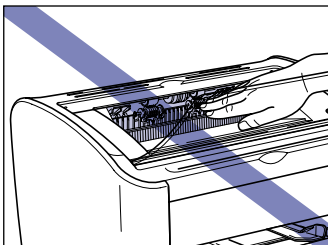

1 Åbn topdækslet.

Tag fat i fordybningen i højre side af topdækslet, og åbn dækslet, indtil det stopper.

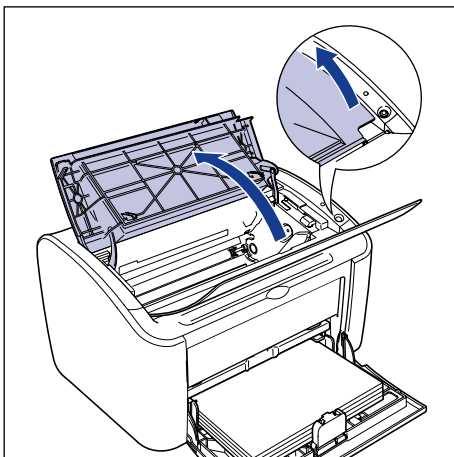

VIGTIGT

Selv hvis du kan se det fastklemte papir fra udbakken, må du ikke trække i papiret. Sørg for at åbne topdækslet og fjerne tonerpatronen, inden du forsøger at afhjælpe papirstoppet.

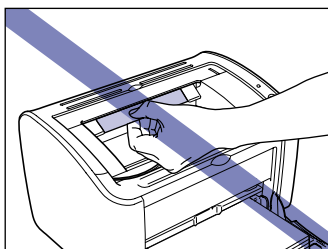

2 Løft tonerpatronen i pilenes retning ①, og træk den derefter ud ②.

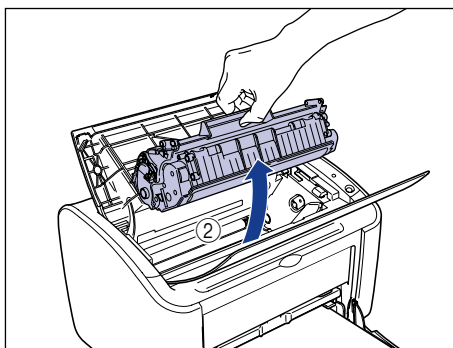
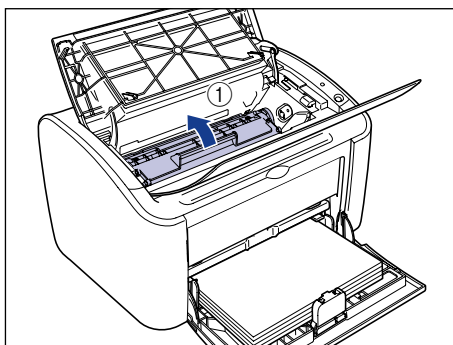

VIGTIGT

- Hvis du rører den indre tromle med hånden eller ridser den, vil udskriftskvaliteten blive forringet. Du må under ingen omstændigheder røre eller åbne beskyttelsesklappen til tromlen. Sørg for ikke at holde eller røre ved nogen andre dele end dem, der er angivet i instruktionerne. Hvis du gør det, kan det beskadige tonerpatronen.

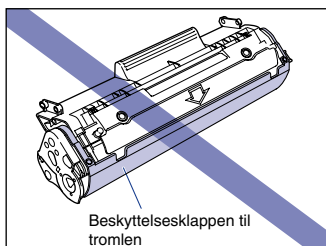

- Udsæt ikke tonerpatronen for direkte sollys eller stærkt kunstigt lys.

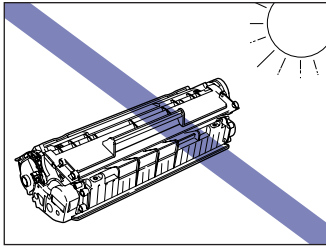

- Pas på ikke at holde på eller berøre følsomme områder som f.eks. sensoren eller elektriske kontakter. Dette kan beskadige printeren.

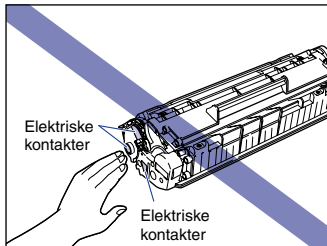

3 Placer tonerpatronen i beskyttelsesposen.

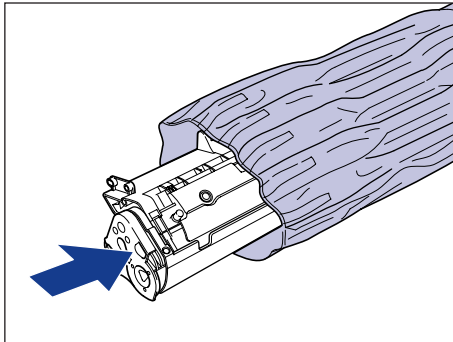

4 Fjern eventuelt papir fra universalbakken.

Træk det bageste papirstyr ud ①, og fjern derefter papiret ②.

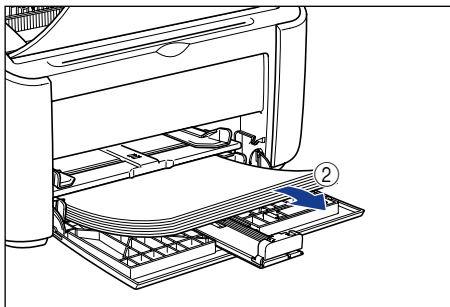
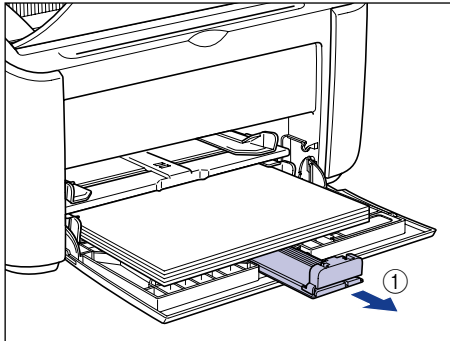

VIGTIGT

Selv hvis papiret er fastklemt i universalbakken, skal du ikke afhjælpe papirstoppet, men fortsætte med den følgende trin.

5 Fjern det papir, der har sat sig fast.

● Hvis du kan se papirets forreste kant inde i printeren

- Træk forsigtigt papiret op for at afhjælpe papirstoppet.

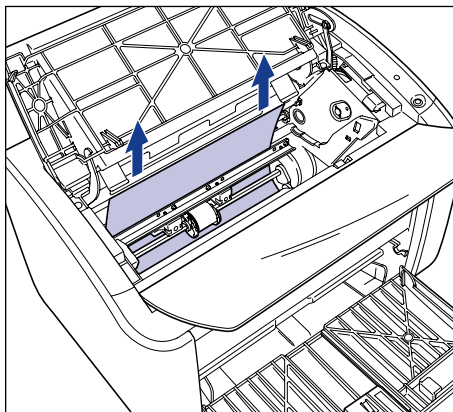

- Hvis det er vanskeligt at afhjælpe papirstoppet, skal du trække papiret ud fra universalbakken eller bakken til manuel fødning.

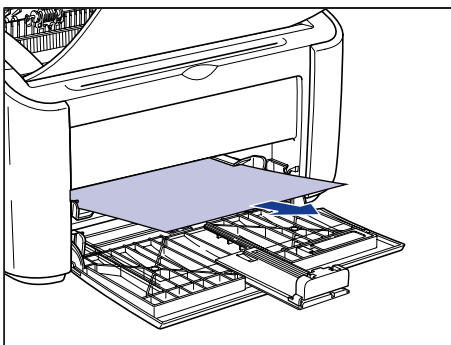
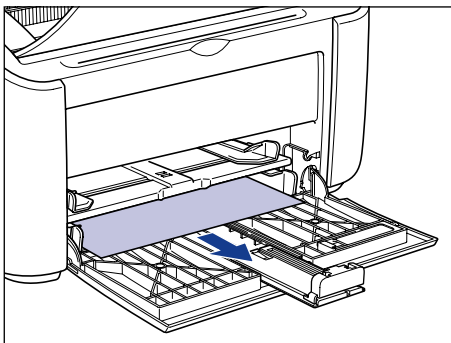

 **VIGTIGT**

Hvis du trækker det fastklemte papir ud fra universalbakken eller bakken til manuel føddning, kan der komme overskydende toner på det næste ark papir du udskriver på.

● **Hvis du kan se papirets bagerste kant inde i printeren**

- Hold papiret ved begge kanter, og før det langsomt nedad for at tage papiret ud.

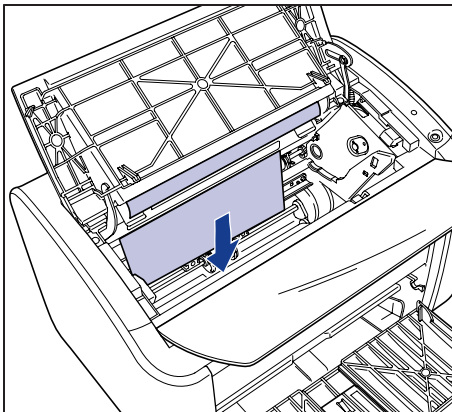

- Hvis det er svært at trække papiret ud, skal du trække i papirets forreste kant som vist på diagrammet ① og derefter fjerne papiret fra udbakkesiden ②.

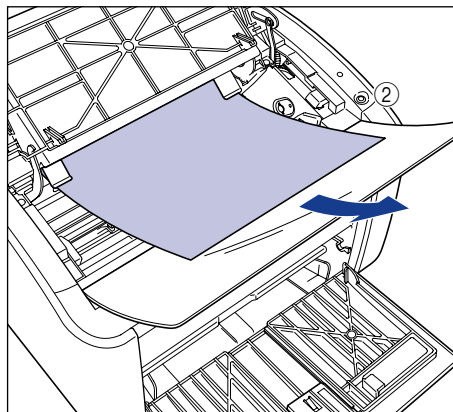
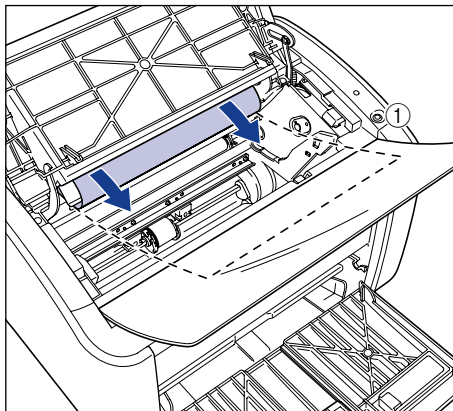

 **VIGTIGT**

Hvis du trækker fastklemt papir ud fra udbakkesiden, kan der komme overskydende toner på det næste ark papir du udskriver på.

● Hvis du ikke kan se papirets forreste eller bageste kant

- Træk i papirets bageste ende som vist på diagrammet ①, hold papiret i begge kanter, og før det langsomt nedad for at tage papiret ud af printeren ②.

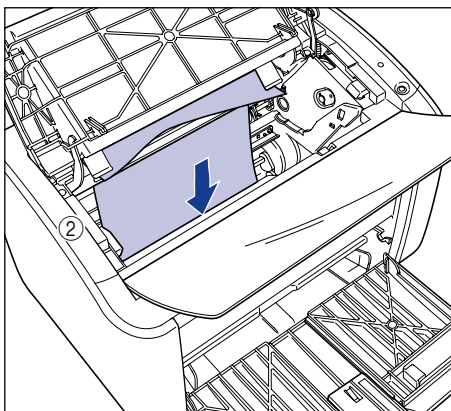
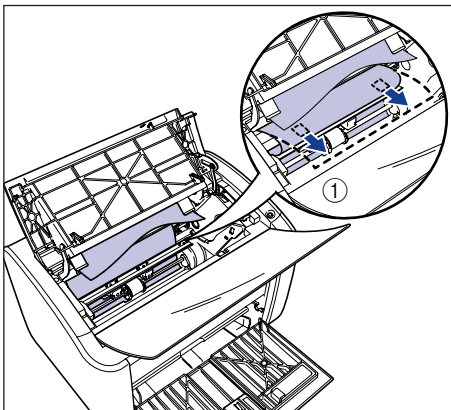

- Hvis det er svært at trække papiret ud, skal du trække i papirets forreste kant som vist på diagrammet ① og derefter fjerne papiret fra udbakkesiden ②.

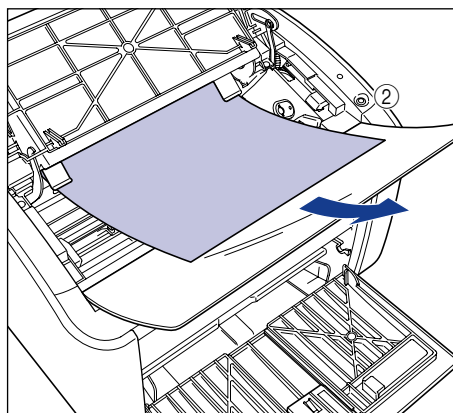
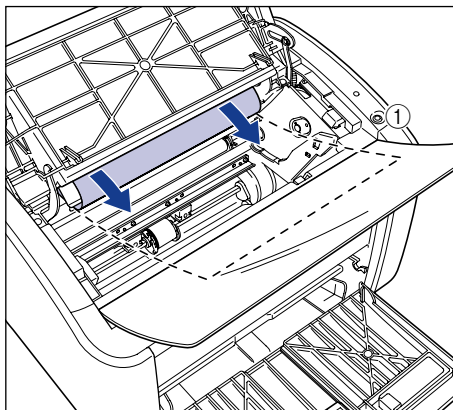

 **VIGTIGT**

Hvis du trækker fastklemt papir ud fra udbakkesiden, kan der komme overskydende toner på det næste ark papir du udskriver på.

6 Læg papiret i, så papiret rører det bageste papirstyr.

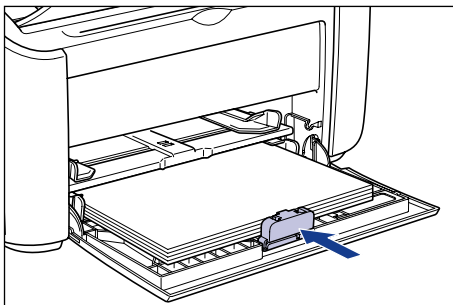

Hvis papirstoppet opstod under indføring fra bakken til manuel føddning, skal du lægge papir bakken til manuel føddning.

7 Tag tonerpatronen ud af beskyttelsesposen.

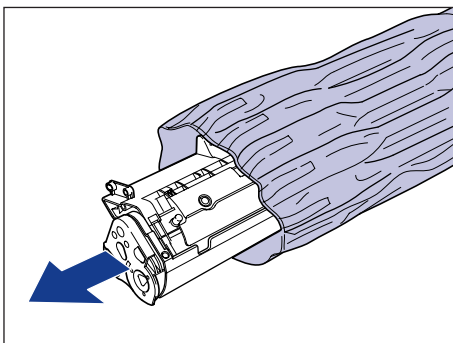

- 8** Juster fremspringene i venstre og højre ende af tonerpatronen med tonerpatronstyrene i printeren, skub patronen hele vejen til bagsiden ①, og træk den derefter ind mod dig ②.

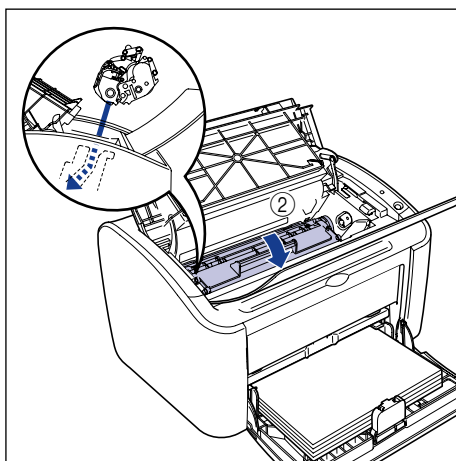
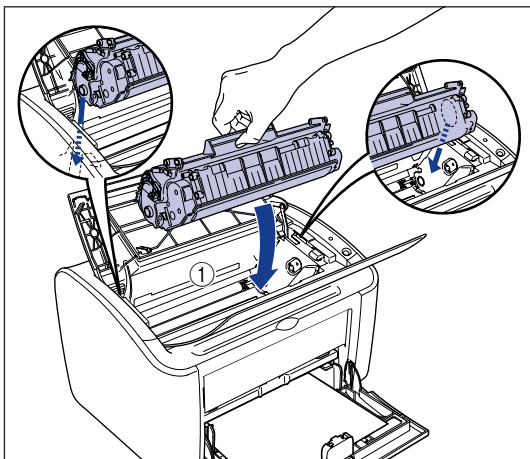

9 Luk topdækslet.

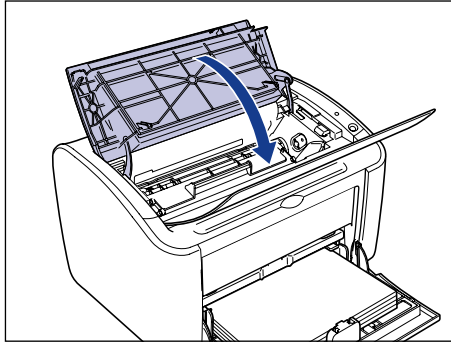

VIGTIGT

- Hvis du ikke kan lukke topdækslet, skal du kontrollere, at tonerpatronen er installeret korrekt i printeren. Hvis du lukker topdækslet for voldsomt, kan printeren blive beskadiget.
- Lad ikke topdækslet stå åbent i lang tid, efter at du har installeret tonerpatronen.

Servicekald

Hvis printeren er ramt af en fejl, så den ikke længere kan fungere korrekt, vises der et servicekald som følger.

Servicekald	Årsag	Opløsning
	Fikseringsenheden fungerer ikke korrekt.	Følg proceduren (se "Når der vises en fejl med fikseringsenheden," på s. 6-19), og kontakt den forhandler, hvor du købte printeren.
	Scanneren fungerer ikke korrekt.	Følg proceduren (se "Når der vises en fejl med scanneren eller en servicefejl," på s. 6-20), og sluk og tænd derefter for strømmen.

6

Fejlfinding

Servicekald	Årsag	Opløsning
	<p>Printeren fungerer ikke korrekt.</p>	<p>Følg proceduren (se "Når der vises en fejl med scanneren eller en servicefejl," på s. 6-20), og sluk og tænd derefter for strømmen.</p>

Når der vises en fejl med fikseringsenheden

Hvis der vises en fikseringsenhedsfejl, skal du følge proceduren nedenfor og derefter kontakte den forhandler, hvor du købte printeren.

- 1** Sluk printeren og computeren ①, fjern USB-kablet ②, og tag stikket ud af stikkontakten ③.

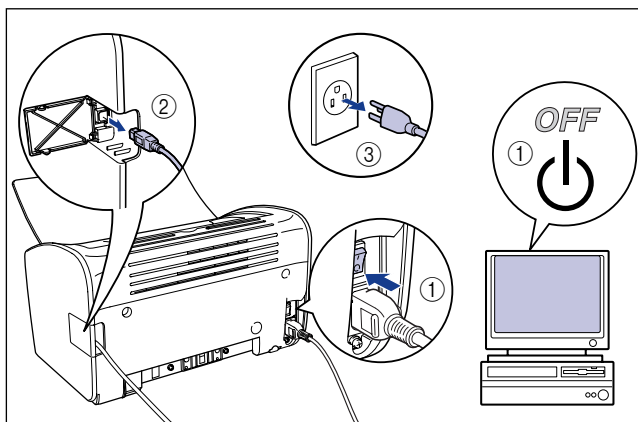

VIGTIGT

Hvis der vises en fikseringsenhedsfejl, må du ikke tænde printeren igen, efter at du har slukket den.

- 2** Kontakt den lokale autoriserede Canon-forhandler.

Beskriv de problemer, du oplever, når du kontakter forhandleren.

Når der vises en fejl med scanneren eller en servicefejl

Hvis der opstår en scannerfejl eller en servicefejl, skal du slukke printeren og tænde den igen på følgende måde. Dette vil muligvis fjerne meddelelsen.

- 1** Sluk printeren, vent i 10 mindst sekunder, og tænd derefter printeren igen.

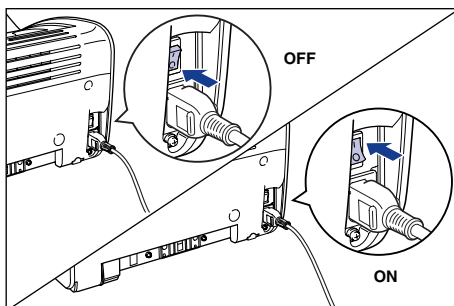

Hvis meddelelsen ikke vises igen, kan du fortsætte med at bruge printeren som normalt. Hvis meddelelsen vises igen, skal du gå videre til det næste trin.

- 2** Noter den fejlkode, der vises i Printerstatusvinduet.

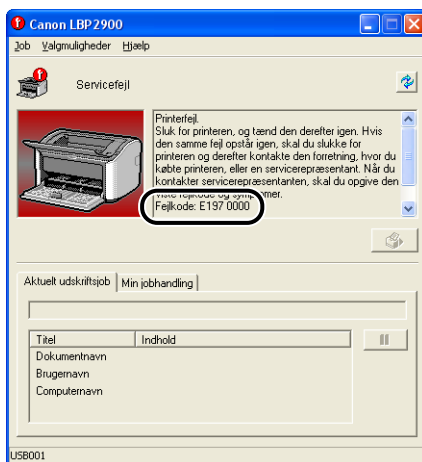

- 3** Sluk printeren og computeren ①, fjern USB-kablet ②, og tag stikket ud af stikkontakten ③.

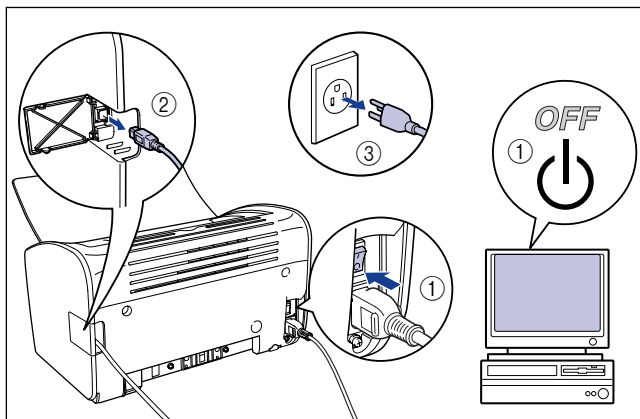

- 4** Kontakt den lokale autoriserede Canon-forhandler.

Når du kontakter Canon-forhandleren, skal du beskrive det problem, der opstod, og den fejlkode, du skrev ned.

Problemer med udskriftskvaliteten

Hvis der opstår et problem under brugen af printeren, skal du træffe følgende forholdsregler alt afhængigt af symptomerne.

VIGTIGT

- Hvis der vises en meddelelse i Printerstatusvinduet, skal du følge anvisningerne i meddelelsen.
- Ved papirstop: se "Papirstop," på side 6-3.
- Hvis der opstår et problem, som ikke er omtalt i dette afsnit, hvis ingen af løsningsforslagene løser problemet, eller hvis du ikke kan afgøre, hvad problemets årsag er, skal du kontakte din Canon-forhandler.

Der forekommer hvide striber. (teksten på udskriften er utydelig eller uensartet)

Årsag Tonerpatronen er ved at løbe tør for toner.

Afhjælpning Fjern forsigtigt tonerpatronen, vug den forsigtigt fra side til side 5 eller 6 gange, og sæt den derefter ind igen. Hvis problemet ikke forsvinder, skal du udskifte tonerpatronen med en ny. (Se "Udskiftning af tonerpatronen," på side 5-2.)

Udskriften er generelt utydelig.

Årsag 1 Indstillingen [Tonerdensitet] er ikke korrekt.

Afhjælpning Træk skyderen [Tonerdensitet] i printerdriveren mod [Mørk]. For at kunne ændre indstillingen [Tonerdensitet] skal du klikke på knappen [Detaljer] på fanen [Kvalitet] for at åbne dialogboksen [Detaljerede indstillinger].

Årsag 2 [Brug tonerbesparelse] er valgt.

Afhjælpning Fjern markeringen fra [Brug tonerbesparelse] i printerdriveren. For at kunne ændre indstillingen [Brug tonerbesparelse] skal du klikke på knappen [Detaljer] på fanen [Kvalitet] for at åbne dialogboksen [Detaljerede indstillinger].

Udskriften er generelt mørk.

Årsag 1 Indstillingen [Tonerdensitet] er ikke korrekt.

Afhjælpning Træk skyderen [Tonerdensitet] i printerdriveren mod [Lys].
For at kunne ændre indstillingen [Tonerdensitet] skal du klikke på knappen [Detaljer] på fanen [Kvalitet] for at åbne dialogboksen [Detaljerede indstillinger].

Årsag 2 Printerens er udsat for direkte sollys eller stærkt kunstigt lys.

Afhjælpning Flyt printerens til et sted, der ikke er udsat for direkte sollys eller stærkt kunstigt lys. Eller fjern printerens fra den stærke lyskilde.

En del af en side bliver ikke udskrevet.

Årsag 1 Skaleringsfaktoren er forkert.

Afhjælpning 1 Fjern markeringen fra [Manuel skalering] i printerdriveren. Når markeringen er fjernet fra dette afkrydsningsfelt, fastsættes skaleringsfaktoren automatisk på grundlag af indstillingerne [Sidestørrelse] og [Outstørrelse]. Hvis du vil opdatere [Manuel skalering], skal du åbne fanen [Sideopsætning].

Afhjælpning 2 Marker [Manuel skalering] i printerdriveren, og angiv en passende skalering i forhold til den papirstørrelse, du bruger.
Hvis du vil opdatere [Manuel skalering], skal du åbne fanen [Sideopsætning].

Årsag 2 Papiret er lagt i en forkert position.

Afhjælpning Læg papiret korrekt i. (Se "Udskrivning på Almindeligt papir, Kraftigt papir, Etiketark og Transparenter," på side 2-13, "Udskrivning på kartotekskort," på side 2-26, "Udskrivning på konvolutter," på side 2-33, "Udskrivning på brugerdefinerede papirstørrelser (ikke-standardstørrelser)," på side 2-44)

Årsag 3 Der blev udskrevet data fra et program med margenindstillingerne indstillet uden for printerens udskriftsområde.

Afhjælpning Printerens udskriftsområde er begrænset af marginerne på 4 mm øverst, 6 mm nederst og 5 mm i venstre og højre side (for kartotekskort og konvolutter er topmargen, bundmargen, venstre margen og højre margen alle 10 mm). Sørg for, at du har lavet tilstrækkeligt store marginer i dine data.

Forsiden eller bagsiden af udskrifterne er plettet med sorte prikker.

Årsag Fikseringsenheden er beskidt.

Afhjælpning Udfør en rensning. (Se "Rensning," på side 5-14.)

Udskriftspositionen er ikke justeret korrekt.

Årsag Indstillingerne [Topmargin] og [Papiirplacering] i programmet er ikke konfigureret korrekt.

Afhjælpning Opdater indstillingerne [Topmargin] og [Papiirplacering] i programmet (Du finder yderligere oplysninger i programmets brugervejledning).

Halvdelen af siden udskrives på næste side.

Årsag Indstillingen [Linjeafstand] eller [Linjer pr. side] i programmet er ikke konfigureret korrekt.

Afhjælpning Opdater [Linjeafstand] og [Linjer pr. side] i programmet, så dataene kan være på en side, og udskriv igen (Du finder yderligere oplysninger i programmets brugervejledning).

Der udskrives ingenting på papiret.

Årsag 1 Forseglingsstapen blev ikke fjernet fra tonerpatronen, inden den blev installeret.

Afhjælpning Fjern tonerpatronen, træk forseglingsstapen af, og installer patronen igen. (Se "Udskiftning af tonerpatronen," på side 5-2)

Årsag 2 Der bliver indført flere ark papir på samme tid.

Afhjælpning Juster papirstakken grundigt, og læg den i igen. (Se "Udskrivning på Almindeligt papir, Kraftigt papir, Etiketark og Transparenter," på side 2-13, "Udskrivning på kartotekskort," på side 2-26, "Udskrivning på konvolutter," på side 2-33, "Udskrivning på brugerdefinerede papirstørrelser (ikke-standardstørrelser)," på side 2-44)

Papiret er helt sort, når det kommer ud.

Årsag Tromlen i tonerpatronen er forringet.

Afhjælpning Udskift tonerpatronen med en ny. (Se "Udskiftning af tonerpatronen," på side 5-2.)

Udskrevne sider har hvide pletter.

Årsag 1 Papiret er forkert.

Afhjælpning Erstat papiret med en af de brugbare papirtyper, og udskriv igen. (Se "Papirkrav," på side 2-2.)

Årsag 2 Papiret er fugtigt, fordi det har været opbevaret i dårlige omgivelser.

Afhjælpning Erstat papiret med nyt papir, og udskriv igen.

Årsag 3 Tromlen i tonerpatronen er forringet.

Afhjælpning Udskift tonerpatronen med en ny. (Se "Udskiftning af tonerpatronen," på side 5-2.)

Papirproblemer

Papiret kommer krøllet ud af printeren.

Årsag 1 Papiret er lagt vinklet i universalbakken eller bakken til manuel fødnings.

Afhjælpning Læg papiret lige i universalbakken eller bakken til manuel fødnings. (Se "Udskrivning på Almindeligt papir, Kraftigt papir, Etiketark og Transparenter," på side 2-13, "Udskrivning på kartotekskort," på side 2-26, "Udskrivning på konvolutter," på side 2-33, "Udskrivning på brugerdefinerede papirstørrelser (ikke-standardstørrelser)," på side 2-44.)

Årsag 2 Papiret er fugtigt.

Afhjælpning Erstat papiret papir fra en ny stak.

Papiret krøller.

Årsag 1 Papiret er forkert.

Afhjælpning Erstat papiret med en type papir, der kan bruges på denne printer. (Se "Papirkrav," på side 2-2.)

Årsag 2 Indstillingen [Papirtype] passer ikke til det papir, der er lagt i.

Afhjælpning Sæt [Papirtype] i printerdriveren til [Almindeligt papir L]. Hvis du vil ændre indstillingen [Papirtype], skal du åbne fanen [Papirkilde].

Der sidder hvidt støv på de udskrevne transparenter.

Årsag Du udskrev transparenterne umiddelbart efter, at du havde udskrevet på en anden type papir.

Afhjælpning Hvis du udskriver transparenter efter at have udskrevet kontinuerligt på normalt papir, kan der hænge papirstøv fast på transparenterne, når de skrives ud. I så fald skal du bruge en blød klud til at børste papirstøvet af.

Når der ikke bliver udskrevet noget

Kontroller de følgende punkter, hvis der ikke bliver udskrevet noget, når du udskriver fra et program:

1 Kontroller, om der vises en fejlmeddelelse i Printerstatusvinduet.

Hvis der vises en fejlmeddelelse i Printerstatusvinduet, skal du følge anvisningerne i meddelelsen. Hvis der ikke vises nogen fejlmeddelelse, skal du fortsætte til næste trin.

2 Udskriv en testside.

Klik på [Udskriv testside] på fanen [Generelt] i dialogboksen [Printeregenskaber].

■ Hvis testsiden udskrives korrekt

Du kan udskrive fra CAPT-softwaren. Kontroller programssoftwaren ved at kontrollere, at alle printerindstillingerne er konfigureret korrekt.

■ Hvis testsiden ikke udskrives

Afinstaller CAPT-softwaren, installer den igen, og udskriv en ny testside. (Se "Fjernelse af CAPT-softwaren," på side 3-72.)

Installationsproblemer

Hvis du ikke kan installere "USB-klassedriveren" og "LBP2900/2900i-printerdriveren" korrekt, skal du bruge den følgende procedure til at søge efter problemer.

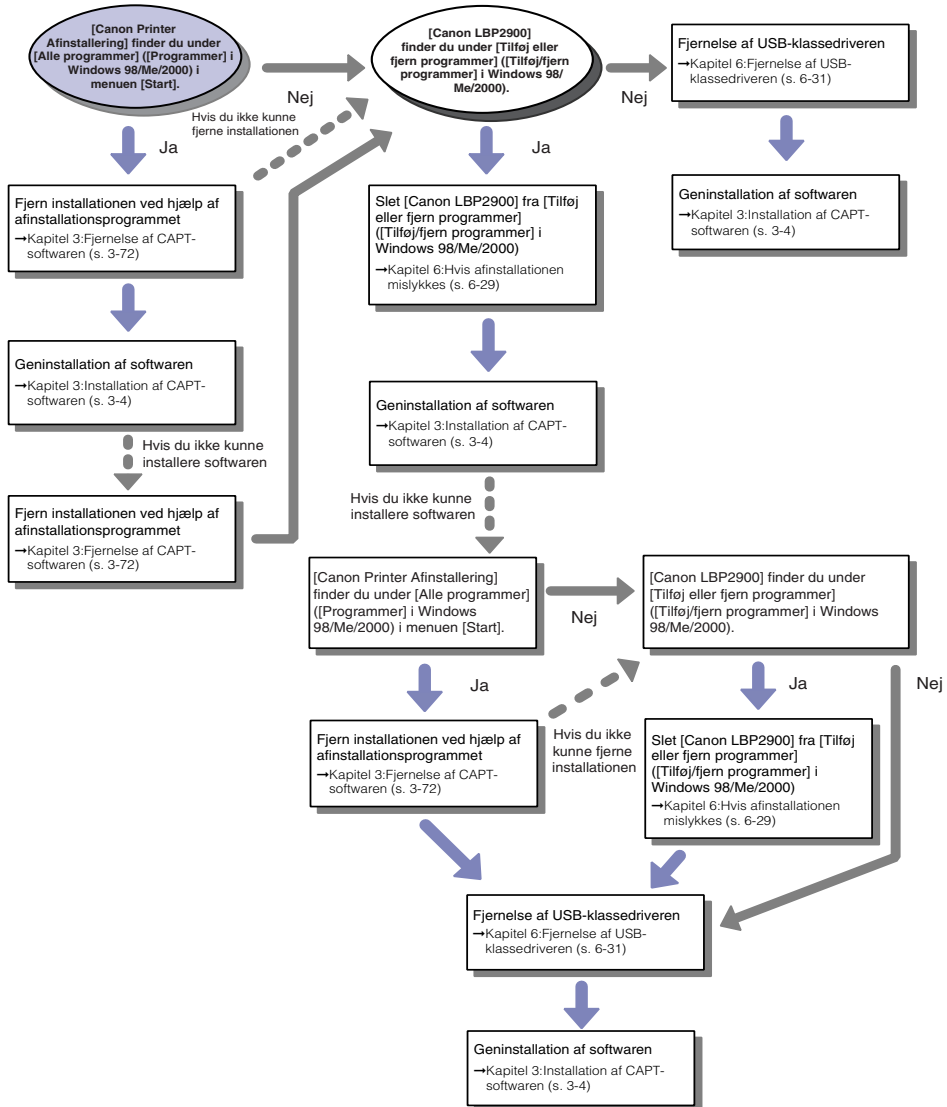

Hvis afinstallationen mislykkes

Hvis du ikke kan afinstallere CAPT-softwaren ved hjælp af det afinstallationsprogram, der blev oprettet ved installationen, skal du bruge den følgende procedure til at afinstallere CAPT-softwaren fra [Tilføj eller fjern programmer] ([Tilføj/fjern programmer] i Windows 98/Me/2000).

1 I menuen [Start] skal du vælge [Kontrolpanel] og derefter klikke på [Tilføj eller fjern programmer].

Windows 98/Me/2000: I menuen [Start] skal du vælge [Indstillinger] → [Kontrolpanel] og derefter klikke på [Tilføj/fjern programmer].

2 Vælg [Canon LBP2900] i dialogboksen [Tilføj eller fjern programmer], og klik derefter på [Rediger/fjern].

Windows 2000: Vælg [Canon LBP2900] i dialogboksen [Tilføj/fjern programmer], og klik derefter på [Rediger/fjern].

Windows 98/Me: Vælg [Canon LBP2900] i dialogboksen [Tilføj/fjern programmer], og klik derefter på [Tilføj/Fjern].

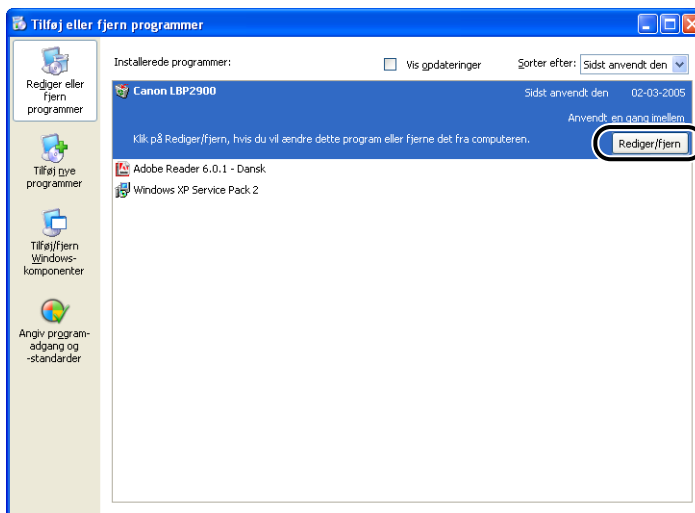

BEMÆRK

Hvis [Canon LBP2900] ikke vises i dialogboksen [Tilføj eller fjern programmer] ([Tilføj/fjern programmer] i Windows 98/Me/2000), skal du udføre (se "Fjernelse af USB-klassedriveren," på s. 6-31) og derefter installere CAPT-softwaren igen.

3 Vælg navnet på printeren, og klik derefter på [Slet].

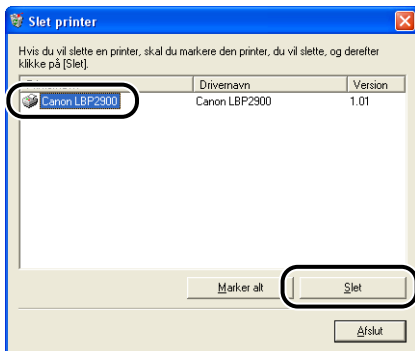

4 Klik på [Ja].

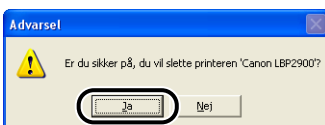

Afinstallationsprocessen starter. Vent et øjeblik.

5 Klik på [Afslut].

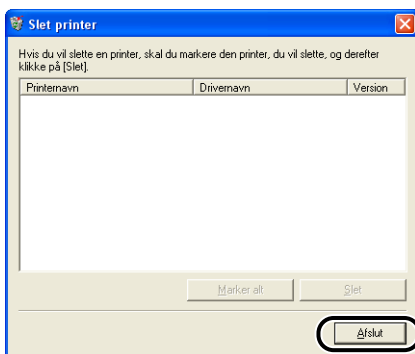

Dialogboksen [Slet printer] lukkes.

6 Genstart Windows.

Fjernelse af USB-klassedriveren

Du skal fjerne USB-klassedriveren, når du ikke kan installere CAPT-softwaren korrekt efter at have afinstalleret den én gang, og når du ikke kan afinstallere CAPT-softwaren.

1 Kontroller, at computeren er forbundet med printeren via USB-kablet, og at printeren er tændt.

2 I menuen [Start] skal du vælge [Kontrolpanel] og derefter klikke på [Tilføj eller fjern programmer].

Windows 98/Me/2000: I menuen [Start] skal du vælge [Indstillinger] → [Kontrolpanel] og derefter klikke på [Tilføj/fjern programmer].

3 Kontroller, at [Canon LBP2900] ikke vises i dialogboksen [Tilføj eller fjern programmer], og klik derefter på [X].

Windows 98/Me/2000: Kontroller, at [Canon LBP2900] ikke vises i dialogboksen [Tilføj/fjern programmer], og klik derefter på [X].

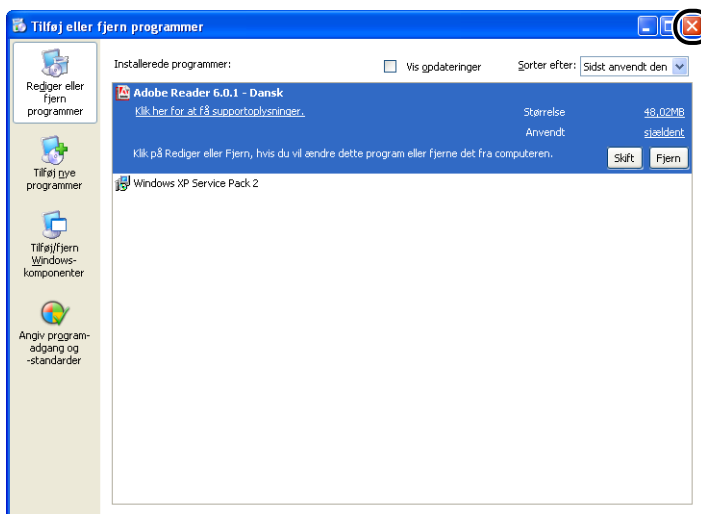

BEMÆRK

Hvis [Canon LBP2900] vises i dialogboksen [Tilføj eller fjern programmer] (dialogboksen [Tilføj/fjern programmer] i Windows 98/Me/2000), skal du se (Se "Hvis afinstallationen mislykkes," på side 6-29.) for at slette [Canon LBP2900] fra dialogboksen [Tilføj eller fjern programmer] (dialogboksen [Tilføj/fjern programmer] i Windows 98/Me/2000).

4 I menuen [Start] skal du vælge [Kontrolpanel] og derefter klikke på [Ydelse og vedligeholdelse] → [System].

Windows 98/Me/2000: I menuen [Start] skal du vælge [Indstillinger] → [Kontrolpanel] og derefter dobbeltklikke på ikonet [System].

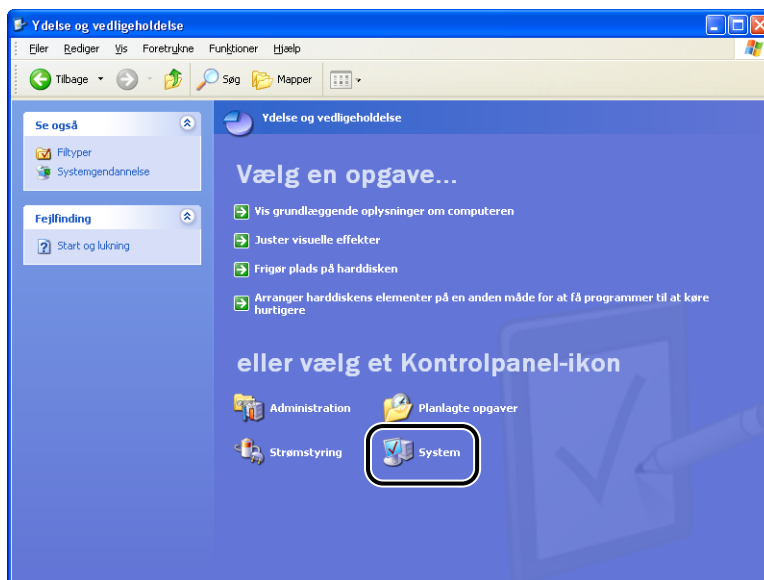

5 Klik på [Hardware] → [Enhedshåndtering] og dobbeltklik derefter på [USB-controllere].

Windows 98/Me: Få vist dialogboksen [Egenskaber for System], klik på knappen [Enhedshåndtering], og dobbeltklik på [Universel seriel bus-controllere].

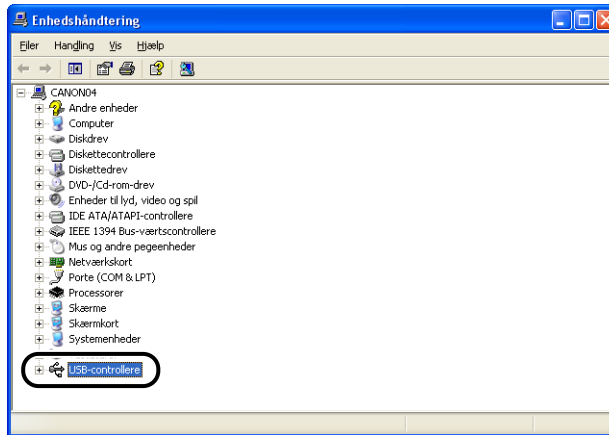

6 Vælg [Understøttelse af USB-udskrivning], og vælg derefter [Fjern] i menuen [Handling].

I Windows 2000 skal du vælge [Understøttelse til USB-udskrivning], og vælg derefter [Fjern] i menuen [Handling].

I Windows 98 skal du vælge [Canon LBP2900] (i Windows Me [Canon CAPT USB Device]) og derefter klikke på [Fjern].

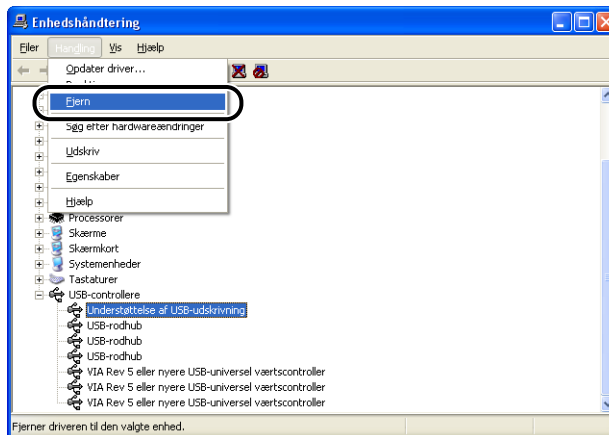

VIGTIGT

- Du kan ikke installere printerdriveren korrekt, hvis USB-klassedriveren er anført under [Andre enheder]. Alt afhængigt af dit operativsystem skal du vælge [Canon LBP2900], [Canon CAPT USB Device] eller [Ukendt enhed] og slette den.
- Slet ikke nogen andre enheder eller enhedsdrivere. Hvis du sletter noget forkert ved en fejl, vil Windows muligvis ikke kunne starte korrekt.
- Hvis USB-klassedriveren ikke er installeret korrekt, vises [Understøttelse af USB-udskrivning] (Windows XP), [Understøttelse til USB-udskrivning] (Windows 2000), [Canon CAPT USB Printer] (Windows Me) eller [Canon LBP2900] (Windows 98) ikke.

7 Klik på [OK], når dialogboksen [Bekræft fjernelse af enhed] vises.

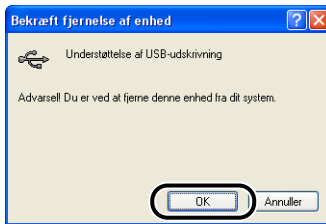

8 Klik på [X].

[Enhedshåndtering] lukkes.

9 Tag USB-kablet ud af computeren, og genstart Windows.

Geninstaller CAPT-softwaren, efter at Windows er genstartet. (Se "Installation af CAPT-softwaren," på side 3-4.)

Problemer under lokal installation

Når du installerer printerdriveren fra cd-rom'en, bliver printeren ikke fundet automatisk, selv om den er tændt.

Årsag 1 USB-kablet har allerede været tilsluttet, og printeren var tændt, inden printerdriveren blev installeret.

Afhjælpning Sluk printeren, og tænd den derefter igen.

Årsag 2 Printeren er slukket.

Afhjælpning Tænd printeren.

Årsag 3 USB-kablet er ikke tilsluttet korrekt.

Afhjælpning Sørg for, at printeren og computeren er forbundet korrekt med USB-kablet.

Årsag 4 Der bruges et uegnet USB-kabel.

Afhjælpning Brug et USB-kabel, der passer til USB-grænsefladen på printeren. USB-grænsefladen på denne printer er USB 2.0 med høj hastighed/ (kun Windows 2000/XP), USB med fuld hastighed (USB 1.1-kompatibel).

Årsag 5 Du kan ikke installere fra Cd-rom-installation.

Afhjælpning Installation med Plug and Play. (Se "Installation med Plug and Play," på side 3-10, side 3-25 eller side 3-38)

Problemer med at installere en delt printer

Du kan ikke finde den printerserver, der skal oprettes forbindelse til.

Årsag 1 Printerserveren er ikke startet.

Afhjælpning Start printerserveren.

Årsag 2 Printeren er ikke konfigureret som en delt printer.

Afhjælpning Konfigurer printeren som en delt printer i dialogboksen [Printeregenskaber].

Årsag 3 Du har ikke de nødvendige rettigheder til at få adgang til printerserveren eller printeren.

Afhjælpning Bed netværksadministratoren om at ændre brugerens rettigheder.

Forskellige problemer

LBP2900/2900i fungerer ikke korrekt.

Årsag 1 LBP2900/2900i er ikke konfigureret som standardprinter.

Afhjælpning Indstil den som standardprinter.

Årsag 2 CAPT-softwaren er muligvis ikke installeret korrekt.

Afhjælpning Du kan kontrollere, om CAPT-softwaren er installeret korrekt, ved at prøve at udskrive fra et program. Hvis udskriften ikke er korrekt, skal du afinstallere CAPT-softwaren og installere den igen (se "Fjernelse af CAPT-softwaren," på side 3-72, "Installation af CAPT-softwaren," på side 3-4).

ATM-skrifttyper (Adobe Type Manager) kan ikke anvendes.

Årsag Du kan ikke bruge ATM-skrifttyper (Adobe Type Manager) med denne printer.

Afhjælpning Brug kun skrifttyper, som kan anvendes med denne printer.

Cd-rom-installation vises ikke automatisk.

Årsag 1 Indstillingen [Vis altid, når cd-rom er indsat] er ikke valgt i Cd-rom-installation.

Afhjælpning Højreklik på cd-rom-drevet i [Denne computer], og vælg [Åbn] for at starte Cd-rom-installation manuelt. Vælg [Vis altid, når cd-rom er indsat].

Årsag 2 [Automatisk besked, når cd indsættes] er ikke valgt. (Kun Windows 98/Me)

Afhjælpning Få vist egenskaberne for cd-rom-drevet fra [Enhedshåndtering], og marker [Automatisk besked, når cd indsættes] på fanen [Indstillinger].



Fejlmeddelelsen [Fil ikke fundet på cd-rom] vises, når cd-rom-installationen startes.

Årsag Programmet indlæses fra harddisken.

Afhjælpning Find filen [CNAB4MNU.EXE] ved hjælp af computerens søgefunktion, slet filen CNAB4MNU.EXE fra harddisken, og start derefter Cd-rom-installation fra den medfølgende cd-rom "LBP2900/2900i User Software".

Meddelelsen [Det angivne papir er forkert] vises i Printerstatusvinduet.

Årsag 1 Indstillingen [Outputstørrelse] for det aktuelle udskriftsjob er forskellig fra indstillingen [Outputstørrelse] for det foregående udskriftsjob.

Afhjælpning Hvis du vil udskrive på det papir, der aktuelt er lagt i printerens, skal du klikke på  (Løs fejl) i Printerstatusvinduet. Hvis du vil udskrive på et andet papir end det, der aktuelt er lagt i printerens, skal du lægge det nye papir i og derefter klikke på  (Løs fejl) i Printerstatusvinduet.

Årsag 2 [Registrer papirstørrelse i universalbakke] er valgt.

Afhjælpning Hvis du fjerner markeringen fra afkrydsningsfeltet [Registrer papirstørrelse i universalbakke], fortsætter udskrivningen på det papir, der aktuelt er lagt i printerens, uden at der vises en meddelelse og uanset indstillingen [Outputstørrelse].
Du kan justere indstillingen [Registrer papirstørrelse i universalbakke] i dialogboksen [Detaljer for efterbehandling] ved at klikke på [Detaljer for efterbehandling] på fanen [Efterbehandling].

Hvis du bruger printerdelingsfunktionen på din computer, tager det lang tid for Printerstatusvinduet at hente printerstatussen.

Årsag Hvis du bruger Windows XP Service Pack 2 eller et andet operativsystem med Windows Firewall som printerserver, blokeres kommunikationen med klientcomputerne af Windows Firewall.

Afhjælpning Start printerserveren, og konfigurer Windows Firewall til ikke at blokere kommunikation med klientcomputerne. (Se "Windows Firewall," på side 7-8)

Når du bruger printerdelingsfunktionen fra computeren, vises printerens status ikke korrekt i Printerstatusvinduet.

Årsag Klientcomputerne er installeret med et operativsystem med Windows Firewall (f.eks. Windows XP Service Pack 2), og Windows Firewall er konfigureret til at blokere kommunikation med printerserveren.

Afhjælpning Konfigurer Windows Firewall til ikke at blokere kommunikation med serveren. (Se "Windows Firewall," på side 7-8)

Dette kapital beskriver printerens specifikationer og indeks.

Specifikationer	7-2
Hardwarespecifikationer	7-2
Softwarespecifikationer	7-4
Printerens dimensioner	7-5
Ekstraudstyr	7-6
Netværkskort	7-6
Windows Firewall	7-8
Konfiguration af Windows Firewall til ikke at blokere kommunikation med klientcomputere	7-9
Konfiguration af Windows Firewall til at blokere kommunikation med klientcomputere	7-10
Konfiguration af Windows Firewall til ikke at blokere kommunikation med serveren	7-12
Stikordsregister	7-13
Serienummerets placering	7-16

Specifikationer

Hardwarespecifikationer

Type	Desktopprinter	
Udskrivningsmetode	Elektrofotografisk metode (fiksering efter behov)	
Udskrivningshastighed Almindeligt papir (64 til 90 g/m ²)	LBP2900 Ved kontinuerlig udskrivning af A4 12 sider/min. * Udskrivningshastigheden falder gradvist alt afhængigt af papirstørrelsen, papirtypen, antal udskrevne sider og fikseringsindstillingerne. (dette er en sikkerhedsfunktion, der forhindrer skader på grund af overophedning).	
	LBP2900i Ved kontinuerlig udskrivning af A4 11 sider/min. * Udskrivningshastigheden falder gradvist alt afhængigt af papirstørrelsen, papirtypen, antal udskrevne sider og fikseringsindstillingerne. (dette er en sikkerhedsfunktion, der forhindrer skader på grund af overophedning).	
Opvarmningstid	0 sekunder (10 sekunder eller mindre, når printeren er tændt).	
Første udskrivningstid	9,3 sekunder eller mindre (20°C (68°F), A4-størrelse) * Den tid der går, fra udskriftsdataene modtages.	
Papirstørrelser	Universalbakke	A4, B5, A5, Legal, Letter, Executive, Konvolut C5, Konvolut COM10, Konvolut DL, Konvolut Monarch, Brugerdefineret papirstørrelse (bredde 76,2 til 215,9 mm, højde 127,0 til 355,6 mm) Papirkapacitet: Ca. 150 ark (64 g/m ²)
	Bakken til manuel fødning	A4, B5, A5, Legal, Letter, Executive, Konvolut C5, Konvolut COM10, Konvolut DL, Konvolut Monarch, kartotekskort, Brugerdefineret papirstørrelse (bredde 76,2 til 215,9 mm, højde 127,0 til 355,6 mm) Papirkapacitet: 1 ark
Papiroutput	Forsiden nedad	

Udskriftskapacitet		Udbakke: Ca. 100 ark (64 g/m ²)
Støj (Lydstyrke baseret på ISO9296)		Lydstyrkeniveau Under standby: Baggrundsstøjniveau Under drift: 6,5 B eller mindre Lydtrykniveau (tilskuerposition) Under drift: 48 dB [A] eller mindre
Driftsmiljø (Kun printerenheden)		Driftsmiljøets temperatur: 10 til 32,5°C (50 til 90,5°F) Fugtighed: 20 til 80% relativ fugtighed (ingen kondensering)
Opbevaringsmiljø (Kun printerenheden)		Temperaturområde ved opbevaring: 0 til 35°C (32 til 95°F) Fugtighed: 10 til 80% relativ fugtighed (ingen kondensering)
Værtsinterface		Windows 98/Me: USB-kabel med fuld hastighed (USB1.1-kompatibel) Windows 2000/XP: USB 2.0-kabel med høj hastighed/USB-kabel med fuld hastighed (USB1.1-kompatibel)
Strøm		220 til 240 V (±10%) 50/60 Hz (± 2 Hz)
Strømforbrug (ved 20°C)		Gennemsnit under drift: ca. 259 W Gennemsnit under standby: ca. 2 W Maks.: 726 W eller mindre
Tilbehør	Tonerpatron	Sider, der kan udskrives: Ca. 2.000 sider* * Ægte Canon-dele, og for papir i A4- eller Letter-størrelse ved 5% udskrivningsdækning og anvendelse af fabriksindstillingen for udskriftsdensitet.
Vægt	Hovedprinterenhed og medfølgende dele	Hovedprinterenhed Ca. 5,7 kg* Tonerpatron..... Ca. 0,7 kg * Eksklusive tonerpatronen
	Tilbehør	Tonerpatron (Ægte Canon-dele) Ca. 0,7 kg

Softwarespecifikationer

Punkt	Specifikation
Udskrivningssoftware	CAPT (Canon Advanced Printing Technology)
Udskriftsområde	Området på siden med undtagelse af en topmargen på 4 mm, en bundmargen på 6 mm, en venstre margen på 5 mm og en højre margen på 5 mm (for kartotekskort og konvolutter er topmargen, bundmargen, venstre margen og højre margen alle 10 mm).

Printerens dimensioner

■ Printer

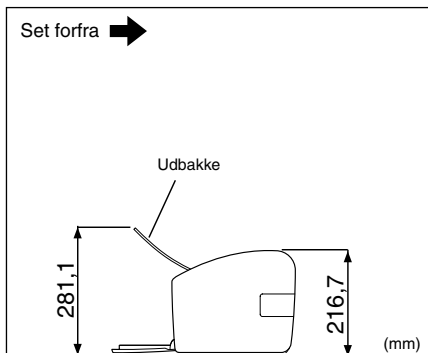
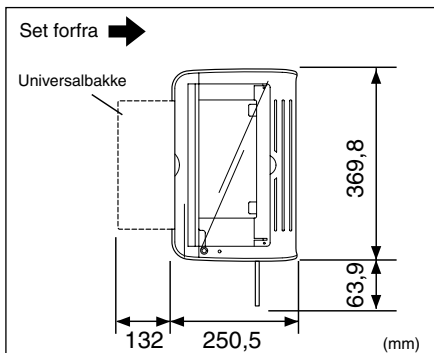

Ekstraudstyr

LBP2900/2900i kan anvendes direkte via et netværk ved at installere det ekstra netværkscort (AXIS1650).

Yderligere oplysninger om AXIS1650 finder du på Axis Communications' websted (<http://www.axis.com>).

Netværkscort

Du kan bruge det ekstra netværkscort ved at tilslutte det til LBP2900/2900i med et USB-kabel. Netværkscortet tilsluttes computeren via peer-to-peer netværk. Du kan også tilslutte printeren via en printerserver.

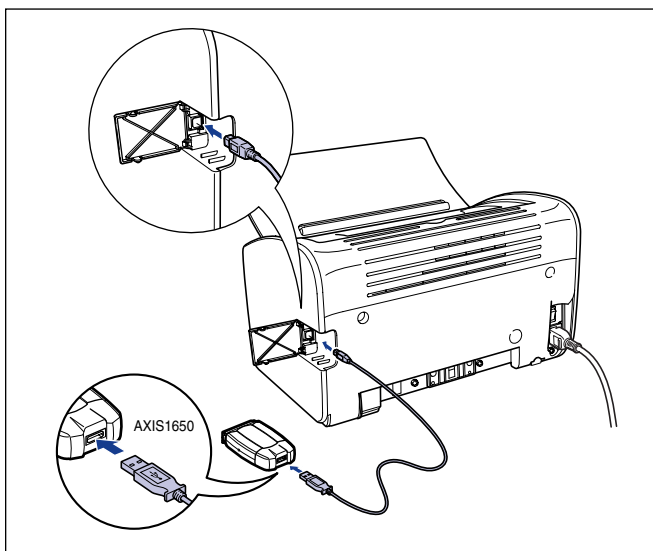

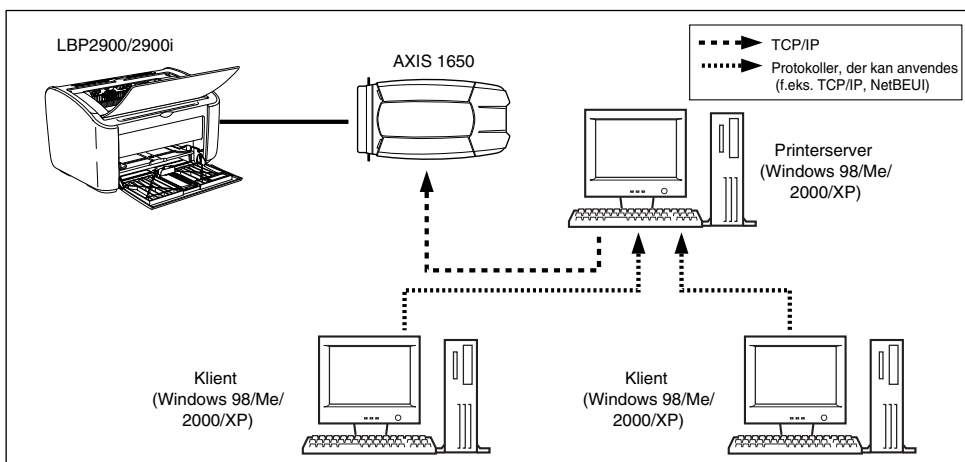
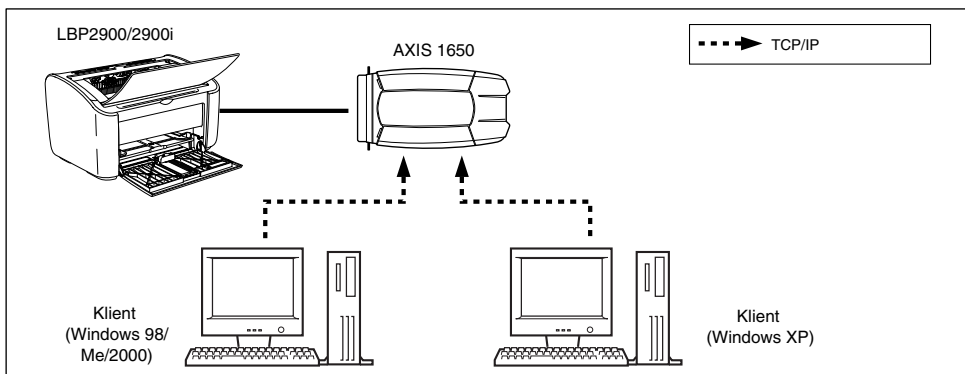

BEMÆRK

- Yderligere oplysninger om netværkskortet finder du i den brugervejledning, der følger med netværkskortet.
- Kontakt den forhandler, hvor du købte LBP2900/2900i, hvis du har brug for oplysninger om køb af netværkskortet.

Windows Firewall

Windows Firewall er en funktion i Windows XP Service Pack 2 og andre operativsystemer, der beskytter din computer ved at blokere uautoriseret adgang via netværket.

Hvis du bruger et operativsystem med Windows Firewall, skal du sørge for at konfigurere Windows Firewall til ikke at blokere kommunikationen.

Du skal anvende den følgende fremgangsmåde på printerserveren (den computer, der er tilsluttet direkte til printeren) og klienterne (de computere, der har adgang til printeren via netværket).

7

Appendiks

	Indstilling	Se
Printerserver	<p>■ Installation af CAPT-softwaren fra Cd-rom-installation: Klik på [Ja] i dialogboksen [Advarsel], der vises under installationen, og følg instruktionerne for at konfigurere Windows Firewall til ikke at blokere kommunikation med klientcomputere.</p> 	side 3-31
	<p>■ Installation af CAPT-softwaren ved hjælp af [Guiden Tilføj printer] eller [Windows Stifinder]: Brug [CAPT Windows Firewall hjælpeprogram] til at konfigurere Windows Firewall til at fjerne blokeringen af kommunikationen med klientcomputere.</p>	side 7-9
Klienter	Konfigurer Windows Firewall til ikke at blokere kommunikation med printerserveren.	side 7-12

ADVARSEL

Hvis du vil kopiere [CAPT Windows Firewall hjælpeprogram] til din harddisk, så du kan køre programmet, skal du kopiere alle filerne (CNAB4FW.EXE, CAPTRGFWDLL, CNAB4FW.INI) fra mappen [WF_UTIL] på den medfølgende cd-rom "LBP2900/2900i User Software" til din harddisk.

Konfiguration af Windows Firewall til ikke at blokere kommunikation med klientcomputere

1 Læg den medfølgende cd-rom "LBP2900/2900i User Software" i cd-rom-drevet.

Hvis Cd-rom-installation vises, skal du klikke på [Afslut].

2 Vælg [Denne computer] i menuen [Start], højreklik på cd-rom-ikonet, og vælg [Åbn] i pop-up-menuen.

3 Dobbeltklik på [Danish], dobbeltklik på [WF_UTIL], og dobbeltklik derefter på [CNAB4FW.EXE].

[CAPT Windows Firewall hjælpeprogram] starter.



VIGTIGT

Du kan også starte hjælpeprogrammet ved at vælge [Kør] i menuen [Start], gå til "D:\Danish\WF_UTIL\CNAB4FW.EXE" og klikke på [OK]. (Det forudsættes her, at cd-rom-drevet er tildelt drevbogstavet "D:". Cd-rom-drevets drevbogstav kan være et andet alt afhængigt af den computer, du bruger).

4 Klik på [Luk op].



BEMÆRK

Du kan ikke klikke på [Luk op], hvis firewallen allerede er konfigureret til ikke at blokere kommunikation med klientcomputere.

5 Klik på [OK].



BEMÆRK

Kontroller, at Windows Firewall-blokering er blevet fjernet korrekt, skal du vælge [Kontrolpanel] i menuen [Start] og derefter klikke på [Netværks- og Internetforbindelser] → [Windows Firewall].

Kontroller, at der er en markering ud for [Canon LBP2900 RPC Server Process] på fanen [Undtagelser] i dialogboksen [Windows Firewall].

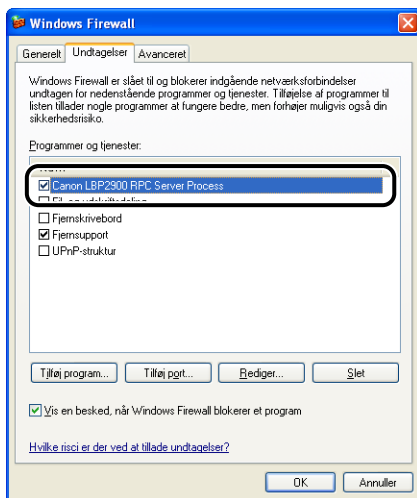

Windows Firewall er nu konfigureret til ikke at blokere kommunikation med klientcomputere.

Konfiguration af Windows Firewall til at blokere kommunikation med klientcomputere

1 Læg den medfølgende cd-rom "LBP2900/2900i User Software" i cd-rom-drevet.

Hvis Cd-rom-installation vises, skal du klikke på [Afslut].

2 Vælg [Denne computer] i menuen [Start], højreklik på cd-rom-ikonet, og vælg [Åbn] i pop-up-menuen.

3 Dobbeltklik på [Danish], dobbeltklik på [WF_UTIL], og dobbeltklik derefter på [CNAB4FW.EXE].

[CAPT Windows Firewall hjælpeprogram] starter.

VIGTIGT

Du kan også starte hjælpeprogrammet ved at vælge [Kør] i menuen [Start], gå til "D:\Danish\WF_UTIL\CNAB4FW.EXE" og klikke på [OK]. (Det forudsættes her, at cd-rom-drevet er tildelt drevbogstavet "D:". Cd-rom-drevets drevbogstav kan være et andet alt afhængigt af den computer, du bruger).

4 Klik på [Bloker].

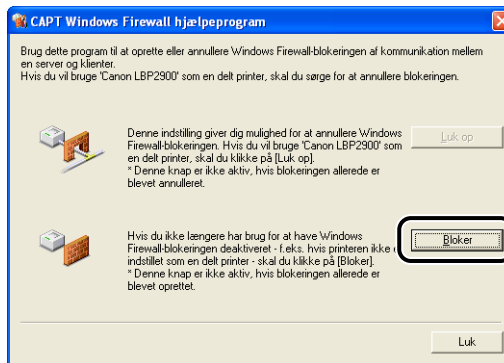

BEMÆRK

Du kan ikke klikke på [Bloker], hvis firewallen allerede er konfigureret til at blokere kommunikation med klientcomputere.

5 Klik på [OK].



Windows Firewall er nu konfigureret til at blokere kommunikation med klientcomputere.

Konfiguration af Windows Firewall til ikke at blokere kommunikation med serveren

VIGTIGT

Hvis du ikke konfigurerer de følgende indstillinger på klientcomputerne, vil printerens status muligvis ikke blive vist korrekt i Printerstatusvinduet, og nogle funktioner vil muligvis ikke fungere korrekt.

- 1** Vælg [Kontrolpanel] i menuen [Start].
- 2** Klik på [Netværks- og Internetforbindelser], og klik derefter på [Windows Firewall].
- 3** På fanen [Undtagelser] i dialogboksen [Windows Firewall] skal du markere afkrydsningsfeltet ved siden af [Fil- og udskriftsdeling] og klikke på knappen [OK].

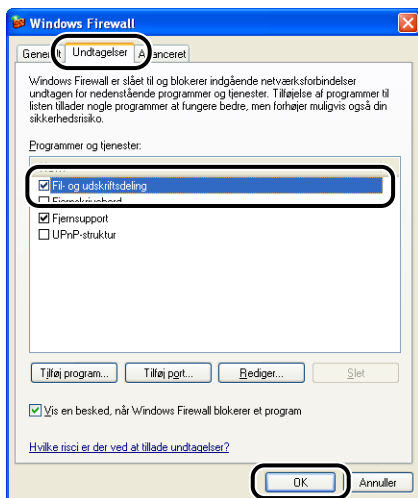

Windows Firewall er nu konfigureret til ikke at blokere kommunikation med serveren.

Stikordsregister

A

Administratortilladelser, 3-27, 3-39
Afinstallation, 3-72
Annullering, pause og genoptagelse af
udskrivning, 4-17
Antal kopier, 4-22
Anvendeligt papir, 2-2
Arbejde med profiler, 4-49
AXIS1650, 7-6

B

Bageste papirstyr, 1-5
Bakken til manuel føddning, 1-5, 2-19, 2-26, 2-37,
2-50
Brugerdefineret papirstørrelse, 2-44, 4-23, 4-41

C

CAPT (Canon Advanced Printing Technology),
3-4

D

Delingsindstillinger, 3-53, 3-56
Dimensioner, 7-5

E

Efterbehandlingsmetode, 4-43
Eksempel, 4-34
Ekstraudstyr, 7-6
Etiket, 1-6

Etiketark, 2-3, 2-5, 2-13

F

Fanen [Avanceret], 4-30
Fanen [Deling], 4-29
Fanen [Detaljer], 4-28
Fanen [Efterbehandling], 4-23
Fanen [Enhedsindstillinger], 4-31
Fanen [Generelt], 4-28
Fanen [Konfiguration], 4-31
Fanen [Kvalitet], 4-26
Fanen [Papirkilde], 4-25
Fanen [Porte], 4-29
Fanen [Profil], 4-32
Fanen [Sideopsætning], 4-21
Fanen [Sikkerhed], 4-31
Fanen [Farvestyring], 4-30
Fejlfindingsdiagram, 6-2
Fikseringsenhed, 6-4
Firewall, 7-8

G

Gendannelse af standardindstillinger, 4-56
Gråtoneskalaindstillinger, 4-48
Guiden Tilføj Printer, 3-67

I

Ilægning af papir
Almindeligt papir, 2-13
Brugerdefineret papirstørrelse, 2-44
Etiketark, 2-13
Kartotekskort, 2-26
Konvolutter, 2-33

Kraftigt papir, 2-13
 Transparent, 2-13
 Installation
 Windows 2000, 3-19
 Windows 98/Me, 3-4
 Windows XP, 3-31
 Installation af CAPT-softwaren, 3-4
 Installation af klienten, 3-61
 Installationsproblemer, 6-28

K

Kartotekskort, 2-4, 2-6, 2-26
 Klient, 3-48, 3-61
 Komponenternes navne, 1-4
 Konvolutter, 2-4, 2-6, 2-33
 Kraftigt papir, 2-3, 2-5, 2-13

L

Lille papirstyr, 1-5
 Lokal installation, 3-48
 Lyde, 4-58

M

Manuel skalering, 4-22

N

Netværkskort, 7-6
 Netværksprinter, 3-68

O

Online Hjælp, 4-20
 Opbevaring af udskrifter, 2-8
 Overføringsvalse, 1-7, 6-5

P

Paper-indikator, 1-8
 Paperkildekapaciteter, 2-10
 Paper-tast, 1-8
 Papir
 Opbevare, 2-7
 Udskriftsområde, 2-5
 Papir, du ikke kan bruge, 2-6
 Papirfødningsvalse, 6-5
 Papirkilder, 2-9
 Papirkildetyper, 2-9
 Papiroutput, 2-11
 Papirproblemer, 6-26
 Papirstop, 6-3
 Papirstørrelser
 Forkortelser, 2-5
 Liste, 2-2
 Papirstyr, 1-5
 Papirtype
 Indstillinger, 2-24
 Papirtyper
 Liste, 2-3
 Plug and Play
 Windows 2000, 3-25
 Windows 98/Me, 3-10
 Windows XP, 3-38
 Power-indikator, 1-8
 Printer
 Flytning, 5-21
 Forholdsregler ved håndtering, 5-26
 Komponenternes navne, 1-4
 Opbevare, 5-27
 Rensning, 5-19
 Printerdriver
 Ainstallation, 3-72
 Faner, 4-19
 Installation, 3-4
 Printeregenskaber, 4-9, 4-15
 Printerens dimensioner, 7-5
 Printerport, 4-28
 Printerserver, 3-48, 3-49
 Printerstatusvindue
 Indstillinger, 4-62
 Komponenternes navne, 4-59
 [Løs fejl], 4-64

Menuen Valgmuligheder, 4-62
[Opdater], 4-64
[Rensning], 4-64
Vise, 4-61
Visning af printerstatus, når der bruges en
printerserver, 4-65
Problemer
Andet, 6-36
Installation, 6-28
Når der ikke bliver udskrevet noget, 6-27
Udskriftskvalitet, 6-22
Problemer med udskriftskvalitet, 6-22

R

Redigering af udskriftsjob, 4-54
Rensning
Fikseringsenhed, 5-14
Printer, 5-19

S

Serienummer, 7-16
Servicekaldvisning, 6-18
Sidelayout, 4-22
Siderækkefølge, 4-22
Sidestørrelse, 4-21
Indstillinger, 2-23, 2-42, 2-55
Skalering, 4-37
Specifikationer, 7-2
Strøm
Netledning, 1-9
Power-indikator, 1-16
Slukke, 1-16
Stik, 1-6, 1-10
Tænde, 1-15
Styr til tonerpatron, 1-7, 6-16
Systemkrav, 3-3

T

Testside, 3-45

Tonerpatron
Før udskiftning, 5-2
Håndtering, 5-16
Opbevare, 5-18
Rensning, 5-14
Tonerpatron, 5-2
Udskiftning, 5-7
Topdæksel, 1-5
Transparent, 2-3, 2-5, 2-13

U

Udbakke, 1-5
Udbakkekapaciteter, 2-12
Udbakketyper, 2-11
Udskriftskvalitet, 4-46
Udskrivning, 2-13, 2-26, 2-33, 2-44, 4-2
Udskrivning af flere sider på en side, 4-35
Udskrivning af plakater, 4-39
Udskrivningsindstillinger, 4-7
Udskrivningsretning, 4-22
Universalkbakke, 1-5, 2-14, 2-34, 2-45
USB
Dæksel, 1-6
Kabel, 1-13, 3-5, 3-11, 3-20, 3-26, 3-32, 3-38
Klassedriver, 3-9, 3-15, 3-24, 3-36, 6-31
Port, 1-12
Stik, 1-6, 1-13, 3-5, 3-11, 3-20, 3-26, 3-32, 3-38
Tilslutte, 1-12

V

Ventilationsåbninger, 1-6
Vigtige sikkerhedsinstruktioner, xiv
Visning af printerindstillinger, 4-56

W

Windows Firewall, 7-8

Serienummerets placering

Printerens serienummer består af fire alfabetiske tegn og et sekscifret tal.

VIGTIGT

Etiketterne skal bruges, når en servicetekniker skal kontrollere serienummeret ved service eller vedligeholdelse. Undlad at fjerne serienumrene.

■ Bunden af printeren

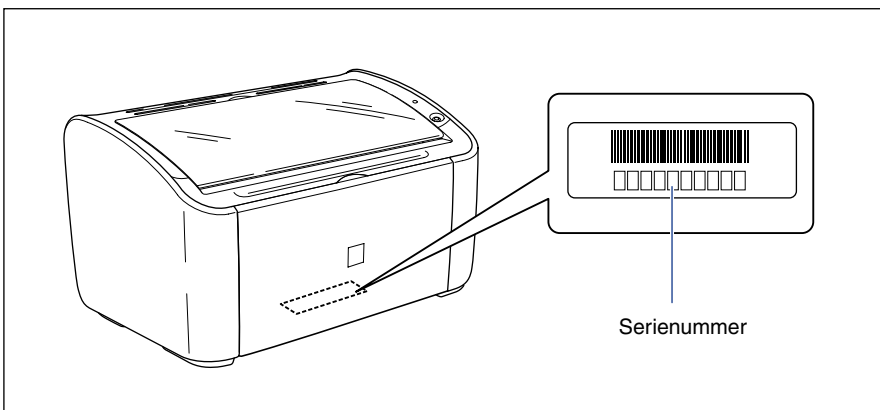

■ Emballeringskasse

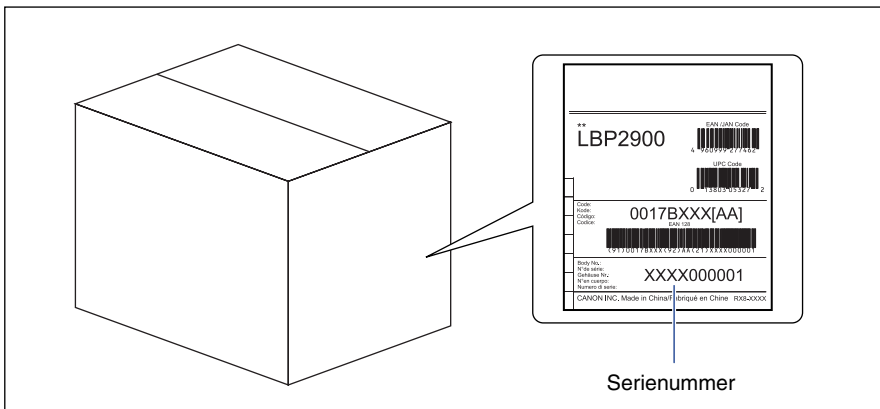

Canon