

HP Photosmart C4700 series



Ayuda de Windows

HP Photosmart C4700 series



Contenido

1	Ayuda de HP Photosmart C4700 series	3
2	Últimos pasos en la configuración del HP Photosmart	
	Añada HP Photosmart a la red	5
	Configure una conexión USB	10
3	Introducción a HP Photosmart	
	Componentes de la impresora	13
	Funciones del panel de control	14
4	¿Cómo?	15
6	Imprimir	
	Imprimir documentos	23
	Imprimir fotografías	24
	Impresión de sobres	30
	Imprimir en material especializado	30
	Impresión de una página Web	31
7	Explorar	
	Escanear a un ordenador	37
	Escanear a tarjeta de memoria	38
8	Copiar	
	Copia documentos de texto y de otro tipo	41
9	Reimpresiones de fotografías	45
10	Guardar fotografías	47
11	Trabajo con cartuchos	
	Comprobación de los niveles de tinta estimados	49
	Sustituya los cartuchos	50
	Pedidos de suministro de tinta	52
	Información acerca de la garantía del producto	53
12	Solución de problemas	
	Servicio de asistencia técnica de HP	55
	Solución de problemas de instalación	56
	Solución de problemas de impresión	62
	Solución de problemas con la calidad de impresión	67
	Solución de problemas de la tarjeta de memoria	67
	Solución de problemas de copia	69
	Solución de problemas de escaneo	70
	Errores	72
14	Información técnica	
	Aviso	109

Especificaciones.....	109
Programa medioambiental de administración de productos.....	111
Avisos normativos.....	114
Declaraciones sobre normativa inalámbrica.....	116
Índice.....	121

1 Ayuda de HP Photosmart C4700 series

Para obtener más información acerca de HP Photosmart, consulte:

- [“Últimos pasos en la configuración del HP Photosmart”](#) en la página 5
- [“Introducción a HP Photosmart”](#) en la página 13
- [“¿Cómo?”](#) en la página 15
- [“Imprimir”](#) en la página 23
- [“Explorar”](#) en la página 37
- [“Copiar”](#) en la página 41
- [“Reimpresiones de fotografías”](#) en la página 45
- [“Guardar fotografías”](#) en la página 47
- [“Trabajo con cartuchos”](#) en la página 49
- [“Información técnica”](#) en la página 109

2 Últimos pasos en la configuración del HP Photosmart

- [Añada HP Photosmart a la red](#)
- [Configure una conexión USB](#)

Añada HP Photosmart a la red

- “[Configuración protegida WiFi \(WPS\)](#)” en la página 5
- “[Conexión inalámbrica con router \(infraestructura de red\)](#)” en la página 6
- “[Conexión inalámbrica sin router \(conexión ad hoc\)](#)” en la página 7

Configuración protegida WiFi (WPS)

Para conectar el HP Photosmart a una red inalámbrica mediante Configuración protegida WiFi (WPS), necesita lo siguiente:

- Una red inalámbrica 802.11 que incluya un punto de acceso o enrutador inalámbrico para WPS.
- Un equipo de escritorio o portátil compatible con redes inalámbricas o provisto de una tarjeta de interfaz de red (NIC). El equipo debe estar conectado a la red inalámbrica en la que pretende instalar en el HP Photosmart.

Para conectar el HP Photosmart con Configuración protegida WiFi (WPS)

1. Seleccione una de las siguientes opciones:

Usar el método Push Button (PBC)

- a. Configurar una conexión inalámbrica.
 - En la pantalla de Inicio, pulse el botón junto a **Escaneo**.
 - Pulse el botón que se encuentra junto a **Menú inalámbrico**.
 - Pulse el botón que se encuentra junto a **WPS**.
 - Pulse el botón que se encuentra junto a **Pulse el botón**.
 - Pulse el botón correspondiente en el enrutador WPS o en el dispositivo de red.
 - Pulse **Aceptar**.
- b. Instale el software.

 **Nota** El producto inicia un contador durante dos minutos aproximadamente, durante el cual debe pulsarse el botón correspondiente en el dispositivo de red.

Usar el método PIN

- a. Configurar una conexión inalámbrica.
 - En la pantalla de Inicio, pulse el botón junto a **Escaneo**.
 - Pulse el botón que se encuentra junto a **Menú inalámbrico**.

- Pulse el botón que se encuentra junto a **WPS**.
 - Pulse el botón que se encuentra junto a **PIN**.
El dispositivo muestra un PIN.
 - Introduzca el PIN correspondiente en el enrutador WPS o en el dispositivo de red.
 - Pulse **Aceptar**.
- b.** Instale el software.

 **Nota** El producto inicia un contador durante dos minutos aproximadamente, durante el cual debe introducir el PIN correspondiente en el dispositivo de red.

- 2.** Visualizar la animación de este tema.

Temas relacionados

[“Instalación del software para una conexión de red”](#) en la página 9

Conexión inalámbrica con router (infraestructura de red)

El CD de software de HP Photosmart y el cable de configuración USB permiten conectar HP Photosmart de forma sencilla a su red inalámbrica.

Para una seguridad y rendimiento óptimos de la red inalámbrica, HP recomienda que utilice un direccionador inalámbrico o un punto de acceso inalámbrico (802.11) para conectar el producto y los demás elementos de la red. Si los elementos de la red se conectan por medio de un direccionador inalámbrico o un punto de acceso, se puede hablar de **infraestructura**.

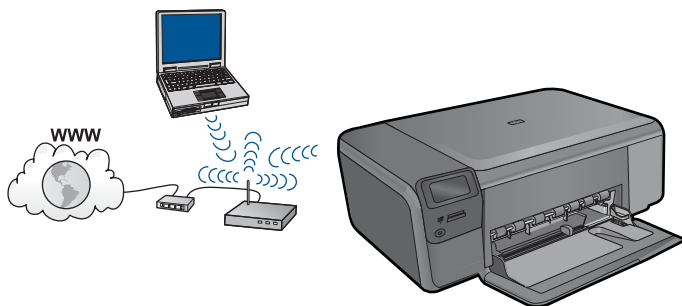

Para conectar el HP Photosmart a una red inalámbrica integrada WLAN 802.11, necesita lo siguiente:

- Una red inalámbrica 802.11 que incluya un punto de acceso o enrutador inalámbrico.
- Un equipo de escritorio o portátil compatible con redes inalámbricas o provisto de una tarjeta de interfaz de red (NIC). El equipo debe estar conectado a la red inalámbrica en la que pretende instalar en el HP Photosmart.
- Acceso a Internet de banda ancha (recomendado) mediante cable o DSL.
Si conecta el HP Photosmart a una red inalámbrica que tiene acceso a Internet, HP recomienda utilizar un enrutador inalámbrico (punto de acceso o estación base) que use el protocolo de configuración dinámica de host (DHCP).

- Nombre de red (SSID).
- Clave WEP o frase-contraseña WPA (si se necesita).

Cómo conectar el producto

1. Inserte el CD de software de en la unidad de CD-ROM del equipo.
2. Siga las instrucciones que aparecen en la pantalla.
Cuando se le pida, conecte el producto al equipo mediante el cable USB que encontrará en la caja. El producto intentará conectarse a la red. Si no se establece la conexión, siga las indicaciones para corregir el problema e inténtelo de nuevo.
3. Cuando haya finalizado la configuración, se el pedirá desconectar el cable USB y comprobar la conexión de red inalámbrica. Una vez que se haya conectado el producto a la red correctamente, instale el software en cada equipo que utilizará el dispositivo desde la red.

Temas relacionados

["Instalación del software para una conexión de red"](#) en la página 9

Conexión inalámbrica sin router (conexión ad hoc)

Lea esta sección si desea conectar el HP Photosmart a un equipo capacitado para redes inalámbricas sin utilizar un direccionador inalámbrico o un punto de acceso.

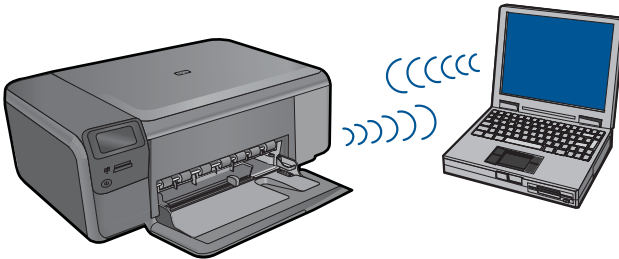

Existen dos métodos de conectar HP Photosmart al equipo mediante una conexión de red inalámbrica ad hoc. Una vez haya realizado la conexión, puede instalar el software de HP Photosmart.

- ▲ Active las ondas inalámbricas de HP Photosmart y las del ordenador. En el ordenador conéctese al nombre de red (SSID) **hpsetup**, que es la red ad hoc predeterminada creada por HP Photosmart.

O bien:

- ▲ Utilice un perfil de red ad hoc de su ordenador para conectarse al producto. Si su ordenador no está configurado con un perfil de red ad hoc, consulte el archivo Ayuda de su sistema operativo para ver el método correcto de crear un perfil ad hoc en su ordenador. Una vez haya creado el perfil de red ad hoc, inserte el CD de instalación que venía con el producto e instale el software. Conecte el perfil de red ad hoc que ha creado en su ordenador.

 **Nota** Se puede usar una conexión ad hoc si no tiene un router inalámbrico o un punto de acceso pero sí tiene un sistema de ondas inalámbricas en su ordenador. Sin embargo, una conexión ad hoc significa un nivel de seguridad de red menor y posiblemente un rendimiento menor en comparación con una conexión de red de infraestructura mediante router inalámbrico o punto de acceso.

Para conectar HP Photosmart a un equipo con Windows con una conexión ad hoc, el equipo deberá tener un adaptador de red inalámbrico y un perfil ad hoc. Cree un perfil de red para un equipo con Windows Vista o Windows XP, como se explica a continuación.

 **Nota** Si dispone de un sistema operativo diferente a Windows Vista o Windows XP, HP recomienda que utilice el programa de configuración que acompaña a la tarjeta LAN inalámbrica. Para encontrar el programa de configuración de la tarjeta LAN inalámbrica, acceda a la lista de programas del equipo.

Para crear un perfil de red

 **Nota** El producto ya viene configurado con un perfil de red con **hpsetup** como nombre de red (SSID). Sin embargo, para más seguridad y privacidad, HP recomienda crear un perfil de red nuevo en el equipo, tal como se describe aquí.

1. En el **Panel de control**, haga doble clic en **Conexiones de red**.
2. En la ventana **Conexiones de red**, haga clic con el botón derecho del ratón en **Conexión de red inalámbrica**. Si en el menú emergente aparece **Activar**, selecciónelo. Si en el menú aparece **Desactivar**, la conexión inalámbrica ya está activada.
3. Haga clic con el botón derecho del ratón en el icono de **Conexión de red inalámbrica** y, a continuación, haga clic en **Propiedades**.
4. Haga clic en la ficha **Redes inalámbricas**.
5. Seleccione la casilla de verificación **Utilizar Windows para configurar mi red inalámbrica**.
6. Haga clic en **Agregar** y, a continuación, haga lo siguiente:
 - a. En el cuadro **Nombre de red (SSID)** escriba un nombre único de su elección para la red.

 **Nota** El nombre de red diferencia entre mayúsculas y minúsculas, así que es importante recordar las letras mayúsculas y minúsculas introducidas.

 - b. Si existe una lista **Autenticación de red**, seleccione **Abrir**. Si no es así, vaya al paso siguiente.
 - c. En la lista **Cifrado de datos**, seleccione **WEP**.
 - d. Asegúrese de que la casilla de verificación **no** está seleccionada al lado de **Se me ha suministrado la clave automáticamente**. Si está seleccionada, haga clic en la casilla para eliminar la selección.

- e. En el cuadro **Clave de red**, escriba una clave WEP que tenga **exactamente** 5 o **exactamente** 13 caracteres alfanuméricos (ASCII). Por ejemplo, si introduce 5 caracteres, podría introducir **ABCDE** o **12345**. O bien, si introduce 13 caracteres, podría introducir **ABCDEF1234567**. (12345 y ABCDE son sólo ejemplos. Seleccione una combinación.)

Como alternativa, puede utilizar caracteres hexadecimales para la clave WEP. Una clave WEP hexadecimal debe tener una longitud de 10 caracteres para la codificación de 40 bits, o de 26 caracteres para la codificación de 128 bits.

- f. En el cuadro **Confirme la clave de red**, escriba la misma clave WEP que introdujo en el paso anterior.



Nota Deberá recordar las letras exactamente como las introdujo, en mayúsculas y minúsculas. Si introduce la clave WEP incorrectamente en el producto, no se establecerá la conexión inalámbrica.

- g. Escriba la clave WEP exactamente como la introdujo, con mayúsculas y minúsculas.
- h. Seleccione la casilla de verificación de **Ésta es una red de equipo a equipo (ad hoc)**. **No se utilizan puntos de acceso inalámbrico**.
- i. Haga clic en **Aceptar** para cerrar la ventana **Propiedades de red inalámbrica** y, a continuación, vuelva a hacer clic en **Aceptar**.
- j. Haga clic nuevamente en **Aceptar** para cerrar la ventana **Conexión de red inalámbrica**.

Cómo conectar el producto

1. Inserte el CD de software de en la unidad de CD-ROM del equipo.
2. Siga las instrucciones que aparecen en la pantalla.
Cuando se le pida, conecte el producto al equipo mediante el cable USB que encontrará en la caja. El producto intentará conectarse a la red. Si no se establece la conexión, siga las indicaciones para corregir el problema e inténtelo de nuevo.
3. Cuando haya finalizado la configuración, se el pedirá desconectar el cable USB y comprobar la conexión de red inalámbrica. Una vez que se haya conectado el producto a la red correctamente, instale el software en cada equipo que utilizará el dispositivo desde la red.

Temas relacionados

[“Instalación del software para una conexión de red”](#) en la página 9

Instalación del software para una conexión de red

Utilice esta sección para instalar el software de HP Photosmart en un equipo conectado a una red. Antes de instalar el software, compruebe que ha conectado el HP Photosmart a una red. Si HP Photosmart no está conectado a una red, siga las instrucciones que aparecen en pantalla durante la instalación del software para conectarlo.

 **Nota** Si el equipo está configurado para conectarse a una serie de unidades de red, asegúrese de que está conectado actualmente a esas unidades antes de instalar el software. De lo contrario, el instalador del software de HP Photosmart podría intentar utilizar una de las letras de unidad reservadas y no podrá acceder a esa unidad de red en el equipo.

Nota El tiempo de instalación puede oscilar entre 20 y 45 minutos, en función del sistema operativo, el espacio disponible y la velocidad del procesador del equipo.

Para instalar el software para Windows HP Photosmart en un ordenador conectado a la red

1. Cierre todas las aplicaciones que se estén ejecutando en el equipo.
2. Inserte el CD de Windows que acompaña al producto en la unidad de CD-ROM y siga las instrucciones que aparecen en la pantalla.

 **Nota** Si el HP Photosmart no está conectado a una red, cuando se le indique, conecte el producto al ordenador con el cable USB incluido en la caja. El producto intentará conectarse a la red.

3. Si aparece un cuadro de diálogo sobre servidores de seguridad, siga las instrucciones. Si aparecen mensajes del servidor de seguridad, debe aceptarlos siempre.
4. En la pantalla **Tipo de conexión**, seleccione la opción correspondiente y, a continuación, haga clic en **Siguiente**.
La pantalla **Buscando** aparecerá al tiempo que el programa de instalación busca la impresora en la red.
5. En la pantalla **Se ha encontrado una impresora**, verifique que la descripción de la impresora es correcta.
Si se detecta más de una impresora en la red, aparece la pantalla **Se han encontrado impresoras**. Seleccione el producto que desea conectar.
6. Siga las indicaciones para instalar el software.
Cuando haya terminado de instalar el software, podrá empezar a utilizar el producto.
7. Para comprobar la conexión de red, vaya al equipo e imprima un informe de prueba en el producto.

Configure una conexión USB

HP Photosmart tiene un puerto USB 2.0 de alta velocidad posterior para la conexión a un ordenador.

Si utiliza un cable USB para conectar HP Photosmart a un ordenador conectado en red, puede configurar el uso compartido de la impresora mediante este ordenador. Esto permite que otros ordenadores de la red impriman con HP Photosmart usando este ordenador como host.

El ordenador **host** (el ordenador conectado directamente a HP Photosmart mediante un cable USB) tendrá todas las funciones de software. Los demás equipos, conocidos como **clientes**, sólo tendrán acceso a las funciones de impresión. HP recomienda un máximo de 5 ordenadores para obtener el mayor rendimiento. El resto de funciones deberá realizarlas desde el equipo host o desde el panel de control de HP Photosmart.

Para conectar el producto con el cable USB

- ▲ Consulte la guía de instrucciones de configuración entregada con el producto para obtener información sobre la conexión a un ordenador con un cable USB.



Nota No conecte el cable USB al producto hasta que se le indique.

Para activar el uso compartido de la impresora en un equipo con Windows

- ▲ Consulte la guía del usuario que se incluye con el equipo o la Ayuda en pantalla de Windows.

3 Introducción a HP Photosmart

- [Componentes de la impresora](#)
- [Funciones del panel de control](#)

Componentes de la impresora

Figura 3-1 Componentes de la impresora

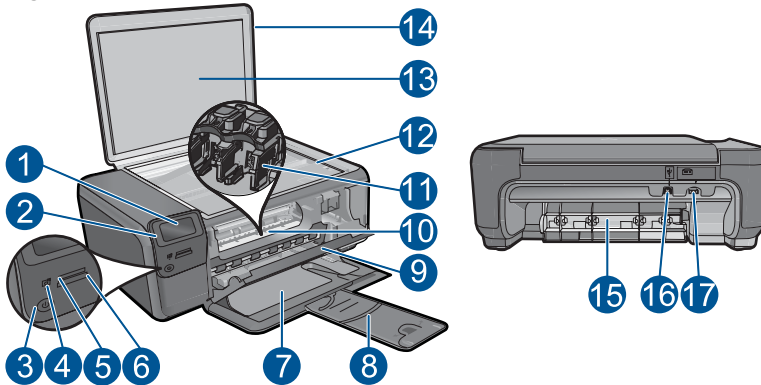

1	Pantalla gráfica en color (también denominada pantalla)
2	Panel de control
3	Botón Encender
4	Luz de fotografía
5	Ranura para tarjetas de memoria Memory Stick
6	Ranura para tarjetas de memoria Secure Digital y xD
7	Bandeja de papel
8	Extensor de la bandeja de papel (también se denomina extensor de la bandeja)
9	Puerta del cartucho
10	Área de acceso al cartucho
11	Carro de impresión
12	Cristal
13	Parte trasera de la tapa
14	Tapa
15	Puerta trasera
16	Puerto USB posterior
17	Conexión eléctrica (utilice sólo el adaptador de alimentación suministrado por HP.)

Funciones del panel de control

Figura 3-2 Funciones del panel de control

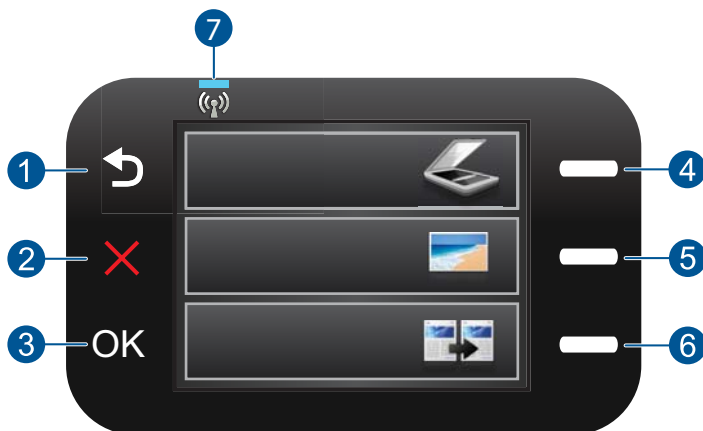

1	Anterior: Vuelve a la pantalla anterior.
2	Cancelar: Detiene la operación en curso, restablece los valores predeterminados y anula la selección de fotos.
3	Aceptar: Permite seleccionar una opción del menú, un valor o una fotografía.
4	Escaneo: En la pantalla Inicio, abre Menú Escanear . En pantallas distintas a la pantalla Inicio, selecciona opciones relacionadas con la pantalla abierta.
5	Foto: En la pantalla Inicio, abre Menú Foto . En pantallas distintas a la pantalla Inicio, selecciona opciones relacionadas con la pantalla abierta.
6	Copias: En la pantalla Inicio, abre Menú Copiar . En pantallas distintas a la pantalla Inicio, selecciona opciones relacionadas con la pantalla abierta.
7	Luz indicadora de red inalámbrica: Indica que la conectividad inalámbrica está activada.

4 ¿Cómo?

Esta sección contiene enlaces a tareas realizadas a menudo, tales como impresión de fotos, escanear y realización de copias.

- [“Imprimir fotografías desde una tarjeta de memoria”](#) en la página 26
- [“Imprimir en material especializado”](#) en la página 30
- [“Guardar fotografías”](#) en la página 47
- [“Carga del papel”](#) en la página 20
- [“Sustituya los cartuchos”](#) en la página 50
- [“Escanear a un ordenador”](#) en la página 37
- [“Escanear a tarjeta de memoria”](#) en la página 38

5 Conceptos básicos relativos al papel

Puede cargar papeles de distintos tipos y tamaños en el HP Photosmart, incluido el papel de tamaño carta o A4, papel fotográfico, transparencias y sobres.

En esta sección se tratan los siguientes temas:

- [“Papel recomendado para impresión fotográfica”](#) en la página 17
- [“Papel recomendado para impresión”](#) en la página 18
- [“Carga del papel”](#) en la página 20
- [“Información sobre papeles”](#) en la página 22

Papel recomendado para impresión fotográfica

Si desea obtener la mejor calidad de impresión, HP recomienda el uso de papeles HP específicamente diseñados para el tipo de proyecto que va a imprimir.

En función del país o región, es posible que algunos de estos papeles no estén disponibles.

Papel fotográfico avanzado HP

Este papel fotográfico grueso presenta un acabado de secado instantáneo que permite un manejo fácil sin borrones. Es resistente al agua, las manchas de tinta, las marcas de dedos y la humedad. Las copias tienen un aspecto y tacto comparable a los de un laboratorio fotográfico. Está disponible en varios tamaños, como papel A4, 8,5 x 11 pulgadas, 10 x 15 cm (con o sin pestañas), 13 x 18 cm y dos tipos de acabado - satinado o satinado suave (satinado mate). Carece de ácido para prolongar la duración de los documentos.

Papel fotográfico HP Everyday

Es un papel diseñado para la impresión diaria de fotografías ocasionales llenas de color y a un bajo coste. Este papel fotográfico asequible seca rápidamente para facilitar su manejo. Obtenga imágenes nítidas con este papel y cualquier impresora de inyección de tinta. Está disponible en varios tamaños, incluidos A4, 8,5 x 11 pulgadas y 10 x 15 cm (con o sin pestaña). Carece de ningún tipo de ácido para alargar la vida de las fotografías.

Pack fotográfico económico HP

Los packs fotográficos económicos de HP proporcionan lo necesario para la impresión fotográfica de calidad profesional como los cartuchos originales HP y el papel fotográfico HP Advanced por lo que ahorrará tiempo y no tendrá que adivinar cuál es el material adecuado para una impresión económica profesional con HP Photosmart. Las tintas HP originales y el papel fotográfico HP Advanced han sido diseñados para ser utilizados conjuntamente, de manera que las fotografías sean más duraderas y sean más reales en cada una de las impresiones. Perfectas para imprimir toda la sesión fotográfica de unas vacaciones o múltiples copias para compartir.

Para pedir papeles HP y otros consumibles, visite www.hp.com/buy/supplies. Si se le solicita, seleccione el país/región, siga las indicaciones para seleccionar el producto y haga clic en uno de los vínculos para comprar en la página.

 **Nota** Actualmente, algunas secciones del sitio Web de HP están disponibles sólo en inglés.

Papel recomendado para impresión

Si desea obtener la mejor calidad de impresión, HP recomienda el uso de papeles HP específicamente diseñados para el tipo de proyecto que va a imprimir.

En función del país o región, es posible que algunos de estos papeles no estén disponibles.

Papel fotográfico avanzado HP

Este papel fotográfico grueso presenta un acabado de secado instantáneo que permite un manejo fácil sin borrones. Es resistente al agua, las manchas de tinta, las marcas de dedos y la humedad. Las copias tienen un aspecto y tacto comparable a los de un laboratorio fotográfico. Está disponible en varios tamaños, como papel A4, 8,5 x 11 pulgadas, 10 x 15 cm (con o sin pestañas), 13 x 18 cm y dos tipos de acabado - satinado o satinado suave (satinado mate). Carece de ácido para prolongar la duración de los documentos.

Papel fotográfico HP Everyday

Es un papel diseñado para la impresión diaria de fotografías ocasionales llenas de color y a un bajo coste. Este papel fotográfico asequible seca rápidamente para facilitar su manejo. Obtenga imágenes nítidas con este papel y cualquier impresora de inyección de tinta. Está disponible en varios tamaños, incluidos A4, 8,5 x 11 pulgadas y 10 x 15 cm (con o sin pestaña). Carece de ningún tipo de ácido para alargar la vida de las fotografías.

Papel HP Brochure o HP Superior Inkjet

Estos tipos de papel están recubiertos en satinado o mate por los dos lados para poder usarlos por ambas caras. Es la opción perfecta para conseguir reproducciones casi fotográficas y gráficos comerciales para portadas de informes, presentaciones especiales, folletos, etiquetas y calendarios.

Papel HP Premium Presentation o HP Professional

Estos tipos de papel son de alto gramaje, en mate por ambas caras, especial para presentaciones, propuestas de negocio, informes y cartas. Su alto gramaje le da un tacto y un aspecto excelente.

Transferencia para camisetas HP

Transferencias para camisetas HP (para tejidos en color o tejidos blancos o claros): son la solución ideal para crear camisetas personalizadas a partir de fotografías digitales.

Transparencias inyección tinta HP Premium

La película de transparencia de inyección de tinta HP Premium hace que sus presentaciones en color sean más vivas y más impresionantes. Estas transparencias son fáciles de utilizar y manejar y se secan rápidamente sin que se produzcan borrones.

Pack fotográfico económico HP

Los packs fotográficos económicos de HP proporcionan lo necesario para la impresión fotográfica de calidad profesional como los cartuchos originales HP y el papel fotográfico HP Advanced por lo que ahorrará tiempo y no tendrá que adivinar cuál es el material adecuado para una impresión económica profesional con HP Photosmart. Las tintas HP originales y el papel fotográfico HP Advanced han sido diseñados para ser utilizados conjuntamente, de manera que las fotografías sean más duraderas y sean más reales en cada una de las impresiones. Perfectas para imprimir toda la sesión fotográfica de unas vacaciones o múltiples copias para compartir.

ColorLok

HP recomienda el papel normal con el logotipo ColorLok para la impresión y copia diaria de documentos. Todos los tipos de papel con el logotipo ColorLok se han probado de manera independiente para conseguir una calidad de impresión y una fiabilidad de alto estándar y producir unos documentos con un color brillante y vivo, unos negros más sólidos y un secado más rápido que el papel normal ordinario. Busque el papel con el logotipo ColorLok en diferentes tamaños y gramajes de los principales fabricantes de papel.



Para pedir papeles HP y otros consumibles, visite www.hp.com/buy/supplies. Si se le solicita, seleccione el país/región, siga las indicaciones para seleccionar el producto y haga clic en uno de los vínculos para comprar en la página.

 **Nota** Actualmente, algunas secciones del sitio Web de HP están disponibles sólo en inglés.

Carga del papel

1. Seleccione una de las siguientes opciones:

Carga de papel tamaño pequeño

- a. Baje la bandeja de papel.

- Deslice la guía de ancho del papel hacia los extremos.

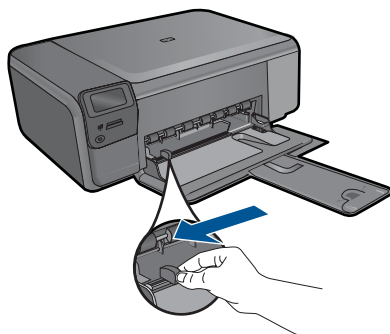

- b. Cargue el papel.

- Inserte la pila de papel fotográfico en la bandeja de papel con el borde corto primero y la cara de impresión hacia abajo.

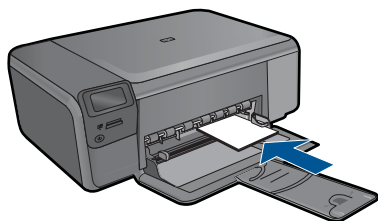

- Deslice la pila de papel hasta que se detenga.



Nota Si el papel fotográfico que está utilizando tiene pestañas perforadas, cárguelo de modo que las pestañas estén más próximas a usted.

- Mueva la guía de ancho del papel hacia dentro hasta que toque el borde del papel.

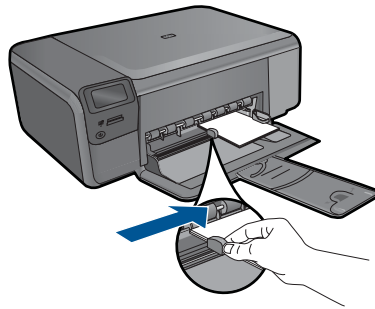

Carga de papel a tamaño completo

a. Baje la bandeja de papel.

- Deslice la guía de ancho del papel hacia los extremos.

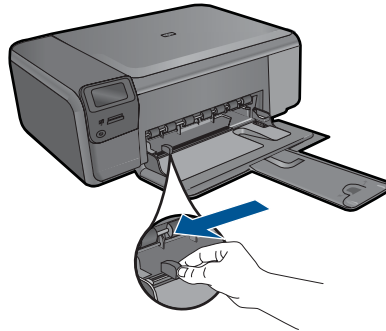

b. Cargue el papel.

- Inserte la pila de papel en la bandeja de papel con el borde corto primero y la cara de impresión hacia abajo.

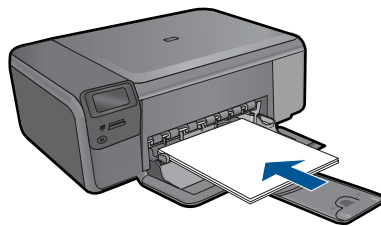

- Deslice la pila de papel hasta que se detenga.
- Mueva la guía de ancho del papel hacia dentro hasta que toque el borde del papel.

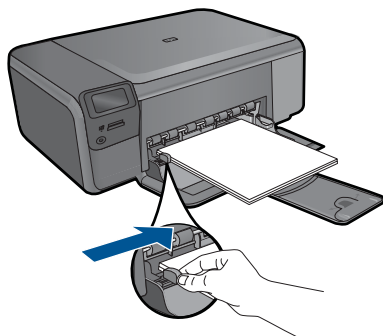

2. Visualizar la animación de este tema.

Temas relacionados

[“Información sobre papeles” en la página 22](#)

Información sobre papeles

El HP Photosmart está diseñado para funcionar con la mayoría de tipos de papel. Pruebe distintos tipos de papel antes de comprar grandes cantidades. Busque un tipo de papel que ofrezca buenos resultados y se pueda adquirir fácilmente. Los papeles HP están diseñados para obtener resultados de la mejor calidad. Además, tenga presentes estas sugerencias:

- No utilice papel demasiado fino, con textura resbaladiza o que se arrugue fácilmente. Puede que no se cargue de forma correcta y provoque atascos de papel.
- Almacene los soportes fotográficos en una bolsa de plástico con cierre, en una superficie plana y en un lugar frío y seco. Cuando esté listo para imprimir, retire únicamente el papel que piensa utilizar inmediatamente. Una vez finalizada la impresión, vuelva a almacenar el papel sobrante en la bolsa de plástico.
- No deje el papel fotográfico sin utilizar en la bandeja del papel. El papel se puede ondular, lo cual podría resultar en una menor calidad de impresión y podría provocar atascos de papel.
- Sujete siempre el papel fotográfico por los bordes. Si deja huellas digitales en el papel, la calidad de impresión puede disminuir.
- No utilice papel de textura muy gruesa. Puede que los gráficos o el texto no se impriman de forma correcta.
- No mezcle tipos y tamaños de papel distintos en la bandeja de papel: la pila de papel al completo debe ser del mismo tamaño y tipo.
- Par obtener el mejor resultado, no deje las fotos apiladas en la bandeja de papel.
- Almacene las fotografías impresas bajo un cristal o en un libro para evitar que los colores se entremezclen con el tiempo debido a la excesiva humedad.

6 Imprimir



["Imprimir documentos"](#) en la página 23



["Imprimir fotografías"](#) en la página 24



["Impresión de sobres"](#) en la página 30



["Imprimir en material especializado"](#) en la página 30



["Impresión de una página Web"](#) en la página 31

Temas relacionados

- ["Carga del papel"](#) en la página 20
- ["Papel recomendado para impresión fotográfica"](#) en la página 17
- ["Papel recomendado para impresión"](#) en la página 18

Imprimir documentos

La aplicación de software gestiona de manera automática la mayoría de los ajustes de impresión. Sólo debe cambiar los ajustes de forma manual si cambia la calidad de impresión, imprime en película de transparencias o tipos de papel específicos o utiliza funciones especiales.

Para imprimir desde una aplicación de software

1. Asegúrese de que se haya cargado papel en la bandeja de papel.
2. En el menú **Archivo** de la aplicación de software, seleccione **Imprimir**.
3. Asegúrese de que el producto es la impresora seleccionada.

4. Si necesita cambiar los ajustes, haga clic en el botón que abre el cuadro de diálogo **Propiedades**.
Según la aplicación de software, este botón se puede llamar **Propiedades**, **Opciones**, **Configurar impresora**, **Impresora** o **Preferencias**.



Nota Al imprimir una fotografía, debe seleccionar las opciones para el papel fotográfico y la mejora de fotografías específicos.

5. Seleccione las opciones adecuadas para el trabajo de impresión mediante las funciones disponibles en las fichas **Avanzadas**, **Atajos de impresión**, **Funciones** y **Color**.



Sugerencia Puede seleccionar fácilmente las opciones adecuadas para el trabajo de impresión seleccionando una de las tareas de impresión predefinidas de la ficha **Atajos de impresión**. Haga clic en un tipo de tarea de impresión de la lista **Atajos de impresión**. La configuración predeterminada para ese tipo de tarea de impresión se han establecido y resumido en la ficha **Atajos de impresión**. Si es necesario, ajuste los parámetros personalizados y guárdelos como un nuevo atajo de impresión. Para guardar un atajo de impresión personalizada, seleccione el atajo y haga clic en **Guardar como**. Para eliminar un atajo de impresión personalizado, selecciónelo y haga clic en **Eliminar**.

6. Haga clic en **Aceptar** para cerrar el cuadro de diálogo **Propiedades**.
7. Haga clic en **Imprimir** o en **Aceptar** para empezar a imprimir.

Temas relacionados

- [“Papel recomendado para impresión”](#) en la página 18
- [“Carga del papel”](#) en la página 20
- [“Vea la resolución de impresión”](#) en la página 33
- [“Atajos de impresión”](#) en la página 33
- [“Definición de los ajustes de impresión predeterminados”](#) en la página 35
- [“Detener la tarea actual”](#) en la página 107

Imprimir fotografías

- [“Imprimir fotos guardadas en el ordenador”](#) en la página 24
- [“Imprimir fotografías desde una tarjeta de memoria”](#) en la página 26

Imprimir fotos guardadas en el ordenador

Para imprimir una fotografía en papel fotográfico

1. Retire todo el papel de la bandeja para el papel.
2. Coloque la cara de impresión del papel fotográfico mirando hacia abajo en el lado derecho de la bandeja de papel.

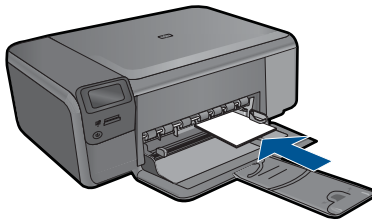

3. Deslice la guía de ancho del papel hacia adentro hasta que entre en contacto con el borde del papel.
 4. En el menú **Archivo** de la aplicación de software, seleccione **Imprimir**.
 5. Asegúrese de que el producto es la impresora seleccionada.
 6. Haga clic en el botón que abre el cuadro de diálogo **Propiedades**. Según la aplicación de software, este botón se puede llamar **Propiedades**, **Opciones**, **Configurar impresora**, **Impresora** o **Preferencias**.
 7. Haga clic en la ficha **Características**.
 8. En el área **Opciones básicas** seleccione **Más** de la lista desplegable **Tipo de papel**. Y a continuación seleccione el tipo de papel fotográfico apropiado.
 9. En el área **Opciones de cambio de tamaño** seleccione **Más** de la lista desplegable **Tamaño**. A continuación seleccione el tamaño de papel adecuado.
Si el tamaño y el tipo de papel no son compatibles, el software de la impresora mostrará una alerta y le permitirá seleccionar un tipo o tamaño distintos.
 10. (Opcional) Seleccione la casilla de verificación **Impresión sin bordes** si aún no lo está.
Si el tipo y el tamaño de papel sin bordes no son compatibles, el software del producto mostrará una alerta y permite seleccionar un tipo o tamaño distinto.
 11. En el área **Opciones básicas**, seleccione una calidad de impresión alta, como **Óptima** de la lista desplegable **Calidad de impresión**.
-
-  **Nota** Para obtener la resolución ppp más alta, puede usar el ajuste **Máximo de ppp** con los tipos de papel fotográfico admitidos. Si no aparece **Máximo de ppp** en la lista desplegable Calidad de impresión, puede activar la opción en la ficha **Avanzadas**. Para obtener más información, consulte [“Imprima utilizando Máximo de ppp” en la página 32](#).
-
12. En el área **Tecnologías Real Life de HP**, haga clic en la lista desplegable **Corrección fotográfica** y seleccione de entre las siguientes opciones:
 - **Apagado**: no aplica **Tecnologías Real Life de HP** a la imagen.
 - **Básica**: mejora las imágenes de baja resolución; ajusta moderadamente la nitidez de la imagen.
 13. Haga clic en **Aceptar** para volver al cuadro de diálogo **Propiedades**.
 14. Haga clic en **Aceptar** y, a continuación, en **Imprimir** o **Aceptar** en el cuadro de diálogo **Imprimir**.

-
-  **Nota** No deje el papel fotográfico sin utilizar en la bandeja del papel. El papel se puede ondular, lo cual puede reducir la calidad de la impresión. Par obtener el mejor resultado, no deje las fotos apiladas en la bandeja de papel.
-

Temas relacionados

- [“Papel recomendado para impresión fotográfica”](#) en la página 17
- [“Carga del papel”](#) en la página 20
- [“Imprima utilizando Máximo de ppp”](#) en la página 32
- [“Vea la resolución de impresión”](#) en la página 33
- [“Atajos de impresión”](#) en la página 33
- [“Definición de los ajustes de impresión predeterminados”](#) en la página 35
- [“Detener la tarea actual”](#) en la página 107

Imprimir fotografías desde una tarjeta de memoria

1. Seleccione una de las siguientes opciones:

Imprimir foto en papel pequeño

- a. Cargue el papel.
 - Cargue papel fotográfico de hasta 10 x 15 cm (4 x 6 pulgadas) en la bandeja de papel.

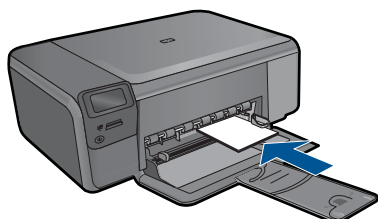

- b. Seleccionar un tipo de proyecto.
 - Pulse el botón P junto a **Foto** en la pantalla Inicio.
 - Pulse el botón que se encuentra junto a **Imprimir tarjeta de memoria**.
- c. Insertar dispositivo de memoria.

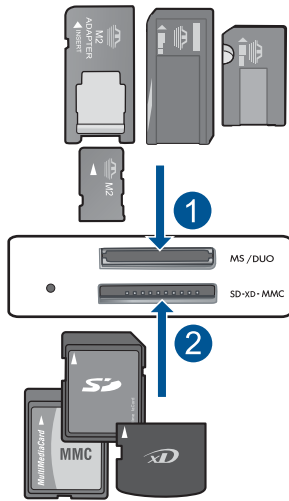

1	Memory Stick, Memory Stick Pro, Memory Stick Select, Memory Stick Magic Gate, Memory Stick Duo o Pro Duo (adaptador opcional), Memory Stick Pro-HG Duo (adaptador opcional) o Memory Stick Micro (requiere adaptador)
2	MultiMediaCard (MMC), MMC Plus, Secure MultiMedia Card, MMC Mobile (RS-MMC; se necesita adaptador), Secure Digital (SD), Secure Digital Mini, Secure Digital High Capacity (SDHC), TransFlash MicroSD Card (se necesita adaptador) o tarjeta xD-Picture

d. Seleccionar foto.

- Pulse el botón que se encuentra junto a **Select (Seleccionar)**.
- Pulse **Aceptar**.
- Pulse el botón junto a **Copias** para aumentar el número de copias.

e. Imprimir fotografías.

- Pulse **Aceptar**.

Imprimir una foto en papel de tamaño completo

a. Cargue el papel.

- Cargue papel fotográficos a tamaño completo en la bandeja de papel.

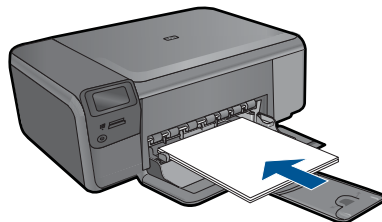

b. Seleccionar un tipo de proyecto.

- Pulse el botón P junto a **Foto** en la pantalla Inicio.
- Pulse el botón que se encuentra junto a **Imprimir tarjeta de memoria**.

c. Insertar dispositivo de memoria.

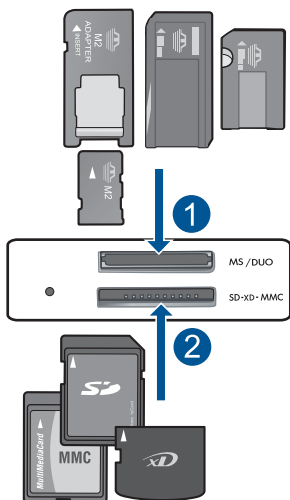

1	Memory Stick, Memory Stick Pro, Memory Stick Select, Memory Stick Magic Gate, Memory Stick Duo o Pro Duo (adaptador opcional), Memory Stick Pro-HG Duo (adaptador opcional) o Memory Stick Micro (requiere adaptador)
2	MultiMediaCard (MMC), MMC Plus, Secure MultiMedia Card, MMC Mobile (RS-MMC; se necesita adaptador), Secure Digital (SD), Secure Digital Mini, Secure Digital High Capacity (SDHC), TransFlash MicroSD Card (se necesita adaptador) o tarjeta xD-Picture

d. Seleccionar foto.

- Pulse el botón que se encuentra junto a **Select (Seleccionar)**.
- Pulse **Aceptar**.
- Pulse el botón junto a **Fotográfico de 4 x 6** hasta que el tamaño cambie a **Fotográfico de 8,5 x 11**.
- Pulse el botón junto a **Copias** para aumentar el número de copias.

e. Imprimir fotografías.

- Pulse **Aceptar**.

Imprimir fotografías tamaño carnet

a. Cargue el papel.

- Cargue papel fotográficos a tamaño completo en la bandeja de papel.

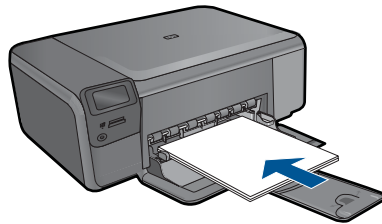

- b. Seleccionar un tipo de proyecto.
 - Pulse el botón P junto a **Foto** en la pantalla Inicio.
 - Pulse el botón que se encuentra junto a **Imprimir fotografías tamaño carnet**.
- c. Insertar dispositivo de memoria.

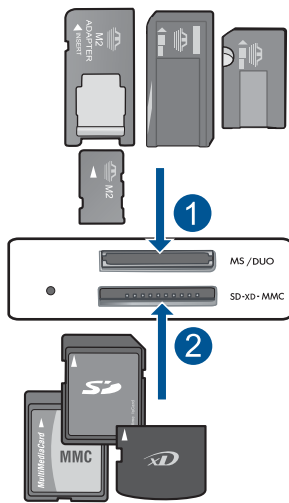

- | | |
|---|---|
| 1 | Memory Stick, Memory Stick Pro, Memory Stick Select, Memory Stick Magic Gate, Memory Stick Duo o Pro Duo (adaptador opcional), Memory Stick Pro-HG Duo (adaptador opcional) o Memory Stick Micro (requiere adaptador) |
| 2 | MultiMediaCard (MMC), MMC Plus, Secure MultiMedia Card, MMC Mobile (RS-MMC; se necesita adaptador), Secure Digital (SD), Secure Digital Mini, Secure Digital High Capacity (SDHC), TransFlash MicroSD Card (se necesita adaptador) o tarjeta xD-Picture |

- d. Seleccionar foto.
 - Pulse el botón que se encuentra junto a **Select (Seleccionar)**.
 - Pulse **Aceptar**.
 - Pulse el botón junto a **Copias** para aumentar el número de copias.
 - e. Imprimir fotografías.
 - Pulse **Aceptar**.
2. Visualizar la animación de este tema.

Temas relacionados

- [“Papel recomendado para impresión fotográfica”](#) en la página 17
- [“Detener la tarea actual”](#) en la página 107

Impresión de sobres

Con el HP Photosmart se puede imprimir un solo sobre, un grupo de sobres o una hoja de etiquetas que han sido diseñados para impresoras de inyección de tinta.

Para imprimir un grupo de direcciones en etiquetas o sobres

1. Imprima antes una página de prueba en papel normal.
2. Coloque la página de prueba encima de la hoja de etiquetas o del sobre y mire las dos páginas a contraluz. Compruebe el espacio de cada bloque de texto. Realice los ajustes necesarios.
3. Cargue las etiquetas o los sobres en la bandeja de papel.

△ **Precaución** No utilice sobres con cierres o ventanas que puedan pegarse a los rodillos y provocar atascos de papel

4. Deslice la guía de anchura del papel hacia la pila de etiquetas o sobres hasta que se detenga.
5. Si va a imprimir en sobres, siga estos pasos:
 - a. Acceda a los ajustes de impresión y haga clic en la ficha **Características**.
 - b. En el área **Opciones de cambio de tamaño**, haga clic en el tamaño adecuado de la lista **Tamaño**.
6. Haga clic en **Aceptar** y, a continuación, en **Imprimir** o **Aceptar** en el cuadro de diálogo **Imprimir**.

Temas relacionados

- [“Conceptos básicos relativos al papel”](#) en la página 17
- [“Vea la resolución de impresión”](#) en la página 33
- [“Atajos de impresión”](#) en la página 33
- [“Definición de los ajustes de impresión predeterminados”](#) en la página 35
- [“Detener la tarea actual”](#) en la página 107

Imprimir en material especializado

Para invertir una imagen para transferencias para camisetas

1. En el menú **Archivo** de la aplicación de software, seleccione **Imprimir**.
2. Asegúrese de que el producto es la impresora seleccionada.
3. Haga clic en el botón que abre el cuadro de diálogo **Propiedades**. Según la aplicación de software, este botón se puede llamar **Propiedades**, **Opciones**, **Configurar impresora**, **Impresora** o **Preferencias**.
4. Haga clic en la ficha **Características**.

5. En el menú desplegable **Tipo de papel**, haga clic en **Más y**, a continuación, seleccione **Transparencia para camisetas HP** en la lista.
6. Si el tamaño seleccionado no es el que desea, haga clic en un tamaño apropiado en la lista **Tamaño**.
7. Haga clic en la ficha **Avanzadas**.
8. En el área **Funciones**, marque la casilla **Imagen inversa**.
9. Haga clic en **Aceptar** y, a continuación, en **Imprimir** o **Aceptar** en el cuadro de diálogo **Imprimir**.

 **Nota** Para evitar atascos, introduzca manualmente las hojas de transferencia para camisetas en la bandeja de papel de una en una.

Para imprimir transparencias

1. Cargue la transparencia en la bandeja de papel.
2. En el menú **Archivo** de la aplicación de software, seleccione **Imprimir**.
3. Asegúrese de haber seleccionado la impresora correcta.
4. Haga clic en el botón que abre el cuadro de diálogo **Propiedades**. Según la aplicación de software, este botón se puede llamar **Propiedades**, **Opciones**, **Configurar impresora**, **Impresora** o **Preferencias**.
5. Haga clic en la ficha **Características**.
6. En el área **Opciones básicas**, haga clic en el tipo de transparencia adecuado de la lista **Tipo de papel**.

 **Sugerencia** Si desea realizar anotaciones en la parte posterior de las transparencias y borrarlas después sin rayar el original, haga clic en la ficha **Avanzadas** y seleccione la casilla de verificación **Imagen inversa**.

7. En el área **Opciones de cambio de tamaño**, haga clic en el tamaño adecuado de la lista **Tamaño**.
8. Haga clic en **Aceptar** y, a continuación, en **Imprimir** o **Aceptar** en el cuadro de diálogo **Imprimir**.

 **Nota** El producto espera automáticamente a que las transparencias se sequen antes de soltarlas. La tinta se seca más lentamente en las transparencias que en el papel normal. Asegúrese de que transcurra tiempo suficiente para que se seque la tinta antes de manipular la transparencia.

Temas relacionados

- [“Conceptos básicos relativos al papel”](#) en la página 17
- [“Vea la resolución de impresión”](#) en la página 33
- [“Atajos de impresión”](#) en la página 33
- [“Definición de los ajustes de impresión predeterminados”](#) en la página 35
- [“Detener la tarea actual”](#) en la página 107

Impresión de una página Web

Puede imprimir una página Web desde el navegador Web en HP Photosmart.

Si utiliza Internet Explorer 6.0 o posterior para la navegación por la Web, puede utilizar **HP Smart Web Printing** para asegurar una impresión web sencilla y predecible con un control sobre lo que se desea obtener y cómo quedará impreso. Puede acceder a **HP Smart Web Printing** desde la barra de herramientas de Internet Explorer. Para obtener más información sobre **HP Smart Web Printing**, consulte el archivo de ayuda que lo acompaña.

Para imprimir una página Web

1. Asegúrese de que se haya cargado papel en la bandeja de papel.
2. En el menú **Archivo** del navegador Web, haga clic en **Imprimir**.
Aparece el cuadro de diálogo **Imprimir**.
3. Asegúrese de que el producto es la impresora seleccionada.
4. Si el navegador Web lo permite, seleccione los elementos de la página Web que quiere imprimir.
Por ejemplo, en Internet Explorer, seleccione la ficha **Opciones**, para seleccionar opciones como **Como aparecen en pantalla**, **Sólo el marco seleccionado** e **Imprimir documentos vinculados**.
5. Haga clic en **Imprimir** o en **Aceptar** para imprimir la página Web.

 **Sugerencia** Para imprimir páginas Web correctamente, puede que necesite configurar la orientación de la impresión a **Horizontal**.

Imprima utilizando Máximo de ppp

Utilice el modo de ppp máximo para imprimir imágenes nítidas de alta calidad.

Para obtener el máximo beneficio del modo máximo de ppp, utilícelo para imprimir imágenes de alta calidad como fotografías digitales. Cuando se selecciona la configuración máxima de ppp, el software de la impresora muestra los puntos por pulgada (ppp) optimizados que la impresora HP Photosmart imprimirá. La impresión de ppp máximo es posible sólo con los tipos de papel siguientes:

- Papel fotográfico HP Premium Plus
- Papel fotográfico HP Premium
- Papel fotográfico avanzado HP
- Tarjetas Hagaki fotográficas

Imprimir en el máximo de ppp lleva más tiempo que imprimir con otros ajustes y requiere una gran cantidad de espacio en el disco.

Para imprimir en modo Máximo de ppp

1. Asegúrese de que se haya cargado papel en la bandeja de papel.
2. En el menú **Archivo** de la aplicación de software, seleccione **Imprimir**.
3. Asegúrese de que el producto es la impresora seleccionada.
4. Haga clic en el botón que abre el cuadro de diálogo **Propiedades**.
Según la aplicación de software, este botón se puede llamar **Propiedades**, **Opciones**, **Configurar impresora**, **Impresora** o **Preferencias**.
5. Haga clic en la ficha **Avanzadas**.

6. En el área **Funciones**, marque la casilla **Activar configuración de máximo de ppp**.
7. Haga clic en la ficha **Características**.
8. En la lista desplegable **Tipo de papel**, haga clic en **Más** y seleccione el tipo de papel apropiado.
9. En la lista desplegable **Calidad de impresión**, haga clic en **Máximo de dpi**.



Nota Para averiguar qué ppp imprimirá el producto basándose en el tipo de papel y calidad de impresión seleccionados, haga clic en **Resolución**.

10. Seleccione cualquier otro ajuste de impresión que desee y, a continuación, haga clic en **Aceptar**.

Temas relacionados

[“Vea la resolución de impresión” en la página 33](#)

Vea la resolución de impresión

El software de la impresora muestra la resolución de impresión en puntos por pulgada (ppp). La resolución en ppp varía en función del tipo de papel y la calidad de impresión que ha seleccionado en el software de la impresora.

Para ver la resolución de impresión

1. En el menú **Archivo** de la aplicación de software, seleccione **Imprimir**.
2. Asegúrese de que el producto es la impresora seleccionada.
3. Haga clic en el botón que abre el cuadro de diálogo **Propiedades**. Según la aplicación de software, este botón se puede llamar **Propiedades**, **Opciones**, **Configurar impresora**, **Impresora** o **Preferencias**.
4. Haga clic en la ficha **Características**.
5. En la lista desplegable **Tipo de papel**, seleccione el tipo de papel que ha colocado.
6. En la lista desplegable **Calidad de impresión**, seleccione la calidad de impresión adecuada para el trabajo que desee realizar.
7. Haga clic en el botón **Resolución** para ver los ppp de resolución de impresión para la combinación de tipo de papel y calidad de impresión que ha seleccionado.

Atajos de impresión

Utilice los atajos de impresión para imprimir con la configuración que utiliza más a menudo. El software de la impresora tiene varios atajos de impresión especialmente diseñados y que se encuentran disponibles en la lista Atajos de impresión.



Nota Al seleccionar un atajo de impresión, aparecen automáticamente las opciones de impresión adecuadas. Puede dejarlas tal como están, cambiarlas o crear sus propios atajos para tareas utilizadas a menudo.

Utilice la ficha Atajos de impresión para realizar las siguientes tareas de impresión:

- **Impresión general cotidiana:** Imprimir documentos de forma rápida.
- **Impresión de fotografías sin bordes:** Imprimir hasta los bordes superior, inferior y laterales de papel fotográfico de HP de tamaños 10 x 15 cm y 13 x 18 cm.
- **Opciones de ahorro de papel:** imprime documentos a dos caras con varias páginas en la misma hoja para reducir el uso de papel.
- **Impresión de fotografías con bordes blancos:** Imprimir una fotografía con un margen blanco alrededor de los bordes.
- **Impresión rápida/económica:** Crear impresiones de calidad de borrador de forma rápida.
- **Impresión a doble cara (dúplex):** Con HP Photosmart puede imprimir manualmente páginas a doble cara.
- **Impresión de fotografía: Papel normal:** Imprima una foto en papel normal.
- **Impresión de tarjetas o Impresión Hagaki:** Imprima sus fotos o tarjetas, o tarjetas Hagaki.

Para crear un atajo de impresión

1. En el menú **Archivo** de la aplicación de software, seleccione **Imprimir**.
2. Asegúrese de que el producto es la impresora seleccionada.
3. Haga clic en el botón que abre el cuadro de diálogo **Propiedades**.
Según la aplicación de software, este botón se puede llamar **Propiedades**, **Opciones**, **Configurar impresora**, **Impresora** o **Preferencias**.
4. Haga clic en la ficha **Atajos de impresión**.
5. En la lista **Atajos de impresión**, haga clic en un atajo de impresión.
Se muestran las configuraciones de impresión para los atajos de impresión seleccionados.
6. Cambie las configuraciones de impresión a las que desee en el nuevo atajo de impresión.
7. Haga clic en **Guardar como** y escriba un nombre para el nuevo atajo de impresión y a continuación haga clic en **Guardar**.
El atajo se agregará a la lista.

Para eliminar un atajo de impresión

1. En el menú **Archivo** de la aplicación de software, seleccione **Imprimir**.
2. Asegúrese de que el producto es la impresora seleccionada.
3. Haga clic en el botón que abre el cuadro de diálogo **Propiedades**.
Según la aplicación de software, este botón se puede llamar **Propiedades**, **Opciones**, **Configurar impresora**, **Impresora** o **Preferencias**.
4. Haga clic en la ficha **Atajos de impresión**.
5. En la lista **Atajos de impresión**, haga clic en el atajo de impresión que desea eliminar.
6. Haga clic en **Eliminar**.
El atajo de impresión es retirado de la lista.

 **Nota** Sólo puede eliminar los atajos de impresión que haya creado. No se pueden eliminar los atajos originales de HP.

Definición de los ajustes de impresión predeterminados

Si existen ajustes que utiliza con frecuencia para imprimir, puede convertirlos en los ajustes predeterminados de impresión, de manera que ya estén establecidos cuando abra el cuadro de diálogo **Imprimir** desde la aplicación de software.

Para cambiar los ajustes predeterminados de impresión

1. En el Centro de soluciones de HP, haga clic en **Configuración**, señale **Configuración de impresión** y, por último, haga clic en **Ajustes de impresora**.
2. Modifique los ajustes de impresión y haga clic en **Aceptar**.

7 Explorar

- “[Escanear a un ordenador](#)” en la página 37
- “[Escanear a tarjeta de memoria](#)” en la página 38
- “[Reimpresiones de fotografías](#)” en la página 45

Escanear a un ordenador

Para escanear a un equipo

1. Carga de original.
 - a. Levante la tapa del producto.

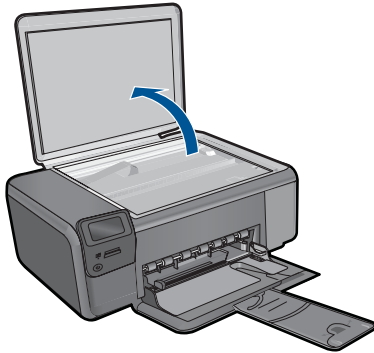

- b. Cargue la fotografía original con la cara de impresión hacia abajo en la esquina frontal derecha del cristal.

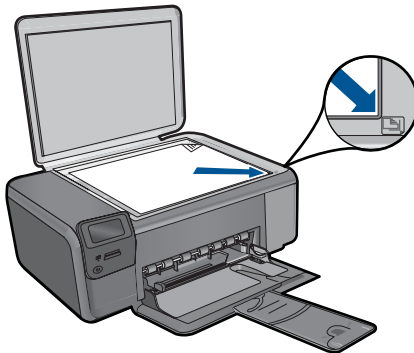

- c. Cierre la tapa.
- 2. Iniciar escaneo.
 - a. Pulse el botón P junto a **Escaneo** en la pantalla Inicio.
 - b. Pulse el botón que se encuentra junto a **Escaneado directo a PC**.
Si el producto está conectado a la red, aparecerá una lista de equipos disponibles. Seleccione el ordenador al que desea transferir para iniciar el escaneo.
- 3. Visualizar la animación de este tema.

Temas relacionados

["Detener la tarea actual"](#) en la página 107

Escanear a tarjeta de memoria

Para guardar un escaneo a una tarjeta de memoria

- 1. Carga de original.
 - a. Levante la tapa del producto.

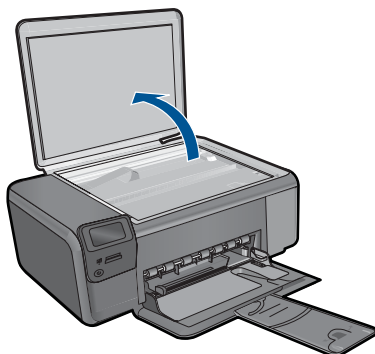

- b. Cargue la fotografía original con la cara de impresión hacia abajo en la esquina frontal derecha del cristal.

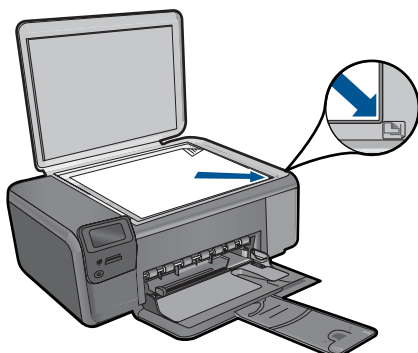

- c. Cierre la tapa.
2. Seleccione **Escaneo**.
 - a. Pulse el botón P junto a **Escaneo** en la pantalla Inicio.
 - b. Pulse el botón que se encuentra junto a **Escanear para tarjeta de memoria**.
3. Insertar dispositivo de memoria.

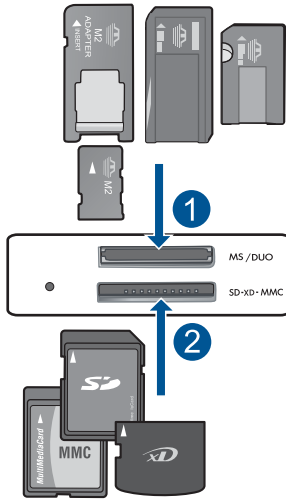

- | | |
|---|---|
| 1 | Memory Stick, Memory Stick Pro, Memory Stick Select, Memory Stick Magic Gate, Memory Stick Duo o Pro Duo (adaptador opcional), Memory Stick Pro-HG Duo (adaptador opcional) o Memory Stick Micro (requiere adaptador) |
| 2 | MultiMediaCard (MMC), MMC Plus, Secure MultiMedia Card, MMC Mobile (RS-MMC; se necesita adaptador), Secure Digital (SD), Secure Digital Mini, Secure Digital High Capacity (SDHC), TransFlash MicroSD Card (se necesita adaptador) o tarjeta xD-Picture |

4. Iniciar escaneo.
 - ▲ Pulse el botón que se encuentra junto a **Escanear para tarjeta de memoria**.
5. Visualizar la animación de este tema.

Temas relacionados

[“Detener la tarea actual”](#) en la página 107

8 Copiar

- “[Copia documentos de texto y de otro tipo](#)” en la página 41
- “[Reimpresiones de fotografías](#)” en la página 45

Copia documentos de texto y de otro tipo

Copia documentos de texto y de otro tipo

1. Seleccione una de las siguientes opciones:

Haga una copia en blanco y negro

- a. Cargue el papel.
 - Cargue papel a tamaño completo en la bandeja de papel.

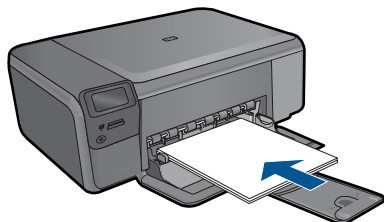

- b. Carga de original.
 - Levante la tapa del producto.

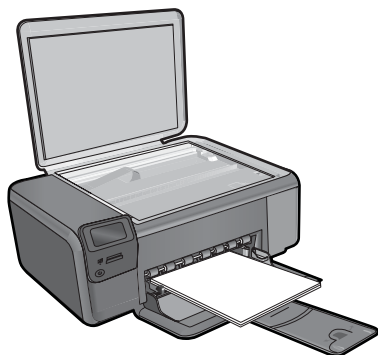

 **Sugerencia** Para hacer copias de originales gruesos, como libros, puede quitar la tapa.

- Cargue la fotografía original con la cara de impresión hacia abajo en la esquina frontal derecha del cristal.

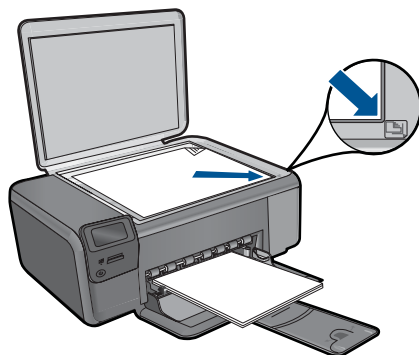

- Cierre la tapa.
- c. Seleccione **Copias**.
 - Pulse el botón que se encuentra junto a **Copias**.
 - Pulse el botón que se encuentra junto a **Copia en negro**.
 - Pulse el botón que se encuentra junto a **Tamaño real**.
 - Pulse el botón junto a **Copias** para aumentar el número de copias.
- d. Iniciar copia.
 - Pulse **Aceptar**.

Imprima una copia de color

- a. Cargue el papel.
 - Cargue papel a tamaño completo en la bandeja de papel.

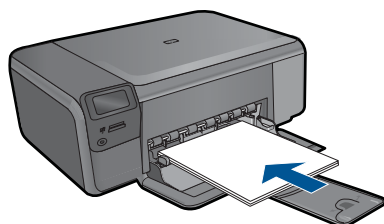

- b. Carga de original.
 - Levante la tapa del producto.

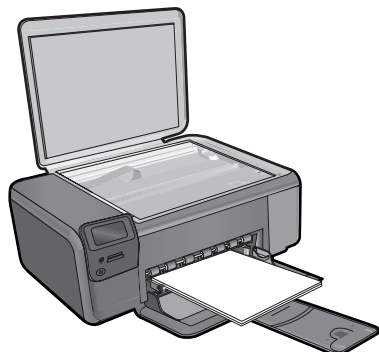

 **Sugerencia** Para hacer copias de originales gruesos, como libros, puede quitar la tapa.

- Cargue la fotografía original con la cara de impresión hacia abajo en la esquina frontal derecha del cristal.

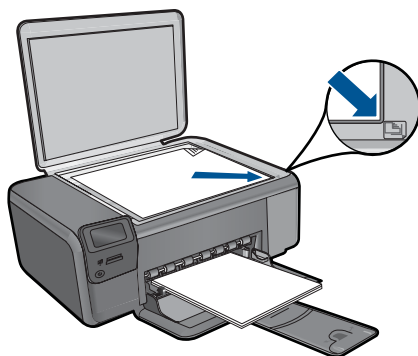

- Cierre la tapa.
 - c. Seleccione **Copias**.
 - Pulse el botón que se encuentra junto a **Copias**.
 - Pulse el botón que se encuentra junto a **Copia en color**.
 - Pulse el botón que se encuentra junto a **Tamaño real**.
 - Pulse el botón junto a **Copias** para aumentar el número de copias.
 - d. Iniciar copia.
 - Pulse **Aceptar**.
2. Visualizar la animación de este tema.

Temas relacionados

- [“Modificación de los ajustes de copia”](#) en la página 43
- [“Detener la tarea actual”](#) en la página 107

Modificación de los ajustes de copia

Para establecer el tamaño de papel desde el panel de control

1. Pulse el botón que se encuentra junto a **Copias**.
2. Seleccione el tipo de copia.
3. Pulse el botón que se encuentra junto a **8,5 x 11 normal**.

Para establecer el tamaño de la copia desde el panel de control

1. Pulse el botón que se encuentra junto a **Copias**.
2. Seleccione el tipo de copia.
3. Pulse el botón que se encuentra junto a **Tamaño real**.

Para establecer el número de copias desde el panel de control

1. Pulse el botón que se encuentra junto a **Copias**.
2. Seleccione el tipo de copia.
3. Pulse el botón al lado de **Copias** para aumentar el número de copias.

9 Reimpresiones de fotografías

Para volver a imprimir la fotografía original

1. Cargue el papel.
 - ▲ Cargue papel fotográfico de hasta 13 x 18 cm (5 x 7 pulgadas) en la bandeja de papel.

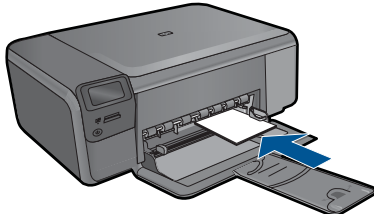

2. Seleccionar un tipo de proyecto.
 - a. Pulse el botón P junto a **Foto** en la pantalla Inicio.
 - b. Pulse el botón que se encuentra junto a **Reimprimir la foto original**.
3. Carga de original.
 - a. Levante la tapa del producto.

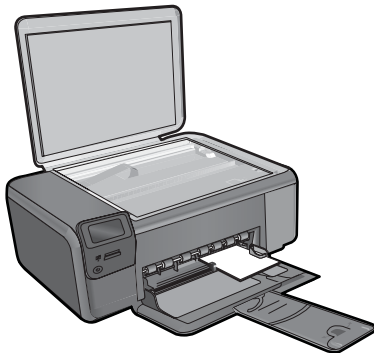

- b. Cargue la fotografía original con la cara de impresión hacia abajo en la esquina frontal derecha del cristal.

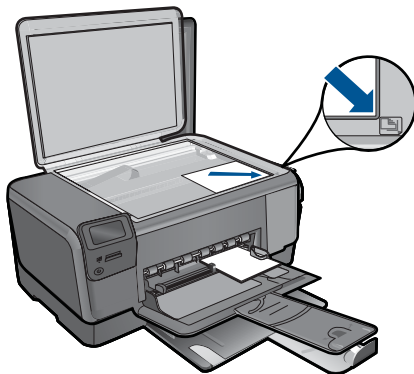

- c. Cierre la tapa.
- d. Pulse **Aceptar**.
- 4. Reimpresiones de fotografías
 - a. Pulse **Aceptar**.
 - b. Pulse el botón junto a **Copias** para aumentar el número de copias.
 - c. Pulse **Aceptar**.
- 5. Visualizar la animación de este tema.

Temas relacionados

[“Detener la tarea actual”](#) en la página 107

10 Guardar fotografías

Puede utilizar el software HP Photosmart instalado en su equipo para transferir fotografías desde la tarjeta de memoria al disco duro del equipo y realizar tareas avanzadas de edición, compartir fotografías en línea e imprimir desde el equipo.

Antes de transferir fotografías al equipo, debe retirar la tarjeta de memoria de la cámara digital e insertarla en la ranura correspondiente para tarjetas de memoria del HP Photosmart.

 **Nota** El HP Photosmart debe estar conectado a un equipo que tenga instalado el software HP Photosmart.

Para guardar fotografías

1. Inserte una tarjeta de memoria en la ranura correspondiente del producto.
Se abre el software en el equipo.
2. Siga las indicaciones en pantalla del equipo para guardar fotografías allí.

 **Nota** Sólo las imágenes que no se hayan guardado anteriormente se copiarán a su ordenador.

11 Trabajo con cartuchos

- [Comprobación de los niveles de tinta estimados](#)
- [Sustituya los cartuchos](#)
- [Pedidos de suministro de tinta](#)
- [Información acerca de la garantía del producto](#)

Comprobación de los niveles de tinta estimados

Puede comprobar el nivel de tinta fácilmente para determinar cuándo deberá sustituir los cartuchos. El nivel de tinta muestra una estimación de la cantidad de tinta que queda en los cartuchos.

 **Nota** Si ha instalado un cartucho recargado o remanufacturado, o un cartucho que se ha utilizado en otra impresora, el indicador de nivel de tinta puede que sea inexacto o que no esté disponible.

Nota Los avisos e indicadores de nivel de tinta ofrecen estimaciones sólo para fines de planificación. Cuando reciba un mensaje de aviso de bajo nivel de tinta, piense en tener un cartucho de recambio a mano para evitar demoras en la impresión. No tiene que sustituir los cartuchos hasta que la calidad de impresión sea inaceptable.

Nota La tinta de los cartuchos se utiliza en el proceso de impresión de varias maneras, entre las que están el proceso de inicio, que prepara el producto y los cartuchos para la impresión, y mantenimiento de cabezales para mantener los inyectores de tinta limpios y el flujo de tinta correcto. Además, queda siempre tinta residual en el cartucho tras su utilización. Para obtener más información consulte www.hp.com/go/inkusage.

Para comprobar los niveles de tinta desde el software HP Photosmart

1. En el Centro de soluciones de HP, haga clic en **Configuración, Configuración de impresión** y, a continuación, en **Cuadro de herramientas de impresora**.

 **Nota** También puede abrir la **Cuadro de herramientas de impresora** desde el cuadro de diálogo **Propiedades de impresión**. En el cuadro de diálogo **Propiedades de impresión**, haga clic en la ficha **Funciones** y, a continuación, haga clic en el botón **Servicios de la impresora**.

Aparece **Cuadro de herramientas de impresora**.

2. Haga clic en la ficha **Nivel de Tinta Estimado**.
Aparecen los niveles de tinta estimados para los cartuchos de tinta.

Temas relacionados

[“Pedidos de suministro de tinta” en la página 52](#)

Sustituya los cartuchos

Para sustituir los cartuchos

1. Compruebe que hay alimentación.
2. Extracción de cartuchos.
 - a. Abra la puerta de acceso a los cartuchos.

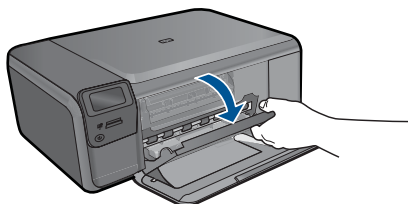

Espere hasta que el carro de impresión se desplace hasta el centro del producto.

- b. Empuje suavemente el cartucho hacia abajo para soltarlo y sáquelo de la guía.

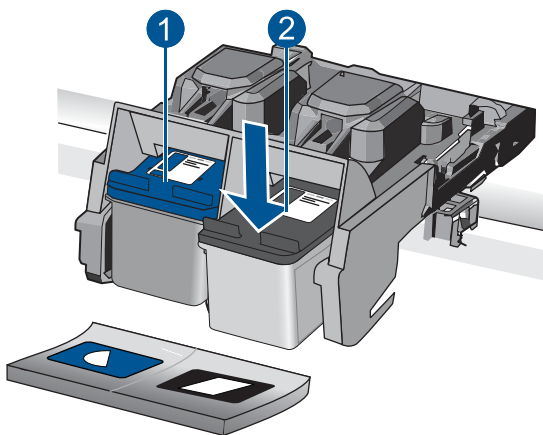

1	Guía para cartuchos de tinta tricolor
2	Guía para cartuchos de tinta negra

3. Inserte el nuevo cartucho.
 - a. Extraiga el cartucho del embalaje.
 - b. Tire con cuidado de la pestaña rosa para retirar la cinta de plástico.

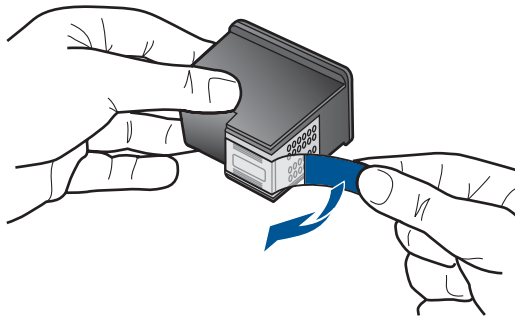

- c. Haga que concuerden los iconos de colores y, a continuación, deslice el cartucho por la ranura hasta que ajuste en su lugar.

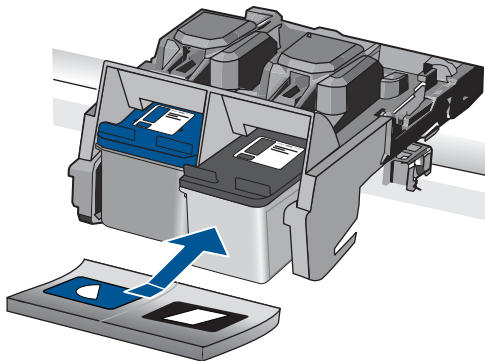

- d. Cierre la puerta del cartucho.

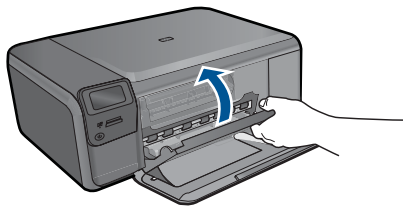

4. Alinear cartuchos.
- Cuando se le indique, pulse **Aceptar** para imprimir una página de alineación de cartuchos.
 - Cargue la página con la cara de impresión hacia abajo en la parte derecha frontal del cristal y pulse **Aceptar** para escanear la página.
 - Quite la página de alineación y recíclela o elimínela.
5. Visualizar la animación de este tema.

Temas relacionados

- [“Pedidos de suministro de tinta”](#) en la página 52
- [“Modo de reserva de tinta”](#) en la página 52

Pedidos de suministro de tinta

Para ver los consumibles HP que corresponden a su producto, haga el pedido en línea o cree una lista de compra impresa, abra el Centro de soluciones HP y elija una opción de compra en línea.

La información acerca del cartucho y los enlaces a las tiendas en línea también aparecen en los mensajes de alerta de tinta. Para más información sobre cartuchos y pedidos en línea, visite www.hp.com/buy/supplies.

 **Nota** El servicio de pedido de cartuchos en línea no está disponible en todos los países/regiones. Si su país/región no dispone de este servicio, póngase en contacto con un distribuidor local de HP para obtener información acerca de cómo adquirir cartuchos.

Modo de reserva de tinta

Utilice el modo de reserva de tinta para hacer que el HP Photosmart funcione con un solo cartucho. El modo de reserva de tinta se activa cuando uno de los cartuchos de tinta se retira del carro de cartuchos de impresión. En el modo de reserva de tinta, el producto sólo puede imprimir trabajos desde el equipo.

 **Nota** Cuando el HP Photosmart funciona en modo de reserva de tinta, aparece un mensaje en la pantalla. Si aparece dicho mensaje y hay dos cartuchos instalados en el producto, compruebe que se haya retirado la cinta de plástico protectora de ambos cartuchos de tinta. Si la cinta de plástico protectora cubre los contactos del cartucho de tinta, el producto no podrá detectar que el cartucho está instalado.

Si desea obtener más información sobre el modo de reserva de tinta, consulte los temas siguientes:

- [“Funcionamiento en el modo de reserva de tinta”](#) en la página 52
- [“Cómo salir del modo de reserva de tinta”](#) en la página 53

Funcionamiento en el modo de reserva de tinta

La impresión en el modo de reserva de tinta reduce la velocidad de la impresora y repercute en la calidad de las copias impresas.

Cartucho de tinta instalado	Resultado
Cartucho de tinta negra	Los colores se imprimen como escala de grises.
Cartucho de tinta de tres colores	Los colores se imprimen, pero el negro se convierte en gris y no es un negro auténtico.

Cómo salir del modo de reserva de tinta

Para desactivar el modo de reserva de tinta, basta con tener instalados los dos cartuchos de tinta en el HP Photosmart.

Temas relacionados

[“Sustituya los cartuchos”](#) en la página 50

Información acerca de la garantía del producto

La garantía de los cartuchos de HP tiene validez cuando estos se utilizan en el dispositivo de impresión HP para el que han sido fabricados. Esta garantía no cubre los productos de tinta HP que hayan sido reciclados, refabricados, restaurados, mal utilizados o manipulados.

Durante el período de garantía, el producto quedará cubierto siempre que el cartucho de tinta HP no esté vacío y no haya expirado la fecha de garantía. La fecha de expiración de garantía, indicando el año/mes/día, se encuentra en el producto cómo se indica a continuación:

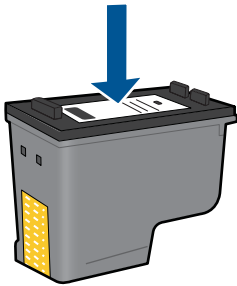

Para obtener una copia de la declaración de garantía limitada de HP, consulte la documentación impresa que se suministra con el producto.

12 Solución de problemas

En esta sección se tratan los siguientes temas:

- [Servicio de asistencia técnica de HP](#)
- [Solución de problemas de instalación](#)
- [Solución de problemas de impresión](#)
- [Solución de problemas con la calidad de impresión](#)
- [Solución de problemas de la tarjeta de memoria](#)
- [Solución de problemas de copia](#)
- [Solución de problemas de escaneo](#)
- [Errores](#)

Servicio de asistencia técnica de HP

- [Asistencia telefónica de HP](#)
- [Opciones de la garantía adicional](#)

Asistencia telefónica de HP

Las opciones de asistencia técnica telefónica y la disponibilidad varían según el producto, el país/región y el idioma.

En esta sección se tratan los siguientes temas:

- [Periodo de asistencia telefónica](#)
- [Realizar una llamada](#)
- [Después del periodo de asistencia telefónica](#)

Periodo de asistencia telefónica

Existe un año de asistencia telefónica gratuita para Norteamérica, Asia/Pacífico y Latinoamérica (México incluido). Para determinar la duración de la asistencia telefónica gratuita en Europa Oriental, Oriente Medio y África, consulte www.hp.com/support. Se aplican las tarifas habituales de las compañías telefónicas.

Realizar una llamada

Cuando llame al servicio de asistencia de HP, colóquese delante del ordenador y del producto. Proporcione la siguiente información cuando se le solicite:

- Nombre del producto (HP Photosmart C4700 series)
- Número de serie (situado en la etiqueta de la parte inferior o trasera del producto)
- Mensajes que aparecen cuando surge el problema.
- Respuestas a las siguientes preguntas:
 - ¿Esta situación ha ocurrido antes?
 - ¿Puede volver a crear el problema?

- ¿Ha agregado algún hardware o software nuevo al sistema más o menos cuando apareció el problema?
- ¿Se ha producido alguna situación inusual antes (como por ejemplo, una tormenta eléctrica, se ha movido el producto, etc.)?

Para obtener una lista de los números de teléfono de asistencia técnica, visite www.hp.com/support.

Después del periodo de asistencia telefónica

Una vez transcurrido el periodo de asistencia telefónica, puede obtener ayuda de HP por un coste adicional. También puede obtener ayuda en el sitio Web de asistencia en línea de HP: www.hp.com/support. Póngase en contacto con su distribuidor de HP o llame al número de teléfono de su país/región para obtener información sobre las opciones de asistencia disponibles.

Opciones de la garantía adicional

Existen planes de servicio ampliado para HP Photosmart por un coste adicional. Vaya a www.hp.com/support, seleccione su país o región y el idioma y, a continuación examine los servicios en el área de garantía para obtener información sobre los planes de ampliación de servicios.

Solución de problemas de instalación

Esta sección contiene información sobre la solución de los problemas de instalación que puede experimentar el producto.

Muchos problemas se producen cuando el producto se conecta al equipo mediante un cable USB antes de que el software del esté instalado. Si ha conectado el producto al equipo antes de que en la pantalla de instalación del software se le indique que lo haga, debe seguir estos pasos:

Solución de problemas de instalación habituales

1. Desconecte el cable USB del equipo.
2. Desinstale el software (si ya lo ha instalado).
Para obtener más información, consulte "[Desinstalación y reinstalación del software](#)" en la página 61.
3. Reinicie el equipo.
4. Apague el producto, espere un minuto y vuelva a encenderlo.
5. Vuelva a instalar el software del HP Photosmart.

△ **Precaución** No conecte el cable USB al equipo hasta que se le indique en la pantalla de instalación del software.

En esta sección se tratan los siguientes temas:

- [El producto no se enciende](#)
- [Tras configurar el producto, no imprime](#)
- [La pantalla muestra medidas incorrectas en los menús](#)
- [No aparece la pantalla de registro](#)

- [Desinstalación y reinstalación del software](#)

El producto no se enciende

Pruebe las soluciones siguientes si no hay indicaciones luminosas, ruido ni movimiento del producto al encenderlo.

- [Solución 1: Verifique el cable de alimentación](#)
- [Solución 2: Reinicie el producto](#)
- [Solución 3: Pulse el botón On más lentamente](#)
- [Solución 4: Póngase en contacto con HP para reemplazar la fuente de alimentación](#)
- [Solución 5: Póngase en contacto con el servicio de asistencia técnica de HP para solicitar asistencia](#)

Solución 1: Verifique el cable de alimentación

Solución:

- Asegúrese de que utiliza el cable de alimentación que venía con el producto.
- Asegúrese de que el cable de alimentación está firmemente conectado al producto y al adaptador de alimentación. Enchufe el cable de alimentación a una toma de tierra, a un protector contra sobretensiones o a una regleta.

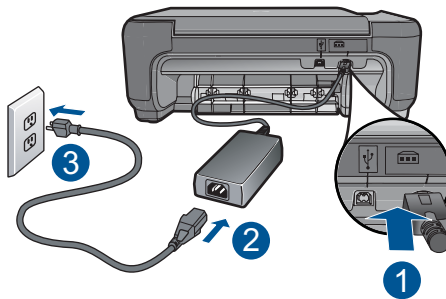

1	Conexión de alimentación
2	Cable de alimentación y adaptador
3	Toma de corriente

- Si está utilizando una regleta, asegúrese de que ésta está encendida. O bien intente enchufar el producto directamente en la toma de corriente.
- Compruebe el interruptor para asegurarse de que funciona. Enchufe un electrodoméstico que funcione y compruebe si se enciende. Si no es así, puede que el problema esté en la toma de corriente.
- Si ha enchufado el producto a una toma de corriente con interruptor, asegúrese de que la toma está encendida. Si el interruptor está encendido pero sigue sin funcionar, es posible que haya algún problema con la toma de corriente.

Causa: Se produjo un problema con el cable o la fuente de alimentación.

Si con esto no se ha solucionado el problema, pruebe la solución siguiente.

Solución 2: Reinicie el producto

Solución: Apague el producto y desenchufe el cable de alimentación. Enchufe de nuevo el cable de alimentación y pulse el botón **On** para encender el producto.

Causa: Se ha producido un error en el producto.

Si con esto no se ha solucionado el problema, pruebe la solución siguiente.

Solución 3: Pulse el botón On más lentamente

Solución: Es posible que el producto no responda si pulsa el botón **On** demasiado rápido. Pulse el botón **On** una vez. La activación del producto puede tardar unos minutos. Si pulsa el botón **On** otra vez durante el proceso, es posible que apague el producto.

△ **Precaución** Si el producto sigue sin encenderse, puede que tenga algún fallo mecánico. Desenchufe el producto de la toma de corriente.

Póngase en contacto con el servicio de asistencia técnica de HP para obtener asistencia.

Visite: www.hp.com/support. Si se le solicita, seleccione el país o la región y, luego, haga clic en **Contactar HP** para obtener información sobre cómo ponerse en contacto con el servicio de asistencia técnica.

Causa: pulsó el botón **On** demasiado rápido.

Si con esto no se ha solucionado el problema, pruebe la solución siguiente.

Solución 4: Póngase en contacto con HP para reemplazar la fuente de alimentación

Solución: Contacte la asistencia de HP para pedir una fuente de alimentación para el producto.

Visite: www.hp.com/support.

Si se le pide, elija su país/región y, a continuación, haga clic en **Contactar con HP** para obtener información sobre cómo solicitar asistencia técnica.

Causa: La fuente de alimentación no estaba pensado para usarse con este producto.

Si con esto no se ha solucionado el problema, pruebe la solución siguiente.

Solución 5: Póngase en contacto con el servicio de asistencia técnica de HP para solicitar asistencia

Solución: Si ha realizados todos los pasos de las soluciones anteriores y sigue sin resolver el problema, contacte con el servicio de asistencia de HP.

Visite: www.hp.com/support.

Si se le pide, elija su país/región y, a continuación, haga clic en **Contactar con HP** para obtener asistencia técnica.

Causa: Puede que necesite asistencia para activar el producto o para que el software funcione correctamente.

Tras configurar el producto, no imprime

Siga estos pasos para solucionar el problema. Las soluciones aparecen ordenadas, con la solución más probable en primer lugar. Si la primera solución no sirve para resolver el problema, siga con las demás hasta que resuelva el problema.

- [Solución 1: Pulse el botón On para encender el producto](#)
- [Solución 2: Establezca el producto como predeterminado](#)
- [Solución 3: Compruebe la conexión entre el producto y el equipo](#)

Solución 1: Pulse el botón On para encender el producto

Solución: Observe la pantalla del producto. Si está en blanco y la luz situada junto al botón **On** no está encendida, el producto está apagado. Asegúrese de que el cable de alimentación está firmemente conectado al producto y enchufado a una toma de corriente. Pulse el botón **On** para encender el producto.

Causa: Puede que el producto no se haya encendido.

Si con esto no se ha solucionado el problema, pruebe la solución siguiente.

Solución 2: Establezca el producto como predeterminado

Solución: Consulte la documentación del ordenador para cambiar el producto como impresora predeterminada.

Causa: Ha enviado el trabajo de impresión a la impresora predeterminada, pero este producto no es la impresora predeterminada.

Si con esto no se ha solucionado el problema, pruebe la solución siguiente.

Solución 3: Compruebe la conexión entre el producto y el equipo

Solución: Compruebe la conexión del producto al equipo. Compruebe que el cable USB esté conectado de forma correcta al puerto USB ubicado en la parte posterior del producto. Asegúrese de que el otro extremo del cable está conectado al puerto USB del equipo. Una vez conectado correctamente el cable, apague el producto y vuelva a encenderlo. Si el producto está conectado al ordenador mediante conexión inalámbrica, asegúrese de que la conexión está activa y que el producto está encendido.

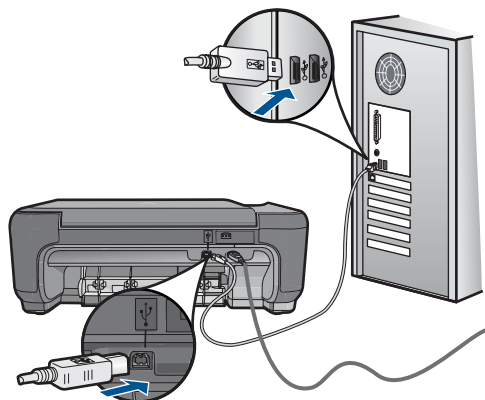

Para obtener más información sobre la configuración del producto y la conexión al equipo, consulte las instrucciones de instalación incluidas con el producto.

Causa: No hay comunicación entre el producto y el equipo.

La pantalla muestra medidas incorrectas en los menús

Solución: Cambie el ajuste de idioma.

Para configurar el idioma y el país/región

1. Pulse el botón al lado de **Copias** en la pantalla Inicio.
Aparece el **Menú Copiar**.
2. Pulse los botones superior derecho, central izquierdo e inferior izquierdo por orden.
Aparece el menú **Configuración básica**.
3. Pulse el botón que se encuentra junto a **Configurar idioma**.
4. Pulse los botones junto a los iconos de flecha superior o inferior de la pantalla para seleccionar el idioma. Cuando quede resaltado el idioma que quiere utilizar, pulse **Aceptar**.
5. Cuando el sistema se lo pida, pulse el botón que se encuentra junto a **Sí** para confirmar.
Volverá a aparecer el menú **Configuración básica**.
6. Pulse el botón que se encuentra junto a **Definir región**.
7. Pulse los botones junto a los iconos de flecha superior o inferior de la pantalla para seleccionar el país y la región. Cuando quede resaltado el país/región que desea, pulse **Aceptar**.
8. Cuando el sistema se lo pida, pulse el botón que se encuentra junto a **Sí** para confirmar.

Causa: Es posible que haya seleccionado un país/región incorrecto al configurar el producto. El país/región que se selecciona determina el tamaño del papel que se muestra en la pantalla.

No aparece la pantalla de registro

Solución: puede acceder a la pantalla de registro (Regístrese ahora) desde la barra de tareas de Windows. Para ello, haga clic en **Inicio** y seleccione **Programas** o **Todos los programas**, **HP**, **Photosmart serie C4700** y, por último, en la opción para **registrar el producto**.

Causa: la pantalla de registro no se ha iniciado automáticamente.

Desinstalación y reinstalación del software

Si la instalación no está completa o si ha conectado el cable USB al equipo antes de que se indicara en la pantalla de instalación del software, es posible que tenga que desinstalar el software y, a continuación, volver a instalarlo. No se limite a eliminar del equipo los archivos de la aplicación de HP Photosmart. Asegúrese de eliminarlos correctamente mediante la utilidad de desinstalación proporcionada al instalar el software que se incluye con HP Photosmart.

Cómo desinstalar y volver a instalar el software

1. Desconecte el producto del equipo.
2. En la barra de tareas de Windows, haga clic en **Inicio**, **Configuración**, **Panel de control** (o simplemente **Panel de control**).
3. Haga doble clic en el icono **Agregar/Eliminar programas** (o haga clic en **Desinstalar un programa**).
4. Seleccione **HP Photosmart All-in-One Driver Software**; a continuación, haga clic en **Cambiar o quitar**.
Siga las instrucciones en pantalla.
5. Reinicie el equipo.

 **Nota** Debe desconectar el producto antes de reiniciar el equipo. No conecte el producto al equipo hasta después de haber vuelto a instalar el software.

6. Introduzca el CD-ROM del producto en la unidad de CD-ROM del equipo y, a continuación, inicie el programa de instalación.

 **Nota** Si el Programa de instalación no se abre, busque el archivo setup.exe en la unidad de CD-ROM y haga doble clic en él.

Nota Si no tiene el CD de la instalación, puede descargar el software en www.hp.com/support.

7. Siga las instrucciones de la pantalla y las instrucciones de configuración impresas que se incluyen con el producto.

Cuando la instalación de software concluye, el icono del **HP Digital Imaging Monitor** aparece en la bandeja del sistema de Windows.

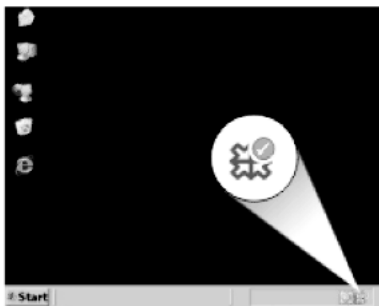

Para comprobar que el software se ha instalado correctamente, haga doble clic en el icono del Centro de soluciones de HP del escritorio. Si el Centro de soluciones de HP muestra los iconos principales (**Escanear imagen** y **Escanear documento**), el software se habrá instalado correctamente.

Solución de problemas de impresión

Siga estos pasos para solucionar el problema. Las soluciones aparecen ordenadas, con la solución más probable en primer lugar. Si la primera solución no sirve para resolver el problema, siga con las demás hasta que resuelva el problema.

- [Comprobar los cartuchos](#)
- [Comprobar papel](#)
- [Compruebe el producto](#)
- [Verifique la configuración de la impresión](#)
- [Reinicie el producto](#)
- [Póngase en contacto con el servicio de asistencia técnica de HP para solicitar asistencia](#)

Comprobar los cartuchos

Siga estos pasos.

- [Paso 1: Asegúrese de que está utilizando cartuchos de impresión HP auténticos](#)
- [Paso 2: Comprobación de los niveles de tinta](#)

Paso 1: Asegúrese de que está utilizando cartuchos de impresión HP auténticos

Solución: Compruebe para ver si sus cartuchos son cartuchos de impresión HP originales.

HP recomienda utilizar cartuchos de impresión originales HP. Los cartuchos originales de HP se han diseñado y probado con impresoras HP para que siempre obtenga resultados excelentes.

 **Nota** HP no puede garantizar la calidad y fiabilidad de suministros de otras marcas. La asistencia técnica o las reparaciones de la impresora necesarias como consecuencia de usar suministros de otras marcas que no sean HP no están cubiertas por la garantía.

Si cree haber comprado cartuchos de impresión originales HP, vaya a:

www.hp.com/go/anticounterfeit

Causa: Se estaban utilizando cartuchos de impresión que no eran de HP.

Paso 2: Comprobación de los niveles de tinta

Solución: Compruebe el nivel estimado de tinta que queda en los cartuchos.

 **Nota** Los avisos e indicadores de nivel de tinta ofrecen estimaciones sólo para fines de planificación. Cuando reciba un mensaje de aviso de bajo nivel de tinta, piense en tener un cartucho de recambio a mano para evitar demoras en la impresión. No hace falta sustituir los cartuchos hasta que la calidad de impresión sea inaceptable.

Para obtener más información, véase:

[“Comprobación de los niveles de tinta estimados” en la página 49](#)

Causa: Puede que los cartuchos de impresión no tuvieran suficiente tinta.

Comprobar papel

Siga estos pasos.

- [Paso 1: Use el tipo de papel adecuado.](#)
- [Paso 2: Cargue la pila de papel de forma correcta](#)

Paso 1: Use el tipo de papel adecuado.

Solución: HP recomienda utilizar papel HP u otro tipo de papel apropiado para el producto. Asegúrese de que sólo carga un tipo de papel cada vez.

Asegúrese en todo momento de que el papel que utiliza esté plano. Para obtener mejores resultados al imprimir imágenes, utilice papel fotográfico avanzado de HP.

Causa: El papel cargado en la bandeja de papel era de tipo incorrecto o hay varios tipos.

Paso 2: Cargue la pila de papel de forma correcta

Solución: Retire la pila de papel de la bandeja de papel, vuelva a cargar el papel y deslice la guía de anchura del papel hacia adentro hasta que se detenga en el margen del papel.



Nota No deje el papel fotográfico sin utilizar en la bandeja del papel. El papel se puede ondular, lo cual puede reducir la calidad de la impresión. Par obtener el mejor resultado, no deje las fotos apiladas en la bandeja de papel.

Para obtener más información, véase:

[“Carga del papel”](#) en la página 20

Causa: El papel no se había cargado correctamente.

Compruebe el producto

Siga estos pasos.

- [Paso 1: Alinear los cartuchos de tinta](#)
- [Paso 2: Limpie los cartuchos de impresión](#)

Paso 1: Alinear los cartuchos de tinta

Solución: Al alinear los cartuchos de impresión se asegura un resultado de alta calidad.

Para alinear los cartuchos de impresión desde el software HP Photosmart

1. Coloque papel blanco normal sin utilizar de tamaño carta o A4 en la bandeja de papel.
2. En el Centro de soluciones de HP, haga clic en **Ajustes**.
3. En el área **Configuración de impresión**, haga clic en **Caja de herramientas de la impresora**.



Nota También puede abrir la **Cuadro de herramientas de impresora** desde el cuadro de diálogo **Propiedades de impresión**. En el cuadro de diálogo **Propiedades de impresión**, haga clic en la ficha **Funciones** y, a continuación, haga clic en **Servicios de la impresora**.

Aparece **el cuadro de herramientas de impresora**.

4. Haga clic en la ficha **Servicios del dispositivo**.
5. Haga clic en **Alinear cart. impresión**.
6. Cuando se le pida hacerlo, asegúrese de que hay papel blanco de tamaño carta o A4 cargado en la bandeja de papel y, a continuación, pulse **Aceptar**.



Nota Si ha cargado papel de color en la bandeja de papel al alinear los cartuchos de impresión, la alineación falla. Coloque papel blanco normal sin utilizar en la bandeja de papel y, a continuación, intente realizar la alineación de nuevo.

El producto imprimirá una página de alineación del cartucho de impresión.

7. Cargue la página con la cara de impresión hacia abajo en la parte derecha frontal del cristal y pulse **Aceptar** para escanear la página.
Cuando el botón **On** deja de parpadear, la alineación ha finalizado y la página se puede retirar. Recicle o tire la hoja.

Causa: Era necesario alinear los cartuchos de impresión.

Paso 2: Limpie los cartuchos de impresión

Solución: Si aún queda tinta en los cartuchos pero el problema no desaparece, imprima un informe de autocomprobación para averiguar si se trata de un problema relacionado con los cartuchos. Si el informe de autocomprobación indica un problema, limpie los cartuchos de impresión. Si el problema continúa, es posible que tenga que sustituir los cartuchos de impresión.

Para limpiar los cartuchos de impresión desde el software HP Photosmart

1. Cargue papel blanco normal sin utilizar de tamaño carta, A4 o legal en la bandeja de papel.
2. En el Centro de soluciones de HP, haga clic en **Ajustes**.
3. En el área **Configuración de impresión**, haga clic en **Caja de herramientas de la impresora**.



Nota También puede abrir la **Cuadro de herramientas de impresora** desde el cuadro de diálogo **Propiedades de impresión**. En el cuadro de diálogo **Propiedades de impresión**, haga clic en la ficha **Funciones** y, a continuación, haga clic en **Servicios de la impresora**.

Aparece el **cuadro de herramientas de impresora**.

4. Haga clic en la ficha **Servicios del dispositivo**.
5. Haga clic en **Limpiar cart. impres.**
6. Siga las indicaciones hasta que la calidad de la impresión sea satisfactoria y haga clic en **Listo**.
7. Siga las indicaciones hasta que la calidad de la impresión sea satisfactoria y haga clic en **Listo**.

Hay tres fases de limpieza. Cada fase dura entre uno y dos minutos, utiliza una hoja de papel y utiliza cada vez más tinta. Tras cada fase, revise la calidad de la página impresa. Sólo debe pasar a la siguiente fase de limpieza si la calidad de impresión es pobre.

Si la calidad de impresión sigue pareciendo deficiente después de limpiar los cartuchos, intente limpiar los contactos del cartucho antes de sustituir el cartucho de tinta afectado.

Causa: Debe limpiar los cartuchos de tinta.

Verifique la configuración de la impresión

Solución: Intente lo siguiente:

- Compruebe los ajustes de impresión para ver si los ajustes de color son o no correctos.
Por ejemplo, mire si el documento está configurado para imprimir en escala de grises. O bien compruebe si hay ajustes avanzados de color, como saturación, brillo o tono de color, ajustados para modificar la apariencia de los colores.
- Compruebe el ajuste de calidad de papel y asegúrese de que coincide con el tipo de papel cargado en el producto.
Puede que tenga que seleccionar una calidad de impresión menor si los colores se entremezclan. O bien seleccione un nivel más alto si imprime una foto en alta calidad y entonces asegúrese de que ha cargado papel fotográfico en la bandeja de papel, como papel Papel fotográfico avanzado HP.
- Asegúrese de que los ajustes de los márgenes del documento no superen el área imprimible del producto.

Para cambiar la calidad o velocidad de impresión

1. Asegúrese de que se haya cargado papel en la bandeja de papel.
2. En el menú **Archivo** de la aplicación de software, seleccione **Imprimir**.
3. Asegúrese de que el producto es la impresora seleccionada.
4. Haga clic en el botón que abre el cuadro de diálogo **Propiedades**.
Según la aplicación de software, este botón se puede llamar **Propiedades**, **Opciones**, **Configurar impresora**, **Impresora** o **Preferencias**.
5. Haga clic en la ficha **Características**.
6. En la lista desplegable **Tipo de papel**, seleccione el tipo de papel que ha colocado.
7. En la lista desplegable **Calidad de impresión**, seleccione la calidad de impresión adecuada para el trabajo que desee realizar.



Nota Para averiguar qué ppp imprimirá el producto basándose en el tipo de papel y calidad de impresión seleccionados, haga clic en **Resolución**.

Para comprobar los ajustes de márgenes

1. Obtenga una vista previa del trabajo de impresión antes de enviarlo al producto.
En la mayoría de aplicaciones de software tiene que hacer clic en el menú **Archivo** y después clic en **Vista previa de impresión**.
2. Compruebe los márgenes.
El producto utiliza los márgenes establecidos en la aplicación de software siempre que superen los márgenes mínimos que admite el producto. Para obtener más información sobre el establecimiento de márgenes en su aplicación de software, consulte la documentación que acompaña al software.
3. Cancele el trabajo de impresión si los márgenes no son los apropiados y ajústelos en la aplicación de software.

Causa: Los ajustes de impresión no estaban configurados incorrectamente.

Reinicie el producto

Solución: Apague el producto y desenchufe el cable de alimentación. Enchufe de nuevo el cable de alimentación y pulse el botón **On** para encender el producto.

Causa: Se ha producido un error en el producto.

Póngase en contacto con el servicio de asistencia técnica de HP para solicitar asistencia

Solución: Si ha realizados todos los pasos de las soluciones anteriores y sigue sin resolver el problema, contacte con el servicio de asistencia de HP.

Visite: www.hp.com/support.

Si se le pide, elija su país/región y, a continuación, haga clic en **Contactar con HP** para obtener asistencia técnica.

Causa: Puede que necesite asistencia para activar el producto o para que el software funcione correctamente.

Solución de problemas con la calidad de impresión

Consulte esta sección para solucionar los siguientes problemas de calidad de impresión:

- [Las fotos impresas están nubladas, borrosa o con un color impreciso](#)

Las fotos impresas están nubladas, borrosa o con un color impreciso

Solución: Para obtener la mejor calidad de color en las fotos, no deje que las fotografías impresas se amontonen en la bandeja de papel.

Causa: Si se amontonan varias copias impresas encima de una foto antes de que se seque la tinta completamente, puede producirse una distorsión del color en la foto.

Solución de problemas de la tarjeta de memoria

Consulte esta sección para solucionar los siguientes problemas de la tarjeta de memoria:

- [El producto no lee la tarjeta de memoria](#)
- [Las fotografías de la tarjeta de memoria no se transfieren a mi equipo](#)

El producto no lee la tarjeta de memoria

Siga estos pasos para solucionar el problema. Las soluciones aparecen ordenadas, con la solución más probable en primer lugar. Si la primera solución no sirve para resolver el problema, siga con las demás hasta que resuelva el problema.

- [Solución 1: Introduzca la tarjeta de memoria correctamente](#)
- [Solución 2: Retire la tarjeta de memoria adicional](#)
- [Solución 3: Vuelva a formatear la tarjeta de memoria de la cámara digital.](#)

Solución 1: Introduzca la tarjeta de memoria correctamente

Solución: Gire a la tarjeta de forma que la etiqueta quede hacia arriba y los contactos hacia el producto y, a continuación, inserte la tarjeta en la ranura correspondiente hasta que se encienda el indicador luminoso Photo.

Después de insertar la tarjeta de memoria correctamente, la luz Foto parpadea unos segundos y permanece encendida.

Causa: La tarjeta de memoria estaba insertada al revés o boca abajo.

Si con esto no se ha solucionado el problema, pruebe la solución siguiente.

Solución 2: Retire la tarjeta de memoria adicional

Solución: Sólo se puede insertar una tarjeta de memoria a la vez.

Si hay más de una tarjeta de memoria insertada, se muestra un mensaje de error en la pantalla. Para solucionar el problema, quite las tarjetas de memoria sobrantes.

Causa: Se habían insertado varias tarjetas de memoria en el producto.

Si con esto no se ha solucionado el problema, pruebe la solución siguiente.

Solución 3: Vuelva a formatear la tarjeta de memoria de la cámara digital.

Solución: Compruebe si en la pantalla del equipo aparece un mensaje de error indicando que las imágenes de la tarjeta de memoria están dañadas.

Si el sistema de archivos de la tarjeta está dañado, vuelva a formatear la tarjeta de memoria en la cámara digital. Para obtener más información, consulte la documentación que acompaña a la cámara digital.

△ **Precaución** Al reformatear la tarjeta de memoria se borrarán todas las fotografías almacenadas allí. Si previamente ha transferido las fotografías de la tarjeta de memoria al equipo, intente imprimirlas desde el equipo. De lo contrario, deberá volver a tomar las fotografías que haya perdido.

Causa: El sistema de archivos de la tarjeta de memoria estaba dañado.

Las fotografías de la tarjeta de memoria no se transfieren a mi equipo

Intente las siguientes soluciones.

- [Solución 1: Instale el software del producto.](#)
- [Solución 2: Compruebe la conexión del producto al equipo](#)

Solución 1: Instale el software del producto.

Solución: Instale el software del producto suministrado con el producto. Si ya está instalado, reinicie el equipo.

Cómo instalar el software del producto

1. Introduzca el CD del producto en la unidad de CD del equipo y, a continuación, inicie el programa de instalación.
2. Cuando se le indique, haga clic en **Instalar software adicional** para instalar el software del producto.
3. Siga las instrucciones de la pantalla y las instrucciones de configuración impresas que se incluyen con el producto.

Causa: El software del producto no estaba instalado.

Si con esto no se ha solucionado el problema, pruebe la solución siguiente.

Solución 2: Compruebe la conexión del producto al equipo

Solución: Compruebe la conexión del producto al equipo. Compruebe que el cable USB esté conectado de forma correcta al puerto USB ubicado en la parte posterior del producto. Asegúrese de que el otro extremo del cable está conectado al puerto USB del equipo. Una vez conectado correctamente el cable, apague el producto y vuelva a encenderlo. Si el producto está conectado al ordenador mediante conexión inalámbrica, asegúrese de que la conexión está activa y que el producto está encendido.

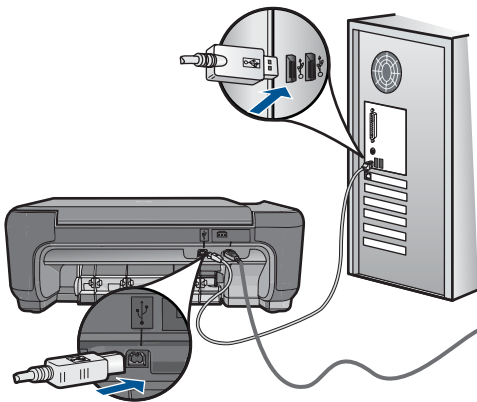

Para obtener más información sobre la configuración del producto y la conexión al equipo, consulte las instrucciones de instalación incluidas con el producto.

Causa: El producto no estaba conectado correctamente al equipo.

Solución de problemas de copia

Consulte esta sección para resolver los siguientes problemas sobre copias:

- [Redimensionar para ajustar no funciona como se esperaba](#)

Redimensionar para ajustar no funciona como se esperaba

Intente las siguientes soluciones.

- [Solución 1: Escanee, amplíe y después imprima una copia](#)
- [Solución 2: Limpie el cristal y la parte trasera de la tapa de documentos](#)

Solución 1: Escanee, amplíe y después imprima una copia

Solución: Con la opción **Redimensionar para ajustar** sólo se puede ampliar al original hasta el porcentaje máximo que permita el modelo. Por ejemplo, 200% podría ser el porcentaje de ampliación máximo permitido por su modelo. Aunque se amplíe en un 200% una fotografía de tamaño carnet, puede que no llegue a alcanzar el tamaño de una página completa.

Si desea realizar una copia grande de un original pequeño, escanéelo en el equipo, cambie el tamaño de la imagen con el software de escaneo HP y, a continuación, imprima una copia de la imagen ampliada.

Causa: Estaba intentando aumentar el tamaño de un original que era demasiado pequeño.

Si con esto no se ha solucionado el problema, pruebe la solución siguiente.

Solución 2: Limpie el cristal y la parte trasera de la tapa de documentos

Solución: Apague el producto, desenchufe el cable de alimentación y utilice un paño suave para limpiar el cristal y el respaldo de la tapa de los documentos.

Causa: Puede que se hubieran acumulado partículas de suciedad en el cristal o en el respaldo de la tapa. El producto considera parte de la imagen cualquier elemento que detecte en el cristal.

Solución de problemas de escaneo

Consulte esta sección para solucionar los siguientes problemas de escaneo:

- [La imagen escaneada está recortada de forma incorrecta](#)
- [La imagen escaneada muestra líneas de puntos en lugar de texto](#)
- [El formato del texto no es correcto](#)
- [Falta texto o no es correcto](#)

La imagen escaneada está recortada de forma incorrecta

Solución: La función de recorte automático del software recorta cualquier elemento que no forme parte de la imagen principal. En algunas ocasiones, es posible que esto no sea lo deseable. Si es así, puede desactivar el recorte automático del software y no recortar la imagen escaneada o hacerlo de forma manual.

Causa: El software estaba configurado para recortar automáticamente imágenes escaneadas.

La imagen escaneada muestra líneas de puntos en lugar de texto

Solución: Haga una copia en blanco y negro del original y escanee la copia.

Causa: Si escaneó texto que pensaba editar con el tipo de imagen **Texto**, puede que el escáner no reconociera el texto en color. En el tipo de imagen **Texto**, el escaneo se realiza con una resolución de 300 x 300 ppp en blanco y negro.

Si ha escaneado un original con gráficos o ilustraciones alrededor del texto, puede que el escáner no haya reconocido dicho texto.

El formato del texto no es correcto

Solución: Algunos programas no pueden utilizar formato de texto enmarcado. El texto enmarcado es uno de los ajustes de escaneo de documentos del software. Mantiene diseños complejos. Por ejemplo, puede dividir un boletín en varias columnas enmarcando el texto (en cuadros) en la aplicación de destino. Seleccione el formato correcto en el software para conservar el diseño y el formato del texto.

Causa: Los ajustes de escaneo de documentos no eran correctos.

Falta texto o no es correcto

Intente las siguientes soluciones.

- [Solución 1: Ajuste el brillo en el software](#)
- [Solución 2: Limpie el cristal y la tapa](#)

Solución 1: Ajuste el brillo en el software

Solución: Ajuste el brillo en el software y vuelva a escanear el original.

Causa: El brillo no estaba configurado correctamente.

Si con esto no se ha solucionado el problema, pruebe la solución siguiente.

Solución 2: Limpie el cristal y la tapa

Solución: Apague el producto, desenchufe el cable de alimentación y después utilice un paño suave para limpiar el cristal y la parte posterior de la tapa de documentos.

Causa: Puede que se hubieran acumulado partículas de suciedad en el cristal o en el respaldo de la tapa. Esto puede provocar escaneos de calidad deficiente.

Errores

Esta sección contiene las siguientes categorías de mensajes sobre el producto:

- [Mensajes del producto](#)
- [Mensajes sobre archivos](#)
- [Mensajes generales del usuario](#)
- [Mensajes sobre papel](#)
- [Mensajes del cartucho de impresión](#)

Mensajes del producto

A continuación se muestra una lista de mensajes de error relacionados con el producto:

- [Puerta abierta](#)
- [La versión del firmware no coincide](#)
- [Memoria llena](#)
- [Error del escáner](#)
- [No se apagó correctamente](#)
- [Falta el software HP Photosmart](#)

Puerta abierta

Solución: Cierre la tapa del cartucho de impresión.

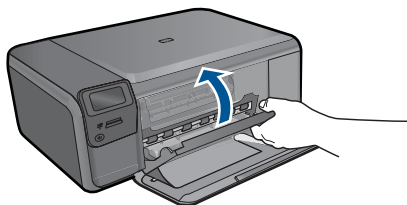

Causa: La puerta de los cartuchos de impresión estaba abierta.

La versión del firmware no coincide

Solución: Póngase en contacto con el servicio de asistencia técnica de HP para obtener asistencia.

Visite: www.hp.com/support.

Si se le pide, elija su país/región y, a continuación, haga clic en **Contactar con HP** para obtener información sobre cómo solicitar asistencia técnica.

Causa: El número de versión del firmware del producto no coincidía con el número de versión del software.

Memoria llena

Solución: Intente hacer menos copias al mismo tiempo.

Causa: El documento que deseaba copiar sobrepasaba el límite de memoria del producto.

Error del escáner

Solución: Apague el producto y vuelva a encenderlo. Reinicie el equipo e intente volver a escanear.

Si el problema continúa, intente enchufar el cable de alimentación directamente en una toma de corriente en lugar de en un protector de sobretensión o en una regleta. Si el problema continúa, póngase en contacto con el servicio de asistencia técnica de HP. Visite www.hp.com/support. Si se le pide, elija su país/región y, a continuación, haga clic en **Contactar con HP** para obtener información sobre cómo solicitar asistencia técnica.

Causa: El producto estaba ocupado o una causa desconocida interrumpió el escaneo.

No se apagó correctamente

Solución: Pulse el botón **On** para encender o apagar el producto.

Causa: La última vez que se utilizó el producto, no se apagó correctamente. Si el producto se apaga pulsando el interruptor de la regleta o desenchufándolo de la toma de pared, podría sufrir daños.

Falta el software HP Photosmart

Intente las siguientes soluciones.

- [Solución 1: Instale el software HP Photosmart](#)
- [Solución 2: Compruebe la conexión del producto al equipo](#)

Solución 1: Instale el software HP Photosmart

Solución: Instale el software del producto suministrado con el producto. Si ya está instalado, reinicie el equipo.

Cómo instalar el software del producto

1. Introduzca el CD del producto en la unidad de CD del equipo y, a continuación, inicie el programa de instalación.
2. Cuando se le indique, haga clic en **Instalar software adicional** para instalar el software del producto.
3. Siga las instrucciones de la pantalla y las instrucciones de configuración impresas que se incluyen con el producto.

Causa: El software HP Photosmart no estaba instalado.

Si con esto no se ha solucionado el problema, pruebe la solución siguiente.

Solución 2: Compruebe la conexión del producto al equipo

Solución: Compruebe la conexión del producto al equipo. Compruebe que el cable USB esté conectado de forma correcta al puerto USB ubicado en la parte posterior del producto. Asegúrese de que el otro extremo del cable está conectado al puerto USB del equipo. Una vez conectado correctamente el cable, apague el producto y vuelva a encenderlo. Si el producto está conectado al ordenador mediante conexión inalámbrica, asegúrese de que la conexión está activa y que el producto está encendido.

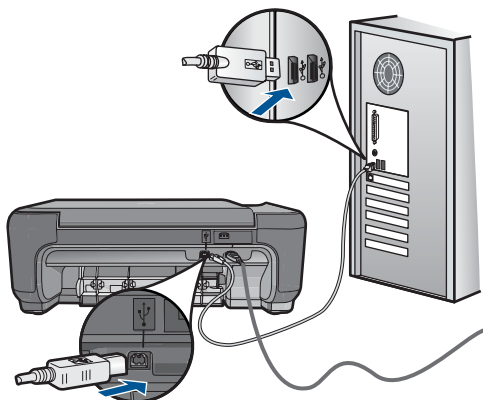

Para obtener más información sobre la configuración del producto y la conexión al equipo, consulte las instrucciones de instalación incluidas con el producto.

Causa: El producto no estaba conectado correctamente al equipo.

Mensajes sobre archivos

La siguiente lista contiene los mensajes de error relacionados con los archivos:

- [Error al leer o escribir en un archivo](#)
- [Archivos ilegibles. No se ha podido leer ningún archivo NN](#)
- [Las fotografías no se encuentran](#)
- [Archivo no encontrado](#)
- [Nombre de archivo no válido](#)
- [Tipos de archivos admitidos por el producto](#)
- [Archivo dañado](#)

Error al leer o escribir en un archivo

Solución: Compruebe que el nombre de carpeta y de archivo son correctos.

Causa: El software del producto no ha podido abrir o guardar el archivo.

Archivos ilegibles. No se ha podido leer ningún archivo NN

Solución: Vuelva a insertar la tarjeta de memoria en el producto. Si esto no funciona, vuelva a tomar las fotografías con la cámara digital. Si ya ha transferido los

archivos al equipo, intente imprimirlos con el software HP Photosmart. Puede que las copias no estén dañadas.

Causa: Algunos archivos de la tarjeta de memoria insertada estaban dañados.

Las fotografías no se encuentran

Intente las siguientes soluciones.

- [Solución 1: Vuelva a insertar la tarjeta de memoria](#)
- [Solución 2: Imprima las fotografías desde el ordenador](#)

Solución 1: Vuelva a insertar la tarjeta de memoria

Solución: Vuelva a insertar la tarjeta de memoria. Si esto no funciona, vuelva a tomar las fotografías con la cámara digital. Si ya ha transferido los archivos al equipo, intente imprimirlos con el software HP Photosmart. Puede que las copias no estén dañadas.

Causa: Algunos archivos de la tarjeta de memoria insertada estaban dañados.

Si con esto no se ha solucionado el problema, pruebe la solución siguiente.

Solución 2: Imprima las fotografías desde el ordenador

Solución: Tome algunas fotografías con la cámara digital o imprima mediante el software las fotografías que haya guardado previamente en el equipo HP Photosmart.

Causa: No se han encontrado fotos en la tarjeta de memoria.

Archivo no encontrado

Solución: Cierre algunas aplicaciones e intente realizar la tarea de nuevo.

Causa: No había suficiente memoria disponible en el ordenador para crear un archivo de vista previa de impresión.

Nombre de archivo no válido

Solución: Asegúrese de que no utiliza ningún símbolo no válido del teclado.

Causa: El nombre de archivo introducido no era válido.

Tipos de archivos admitidos por el producto

El software del producto sólo reconoce imágenes JPG y TIF.

Archivo dañado

Intente las siguientes soluciones.

- [Solución 1: Vuelva a insertar la tarjeta de memoria en el producto](#)
- [Solución 2: Vuelva a formatear la tarjeta de memoria de la cámara digital.](#)

Solución 1: Vuelva a insertar la tarjeta de memoria en el producto

Solución: Vuelva a insertar la tarjeta de memoria en el producto. Si esto no funciona, vuelva a tomar las fotografías con la cámara digital. Si ya ha transferido los archivos al equipo, intente imprimirlos con el software HP Photosmart. Puede que las copias no estén dañadas.

Causa: Algunos archivos de la tarjeta de memoria insertada estaban dañados. Si con esto no se ha solucionado el problema, pruebe la solución siguiente.

Solución 2: Vuelva a formatear la tarjeta de memoria de la cámara digital.

Solución: Compruebe si en la pantalla del equipo aparece un mensaje de error indicando que las imágenes de la tarjeta de memoria están dañadas.

Si el sistema de archivos de la tarjeta está dañado, vuelva a formatear la tarjeta de memoria en la cámara digital.

△ **Precaución** Al reformatear la tarjeta de memoria se borrarán todas las fotografías almacenadas allí. Si previamente ha transferido las fotografías de la tarjeta de memoria al equipo, intente imprimirlas desde el equipo. De lo contrario, deberá volver a tomar las fotografías que haya perdido.

Causa: El sistema de archivos de la tarjeta de memoria estaba dañado.

Mensajes generales del usuario

La siguiente lista contiene los mensajes relacionados con errores comunes del usuario:

- [No se puede recortar](#)
- [Error de impresión sin bordes](#)
- [Error en tarjeta de memoria](#)
- [La tarjeta está bloqueada.](#)
- [Falta espacio de disco](#)
- [Error de acceso a tarjeta](#)
- [Utilice sólo una tarjeta a la vez.](#)
- [La tarjeta no está bien insertada](#)
- [La tarjeta está dañada](#)
- [La tarjeta no está completamente insertada](#)

No se puede recortar

Intente las siguientes soluciones.

- [Solución 1: Cierre algunas aplicaciones o reinicie el ordenador](#)
- [Solución 2: Vacíe la Papelera de reciclaje del escritorio](#)

Solución 1: Cierre algunas aplicaciones o reinicie el ordenador

Solución: Cierre todas las aplicaciones innecesarias. Esto incluye las aplicaciones que se ejecuten en segundo plano, como salvapantallas y programas antivirus. (Si apaga el antivirus, recuerde volver a encenderlo cuando finalice.) Intente reiniciar el equipo para liberar memoria. Tal vez deba adquirir más memoria RAM. Consulte la documentación suministrada con su equipo.

Causa: Puede que el equipo no tuviera suficiente memoria.

Si con esto no se ha solucionado el problema, pruebe la solución siguiente.

Solución 2: Vacíe la Papelera de reciclaje del escritorio

Solución: Vacíe la Papelera de reciclaje del escritorio. Puede que también necesite eliminar archivos del disco duro; por ejemplo, borre los archivos temporales.

Causa: Para escanear debe disponer, al menos, de 50 MB de espacio disponible en el disco duro del equipo.

Error de impresión sin bordes

Solución: La impresión sin bordes no es posible cuando sólo está instalado el cartucho de impresión negro. Instale el cartucho de impresión tricolor.

Para obtener más información, véase:

[“Sustituya los cartuchos” en la página 50](#)

Causa: El producto estaba en modo de reserva de tinta y sólo tenía instalado el cartucho de impresión negro y se había iniciado un trabajo de impresión sin bordes.

Error en tarjeta de memoria

Intente las siguientes soluciones.

- [Solución 1: Deje únicamente una tarjeta de memoria](#)
- [Solución 2: Empuje la tarjeta de memoria hasta el fondo](#)

Solución 1: Deje únicamente una tarjeta de memoria

Solución: Deje únicamente una tarjeta de memoria. El producto lee dicha tarjeta de memoria y muestra la primera fotografía almacenada en ella.

Causa: Había dos o más tarjetas de memoria insertadas a la vez en el producto.

Si con esto no se ha solucionado el problema, pruebe la solución siguiente.

Solución 2: Empuje la tarjeta de memoria hasta el fondo

Solución: Retire la tarjeta de memoria y vuelva a insertarla hasta que encaje en su sitio.

Causa: No había insertado completamente la tarjeta de memoria.

La tarjeta está bloqueada.

Solución: Desbloquee la tarjeta de memoria e inténtelo de nuevo.

Para desbloquear la tarjeta de memoria, consulte el manual entregado con la tarjeta.

Causa: La tarjeta insertada en la ranura está bloqueada (sólo lectura).

Falta espacio de disco

Solución: Vacíe la Papelera de reciclaje del escritorio. Puede que también necesite eliminar archivos del disco duro; por ejemplo, archivos temporales.

Causa: No había suficiente memoria disponible en el ordenador para llevar a cabo la tarea.

Error de acceso a tarjeta

Solución: Retire la tarjeta de memoria y vuelva a insertarla hasta que encaje en su sitio.

Causa: No había insertado completamente la tarjeta de memoria.

Utilice sólo una tarjeta a la vez.

Solución: Sólo se puede insertar una tarjeta de memoria a la vez.

Si hay más de una tarjeta de memoria insertada, se muestra un mensaje de error en la pantalla. Para solucionar el problema, quite las tarjetas de memoria sobrantes.

Causa: Se habían insertado varias tarjetas de memoria en el producto.

La tarjeta no está bien insertada

Solución: Gire a la tarjeta de forma que la etiqueta quede hacia arriba y los contactos hacia el producto y, a continuación, inserte la tarjeta en la ranura correspondiente hasta que se encienda el indicador luminoso Photo.

Después de insertar la tarjeta de memoria correctamente, la luz Foto parpadea unos segundos y permanece encendida.

Causa: La tarjeta estaba insertada al revés o boca abajo.

La tarjeta está dañada

Solución: Vuelva a formatear la tarjeta de memoria en la cámara o en un ordenador seleccionando el formato FAT. Para obtener más información, consulte la documentación que acompaña a la cámara digital.

△ **Precaución** Al reformatear la tarjeta de memoria se borrarán todas las fotografías almacenadas allí. Si previamente ha transferido las fotografías de la tarjeta de memoria al equipo, intente imprimirlas desde el equipo. De lo contrario, deberá volver a tomar las fotografías que haya perdido.

Causa: Ha formateado la tarjeta en un equipo con Windows XP. De forma predeterminada, Windows XP dará el formato FAT32 a las tarjetas de memoria de 8 MB o menos y de 64 MB o más. Las cámaras digitales y otros dispositivos utilizan el formato FAT (FAT16 o FAT12) y no pueden reconocer una tarjeta con formato FAT32.

La tarjeta no está completamente insertada

Solución: Gire a la tarjeta de forma que la etiqueta quede hacia arriba y los contactos hacia el producto y, a continuación, inserte la tarjeta en la ranura correspondiente hasta que se encienda el indicador luminoso Photo.

Después de insertar la tarjeta de memoria correctamente, la luz Foto parpadea unos segundos y permanece encendida.

Causa: La tarjeta de memoria no se había introducido completamente.

Mensajes sobre papel

La siguiente lista contiene los mensajes de error relacionados con el papel:

- [Papel al revés](#)
- [Error en la orientación del papel](#)
- [La tinta se está secando](#)

Papel al revés

Solución: Cargue el papel en la bandeja de papel con la cara de impresión hacia abajo.

Causa: El papel de la bandeja de papel estaba al revés.

Error en la orientación del papel

Solución: Inserte el papel en la bandeja de papel con el borde corto primero y la cara de impresión hacia abajo. Deslice el papel hacia delante hasta el tope.

Causa: El papel de la bandeja de papel estaba orientado horizontalmente.

La tinta se está secando

Solución: Deje la hoja en la bandeja para el papel hasta que desaparezca el mensaje. Si es necesario retirar la hoja impresa antes de que desaparezca el mensaje, sujétela con cuidado por la cara impresa o por los bordes y sitúela en una superficie plana para que se seque.

Causa: Las transparencias y otros soportes necesitan un tiempo de secado mayor del habitual.

Mensajes del cartucho de impresión

La siguiente lista contiene los mensajes de error del cartucho de impresión:

- [Poca tinta](#)
- [Necesita alineación o error de alineación](#)
- [Cartuchos de impresión instalados de forma incorrecta](#)
- [Se han instalado cartuchos que no son de HP](#)
- [El cartucho de impresión no aparece, se ha instalado de forma incorrecta o no es el adecuado para el producto](#)
- [Impresión en modo de reserva de tinta](#)
- [Faltan cartuchos de impresión o no se han detectado](#)
- [Cartuchos de impresión incompatibles](#)
- [El cartucho de impresión no es compatible con este producto](#)
- [Cartuchos de impresión en las ranuras equivocadas](#)
- [Problema con el cartucho de impresión](#)
- [Cartuchos originales de HP usados anteriormente instalados](#)
- [La tinta original de HP se ha agotado](#)
- [Error general de impresora](#)

Poca tinta

Solución: Los avisos e indicadores de nivel de tinta ofrecen estimaciones sólo para fines de planificación. Cuando reciba un mensaje de aviso de bajo nivel de tinta, piense en tener un cartucho de recambio a mano para evitar demoras en la impresión. No hace falta sustituir los cartuchos de impresión hasta que la calidad de impresión se vuelva inaceptable.

Si ha instalado un cartucho recargado o remanufacturado, o un cartucho que se ha utilizado en otro producto, el indicador de nivel de tinta puede que sea inexacto o que no esté disponible.

Para obtener información sobre devolución y reciclaje de productos HP, visítenos en: www.hp.com/recycle.

Causa: Los cartuchos de impresión indicados tienen una estimación de nivel de tinta bajo y puede que tengan que sustituirse pronto.

Necesita alineación o error de alineación

Siga estos pasos para solucionar el problema. Las soluciones aparecen ordenadas, con la solución más probable en primer lugar. Si la primera solución no sirve para resolver el problema, siga con las demás hasta que resuelva el problema.

- [Solución 1: Alinee los cartuchos de impresión recién instalados](#)
- [Solución 2: El papel cargado en la bandeja de papel es de tipo incorrecto](#)

- [Solución 3: Asegúrese de que la cinta protectora se ha retirado de los cartuchos de impresión](#)
- [Solución 4: Compruebe si los cartuchos están plenamente insertados](#)
- [Solución 5: El cartucho de impresión podría ser defectuoso](#)

Solución 1: Alinee los cartuchos de impresión recién instalados

Solución: Debe alinear los cartuchos de impresión para conseguir una calidad de impresión óptima.

Para alinear los cartuchos de impresión recién instalados

1. Cuando se le pida hacerlo, asegúrese de que hay papel blanco de tamaño carta o A4 cargado en la bandeja de papel y, a continuación, pulse **Aceptar**.



Nota Si ha cargado papel de color en la bandeja de papel al alinear los cartuchos de impresión, la alineación falla. Coloque papel blanco normal sin utilizar en la bandeja de papel y, a continuación, intente realizar la alineación de nuevo.

El producto imprime una página de prueba, alinea los cartuchos de impresión y calibra la impresora.

2. Cargue la página con la cara de impresión hacia abajo en la parte derecha frontal del cristal y pulse **Aceptar** para escanear la página.

Cuando el botón **On** deja de parpadear, la alineación ha finalizado y la página se puede retirar. Recicle o tire la hoja.

Causa: Instaló cartuchos de impresión nuevos que necesitaban una alineación.

Si con esto no se ha solucionado el problema, pruebe la solución siguiente.

Solución 2: El papel cargado en la bandeja de papel es de tipo incorrecto

Solución: Si ha colocado papel de color en la bandeja para alinear los cartuchos de impresión, la alineación fallará. Coloque papel blanco nuevo de tamaño carta o A4 en la bandeja para el papel y vuelva a intentar la alineación. Si la alineación vuelve a fallar, puede que un cartucho de impresión esté defectuoso.

Para obtener información sobre asistencia y sobre la garantía, visite el sitio Web de HP en www.hp.com/support. Si se le solicita, seleccione el país o región y, a continuación, haga clic en **Contactar con HP** para obtener información sobre cómo ponerse en contacto con el servicio de asistencia técnica.

Causa: El papel cargado en la bandeja de papel era de tipo incorrecto.

Si con esto no se ha solucionado el problema, pruebe la solución siguiente.

Solución 3: Asegúrese de que la cinta protectora se ha retirado de los cartuchos de impresión

Solución: Compruebe los cartuchos de impresión. Es posible que se haya retirado la cinta de los contactos de color cobre pero no de las boquillas de tinta. Si la cinta aún cubre las boquillas de tinta, retírela cuidadosamente de los cartuchos de impresión. No toque las boquillas de tinta ni los contactos de color cobre.

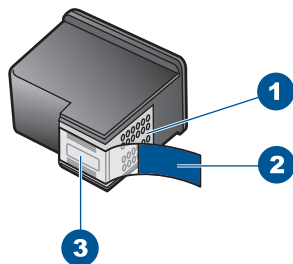

1	Contactos de color cobre
2	Cinta de plástico con pestaña rosa (se debe retirar antes de la instalación)
3	Inyectores de tinta bajo la cinta

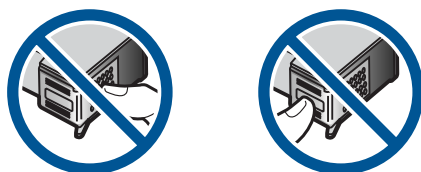

Retire los cartuchos y vuelva a insertarlos. Compruebe que estén insertados completamente y que encajen en su sitio.

Causa: La cinta protectora estaba cubriendo los cartuchos de impresión.

Si con esto no se ha solucionado el problema, pruebe la solución siguiente.

Solución 4: Compruebe si los cartuchos están plenamente insertados

Solución: Retire los cartuchos y vuelva a insertarlos. Compruebe que estén insertados completamente y que encajen en su sitio.

Causa: Los contactos del cartucho de tinta no tocaban los contactos del carro de impresión.

Si con esto no se ha solucionado el problema, pruebe la solución siguiente.

Solución 5: El cartucho de impresión podría ser defectuoso

Solución: Si el error de alineación persiste y no puede eliminarlo, es posible que el cartucho de impresión tenga algún defecto. Compruebe que el cartucho de impresión está aún en garantía y que no se ha llegado a la fecha de final de garantía.

- Si se ha llegado a la fecha de fin de la garantía, compre un nuevo cartucho.
- Si no se ha llegado a la fecha de fin de la garantía, contacte el servicio de asistencia de HP. Visite www.hp.com/support. Si se le pide, elija su país/región y, a continuación, haga clic en **Contactar con HP** para obtener información sobre cómo solicitar asistencia técnica.

Para obtener más información, véase:

- [“Información acerca de la garantía del producto”](#) en la página 53
- [“Pedidos de suministro de tinta”](#) en la página 52

Causa: El cartucho de impresión era defectuoso.

Cartuchos de impresión instalados de forma incorrecta

Solución: Retire los cartuchos de tinta, vuelva a insertarlos y compruebe que estén perfectamente introducidos y que encajen en su sitio.

Asegúrese también de que los cartuchos de impresión están instalados en las ranuras correctas.

Cómo asegurarse de que los cartuchos de impresión están instalados correctamente

1. Asegúrese de que el producto está encendido.

△ **Precaución** Si el producto está apagado al abrir la tapa del cartucho de impresión para acceder a los cartuchos de impresión, no liberará los cartuchos para su sustitución. Si los cartuchos de impresión no están acoplados correctamente al intentar extraerlos, podría dañar el producto.

2. Abra la puerta del cartucho de tinta.

El carro de impresión se mueve hacia el extremo derecho del producto.

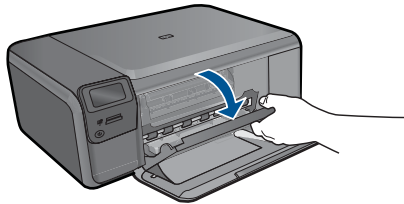

3. Compruébelo para asegurarse de que está usando los cartuchos de tinta adecuados para su producto. Para obtener una lista de cartuchos de impresión compatibles, consulte la documentación impresa que se proporciona con el producto.
4. Retire el cartucho de tinta negra de la ranura a la derecha. No toque las boquillas de tinta ni los contactos de color cobre. Compruebe que no se ha producido ningún daño en los contactos de color cobre ni en las boquillas de tinta. Asegúrese de que se ha retirado la cinta de plástico transparente. Si sigue cubriendo los inyectores de tinta, retire con suavidad la cinta de plástico transparente utilizando la pestaña rosa. Asegúrese de que no retira la cinta de color cobre que contiene los contactos eléctricos.

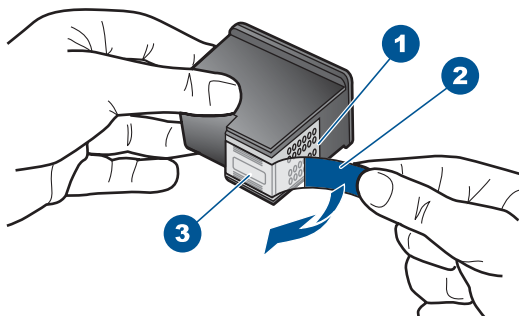

1	Contactos de color cobre
2	Cinta de plástico con pestaña rosa (se debe retirar antes de la instalación)
3	Inyectores de tinta bajo la cinta

5. Vuelva a insertar el cartucho de impresión en la ranura de la derecha. A continuación, empuje el cartucho hacia delante hasta que encaje en el zócalo.

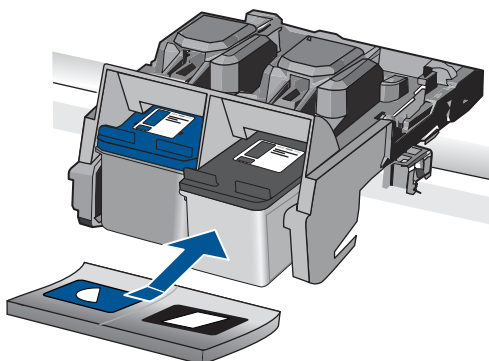

6. Repita los pasos 1 y 2 para el cartucho de impresión de tres colores en el lado izquierdo.

Causa: Los cartuchos de impresión indicados no se habían instalado correctamente.

Se han instalado cartuchos que no son de HP

Solución: Siga los pasos de la pantalla para continuar o reemplace los cartuchos de impresión indicados con cartuchos HP auténticos.

HP recomienda utilizar cartuchos de impresión originales HP. Los cartuchos originales de HP se han diseñado y probado con impresoras HP para que obtenga resultados excelentes de forma constante.

 **Nota** HP no puede garantizar la calidad y fiabilidad de suministros de otras marcas. La asistencia técnica o las reparaciones de la impresora necesarias como consecuencia de usar suministros de otras marcas que no sean HP no están cubiertas por la garantía.

Si cree haber comprado cartuchos de impresión originales HP, vaya a:

www.hp.com/go/anticounterfeit

Para obtener más información, véase:

[“Sustituya los cartuchos” en la página 50](#)

Causa: El producto ha detectado que se ha instalado un cartucho de impresión que no es de HP.

El cartucho de impresión no aparece, se ha instalado de forma incorrecta o no es el adecuado para el producto

Siga estos pasos para solucionar el problema. Las soluciones aparecen ordenadas, con la solución más probable en primer lugar. Si la primera solución no sirve para resolver el problema, siga con las demás hasta que resuelva el problema.

- [Solución 1: Insertar los cartuchos de impresión](#)
- [Solución 2: Retire la cinta de los cartuchos de impresión](#)
- [Solución 3: Extraiga los cartuchos de impresión y vuelva a colocarlos](#)
- [Solución 4: Póngase en contacto con la asistencia técnica de HP](#)

Solución 1: Insertar los cartuchos de impresión

Solución: Falta uno o ambos cartuchos de impresión. Retire los cartuchos de tinta, vuelva a insertarlos y compruebe que estén perfectamente introducidos y que encajen en su sitio. Si el problema continúa, limpie los contactos de los cartuchos de impresión.

Para limpiar los contactos del cartucho de impresión

1. Encienda el producto y abra la puerta de acceso al cartucho de impresión. El carro de impresión se mueve hacia el extremo derecho del producto.

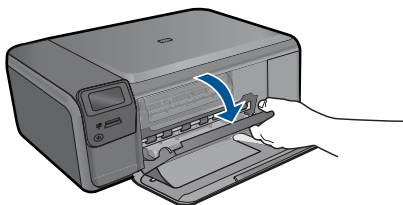

2. Espere hasta que el carro de impresión esté inactivo y en silencio, y desenchufe el cable de alimentación de la parte posterior del producto.

3. Presione ligeramente el cartucho hacia abajo para liberarlo, tire de él y sáquelo de la ranura.

 **Nota** No extraiga ambos cartuchos de impresión al mismo tiempo. Retire y limpie los cartuchos uno por uno. No deje los cartuchos de impresión fuera del HP Photosmart durante más de 30 minutos.

4. Examine los contactos del cartucho de impresión para ver si hay tinta o partículas de suciedad.
5. Moje un bastoncillo de gomaespuma o un paño que no deje pelusa en agua destilada y escurra el exceso de agua.
6. Sujete el cartucho de impresión por los lados.
7. Limpie únicamente los contactos de color cobre. Deje que se sequen los cartuchos de impresión durante aproximadamente diez minutos.

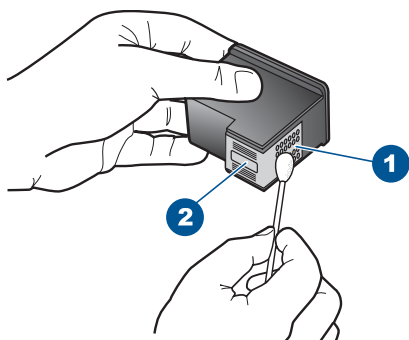

1	Contactos de color cobre
2	Boquillas de tinta (no las limpie)

8. Sujete el cartucho de impresión con el logo de HP hacia arriba e insértelo otra vez en la ranura. Asegúrese de empujar el cartucho de impresión firmemente hacia dentro hasta que encaje en su lugar.

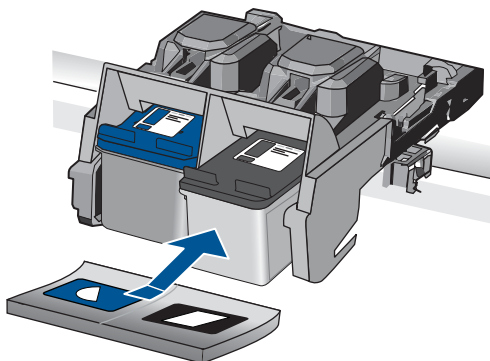

9. Si es necesario, repita esta operación con el otro cartucho de impresión.
10. Cierre con cuidado la tapa del cartucho de impresión y enchufe el cable de alimentación en la parte posterior del producto.

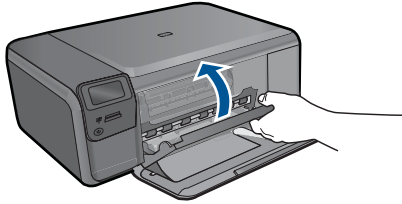

Causa: Faltaba el cartucho de impresión.

Si con esto no se ha solucionado el problema, pruebe la solución siguiente.

Solución 2: Retire la cinta de los cartuchos de impresión

Solución: Compruebe los cartuchos de impresión. Es posible que se haya retirado la cinta de los contactos de color cobre pero no de las boquillas de tinta. Si la cinta aún cubre las boquillas de tinta, retírela cuidadosamente de los cartuchos de impresión. No toque las boquillas de tinta ni los contactos de color cobre.

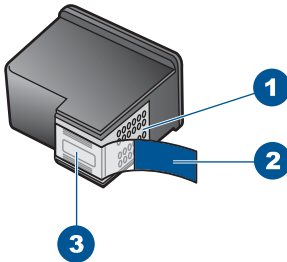

1	Contactos de color cobre
2	Cinta de plástico con pestaña rosa (se debe retirar antes de la instalación)
3	Inyectores de tinta bajo la cinta



Causa: La cinta protectora estaba cubriendo los cartuchos de impresión.

Si con esto no se ha solucionado el problema, pruebe la solución siguiente.

Solución 3: Extraiga los cartuchos de impresión y vuelva a colocarlos

Solución: Uno o varios cartuchos de tinta no están instalados o están instalados de forma incorrecta. Retire los cartuchos de tinta, vuelva a insertarlos y compruebe que estén perfectamente introducidos y que encajen en su sitio. Si el problema continúa, limpie los contactos de color cobre de los cartuchos de tinta.

Para limpiar los contactos del cartucho de impresión

1. Encienda el producto y abra la puerta de acceso al cartucho de impresión. El carro de impresión se desplazará hasta el centro del producto.
2. Espere hasta que el carro de impresión esté inactivo y en silencio, y desenchufe el cable de alimentación de la parte posterior del producto.
3. Presione ligeramente el cartucho hacia abajo para liberarlo, tire de él y sáquelo de la ranura.

 **Nota** No extraiga ambos cartuchos de impresión al mismo tiempo. Retire y limpie los cartuchos uno por uno. No deje los cartuchos de impresión fuera del HP Photosmart durante más de 30 minutos.

4. Examine los contactos del cartucho de impresión para ver si hay tinta o partículas de suciedad.
5. Moje un bastoncillo de gomaespuma o un paño que no deje pelusa en agua destilada y escurra el exceso de agua.
6. Sujete el cartucho de impresión por los lados.
7. Limpie únicamente los contactos de color cobre. Deje que se sequen los cartuchos de impresión durante aproximadamente diez minutos.

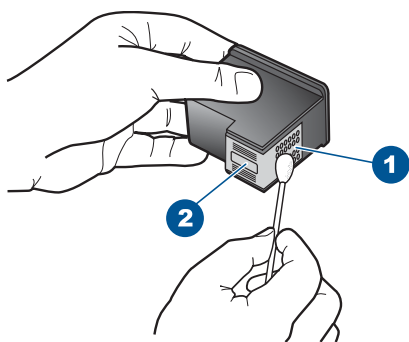

1	Contactos de color cobre
2	Boquillas de tinta (no las limpie)

8. Sujete el cartucho de impresión con el logo de HP hacia arriba e insértelo otra vez en la ranura. Asegúrese de empujar el cartucho de impresión firmemente hacia dentro hasta que encaje en su lugar.

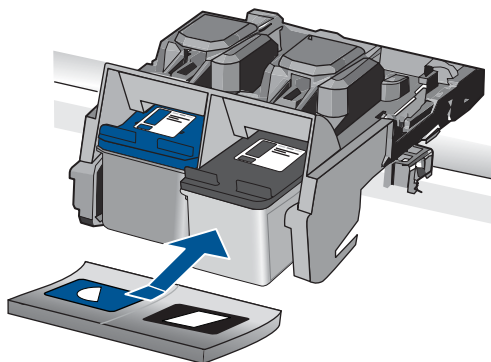

9. Si es necesario, repita esta operación con el otro cartucho de impresión.
10. Cierre con cuidado la tapa del cartucho de impresión y enchufe el cable de alimentación en la parte posterior del producto.

Causa: Uno o varios cartuchos de tinta no estaban instalados o estaban instalados de forma incorrecta.

Si con esto no se ha solucionado el problema, pruebe la solución siguiente.

Solución 4: Póngase en contacto con la asistencia técnica de HP

Solución: Póngase en contacto con el servicio de asistencia técnica de HP para obtener asistencia.

Vaya a: www.hp.com/support.

Si se le pide, elija su país/región y, a continuación, haga clic en **Contactar con HP** para obtener información sobre cómo solicitar asistencia técnica.

Causa: El cartucho de tinta era defectuoso o no estaba diseñado para este producto.

Impresión en modo de reserva de tinta

Solución: Si recibe el mensaje del modo de reserva de tinta y hay dos cartuchos instalados en el producto, compruebe que se haya retirado la cinta de plástico protectora de ambos cartuchos de tinta. Si la cinta de plástico protectora cubre los contactos del cartucho de tinta, el producto no podrá detectar que el cartucho está instalado.

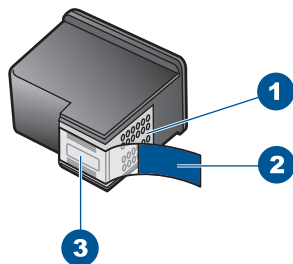

1	Contactos de color cobre
2	Cinta de plástico con pestaña rosa (se debe retirar antes de la instalación)
3	Inyectores de tinta bajo la cinta

Causa: Cuando el producto ha detectado que sólo hay un cartucho de tinta instalado, se inicia el modo de reserva de tinta. Este modo de impresión permite imprimir con un solo cartucho de tinta, pero reduce la velocidad del producto y afecta a la calidad de la impresión.

Faltan cartuchos de impresión o no se han detectado

Siga estos pasos para solucionar el problema. Las soluciones aparecen ordenadas, con la solución más probable en primer lugar. Si la primera solución no sirve para resolver el problema, siga con las demás hasta que resuelva el problema.

- [Solución 1: Vuelva a colocar los cartuchos de impresión](#)
- [Solución 2: Limpieza de los contactos del cartucho de impresión](#)
- [Solución 3: Cambio del cartucho de impresión](#)

Solución 1: Vuelva a colocar los cartuchos de impresión

Solución: Retire los cartuchos de tinta, vuelva a insertarlos y compruebe que estén perfectamente introducidos y que encajen en su sitio.

Asegúrese también de que los cartuchos de impresión están instalados en las ranuras correctas.

Cómo asegurarse de que los cartuchos de impresión están instalados correctamente

1. Asegúrese de que el producto está encendido.

△ **Precaución** Si el producto está apagado al abrir la tapa del cartucho de impresión para acceder a los cartuchos de impresión, no liberará los cartuchos para su sustitución. Si los cartuchos de impresión no están acoplados correctamente al intentar extraerlos, podría dañar el producto.

2. Abra la puerta del cartucho de tinta.

El carro de impresión se mueve hacia el extremo derecho del producto.

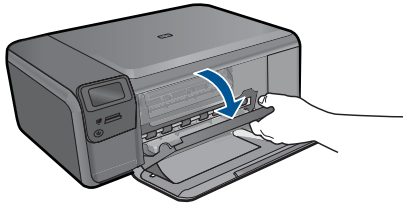

3. Compruébelo para asegurarse de que está usando los cartuchos de tinta adecuados para su producto. Para obtener una lista de cartuchos de impresión compatibles, consulte la documentación impresa que se proporciona con el producto.
4. Retire el cartucho de tinta negra de la ranura a la derecha. No toque las boquillas de tinta ni los contactos de color cobre. Compruebe que no se ha producido ningún daño en los contactos de color cobre ni en las boquillas de tinta. Asegúrese de que se ha retirado la cinta de plástico transparente. Si sigue cubriendo los inyectores de tinta, retire con suavidad la cinta de plástico transparente utilizando la pestaña rosa. Asegúrese de que no retira la cinta de color cobre que contiene los contactos eléctricos.

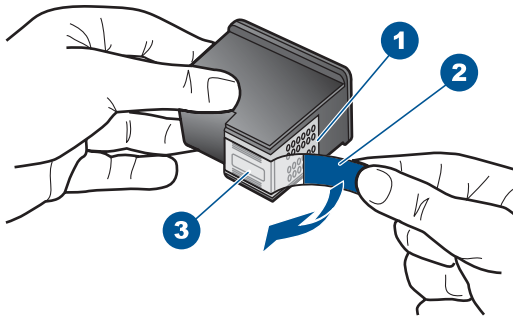

1	Contactos de color cobre
2	Cinta de plástico con pestaña rosa (se debe retirar antes de la instalación)
3	Inyectores de tinta bajo la cinta

5. Vuelva a insertar el cartucho de impresión en la ranura de la derecha. A continuación, empuje el cartucho hacia delante hasta que encaje en el zócalo.

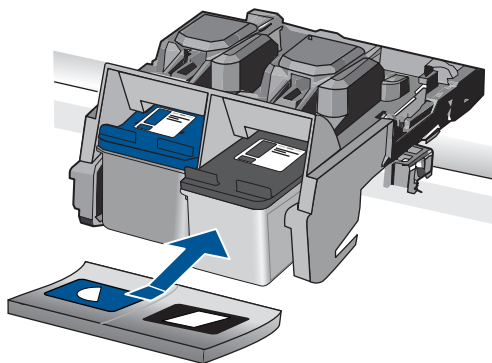

6. Repita los pasos 1 y 2 para el cartucho de impresión de tres colores en el lado izquierdo.

Causa: El cartucho de impresión indicado no se había instalado correctamente. Si con esto no se ha solucionado el problema, pruebe la solución siguiente.

Solución 2: Limpieza de los contactos del cartucho de impresión

Solución: Limpie los contactos del cartucho de impresión.

Asegúrese de tener los siguientes materiales:

- Bastoncillos de gomaespuma o paños que no dejen pelusas secos, o cualquier otro material que no se deshaga ni deje fibras.

💡 **Sugerencia** Los filtros de café no tienen pelusa y funcionan bien para limpiar los cartuchos de impresión.

- Agua destilada, filtrada o embotellada (el agua del grifo puede contener contaminantes que dañen los cartuchos de impresión).

⚠ **Precaución** No utilice limpiadores de metales ni alcohol para limpiar los contactos de los cartuchos de impresión. Puede dañar el cartucho o el producto.

Para limpiar los contactos del cartucho de impresión

1. Encienda el producto y abra la puerta de acceso al cartucho de impresión. El carro de impresión se mueve hacia el extremo derecho del producto.

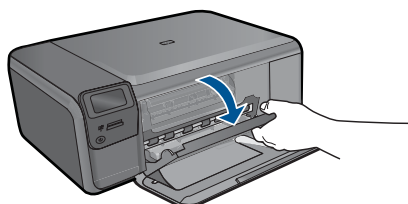

2. Espere hasta que el carro de impresión esté inactivo y en silencio, y desenchufe el cable de alimentación de la parte posterior del producto.
3. Presione ligeramente el cartucho hacia abajo para liberarlo, tire de él y sáquelo de la ranura.

 **Nota** No extraiga ambos cartuchos de impresión al mismo tiempo. Retire y limpie los cartuchos uno por uno. No deje los cartuchos de impresión fuera del HP Photosmart durante más de 30 minutos.

4. Examine los contactos del cartucho de impresión para ver si hay tinta o partículas de suciedad.
5. Moje un bastoncillo de gomaespuma o un paño que no deje pelusa en agua destilada y escurra el exceso de agua.
6. Sujete el cartucho de impresión por los lados.
7. Limpie únicamente los contactos de color cobre. Deje que se sequen los cartuchos de impresión durante aproximadamente diez minutos.

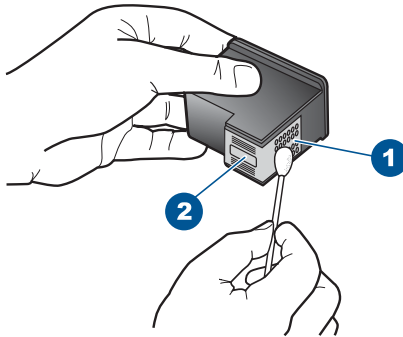

1	Contactos de color cobre
2	Boquillas de tinta (no las limpie)

8. Sujete el cartucho de impresión con el logo de HP hacia arriba e insértelo otra vez en la ranura. Asegúrese de empujar el cartucho de impresión firmemente hacia dentro hasta que encaje en su lugar.

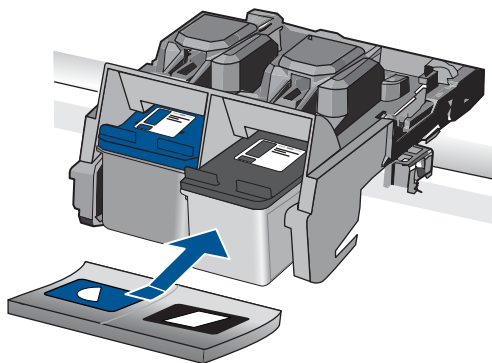

9. Si es necesario, repita esta operación con el otro cartucho de impresión.
10. Cierre con cuidado la tapa del cartucho de impresión y enchufe el cable de alimentación en la parte posterior del producto.

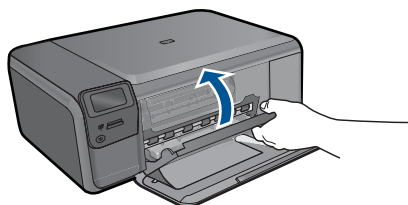

Causa: Es posible que se tuvieron que limpiar los contactos del cartucho de impresión.

Si con esto no se ha solucionado el problema, pruebe la solución siguiente.

Solución 3: Cambio del cartucho de impresión

Solución: Sustituya el cartucho de impresión indicado. También puede quitar el cartucho de impresión indicado e imprimir en modo de reserva de tinta.

 **Nota** En el modo de reserva de tinta, el producto sólo puede imprimir trabajos desde el equipo. No puede iniciar un trabajo de impresión desde el panel de control (como imprimir una foto desde una tarjeta de memoria).

Compruebe que el cartucho de impresión está aún en garantía y que no se ha llegado a la fecha de final de garantía.

- Si se ha llegado a la fecha de fin de la garantía, compre un nuevo cartucho.
- Si no se ha llegado a la fecha de fin de la garantía, contacte el servicio de asistencia de HP. Visite www.hp.com/support. Si se le pide, elija su país/región y, a continuación, haga clic en **Contactar con HP** para obtener información sobre cómo solicitar asistencia técnica.

Para obtener más información, véase:

[“Información acerca de la garantía del producto”](#) en la página 53

Causa: El cartucho de impresión estaba dañado.

Cartuchos de impresión incompatibles

Intente las siguientes soluciones.

- [Solución 1: Compruebe el cartucho de impresión](#)
- [Solución 2: Póngase en contacto con el servicio de asistencia técnica de HP para solicitar asistencia](#)

Solución 1: Compruebe el cartucho de impresión

Solución: Compruébelo para asegurarse de que está usando los cartuchos de tinta adecuados para su producto. Para obtener una lista de cartuchos de impresión compatibles, consulte la documentación impresa que se proporciona con el producto.

Si está usando cartuchos de impresión que no son compatibles con el producto, reemplace dichos cartuchos de impresión por cartuchos de impresión que sean compatibles.

Si parece ser que está usando los cartuchos de impresión adecuados, proceda a la siguiente solución.

Para obtener más información, véase:

[“Sustituya los cartuchos” en la página 50](#)

Causa: Los cartuchos de impresión indicados no eran compatibles con el producto. Si con esto no se ha solucionado el problema, pruebe la solución siguiente.

Solución 2: Póngase en contacto con el servicio de asistencia técnica de HP para solicitar asistencia

Solución: Si ha realizados todos los pasos de las soluciones anteriores y sigue sin resolver el problema, contacte con el servicio de asistencia de HP.

Visite: www.hp.com/support.

Si se le pide, elija su país/región y, a continuación, haga clic en **Contactar con HP** para obtener asistencia técnica.

Causa: El cartucho de impresión no era el que estaba pensado para usar con este producto.

El cartucho de impresión no es compatible con este producto

Solución: Póngase en contacto con el servicio de asistencia técnica de HP para obtener asistencia.

Visite: www.hp.com/support.

Si se le pide, elija su país/región y, a continuación, haga clic en **Contactar con HP** para obtener información sobre cómo solicitar asistencia técnica.

Causa: El cartucho de impresión no estaba pensado para usar con este producto.

Cartuchos de impresión en las ranuras equivocadas

Solución: Retire los cartuchos de tinta, vuelva a insertarlos y compruebe que estén perfectamente introducidos y que encajen en su sitio.

Asegúrese también de que los cartuchos de impresión están instalados en las ranuras correctas.

Cómo asegurarse de que los cartuchos de impresión están instalados correctamente

1. Asegúrese de que el producto está encendido.

△ **Precaución** Si el producto está apagado al abrir la tapa del cartucho de impresión para acceder a los cartuchos de impresión, no liberará los cartuchos para su sustitución. Si los cartuchos de impresión no están acoplados correctamente al intentar extraerlos, podría dañar el producto.

2. Abra la puerta del cartucho de tinta.
El carro de impresión se mueve hacia el extremo derecho del producto.

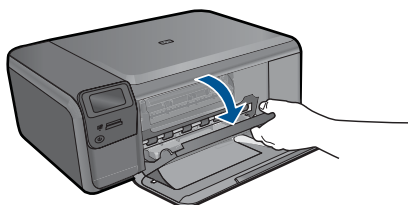

3. Compruébelo para asegurarse de que está usando los cartuchos de tinta adecuados para su producto. Para obtener una lista de cartuchos de impresión compatibles, consulte la documentación impresa que se proporciona con el producto.
4. Retire el cartucho de tinta negra de la ranura a la derecha. No toque las boquillas de tinta ni los contactos de color cobre. Compruebe que no se ha producido ningún daño en los contactos de color cobre ni en las boquillas de tinta. Asegúrese de que se ha retirado la cinta de plástico transparente. Si sigue cubriendo los inyectores de tinta, retire con suavidad la cinta de plástico transparente utilizando la pestaña rosa. Asegúrese de que no retira la cinta de color cobre que contiene los contactos eléctricos.

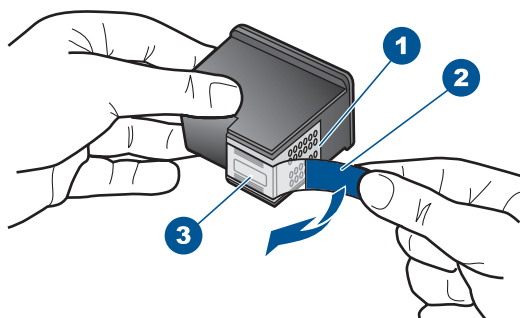

1	Contactos de color cobre
2	Cinta de plástico con pestaña rosa (se debe retirar antes de la instalación)
3	Inyectores de tinta bajo la cinta

5. Vuelva a insertar el cartucho de impresión en la ranura de la derecha. A continuación, empuje el cartucho hacia delante hasta que encaje en el zócalo.

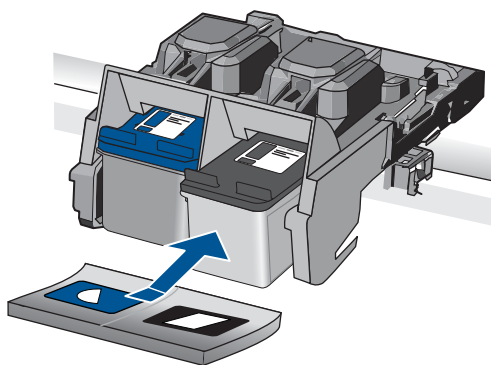

6. Repita los pasos 1 y 2 para el cartucho de impresión de tres colores en el lado izquierdo.

 **Nota** Si los cartuchos de impresión están instalados en la ranura incorrecta y no puede sacarlos del producto, contacte con el servicio de asistencia técnica de HP.

Vaya a: www.hp.com/support.

Si se le pide, elija su país/región y, a continuación, haga clic en **Contactar con HP** para obtener información sobre cómo solicitar asistencia técnica.

Causa: Los cartuchos de impresión indicados no se habían instalado correctamente.

Problema con el cartucho de impresión

El mensaje podría indicar qué cartucho está causando el problema. En ese caso, pruebe las soluciones siguientes para resolver el problema. Las soluciones aparecen ordenadas,

con la solución más probable en primer lugar. Si la primera solución no sirve para resolver el problema, siga con las demás hasta que resuelva el problema.

Si el mensaje no indica qué cartucho está causando el problema, siga los siguientes pasos para determinar qué cartucho es el problemático. Después de determinar qué cartucho es el problemático, prosiga con la primera solución.

Para determinar qué cartucho de impresión está teniendo el problema

1. Asegúrese de que el producto está encendido.

△ **Precaución** Si el producto está apagado al abrir la tapa del cartucho de impresión para acceder a los cartuchos de impresión, no liberará los cartuchos para su sustitución. Si los cartuchos de impresión no están acoplados correctamente al intentar extraerlos, podría dañar el producto.

2. Abra la puerta del cartucho de tinta.
El carro de impresión se mueve hacia el extremo derecho del producto.

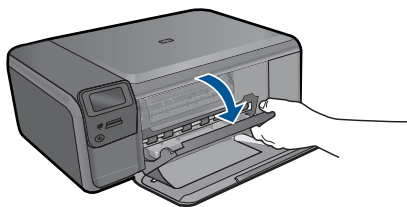

3. Compruébelo para asegurarse de que está usando los cartuchos de tinta adecuados para su producto. Para obtener una lista de cartuchos de impresión compatibles, consulte la documentación impresa que se proporciona con el producto.
4. Retire el cartucho de tinta negra de la ranura a la derecha.
Empuje hacia abajo el cartucho para liberarlo y estírelo hacia usted para sacarlo de la ranura.

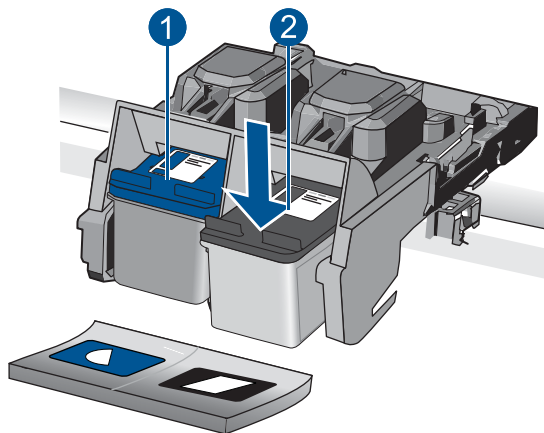

1	Cartucho de impresión tricolor
2	Cartucho de impresión negra

5. Cierre la tapa del cartucho de impresión.
6. Compruebe que el error se haya resuelto.
 - Si el error se ha resuelto, significa que hay un problema con el cartucho de impresión negro.
 - Si el problema no se ha resuelto, continúe con el siguiente paso.
7. Abra la puerta del cartucho de impresión y vuelva a insertar el cartucho de impresión negro deslizando hacia adelante dentro de la ranura de la derecha. A continuación, empuje el cartucho hacia delante hasta que encaje en la ranura.

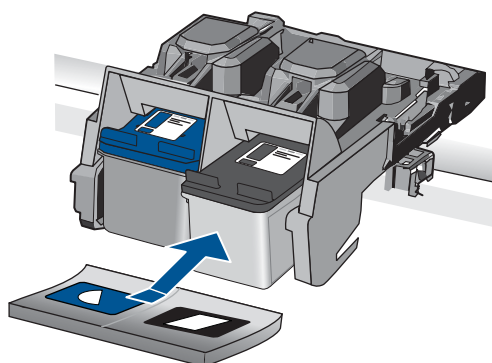

8. Quite el cartucho de impresión de tres colores de la ranura de la izquierda. Empuje hacia abajo el cartucho para liberarlo y estírelo hacia usted para sacarlo de la ranura.
9. Cierre la tapa del cartucho de impresión.

10. Compruebe que el error se haya resuelto.
 - Si el error se ha resuelto, significa que hay un problema con el cartucho de impresión de tres colores.
 - Si el error no se ha resuelto, significa que hay un problema con los dos cartuchos de impresión.
11. Abra la puerta del cartucho de impresión y vuelva a insertar el cartucho de impresión de tres colores deslizándolo hacia adelante dentro de la ranura de la izquierda. A continuación, empuje el cartucho hacia delante hasta que encaje en la ranura.
12. Cierre la tapa del cartucho de impresión.
 - [Solución 1: Extraiga los cartuchos de impresión y vuelva a colocarlos](#)
 - [Solución 2: Limpieza de los contactos del cartucho de impresión](#)
 - [Solución 3: Cambio del cartucho de impresión](#)

Solución 1: Extraiga los cartuchos de impresión y vuelva a colocarlos

Solución: Retire los cartuchos de tinta, vuelva a insertarlos y compruebe que estén perfectamente introducidos y que encajen en su sitio.

Asegúrese también de que los cartuchos de impresión están instalados en las ranuras correctas.

Cómo asegurarse de que los cartuchos de impresión están instalados correctamente

1. Asegúrese de que el producto está encendido.

△ **Precaución** Si el producto está apagado al abrir la tapa del cartucho de impresión para acceder a los cartuchos de impresión, no liberará los cartuchos para su sustitución. Si los cartuchos de impresión no están acoplados correctamente al intentar extraerlos, podría dañar el producto.

2. Abra la puerta del cartucho de tinta.

El carro de impresión se mueve hacia el extremo derecho del producto.

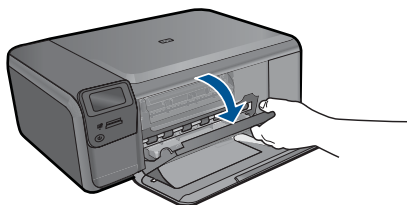

3. Compruébelo para asegurarse de que está usando los cartuchos de tinta adecuados para su producto. Para obtener una lista de cartuchos de impresión compatibles, consulte la documentación impresa que se proporciona con el producto.
4. Retire el cartucho de tinta negra de la ranura a la derecha. No toque las boquillas de tinta ni los contactos de color cobre. Compruebe que no se ha producido ningún daño en los contactos de color cobre ni en las boquillas de tinta. Asegúrese de que se ha retirado la cinta de plástico transparente. Si sigue cubriendo los inyectores de tinta, retire con suavidad la cinta de plástico

transparente utilizando la pestaña rosa. Asegúrese de que no retira la cinta de color cobre que contiene los contactos eléctricos.

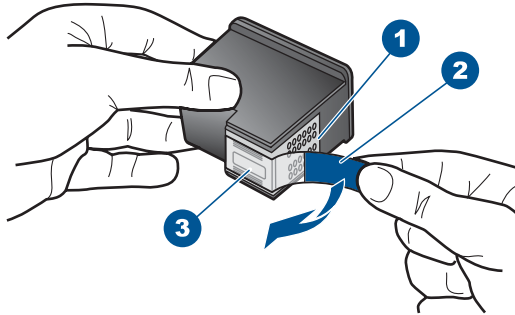

1	Contactos de color cobre
2	Cinta de plástico con pestaña rosa (se debe retirar antes de la instalación)
3	Inyectores de tinta bajo la cinta

5. Vuelva a insertar el cartucho de impresión en la ranura de la derecha. A continuación, empuje el cartucho hacia delante hasta que encaje en el zócalo.

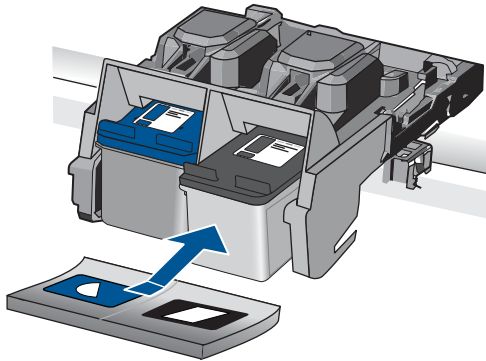

6. Repita los pasos 1 y 2 para el cartucho de impresión de tres colores en el lado izquierdo.

Causa: Los cartuchos de impresión indicados no se habían instalado correctamente.

Si con esto no se ha solucionado el problema, pruebe la solución siguiente.

Solución 2: Limpieza de los contactos del cartucho de impresión

Solución: Limpie los contactos de cartucho de impresión en los cartuchos de impresión que tienen el problema.

Asegúrese de tener los siguientes materiales:

- Bastoncillos de gomaespuma o paños que no dejen pelusas secas, o cualquier otro material que no se deshaga ni deje fibras.

 **Sugerencia** Los filtros de café no tienen pelusa y funcionan bien para limpiar los cartuchos de impresión.

- Agua destilada, filtrada o embotellada (el agua del grifo puede contener contaminantes que dañen los cartuchos de impresión).

 **Precaución** No utilice limpiadores de metales ni alcohol para limpiar los contactos de los cartuchos de impresión. Puede dañar el cartucho o el producto.

Para limpiar los contactos del cartucho de impresión

1. Encienda el producto y abra la puerta de acceso al cartucho de impresión. El carro de impresión se mueve hacia el extremo derecho del producto.

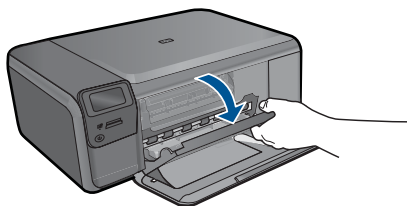

2. Espere hasta que el carro de impresión esté inactivo y en silencio, y desenchufe el cable de alimentación de la parte posterior del producto.
3. Presione ligeramente el cartucho hacia abajo para liberarlo, tire de él y sáquelo de la ranura.

 **Nota** No extraiga ambos cartuchos de impresión al mismo tiempo. Retire y limpie los cartuchos uno por uno. No deje los cartuchos de impresión fuera del HP Photosmart durante más de 30 minutos.

4. Examine los contactos del cartucho de impresión para ver si hay tinta o partículas de suciedad.
5. Moje un bastoncillo de gomaespuma o un paño que no deje pelusa en agua destilada y escurra el exceso de agua.
6. Sujete el cartucho de impresión por los lados.
7. Limpie únicamente los contactos de color cobre. Deje que se sequen los cartuchos de impresión durante aproximadamente diez minutos.

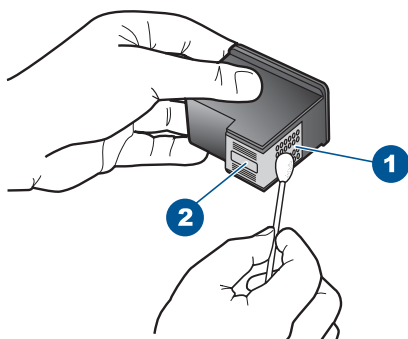

1	Contactos de color cobre
2	Boquillas de tinta (no las limpie)

8. Sujete el cartucho de impresión con el logo de HP hacia arriba e insértelo otra vez en la ranura. Asegúrese de empujar el cartucho de impresión firmemente hacia dentro hasta que encaje en su lugar.

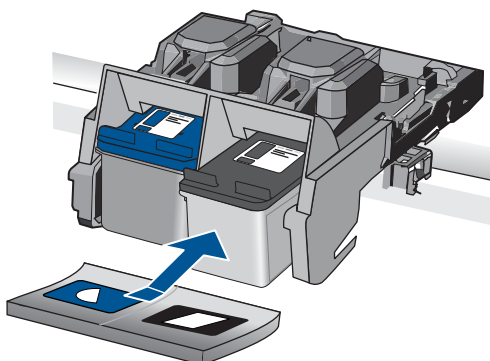

9. Si es necesario, repita esta operación con el otro cartucho de impresión.
10. Cierre con cuidado la tapa del cartucho de impresión y enchufe el cable de alimentación en la parte posterior del producto.

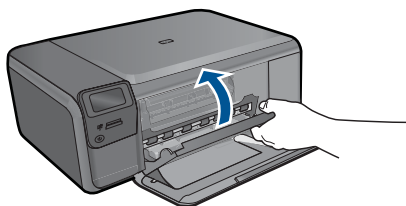

Causa: Es posible que se tuvieron que limpiar los contactos del cartucho de impresión.

Si con esto no se ha solucionado el problema, pruebe la solución siguiente.

Solución 3: Cambio del cartucho de impresión

Solución: Sustituya los cartuchos de impresión que tienen el problema. Si sólo uno de los cartuchos de impresión es problemático, también puede retirarlo e imprimir usando el modo de reserva de tinta.

 **Nota** En el modo de reserva de tinta, el producto sólo puede imprimir trabajos desde el equipo. No puede iniciar un trabajo de impresión desde el panel de control (como imprimir una foto desde una tarjeta de memoria).

Causa: Se habían producido problemas en uno o ambos cartuchos de impresión.

Cartuchos originales de HP usados anteriormente instalados

Solución: Compruebe la calidad de impresión del trabajo de impresión en curso. Si es satisfactorio, siga los pasos de la pantalla para continuar.

HP recomienda tener disponible un cartucho de impresión nuevo para evitar retrasos en la impresión.

 **Nota** Puede que los niveles de tinta no estén disponibles para los cartuchos de impresión indicados.

Causa: El cartucho de tinta original de HP había sido usado previamente en algún otro producto.

La tinta original de HP se ha agotado

Solución: Siga los pasos de la pantalla para continuar o reemplace los cartuchos de impresión indicados con cartuchos HP auténticos.

HP recomienda utilizar cartuchos de impresión originales HP. Los cartuchos originales de HP se han diseñado y probado con impresoras HP para que obtenga resultados excelentes de forma constante.

 **Nota** HP no puede garantizar la calidad y fiabilidad de suministros de otras marcas. La asistencia técnica o las reparaciones de la impresora necesarias como consecuencia de usar suministros de otras marcas que no sean HP no están cubiertas por la garantía.

Si cree haber comprado cartuchos de impresión originales HP, vaya a:

www.hp.com/go/anticounterfeit

Para obtener más información, véase:

[“Sustituya los cartuchos” en la página 50](#)

Causa: La tinta HP original de los cartuchos de impresión indicados se había agotado.

Error general de impresora

Solución: Tome nota del código de error que aparece en el mensaje y contacte con el servicio de asistencia técnica de HP. Vaya a:

www.hp.com/support

Si se le pide, elija su país/región y, a continuación, haga clic en **Contactar con HP** para obtener información sobre cómo solicitar asistencia técnica.

Causa: Se produjo un problema con el producto.

13 Detener la tarea actual

Cómo detener un trabajo desde el producto

- ▲ Pulse **Cancelar** en el panel de control. Si el trabajo no se detiene, vuelva a pulsar **Cancelar**.

La cancelación del trabajo puede llevar un tiempo.

14 Información técnica

En esta sección se indican las especificaciones técnicas y la información sobre normativas internacionales de HP Photosmart.

Para obtener especificaciones adicionales, consulte la documentación impresa suministrada con HP Photosmart.

En esta sección se tratan los siguientes temas:

- [Aviso](#)
- [Especificaciones](#)
- [Programa medioambiental de administración de productos](#)
- [Avisos normativos](#)
- [Declaraciones sobre normativa inalámbrica](#)

Aviso

Avisos de Hewlett-Packard Company

La información contenida en el presente documento está sujeta a cambios sin previo aviso.

Reservados todos los derechos. Quedan prohibidas la reproducción, adaptación o traducción del presente material sin previa autorización por escrito de Hewlett-Packard, excepto en los casos permitidos por las leyes de propiedad intelectual. Las únicas garantías para los productos y servicios HP son las descritas en las declaraciones expresas de garantía que acompañan a dichos productos y servicios. Nada de lo aquí indicado deberá interpretarse como una garantía adicional. HP no se responsabiliza de los posibles errores técnicos o editoriales ni de las omisiones que puedan existir en el presente documento.

© 2009 Hewlett-Packard Development Company, L.P.

Windows, Windows 2000 y Windows XP son marcas comerciales registradas en EE.UU. de Microsoft Corporation.

Windows Vista es una marca comercial o marca comercial registrada de Microsoft Corporation en los EE.UU. o en otros países.

Intel y Pentium son marcas comerciales o marcas comerciales registradas de Intel Corporation o de sus filiales en EE.UU. y en otros países.

Especificaciones

En este apartado se especifican los datos técnicos de HP Photosmart. Para consultar todas las especificaciones, consulte la hoja de datos del producto en www.hp.com/support.

Requisitos del sistema

Encontrará los requisitos de software y del sistema en el archivo Léame.

Para obtener información sobre la admisión de sistemas operativos futuros, visite el sitio Web de asistencia técnica en línea de HP en www.hp.com/support.

Especificaciones medioambientales

- Variación de temperatura de funcionamiento recomendada: 15 °C a 32 °C (59 °F a 90 °F)
- Rango de temperatura de funcionamiento admisible: 5 °C a 40 °C (41 °F a 104 °F)
- Humedad: 20% al 80% de HR sin condensación (recomendado); 28 °C punto máximo de condensación
- Intervalo de temperaturas sin funcionamiento (almacenamiento): -25 °C a 60 °C (13 °F a 140 °F)
- En presencia de campos electromagnéticos de gran magnitud, es posible que la salida de HP Photosmart sufra alguna distorsión.
- HP recomienda utilizar un cable USB inferior o igual a 3 m de longitud para minimizar el ruido introducido debido a campos electromagnéticos intensos

Especificaciones del papel

Tipo	Grosor	Bandeja de papel*
Papel normal	20 a 24 lb. (75 a 90 g/m ²)	Hasta 80 hojas (papel de 20 lb.)
Papel legal	20 a 24 lb. (75 a 90 g/m ²)	Hasta 80 hojas (papel de 20 lb.)
Fichas	Máx. fichas 110 lb. (200 g/m ²)	Hasta 30
Tarjetas Hagaki	Máx. fichas 110 lb. (200 g/m ²)	Hasta 40
Sobres	20 a 24 lb. (75 a 90 g/m ²)	Hasta 10
Papel fotográfico de 5 x 7 pulgadas (13 x 18 cm)	145 lb. (236 g/m ²)	Hasta 30
Papel fotográfico de 4 x 6 pulgadas (10 x 15 cm)	145 lb. (236 g/m ²)	Hasta 30
Papel fotográfico de 8,5 x 11 pulgadas (216 x 279 mm)	145 lb. (236 g/m ²)	Hasta 30

* Capacidad máxima



Nota Para ver una lista completa de los tamaños de los soportes de impresión, consulte el controlador de la impresora.

Especificaciones de impresión

- Las velocidades de impresión varían según la complejidad del documento
- Impresión en tamaño panorámico
- Método: inyección térmica de tinta
- Idioma: PCL3 GUI

Especificaciones de escaneo

- Se incluye Editor de imágenes
- Interfaz de software compatible con Twain
- Resolución: hasta 1200 x 2400 ppi ópticos; 19200 ppi mejorada (software)
Para obtener más información sobre la resolución en ppp, consulte el software del escáner.
- Color: 48 bits en color, 8 bits en escala de grises (256 tonos de gris)
- Tamaño máximo de escaneo desde el cristal: 21,6 x 29,7 cm

Especificaciones de copia

- Procesamiento de imágenes digitales
- El número máximo de copias varía en función del modelo
- La velocidad de copia varía según el modelo y la complejidad del documento.

Resolución de la impresión

Para obtener información sobre la resolución de la impresión consulte el software de la impresora. Para más información, consulte [“Vea la resolución de impresión” en la página 33.](#)

Rendimiento del cartucho

Visite www.hp.com/go/learnaboutsupplies para obtener más información sobre el rendimiento estimado de los cartuchos.

Programa medioambiental de administración de productos

Hewlett-Packard se compromete a proporcionar productos de calidad respetuosos con el medio ambiente. La impresora se ha diseñado para ser reciclada: el número de materiales empleados se ha reducido al mínimo sin perjudicar ni la funcionalidad ni la fiabilidad del producto. Los materiales se han diseñado para que se puedan separar con facilidad. Tanto los cierres como otros conectores son fáciles de encontrar, manipular y retirar utilizando herramientas de uso común. Las piezas principales se han diseñado para que se pueda acceder a ellas rápidamente, con el objeto de facilitar su desmontaje y reparación.

Si desea obtener más información, visite el sitio Web de HP Commitment to the Environment (compromiso con el medio ambiente) en:

www.hp.com/hpinfo/globalcitizenship/environment/index.html

En esta sección se tratan los siguientes temas:

- [Consejos ecológicos](#)
- [Uso del papel](#)
- [Plásticos](#)
- [Especificaciones de seguridad de los materiales](#)
- [Programa de reciclaje](#)
- [Programa de reciclaje de suministros de HP para inyección de tinta](#)
- [Consumo de energía](#)
- [Disposal of waste equipment by users in private households in the European Union](#)
- [Sustancias químicas](#)

Consejos ecológicos

HP se compromete a ayudar a sus clientes a reducir la "huella" medioambiental. HP proporciona una serie de consejos ecológicos más abajo para ayudar a reducir el impacto medioambiental derivado de las opciones de impresión. Además de las funciones específicas de este producto, visite el sitio Web HP Eco Solutions para obtener información adicional sobre las iniciativas medioambientales de HP.

www.hp.com/hpinfo/globalcitizenship/environment/

Características ecológicas de este producto

- **impresión Smart Web:** La interfaz de impresión HP Smart Web incluye la ventana **Álbum de recortes y Editar recortes** en la que podrá almacenar, organizar o imprimir los clips descargados de la Web. Para obtener más información, consulte "[Impresión de una página Web](#)" en la página 31.
- **Información sobre el ahorro de energía:** Para determinar el estado de calificación ENERGY STAR® de este producto, consulte "[Consumo de energía](#)" en la página 112.
- **Materiales reciclados:** Para obtener más información sobre el reciclaje de los productos HP, visite:
www.hp.com/hpinfo/globalcitizenship/environment/recycle/.

Uso del papel

Este producto está preparado para el uso de papel reciclado según la normativa DIN 19309 y EN 12281:2002.

Plásticos

Las piezas de plástico con un peso superior a 25 gramos están marcadas según las normas internacionales que mejoran la capacidad de identificar los componentes de plástico para su reciclaje al final del ciclo de vida del producto.

Especificaciones de seguridad de los materiales

Puede obtener hojas de datos sobre seguridad de materiales (MSDS) del sitio Web de HP en:

www.hp.com/go/msds

Programa de reciclaje

HP ofrece un elevado número de programas de reciclamiento y devolución de productos en varios países/regiones, y colabora con algunos de los centros de reciclamiento electrónico más importantes del mundo. HP contribuye a la conservación de los recursos mediante la reventa de algunos de sus productos más conocidos. Para obtener más información acerca del reciclamiento de los productos HP, visite

www.hp.com/hpinfo/globalcitizenship/environment/recycle/

Programa de reciclaje de suministros de HP para inyección de tinta

HP está comprometido con la protección del medio ambiente. El programa de reciclamiento de suministros de HP para inyección de tinta está disponible en muchos países/regiones y permite reciclar los cartuchos de impresión usados y los cartuchos de tinta de forma gratuita. Para obtener más información, visite el siguiente sitio Web:

www.hp.com/hpinfo/globalcitizenship/environment/recycle/

Consumo de energía

El consumo energético disminuye significativamente cuando está en modo de reposo, lo que supone un ahorro de recursos naturales y de dinero sin que ello incida negativamente en el rendimiento de este producto. Para determinar el estado de calificación ENERGY STAR® de este producto, consulte la hoja de datos del producto o la hoja de especificaciones. Los productos homologados se encuentran especificados en www.hp.com/go/energystar.

Avisos normativos

HP Photosmart cumple los requisitos de producto de las oficinas normativas de su país/región.

En esta sección se tratan los siguientes temas:

- [Número de identificación de modelo normativo](#)
- [FCC statement](#)
- [VCCI \(Class B\) compliance statement for users in Japan](#)
- [Notice to users in Japan about the power cord](#)
- [Notice to users in Korea](#)
- [HP Photosmart C4700 series declaration of conformity](#)

Número de identificación de modelo normativo

A fin de identificar el modelo según las normativas, el producto dispone de un número de modelo para normativas. El número de modelo para normativas de este producto es SNPRH-0803-01. El número para normativas no debe confundirse con el nombre comercial (HP Photosmart C4700 series, etc.) o con los números de los productos (Q8380A, etc.).

FCC statement

FCC statement

The United States Federal Communications Commission (in 47 CFR 15.105) has specified that the following notice be brought to the attention of users of this product.

This equipment has been tested and found to comply with the limits for a Class B digital device, pursuant to Part 15 of the FCC Rules. These limits are designed to provide reasonable protection against harmful interference in a residential installation. This equipment generates, uses and can radiate radio frequency energy and, if not installed and used in accordance with the instructions, may cause harmful interference to radio communications. However, there is no guarantee that interference will not occur in a particular installation. If this equipment does cause harmful interference to radio or television reception, which can be determined by turning the equipment off and on, the user is encouraged to try to correct the interference by one or more of the following measures:

- Reorient the receiving antenna.
- Increase the separation between the equipment and the receiver.
- Connect the equipment into an outlet on a circuit different from that to which the receiver is connected.
- Consult the dealer or an experienced radio/TV technician for help.

For further information, contact:

Manager of Corporate Product Regulations
 Hewlett-Packard Company
 3000 Hanover Street
 Palo Alto, Ca 94304
 (650) 857-1501

Modifications (part 15.21)

The FCC requires the user to be notified that any changes or modifications made to this device that are not expressly approved by HP may void the user's authority to operate the equipment.

This device complies with Part 15 of the FCC Rules. Operation is subject to the following two conditions: (1) this device may not cause harmful interference, and (2) this device must accept any interference received, including interference that may cause undesired operation.

VCCI (Class B) compliance statement for users in Japan

この装置は、情報処理装置等電波障害自主規制協議会（VCCI）の基準に基づくクラスB情報技術装置です。この装置は、家庭環境で使用することを目的としていますが、この装置がラジオやテレビジョン受信機に近接して使用されると受信障害を引き起こすことがあります。

取り扱い説明書に従って正しい取り扱いをして下さい。

Notice to users in Japan about the power cord

製品には、同梱された電源コードをお使い下さい。

同梱された電源コードは、他の製品では使用出来ません。

Notice to users in Korea

B 급 기기(가정용 방송통신기기)

이 기기는 가정용(B급)으로 전자파적합등록을 한 기기로서 주로 가정에서 사용하는 것을 목적으로 하며, 모든 지역에서 사용할 수 있습니다.

HP Photosmart C4700 series declaration of conformity



DECLARATION OF CONFORMITY

according to ISO/IEC 17050-1 and EN 17050-1

DoC #: SNPRH-0803-01 Rev A

Supplier's Name: Hewlett-Packard Company
Supplier's Address: 20, Jia Feng Road Waigaoqiao Free Trade Zone Pudong, Shanghai, PRC 200131

declares, that the product
Product Name and Model: HP Photosmart C4700 series
Regulatory Model Number: 1) SNPRH-0803-01
Product Options: All
Radio Module: RSVLD-0707

Conforms to the following Product Specifications and Regulations:

EMC:
 CISPR 22: 2005 / EN 55022: 2006 Class B
 EN 55024:1998 + A1:2001 + A2:2003
 EN 61000-3-2: 2006
 EN61000-3-3:1995+A1:2001+A2:2005
 FCC CFR 47 Part 15 Class B / ICES-003, Issue 4 Class B

Safety:
 EN 60950-1:2001+A11:2004 / IEC 60950-1:2001
 EN 60825-1 1994+A1:2002+A2:2001

Environment:
 WEEE Directive 2002/96/EC
 RoHS Directive 2002/95/EC.

Radio:
 EN 300 328 V1.7.1
 EN 301 489-1 V1.6.1/ EN 301 489-17 V1.2.1

Health:
 EU: 1999/519/EC

This device complies with part 15 of the FCC Rules. Operation is subject to the following two conditions: (1) This device may not cause harmful interference, and (2) this device must accept any interference received, including interference that may cause undesired operation.

The product herewith complies with the requirements of the Low Voltage Directive 2006/95/EC, EMC Directive 2004/108/EC and the R&TTE Directive 99/5/EC, WEEE Directive 2002/96/EC and RoHS Directive 2002/95/EC and carries the CE-marking accordingly.

Additional Information:

- 1) his product is assigned a Regulatory Model Number which stays with the regulatory aspects of the design. The Regulatory Model Number is the main product identifier in the regulatory documentation and test reports, this number should not be confused with the marketing name or the product numbers.

5 Nov 2008

Peng Cong
 IPMO (China) Product Regulations Manager

Local contact for regulatory topics only:
 EMEA: Hewlett-Packard GmbH, HQ-TRE, Herrenberger Strasse 140, 71034 Boeblingen, Germany www.hp.com/go/certificates
 U.S.: Hewlett-Packard, 3000 Hanover St., Palo Alto 94304, U.S.A. 650-857-1501

Declaraciones sobre normativa inalámbrica

Esta sección contiene la siguiente información normativa correspondiente a productos inalámbricos:

- [Exposure to radio frequency radiation](#)
- [Notice to users in Brazil](#)
- [Notice to users in Canada](#)
- [European Union regulatory notice](#)
- [Notice to users in Taiwan](#)

Exposure to radio frequency radiation

Exposure to radio frequency radiation



Caution The radiated output power of this device is far below the FCC radio frequency exposure limits. Nevertheless, the device shall be used in such a manner that the potential for human contact during normal operation is minimized. This product and any attached external antenna, if supported, shall be placed in such a manner to minimize the potential for human contact during normal operation. In order to avoid the possibility of exceeding the FCC radio frequency exposure limits, human proximity to the antenna shall not be less than 20 cm (8 inches) during normal operation.

Notice to users in Brazil

Aviso aos usuários no Brasil

Este equipamento opera em caráter secundário, isto é, não tem direito à proteção contra interferência prejudicial, mesmo de estações do mesmo tipo, e não pode causar interferência a sistemas operando em caráter primário. (Res.ANATEL 282/2001).

Notice to users in Canada

Notice to users in Canada/Note à l'attention des utilisateurs canadiens

For Indoor Use. This digital apparatus does not exceed the Class B limits for radio noise emissions from the digital apparatus set out in the Radio Interference Regulations of the Canadian Department of Communications. The internal wireless radio complies with RSS 210 and RSS GEN of Industry Canada.

Utiliser à l'intérieur. Le présent appareil numérique n'émet pas de bruit radioélectrique dépassant les limites applicables aux appareils numériques de la classe B prescrites dans le Règlement sur le brouillage radioélectrique édicté par le ministère des Communications du Canada. Le composant RF interne est conforme à la norme RSS-210 and RSS GEN d'Industrie Canada.

European Union regulatory notice

European Union Regulatory Notice

Products bearing the CE marking comply with the following EU Directives:

- Low Voltage Directive 2006/95/EC
- EMC Directive 2004/108/EC

CE compliance of this product is valid only if powered with the correct CE-marked AC adapter provided by HP.

If this product has telecommunications functionality, it also complies with the essential requirements of the following EU Directive:

- R&TTE Directive 1999/5/EC

Compliance with these directives implies conformity to harmonized European standards (European Norms) that are listed in the EU Declaration of Conformity issued by HP for this product or product family. This compliance is indicated by the following conformity marking placed on the product.



The wireless telecommunications functionality of this product may be used in the following EU and EFTA countries:

Austria, Belgium, Bulgaria, Cyprus, Czech Republic, Denmark, Estonia, Finland, France, Germany, Greece, Hungary, Iceland, Ireland, Italy, Latvia, Liechtenstein, Lithuania, Luxembourg, Malta, Netherlands, Norway, Poland, Portugal, Romania, Slovak Republic, Slovenia, Spain, Sweden, Switzerland and United Kingdom.

Products with 2.4-GHz wireless LAN devices

France

For 2.4 GHz Wireless LAN operation of this product certain restrictions apply: This product may be used indoor for the entire 2400-2483.5 MHz frequency band (channels 1-13). For outdoor use, only 2400-2454 MHz frequency band (channels 1-9) may be used. For the latest requirements, see <http://www.art-telecom.fr>.

Italy

License required for use. Verify with your dealer or directly with the General Direction for Frequency Planning and Management (Direzione Generale Pianificazione e Gestione Frequenze).

低功率電波輻射性電機管理辦法

第十二條

經型式認證合格之低功率射頻電機，非經許可，公司、商號或使用者均不得擅自變更頻率、加大功率或變更設計之特性及功能。

第十四條

低功率射頻電機之使用不得影響飛航安全及干擾合法通信；經發現有干擾現象時，應立即停用，並改善至無干擾時方得繼續使用。

前項合法通信，指依電信法規定作業之無線電通信。低功率射頻電機須忍受合法通信或工業、科學及醫藥用電波輻射性電機設備之干擾。

Índice

A

- alineación
 - cartuchos de impresión 80
 - error 80
- archivo
 - formatos compatibles 75
 - ilegible 74
 - nombre no válido 75
- asistencia al cliente
 - warranty 56
- atajos de impresión, ficha 33
- avisos normativos
 - declaraciones sobre normativa inalámbrica 116
 - número de identificación de modelo normativo 114

B

- botones, panel de control 14

C

- cartuchos de impresión
 - alineal 80
 - poca tinta 80
 - tinta HP agotada 104
- cartuchos de tinta
 - incorrecto 85
 - mensaje de error 85
- clave WEP, configuración 9
- codificación
 - clave WEP 9
- conexión, problemas
 - El HP All-in-One no se enciende 57
- configuración de impresión
 - calidad de impresión 67
- copia
 - error al ajustar a página 70
 - especificaciones 110
 - Solución de problemas 69

D

- desinstalar software 61

E

- entorno
 - Programa medioambiental de administración de productos 111
- error al ajustar a página 70
- escanear
 - el texto aparece como líneas de puntos 71
 - error 73
 - especificaciones de escaneo 110
 - formato de texto incorrecto 71
 - recorte incorrecto 70
 - Solución de problemas 70
 - texto incorrecto 71
- etiquetas
 - especificaciones 110

F

- faltan
 - texto del escaneo 71
- fotografías
 - faltan 75

I

- impresión
 - páginas Web 31
 - Solución de problemas 62
- impresión, cartuchos
 - dañados 90
 - faltan 90
 - mensaje de error 90
 - tinta que no es de HP 84
 - usados anteriormente 104
- imprimir
 - especificaciones 110
- Imprimir
 - con un cartucho de tinta 52
- información técnica
 - especificaciones de copia 110
 - especificaciones de escaneo 110

- especificaciones de impresión 110
- especificaciones del papel 110
- especificaciones medioambientales 109
- requisitos del sistema 109
- instalación del software
 - desinstalar 61
 - reinstalar 61

L

- la versión del firmware no coincide 72

M

- medio ambiente
 - especificaciones medioambientales 109
- memoria, tarjetas
 - archivo ilegible 74
 - faltan fotografías 75
 - HP Photosmart no las lee 67
 - solución de problemas 67
- mensajes de error
 - leer o escribir un archivo 74
 - tarjetas de memoria 77
- modo de reserva de tinta 52

N

- nombre de archivo no válido 75
- no se apagó correctamente 73

P

- páginas Web, imprimir 31
- panel de control
 - botones 14
 - funciones 14
- pantalla
 - cambiar medidas 60

- pantalla Se ha encontrado una impresora, Windows 10
- papel
 - especificaciones 110
 - sugerencias 22
 - tipos recomendados 18
- papel carta
 - especificaciones 110
- papel fotográfico
 - especificaciones 110
 - tipos recomendados 17
- papel fotográfico de 10 x 15 cm
 - especificaciones 110
- papel legal
 - especificaciones 110
- periodo de asistencia telefónica
 - periodo de asistencia 55
- problemas
 - copia 69
 - escanear 70
 - impresión 62
 - mensajes de error 72

R

- reciclado
 - cartuchos de tinta 112
- recortar
 - error 76
- red
 - seguridad 9
 - tarjeta de interfaz 5, 6
- reinstalar software 61
- requisitos del sistema 109
- resolución de problemas
 - medidas incorrectas 60

S

- seguridad
 - red, clave WEP 9
 - resolución de problemas 9
- sobres
 - especificaciones 110
- solución de problemas
 - configurar 56
 - mensajes de error 72
 - tarjeta de memoria 67
- Solución de problemas
 - copia 69
 - escanear 70
 - impresión 62

T

- tarjeta de interfaz 5, 6
- tarjetas de memoria
 - mensaje de error 77
- teléfono del soporte 55
- texto
 - falta o es incorrecto en el escaneo 71
 - formato incorrecto en el escaneo 71
 - líneas de puntos en el escaneo 71
- tinta
 - poca 80
 - tiempo de secado 79
- tipos de conexión compatibles
 - uso compartido de impresoras 10
- transcurrido el periodo de asistencia 56
- transparencias
 - especificaciones 110

U

- uso compartido de impresoras
 - usb 10
 - Windows 10

W

- warranty 56