



TOASTER
IMPORTANT INSTRUCTIONS
SAVE THESE INSTRUCTIONS

TOASTER
MODE D'EMPLOI IMPORTANT
CONSERVEZ LES PRESENTES INSTRUCTIONS

TOSTADOR
INSTRUCCIONES PARA EL USO
REPASE Y GUARDE ESTAS INSTRUCCIONES

TOASTER
ISTRUZIONI IMPORTANTI
CONSERVARE LE ISTRUZIONI

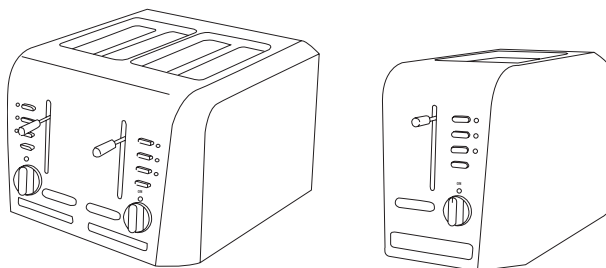

MODEL/MODELE/MODELO/MODELLO
CTH2003/4003

Register this product on-line and receive a free trial issue of Cook's Illustrated. Visit www.prodregister.com/delonghi. Visit www.delonghi.com for a list of service centers near you. (U.S. and Canada Only)

Enregistrez ce produit en ligne et recevez un numéro gratuit de Cook's Illustrated. Visitez www.prodregister.com/delonghi. Visitez www.delonghi.com pour y voir une liste des centres de réparation proches de chez vous. (É.-U. uniquement)

Registre este producto en línea y reciba un ejemplar gratis de Cook's Illustrated. Visite www.prodregister.com/delonghi. Visite www.delonghi.com para ver la lista de centros de servicios cercanos a usted. (Solamente en los Estados Unidos)

Registra questo prodotto "on-line" per ricevere una copia omaggio della rivista. Visita www.prodregister.com/delonghi. Visita www.delonghi.com per una lista dei centri di servizio a te più vicini. (Solo negli Stati Uniti)

CARACTERISTICAS ELECTRICAS
120V ~ 60Hz
Mod. CTH2003 1000 W/ Mod. CTH4003 1800 W

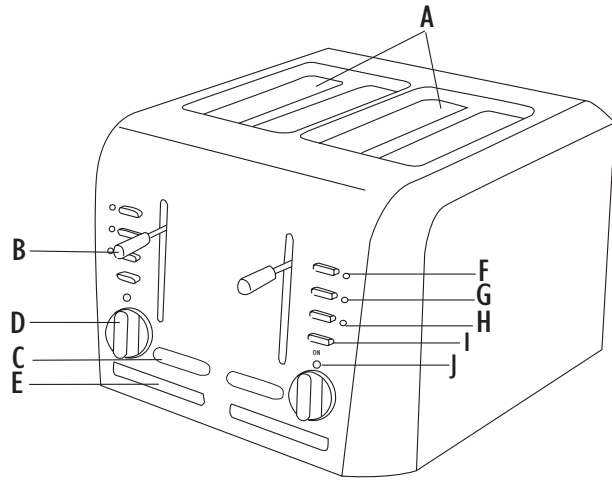
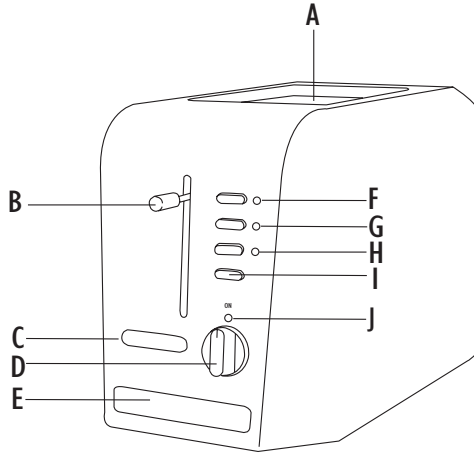



IMPORTANT SAFEGUARDS

READ ALL THESE INSTRUCTIONS

When using electrical appliances, basic safety precautions should always be followed, including the following:

1. Read all instructions carefully before using your toaster. Save these instructions for future reference.
2. Remove all packaging before using this product. We advise to keep the original packaging until you are satisfied the product is operating correctly.
3. To protect against electrical shock, do not place cord, plug or toaster in water or other liquid.
4. Position the toaster on a firm, level, heat-resistant surface, close to an electrical outlet and out of the reach of children.
5. A fire may occur if toasters are covered or touching flammable material, including curtains, draperies and the like, when in operation.
6. The area around the toasting slots will become hot during use. Do not touch these surfaces during operation.
7. When using only one toast slot, do not allow anything to enter the other slot(s), as all slots are "on" when the On/extra lift lever is lowered.
8. Do not allow the toasting slots to become covered during operation.
9. Do not cover the air inlet on the bottom of the toaster.
10. Do not toast items with butter or jam or make toasted sandwiches, as this could cause a fire hazard.
11. Pita bread and similar food products are unsuitable for use in an automatic toaster as they may expel fats onto the heating elements, creating a fire hazard.
12. Do not use torn, curled up, or misshapen slices of bread, as these may jam the eject mechanism.
13. Should the On/extra lift lever become jammed during the toasting cycle do not attempt to release it. Unplug the toaster and allow it to cool down before carefully removing the bread. Do not use a knife, fork or other sharp implement as this may cause damage to the heating elements.
14. Do not let cord hang over edge of table or counter, or touch hot surfaces.
15. Do not touch hot surface. Use handles or knobs
16. After use, unplug the toaster and let it cool down fully before cleaning and storing away.
17. Clean the crumbs out of your toaster frequently. This will avoid a build up of crumbs which could cause a fire hazard (see "Cleaning and Maintenance").
18. Do not operate the toaster unless the crumb tray is correctly fitted.
19. Close supervision is necessary when any appliance is used by or near children.
20. Do not place toaster on or near a hot gas or electric burner, or in a heated oven.
21. Do not use outdoors.
22. Always plug cord into the electrical outlet before turning on any controls. To disconnect, turn the controls "Off" by pressing the Cancel button, then remove plug from outlet.
23. Oversize foods, metal foil packages, or utensils must not be inserted into the toaster as they may cause the risk of fire or electrical shock.
24. Do not use accessories or attachments other than those provided by the manufacturer.
25. Do not use the toaster for any purpose other than those described in these instructions.
26. Do not attempt to dislodge food when the toaster is plugged in.
27. Do not operate this appliance after it malfunctions or if the power cord or plug is damaged. Return appliance to an authorized service facility for examination, repair or adjustment.

HOUSEHOLD USE ONLY

SAVE THESE INSTRUCTIONS

SHORT CORD INSTRUCTIONS

- A short power cord is provided to reduce risks resulting from becoming entangled in or tripping over a longer cord.
- Longer, detachable power supply cords or extension cords are available and may be used if care is exercised in their use.
- If an extension cord is used, the marked electrical rating should be at least as great as the electrical rating of the appliance. If the appliance is provided with 3- wire, grounding type cord, the extension should be a GROUNDING TYPE 3 - WIRE CORD. The longer cord should be arranged so that it will not drape over the counter-top or table top where it can be pulled on by children or tripped over.
- Your product is equipped with a polarized alternating current line plug (a plug having one blade wider than the other). This plug will fit into the power outlet only one way. This is a safety feature. If you are unable to insert the plug fully into the outlet, try reversing the plug. If the plug should still fail to fit, contact your electrician to replace your obsolete outlet. Do not defeat the safety purpose of the polarized plug.

DESCRIPTION OF APPLIANCE

- A) Bread toasting slots
- B) On/Extra lift lever
- C) Browning gauge
- D) Browning control dial
- E) Crumb collection tray
- F) Defrost button with Indicator light
- G) Reheat button with Indicator light
- H) Bagel button with Indicator light
- I) Cancel button
- J) ON light

USE OF THE COMMANDS

- Make sure that the On/extra lift lever (B) is raised and the browning control dial (D) is set for a medium toasting level.
- Connect the appliance to the electrical outlet. In order to eliminate the “new” smell at the first use, operate the appliance without any food inside for at least 5 minutes. Aerate the room during this operation.
- Insert the slices of bread into the Bread toasting slots (A) and lower the On/extra lift lever (B) until it is all the way down. The ON light (J) remains lit, indicating that the toaster is operating, until the On/extra lift lever (B) returns to the raised position.
Note: If the appliance is not connected to the electrical outlet, the On/extra lift lever (B) will not stay down.
- When the toasting is finished, the On/extra lift lever (B) returns to the raised position, raising the toasted bread slices at the same time.
- If the bread is not sufficiently toasted, select a darker degree of toasting by turning the Browning control dial (D).
- The toasting can be interrupted at any moment simply by pressing the Cancel button (I).
Caution: the bread toasting slots become very hot during operation. Do not touch.

Defrost Function

Frozen slices of bread and waffles may be toasted by pressing the Defrost button (F) immediately after lowering the On/extra lift lever (B); the toasting cycle will be lengthened in order to achieve the desired browning. The defrost indicator light will remain lit while the defrost function is in use.

Reheat Function

Press down the On/extra lift lever (B) and press the Reheat button (G). The reheat indicator light will remain lit while the reheat function is in use. Please note that this is a fixed reheat time which cannot be adjusted by the Browning control dial.

Bagel Function

The Bagel function allows you to have perfectly toasted bagels, with the cut sides toasted and the bottoms warmed. To toast bagels, first slice in half, then place the cut halves into each slot with cut sides facing outwards from the middle of each pair of slots. Press down the On/extra lift lever (B) and press the Bagel button (H); only the outer resistance coils of the toaster will operate. The bagel indicator light will remain lit while the Bagel function is in use.

SUGGESTIONS

- Never use the appliance when it is empty (when there is no bread inside).
- Do not use very thin or broken slices of bread.
- Do not insert other foods that may drip during the cooking process. In addition to making the cleaning procedure more difficult, it may create a fire hazard. It is also very important to clean the crumb collection tray of any drippings before each use.
- Do not insert (by force) foods that are too large for the slots.
- Do not insert forks or other utensils into the toaster in order to remove bread, for this may damage the resistance coils of the appliance. Remove the plug from the outlet and allow the toaster to cool. Turn the appliance over, gently shaking it to remove the lodged item.

CLEANING AND MAINTENANCE

- Any cleaning and/or maintenance operation must be done after having removed the plug from the electrical outlet.
- Let the appliance cool down before proceeding with its cleaning.
- The external part of the appliance must be cleaned with a soft cloth. Do not use abrasive detergents that can ruin the surface.
- **DO NOT IMMERSE IN WATER.**
- After each use, remove the plug from the electrical outlet and empty the crumb collection tray that is under the appliance.

DO NOT TOUCH ANY PART OF THE TOASTER WITH SHARP UTENSILS, ESPECIALLY INSIDE THE BREAD TOASTING SLOTS.



This warranty applies to all products with De'Longhi or Kenwood brand names.

LIMITED WARRANTY

What does the warranty cover?

We warrant each appliance to be free from defects in material and workmanship. Our obligation under this warranty is limited to repair at our factory or authorized service center of any defective parts or part thereof, other than parts damaged in transit. In the event of a products replacement or return, the unit must be returned transportation prepaid. The repaired or new model will be returned at the company expense.

This warranty shall apply only if the appliance is used in accordance with the factory directions, which accompany it, and on an Alternating current (AC) circuit.

How long does the coverage last?

This warranty runs for one year (1) from the purchase date found on your receipt and applies only to the original purchaser for use.

What is not covered by the warranty?

The warranty does not cover defects or damage of the appliance, which result from repairs or alterations to the appliance outside our factory or authorized service centers, nor shall it apply to any appliance, which has been subject to abuse, misuse, negligence or accidents. Also, consequential and incidental damage resulting from the use of this product or arising out of any breach of contract or breach of this warranty are not recoverable under this warranty. Some states do not allow the exclusion or limitation of incidental or consequential damage, so the above limitation may not apply to you.

How do you get service?

If repairs become necessary, see contact information below:

U.S. Residents:

Please contact our toll free hotline at 1-800-322-3848 or log onto our website at www.delonghi.com. For all accessories, spare parts or replacement parts, please contact our parts division at 1-800-865-6330.

Residents of Canada: Please contact our toll free hotline at 1-888-335-6644 or log onto our website at www.delonghi.com.

Residents of Mexico: Please refer to the Limited Warranty statement for Mexico.

Please refer to the back page of the manual for De'Longhi addresses.

The above warranty is in lieu of all other express warranties and representations. All implied warranties are limited to the applicable warranty period set forth above. This limitation does not apply if you enter into an extended warranty with De'Longhi. Some states do not allow limitations on how long an implied warranty lasts, so the above exclusions may not apply to you. De'Longhi does not authorize any other person or company to assume for it any liability in connection with the sale or use of its appliance.

How does state law apply?

This warranty gives you specific legal rights, and you may also have other rights, which vary from state to state.

MESURES DE SAUVEGARDE IMPORTANTES

VEUILLEZ LIRE TOUTES LES DIRECTIVES

Lors de l'utilisation d'appareils électriques, des précautions de sécurité sont nécessaires à suivre:

1. Veuillez lire toutes les instructions attentivement avant d'utiliser votre grille-pain.
Conserver ces instructions pour de futures consultations.
2. Retirer tout l'emballage avant d'utiliser ce produit. Nous recommandons de conserver l'emballage original jusqu'à ce que vous soyez satisfait du fonctionnement du produit.
3. Pour éviter les chocs électriques, ne jamais immerger le cordon, la fiche ou le grille-pain dans l'eau ou tout autre liquide.
4. Placer le grille-pain sur une surface plane, stable, résistante à la chaleur, près d'une prise de courant et hors de la portée des enfants.
5. Un incendie pourrait se déclencher si le grille-pain est couvert ou touche à des matériels inflammables tels que les rideaux, les tissus et autres similaires pendant le fonctionnement.
6. La zone autour des fentes du grille-pain devient chaude pendant le fonctionnement. Ne pas toucher ces surfaces pendant le fonctionnement.
7. Lorsqu'une seule fente est utilisée, ne rien laisser entrer dans la seconde fente, puisque toutes les fentes fonctionnent/chauffent lorsque le levier est abaissé.
8. Ne pas couvrir les fentes du grille-pain pendant le fonctionnement.
9. Ne pas couvrir les prises d'air en-dessous du grille-pain.
10. Ne pas griller d'aliments beurrés, avec de la confiture ou ne pas utiliser l'appareil pour faire griller des sandwichs car ils pourraient s'enflammer.
11. Le pain pita, les gaufres et autres produits similaires ne sont pas conçus pour le grille-pain puisque des graisses pourraient s'écouler sur les éléments, risquant ainsi de s'enflammer.
12. Ne pas faire griller de tranches ou morceaux de pain irréguliers puisqu'ils pourraient bloquer le mécanisme d'éjection.
13. Si le levier se coince pendant le cycle du grillage ne pas tenter de le décoincer.
Débrancher le grille-pain et laisser refroidir avant de retirer le pain avec précautions.
Ne pas utiliser de couteau, fourchette ou tout autre ustensile pointu ou coupant car ils pourraient endommager les éléments chauffants.
14. Ne pas laisser le cordon pendre de la table ou du comptoir, ou toucher des surfaces chaudes.
15. Ne pas toucher les surfaces chaudes. Utiliser les poignées ou boutons.
16. Après l'utilisation, débrancher le grille-pain et laisser refroidir complètement avant de le nettoyer et de le ranger.
17. Nettoyer le tiroir ramasse-miettes régulièrement.
Ceci empêchera l'accumulation de miettes qui pourraient s'enflammer (Voir « Entretien et nettoyage »).
18. Ne pas utiliser le grille-pain si le tiroir n'est pas correctement remplacé.
19. Il est essentiel de superviser l'utilisation de tout appareil électrique faite par un enfant ou près d'un enfant.
20. Ne pas placer le grille-pain sur ou près de brûleur électrique, gaz ou four chaud.
Pour éteindre l'appareil, appuyer sur le bouton Cancel, et débrancher l'appareil de la prise.
22. Brancher toujours le cordon dans la prise électrique avant de mettre l'appareil en marche.
23. Les aliments trop grands, les emballages de feuille métallique (papier d'aluminium) ou ustensiles ne devraient jamais être insérés dans le grille-pain pour éviter tous les risques d'incendies ou de chocs électriques.
24. Ne pas utiliser d'accessoires ou attachements autres que ceux fournis par le fabricant.
25. Ne pas utiliser le grille-pain pour toutes autres fonctions que celles mentionnées dans ces instructions.
26. Ne pas essayer de déloger des aliments lorsque le grille-pain est branché.
27. Ne pas utiliser cet appareil après une défaillance ou si le cordon d'alimentation ou fiche est endommagé.
Retourner l'appareil au service après-vente autorisé pour toute vérification, réparation ou ajustement.

UTILISATION DOMESTIQUE SEULEMENT.

CONSERVEZ CES INSTRUCTION INSTRUCTIONS POUR LE CORDON

(seulement pour Etats Unis)

- L'appareil est muni d'un cordon court pour réduire les risques d'enchevêtrement ou de chute causés par de plus grands cordons. Des cordons d'alimentation plus grands et détachables ou des rallonges électriques sont vendus, et peuvent être utilisés si les précautions nécessaires sont prises pendant leur utilisation.
- Si une rallonge électrique est utilisée, le calibre marqué doit être au moins du même calibre que celui de l'appareil.
Si l'appareil est équipé d'un cordon trifilaire de type mise à la terre, la rallonge devrait être un CORDON TRIFILAIRE DE TYPE MISE À LA TERRE. Le plus long cordon devrait être rangé de sorte qu'il ne pende pas du comptoir ou de la table où il pourrait être tiré par des enfants ou basculer.
- Votre produit est équipé d'une fiche de ligne à courant alternatif polarisé (une fiche ayant une aube plus large que l'autre). Cette fiche se logera dans la prise d'alimentation d'une seule façon. Il s'agit d'une mesure de sécurité.
Si vous êtes incapable d'insérer complètement la fiche dans la prise, essayez de la tourner. Si la fiche ne veut toujours pas s'enfoncer, contactez votre électricien pour remplacer la prise obsolète.
Ne pas annuler la sécurité de la fiche polarisée.

DESCRIPTION DE L'APPAREIL

- A) Fentes de rôtie
- B) Levier de mise en marche
- C) Indicateur de degré de grillage
- D) Bouton de contrôle de degré de grillage
- E) Tiroir ramasse-miettes.
- F) Bouton et témoin de décongélation.
- G) Bouton et témoin de réchauffage.
- H) Bouton et témoin de bagel.
- I) Bouton Annuler
- J) Témoin lumineux On (en marche)

UTILISATION DES COMMANDES

- Veuillez vous assurer que le levier (B) est levé et que le bouton de contrôle de degré de grillage (D) est réglé pour un niveau de grillage moyen.
- Brancher l'appareil à la prise électrique. De sorte à éliminer l'odeur de neuf lors de la première utilisation, faites fonctionner l'appareil sans aliment pendant au moins 5 minutes. Aérer la pièce pendant cette opération.
- Insérer les tranches de pain dans les fentes de rôtie (A) et abaisser le levier (B). Le témoin lumineux ON (J) reste allumé, indiquant que le grille-pain est en fonction, jusqu'à ce que le levier (B) remonte.
Remarque: Si l'appareil n'est pas branché à la prise, le levier (B) ne restera pas abaissé.
- Lorsque le grillage est terminé, le levier (B) revient à sa position initiale, remontant les rôties en même temps.
- Si le pain n'est pas suffisamment rôti, sélectionner un degré de grillage plus foncé en tournant le bouton de contrôle de degré de grillage (D).
- Le grillage peut être interrompu à tout moment en appuyant simplement sur le bouton Annuler (I).
Mise en garde: Les fentes de rôties deviennent très chaudes pendant le fonctionnement.
- Ne pas toucher.

Fonction de décongélation

Des tranches de pain gelées peuvent être grillées en appuyant sur le bouton Décongélation (Defrost) (F) immédiatement après avoir abaissé le levier (B); le cycle de grillage sera ralenti de sorte à atteindre le degré de grillage désiré. Le témoin de décongélation restera allumé pendant que la fonction est utilisée.

Fonction Réchauffage

Appuyer sur le levier (B) et appuyer sur le bouton Réchauffage (Reheat) (G). Le témoin de réchauffage restera allumé pendant que la fonction est utilisée. Veuillez noter que le temps de réchauffage est fixe et qu'il ne peut pas être modifié en ajustant le contrôle de degré de grillage.

Fonction Bagel

La fonction bagel vous permet d'obtenir des bagels, pains, etc. rôtis d'un seul côté. Pour griller les bagels, trancher, et les placer le côté tranché dans la fente vers l'extérieur. Appuyer sur le levier (B) et appuyer sur le bouton Bagel (H); seuls les éléments extérieurs du grille-pain fonctionneront. Le témoin bagel restera allumé pendant que la fonction est utilisée.

CONSEILS

- Ne jamais utiliser l'appareil lorsqu'il est vide (sans pain à l'intérieur).
- Ne pas utiliser de tranches ou morceaux de pain trop minces ou cassés.
- Ne pas insérer d'autres aliments qui pourraient égoutter pendant le procédé de cuisson. Non seulement ils compliquent les procédures de nettoyage, ils peuvent aussi causer un incendie. Il est également très important de nettoyer le tiroir ramasse-miettes avant chaque utilisation.
- Ne pas introduire (en forçant) d'aliments qui sont trop grands pour les fentes.
- Ne pas insérer de fourchettes ou autres ustensiles dans le grille-pain de sorte à retirer le pain, ceci pourrait endommager les éléments de l'appareil. Retirer la fiche de la prise et permettre au grille-pain de refroidir. Retourner l'appareil, et secouer doucement pour retirer ce qui s'y trouve.

NETTOYAGE ET ENTRETIEN

- Toute opération de nettoyage et/ou entretien doit être faite après avoir débranché la fiche de la prise.
- Laisser l'appareil refroidir avant de procéder au nettoyage.
- La partie extérieure de l'appareil doit être nettoyée avec un linge humide. Ne pas utiliser de détergents abrasifs qui pourraient endommager la surface.
- NE PAS IMMÉRER DANS L'EAU.
- Après chaque utilisation, débrancher la fiche de la prise électrique et vider le tiroir ramasse-miettes qui se trouve sous l'appareil.

NE TOUCHER JAMAIS LE GRILLE-PAIN AVEC DES USTENSILES COUPANTS, SURTOUT DANS LES FENTES.



Cette garantie s'applique à tous les appareils ménagers de marques De'Longhi ou Kenwood.

Garantie limitée

Qu'est-ce qui est couvert par la garantie?

Nous garantissons que chaque appareil est exempt de vices de matériaux et de fabrication. Notre obligation, dans le cadre de cette garantie, est limitée à la réparation, à notre usine ou dans un centre de réparation agréé, de toutes les pièces défectueuses ou leurs composants. En cas de remplacement ou retour d'un produit, il doit être retourné tout port payé. Le modèle neuf ou réparé sera retourné aux frais de la société. Cette garantie ne s'applique que dans les cas où l'appareil est utilisé conformément aux instructions de l'usine qui l'accompagnent et sur un circuit électrique à courant alternatif (c.a.).

Combien de temps dure la garantie?

Cette garantie dure une (1) année à partir de la date d'achat indiquée sur votre reçu et s'applique uniquement à l'acheteur initial pour l'utilisation.

Qu'est ce qui n'est pas couvert par cette garantie?

Cette garantie ne couvre ni les défauts ou dégâts résultant de réparations ou altérations apportées à l'appareil en dehors de notre usine ou des centres de réparation agréés ni les appareils qui ont été soumis à un mauvais traitement, une mauvaise utilisation, une négligence ou des accidents. En outre, les dommages-intérêts directs ou indirects résultant de l'utilisation de ce produit ou de la rupture d'un contrat ou du non-respect de cette garantie ne sont pas recouvrables dans le cadre de cette garantie. Certains états ou provinces n'autorisent pas l'exclusion ou la limitation des dommages-intérêts directs ou indirects. Par conséquent, la limitation ci-dessus peut ne pas s'appliquer à vous.

Comment faire réparer l'appareil?

Si des réparations s'avèrent nécessaires, consultez les informations ci-dessous:

Résidents des États-Unis :

Veuillez appeler notre ligne d'assistance sans frais au 1-800-322-3848 ou connectez-vous à notre site Web à www.delonghi.com. Pour tous les accessoires, les pièces détachées et les pièces de rechange, veuillez contacter notre service des pièces détachées au 1-800-865-6330.

Résidents du Canada: Veuillez appeler notre ligne d'assistance sans frais au 1-888-335-6644 ou connectez-vous à notre site Web à www.delonghi.com.

Résidents du Mexique : Veuillez consulter la déclaration de garantie limitée pour le Mexique.

Autres pays : Veuillez visitez www.delonghi.com.

Veuillez consulter le dos du manuel pour connaître les adresses de De'Longhi.

La garantie ci-dessus remplace toutes les autres garanties et représentations explicites. Toutes les garanties implicites sont limitées à la période de garantie applicable établie ci-dessus. Cette limitation ne s'applique pas si vous concluez un contrat d'extension de garantie avec De'Longhi. Certains états ou provinces n'autorisent pas les limitations sur la durée des garanties implicites. Par conséquent, les exclusions ci-dessus peuvent ne pas s'appliquer à vous. De'Longhi n'autorise aucune personne ni société à assumer des responsabilités en association avec la vente ou l'utilisation de ses appareils.

Comment s'appliquent les lois de l'état ou de la province?

Cette garantie vous donne des droits juridiques précis et vous pouvez également avoir d'autres droits qui peuvent varier d'un état à un autre ou d'une province à une autre.



ADVERTENCIAS IMPORTANTES

POR FAVOR LEA ATENTAMENTE LAS INSTRUCCIONES

Al utilizar aparatos eléctricos es conveniente respetar algunas reglas fundamentales de seguridad:

1. Lea atentamente estas instrucciones antes de utilizar su tostador.
Conserve el manual para su consulta en el futuro.
2. Desempaque el aparato antes de utilizarlo, pero conserve los elementos de empaque hasta que se haya asegurado de que el producto funciona correctamente.
3. Para evitar descargas eléctricas, no permita que ni el cable, ni la clavija ni el tostador entren en contacto con el agua o cualquier otro líquido.
4. Coloque el tostador sobre una superficie estable, plana y resistente al calor, próxima al tomacorriente y alejado del alcance de los niños.
5. Para evitar riesgos de incendio no cubra el aparato al usarlo o en contacto con materiales combustibles tales como cortinas, trapos, etc.
6. Durante el funcionamiento el área circundante de las ranuras están calientes: no toque estas superficies.
7. No utilice el aparato en exteriores.
8. No cubra las ranuras cuando el aparato esté funcionando.
9. No utilice el tostador para propósitos distintos a los descritos en estas instrucciones. No cubra la admisión de aire al fondo del aparato.
10. Cuando se utilice una sola ranura, preste atención a que no entre nada en las otras ranuras, pues también se calientan cuando la palanca se baja.
11. No tueste alimentos con manteca, mantequilla o jamón ni introduzca emparedados pues pueden incendiarse.
12. No introduzca en el tostador automático alimentos que puedan ser inapropiados al despedir grasas sobre los elementos calentadores, lo que puede causar un incendio.
13. No utilice rebanadas de pan partidas, dobladas o irregulares pues se puede bloquear el mecanismo de expulsión.
14. Si el mecanismo de expulsión se trabase durante la operación de tostado no intente arreglarlo.
Desconecte y deje enfriar el tostados antes de retirar cuidadosamente el pan atascado.
No inserte cuchillos, tenedores ni ningún otro utensilio con punta al interior del aparato para extraer el pan, pues esto puede dañar los elementos calentadores.
15. No deje que el cable de alimentación cuelgue de la superficie o de la mesa de trabajo y evite dejarlo en contacto con superficies calientes.
16. Permita que el aparato se enfríe antes de limpiarlo o almacenarlo.
17. Limpie frecuentemente las migajas en el tostados.
De esta manera se evita la acumulación de las migajas, lo que eventualmente puede provocar un incendio (Vea el capítulo "Limpieza y mantenimiento").
18. No opere el aparato si la bandeja para las migajas no se encuentra en su lugar.
20. Durante el funcionamiento, evite el contacto con partes calientes del aparato. Utilice siempre las manijas o las agaraderas.
21. Preste siempre extrema atención cuando el aparato se usa por niños o en la cercanía de éstos.
22. Nunca deje el aparato cerca de una estufa de gas o eléctrica o en hornos calientes.
23. Para apagar el aparato, coloque la palanca en la posición "OFF" oprima el botón Stop/Clear y retire la clavija del tomacorriente.
24. Antes de encender el aparato recuerde siempre que debe insertar la clavija en el tomacorriente. No deben introducirse a las ranuras del tostador alimentos demasiado grandes, envueltos en metal, u otros utensilios, para evitar el riesgo de incendio o de descarga eléctrica.
25. No utilice accesorios o aditamentos que no sean los proporcionados por el fabricante.
26. No intente extraer alimentos estando el aparato conectado a la alimentación eléctrica.
27. No ponga en funcionamiento el aparato si la clavija o el cable presenten daños o después de haber dado muestras de estar estropeados.
Las eventuales reparaciones o sustituciones deben ser realizadas por personal autorizado.
SÓLO PARA USO DOMÉSTICO.

CONSERVE ESTAS INSTRUCCIONES

INSTRUCCIONES PARA EL CABLE CORTO

- Se proporciona un cable de alimentación corto para reducir riesgos causados por dobleces y evitar tropezar con un cable largo.
- Es posible utilizar cables desprendibles o cables de extensión y debe prestarse mucha atención a su utilización.
- En el caso de utilizar un cable de extensión, la especificación eléctrica debe superar la especificación eléctrica específica del aparato.
- Si el aparato está dotado de cable con tres hilos con tierra, también la extensión deberá contar con tres hilos con tierra.
- Un cable de mayor longitud debe situarse de manera que no se doble sobre la superficie de trabajo, donde pudiera ser jalada (tirada) por un menor o provocar un tropiezo.
- Su aparato está provisto de una clavija polarizada para corriente alterna (una clavija que tiene una cuchilla más ancha que la otra).
Esta clavija se introduce en el tomacorriente sólo en una posición. Se trata de un dispositivo de seguridad. Si no puede insertar la clavija completamente en el tomacorriente, intente invirtiendo la posición de la clavija. Si aún así no consigue insertarla, contacte a su electricista de confianza para sustituir el tomacorriente.
No intente modificar el enchufe polarizado eliminando la protección de seguridad.

DESCRIPCIÓN DEL APARATO

- A) Ranuras
- B) Palanca de encendido y expulsión
- C) Indicador del grado de tostado
- D) Control para la regulación del grado de tostado.
- E) Bandeja para las migajas
- F) Botón y luz indicadora de “descongelación”
- G) Botón y luz indicadora de “calentamiento”
- H) Botón y luz indicadora de “rosquilla”
- I) Botón stop/clear
- J) Luz de encendido

USO DE LOS CONTROLES

- Asegúrese de que la palanca (B) esté levantada y de que el control (D) indique el grado de tostado medio.
- Conecte el aparato al tomacorriente
- Para eliminar el olor “a nuevo” al primer uso, deje funcionando el aparato sin alimentos por cuando menos 5 minutos.
Ventile la habitación durante esta operación.
- Inserte las rebanadas de pan en las ranuras (A) y baje completamente la palanca (B).
La luz de encendido (J) permanece encendida, indicando que el aparato está funcionando, hasta que la palanca de encendido (B) regrese a su posición levantada.
Nota: si el aparato no está conectado, la palanca de encendido (B) no se quedará abajo.
- Al concluir el tostado, la palanca se levanta, expulsando las rebanadas de pan.
- Si el tostado no es suficiente, seleccione un grado mayor de tostado, girando el control (D).
- El tostado puede interrumpirse en todo momento simplemente oprimiendo el botón stop/clear (I).
Atención: durante el funcionamiento las ranuras se calientan mucho.
No las toque.

Función de descongelación

Puede tostar rebanadas congeladas de pan oprimiendo el botón defrost (F), inmediatamente después baje la palanca (B), el ciclo de tostado se prolongará para alcanzar el dorado deseado. La luz indicadora de descongelación permanecerá encendida en tanto la función defrost esté en uso.

Función de calentamiento

Baje la palanca de expulsión (B) y oprima el botón de calentamiento (G). La luz indicadora de calentamiento permanecerá encendida en tanto la función de este éste en uso. Advierta que el tiempo de calentamiento es fijo y que no se puede modificar interviniendo en el control del grado de tostado.

Función “bagel (rosquilla)” (Tostado por un lado)

La función “bagel” permite el tostado de galletas o panes sólo por un lado.

Las galletas deben primero cortarse a la mitad para insertarlas por mitades en cada ranura con los lados cortados hacia fuera a partir del centro. Baje la palanca (B) y oprima el botón “bagel”, con lo que sólo funcionarán las resistencias externas del tostador

La luz indicadora correspondiente permanecerá encendida durante el uso de esta función.

CONSEJOS

- Nunca use el aparato vacío (sin pan en su interior).
- No use rebanadas de pan muy sueltas o rotas.
- No inserte alimentos que puedan gotear durante el calentamiento.
Además de dificultar las operaciones de limpieza, se puede causar un incendio.
Es también muy importante limpiar la bandeja de migajas de eventuales goteos antes de cada uso.
- No inserte (forzando) alimentos demasiado grandes.
- No inserte tenedores ni ningún otro utensilio al interior del tostador para extraer el pan, en tanto que puede dañar las resistencias del aparato.
- Retire la clavija del tomacorriente y permita que el tostador se enfríe. Voltee el aparato y gentilmente sacúdalo para retirar los eventuales alimentos atascados.

LIMPIEZA Y MANTENIMIENTO

- Toda operación de limpieza o mantenimiento se deberá realizar con el aparato desconectado del tomacorriente.
 - Deje que el aparato se enfríe antes de proceder a su limpieza.
 - El exterior del aparato debe limpiarse con un paño húmedo.
No utilice detergentes abrasivos que puedan estropear la superficie.
 - **NO SE SUMERJA EN AGUA**
Después de usarse, desconecte el aparato de la alimentación eléctrica y vacíe la bandeja para migajas, ubicada por abajo del mismo.
- NO TOQUE NUNCA NINGUNA PARTE DEL TOSTADOS CON UTENCILIOS PUNZANTES, ESPECIALMENTE EN EL INTERIOR DE LAS RANURAS.**



Esta garantía cubre todos los productos con las marcas De'Longhi o Kenwood.

GARANTIA
TOSTADOR CTH2003/4003

Garantizamos todo producto DE'LONGHI por defectos de fabricación, material y mano de obra. Nuestra obligación dentro de ésta garantía es proporcionar gratuitamente las refacciones y el servicio durante un año a partir de la fecha de compra. Esta garantía se aplicará únicamente si el producto se utiliza de acuerdo con las instrucciones anexas del fabricante y con un circuito de corriente alterna (ca). Esta garantía reemplaza a cualquier otra garantía y acuerdo, expreso o implícito y a todas las demás obligaciones o responsabilidades de nuestra parte. No autorizamos a ninguna otra persona o compañía a asumir nuestras responsabilidades relacionadas con la venta y el uso de nuestro producto. Esta garantía no implica ninguna responsabilidad de parte nuestra en relación con la venta o el uso de nuestro producto.

Esta garantía no se hará válida en los siguientes casos:

- a) Cuando el producto se hubiese utilizado en condiciones distintas a las normales
- b) Cuando el producto no hubiese sido operado de acuerdo con el instructivo de uso que se le acompaña.
- c) Cuando el producto hubiese sido alterado o reparado por personas no autorizadas por el fabricante nacional, importador o comercializador responsable respectivo.

Para hacer efectiva la garantía o si se necesitan reparaciones o refacciones, componentes, combustibles y accesorios llame, con su garantía sellada por el establecimiento, al Centro Nacional de Servicio para proporcionarle una cuenta de mensajería con la cual deberá remitir el producto y garantía. Los gastos que se deriven del cumplimiento de la presente garantía deberán ser absorbidos por el Centro Nacional de Servicio De'Longhi.

Obtención de servicios de garantía

Si las reparaciones son necesarias, vea la información de contacto que aparece a continuación:

Residentes de los Estados Unidos:

Por favor contactar a nuestra línea telefónica gratuita, al 1-800-322-3848 o ingrese a nuestro sitio en el Internet www.delonghi.com.

Para todos los accesorios, piezas de repuesto o de reemplazo, por favor contactar a nuestra división de piezas, al 1-800-865-6330.

Residentes de Canadá: Por favor contactar a nuestra línea telefónica gratuita, al 1-888-335-6644 o ingrese a nuestro sitio en el Internet www.delonghi.com <<http://www.delonghi.com/>>.

Residentes de México: Por favor contactar a nuestra línea telefónica gratuita, al 01 800 711 8805 (lada sin costo) /5543 1447 y 69 (D.F.) o ingrese a nuestro sitio en el Internet www.delonghi.com <<http://www.delonghi.com/>>.

Centro Nacional de Servicio:

FIDUCIA ITALIANA S.A DE C.V

Pestalozzi #814

Col. Narvarte

Del. Benito Juarez

C.P. 03100

tels: 5543 1447

lada sin costo: 01 800 711 8805

FECHA DE COMPRA



Esta garantía cubre todos los productos con las marcas De'Longhi o Kenwood.

**Garantía limitada
(para los Estados Unidos solamente)**

Alcance de la garantía

Cada artefacto tiene garantía por defectos de materiales y de fabricación. Bajo los términos de esta garantía limitada, nuestra obligación se limita a la reparación de partes o componentes (a excepción de partes dañadas durante el transporte) en nuestra fábrica o en un centro autorizado de servicio. Al devolver un producto para cambio o reparación, todos los costos de envío deben ser pagados por el propietario del mismo. El producto nuevo o reparado será devuelto con los gastos de envío pagados por la compañía.

Esta garantía es válida únicamente si el artefacto se utiliza de acuerdo con las instrucciones del fabricante (incluidas con el artefacto) y alimentada eléctricamente con corriente alterna (CA).

Duración de la garantía

Esta garantía es válida por un (1) año a partir de la fecha de compra que figura en el recibo o factura de venta de la unidad, y sólo el comprador original tiene derecho a hacer uso de la garantía.

Exclusiones de la garantía

La garantía no cubre defectos ni daños que fueran consecuencia de reparaciones o modificaciones efectuadas al artefacto por personal ajeno a nuestra fábrica o a centros autorizados de servicio, ni cubre fallas o daños causados por maltrato, uso indebido, negligencia o accidentes. Esta garantía tampoco reconocerá reclamos efectuados por perjuicios directos ni indirectos emergentes del uso del producto, ni perjuicios o daños resultantes del uso del producto en incumplimiento de los términos y condiciones que hacen válida la garantía. En algunos estados no se permiten exclusiones ni limitaciones de los perjuicios reconocidos por una garantía, por lo cual las limitaciones mencionadas podrían ser no válidas en su caso particular.

Obtención de servicios de garantía

Si las reparaciones son necesarias, vea la información de contacto que aparece a continuación:

Residentes de los Estados Unidos: Por favor contactar a nuestra línea telefónica gratuita, al 1-800-322-3848 o ingrese a nuestro sitio en el Internet www.delonghi.com. Para todos los accesorios, piezas de repuesto o de reemplazo, por favor contactar a nuestra división de piezas, al 1-800-865-6330.

Residentes de Canadá: Por favor contactar a nuestra línea telefónica gratuita, al 1-888-335-6644 o ingrese a nuestro sitio en el Internet www.delonghi.com <<http://www.delonghi.com/>>.

Residentes de México: Refiera por favor a la garantía limitada para México.

Por favor vea la página trasera donde encontrará las direcciones de De'Longhi.

La garantía explicada anteriormente se ofrece en reemplazo de cualquier otra garantía, sea expresa u ofrecida de cualquier otra manera, y toda garantía implícita del producto estará limitada al período de duración mencionado anteriormente. Esta limitación queda anulada y es reemplazada por otros términos si el usuario decide obtener una garantía prolongada de De'Longhi. En algunos estados no se permiten limitaciones del período de garantía implícita, por lo cual las limitaciones mencionadas anteriormente podrían no ser válidas en su caso particular. De'Longhi no autoriza a ninguna otra persona ni compañía a ofrecer ningún tipo de garantía ni responsabilidad con respecto al uso o a los términos de venta de sus artefactos.

Leyes estatales/provinciales

Esta garantía le confiere derechos establecidos por ley, pero usted también podría tener otros derechos que varían de un estado a otro.



AVVERTENZE IMPORTANTI

LEGGERE ATTENTAMENTE LE ISTRUZIONI

Quando si usano apparecchi elettrici è bene rispettare alcune regole fondamentali di sicurezza:

1. Leggere attentamente queste istruzioni prima di usare.
2. Disimballate l'apparecchio prima di utilizzarlo, ma conservare l'imballaggio fino a quando avrete accertato che l'apparecchio funziona correttamente.
3. Per evitare scosse elettriche, il cavo, la spina o l'apparecchio non devono venire a contatto con acqua o in altri liquidi.
4. Posizionate il tostapane su una superficie stabile, piana, resistente al calore, vicina ad una presa di corrente e lontano dalla portata dei bambini.
5. Non usare l'apparecchio coperto o a contatto con materiali combustibili, quali tende, tappezzerie, ecc.
6. Durante il funzionamento le zone circostanti le bocche di caricamento sono calde: non toccare queste superfici.
7. Non utilizzate l'apparecchio all'aperto.
8. Non coprire le bocche di caricamento quando l'apparecchio è in funzione.
9. Non usare il tostapane per scopi diversi da quelli descritti in queste istruzioni. Non coprire le prese d'aria sul fondo dell'apparecchio.
10. Quando si utilizza una sola bocca di caricamento, fare attenzione che non entri nulla nelle altre bocche, in quanto anch'esse accese quando la leva di accensione/espulsione si trova in posizione abbassata.
11. Non tostare alimenti imburattati e non introdurre nel tostapane panini imbottiti dato che potrebbero incendiarsi.
12. Non inserire nel tostapane automatico alimenti che possono gocciolare grasso sulle resistenze, tipo pane arabo, cialde o simili, perché possono essere causa d'incendi.
13. Non usare fette di pane spezzate, arrotolate o irregolari perché potrebbero bloccare il meccanismo di espulsione.
14. Se il meccanismo di espulsione si dovesse inceppare durante la tostatura non cercare di sbloccarlo. Staccare la spina e lasciarlo raffreddare prima di togliere con attenzione il pane incastrato. Non inserire coltelli, forchette o altri utensili appuntiti all'interno dell'apparecchio per estrarre il pane, in quanto potrebbero danneggiare le resistenze dell'apparecchio.
15. Non lasciare che il cavo di alimentazione penzoli dal piano di lavoro o dal tavolo ed evitare di lasciarlo in contatto con superfici calde.
16. Lasciare che l'apparecchio si raffreddi prima di procedere alla pulizia o prima di riporlo.
17. Il tostapane deve essere pulito frequentemente togliendo le briciole. In questo modo si evita che le briciole si accumulino e che eventualmente si incendino (vedere il capitolo "Pulizia e manutenzione").
18. Non mettere in funzione l'apparecchio se il vassoio raccoglibriciole non è inserito correttamente.
19. Il cavo di alimentazione non deve entrare in contatto con superfici calde.
20. Durante il funzionamento, evitare il contatto con le parti calde dell'apparecchio: utilizzare sempre le manopole e le maniglie.
21. Prestare sempre estrema attenzione quando l'apparecchio è utilizzato da bambini o in vicinanza di bambini.
22. Mai appoggiare l'apparecchio vicino o su fornelli a gas, resistenze elettriche o in forni riscaldati.
23. Per spegnere l'apparecchio, portare ogni comando su OFF premendo il pulsante stop/clear e rimuovere la spina dalla presa di corrente.
24. Prima di accendere l'apparecchio, ricordare sempre di inserire la spina nella presa di corrente.
Alimenti troppo grandi, incarti in metallo, o utensili non devono mai essere inseriti nelle bocche di caricamento per evitare rischi di incendio o di scosse elettriche.
25. Non usare accessori o collegamenti che non siano quelli forniti dal fabbricante.
26. Mai tentare di estrarre il cibo mentre l'apparecchio è collegato alla rete di alimentazione.
27. Non mettere in funzione l'apparecchio se la spina o il cavo appaiono danneggiati o dopo che l'apparecchio ha dato segni di malfunzionamento. Eventuali riparazioni o sostituzioni devono essere eseguite da personale autorizzato.

APPARECCHIO DESTINATO ESCLUSIVAMENTE ALL'USO DOMESTICO

CONSERVARE QUESTE ISTRUZIONI

CAVO DI ALIMENTAZIONE CORTO

- L'apparecchio è dotato di un cavo di alimentazione corto per ridurre le possibilità di attorcigliamento del cavo ed evitare di inciampare su cavi troppo lunghi.
- È possibile utilizzare cavi removibili o cavi di prolunga più lunghi prestando però molta attenzione durante il loro utilizzo.
- Nel caso si utilizzi un cavo più lungo, le specifiche elettriche devono corrispondere a quelle indicate sulle specifiche elettriche dell'apparecchio. Se l'apparecchio è dotato di cavo dovrà essere a tre fili con terra, anche la prolunga dovrà essere a tre fili con terra. La parte del cavo che eccede il fabbisogno, deve essere sistemata in modo da non uscire dal tavolo o dal piano di lavoro dove potrebbe essere tirata da bambini o sulla quale si potrebbe inciampare.
- Il vostro apparecchio è provvisto di una spina polarizzata a corrente alternata (ovvero una spina avente una lamina più larga delle altre). Questa spina si inserisce solo in un verso alla presa: si tratta di un dispositivo di sicurezza. Se ancora non riuscite ad infilarla, contattate il vostro elettricista di fiducia per sostituire la presa. Non cercare di modificare la spina polarizzata, eliminandone la funzione di sicurezza.

DESCRIZIONE DELL'APPARECCHIO

- A) Bocche di caricamento
- B) Leva accensione/espulsione
- C) Visualizzatore grado di tostatura
- D) Manopola regolazione grado di tostatura
- E) Vassoio raccoglibriciole
- F) Pulsante e spia "scongelamento"
- G) Pulsante e spia "riscaldamento"
- H) Pulsante e spia "bagel" (tostatura su un lato)
- I) Pulsante stop/clear
- L) Spia di funzionamento

USO DEI COMANDI

- Assicurarsi che la leva (B) sia sollevata e che la manopola (D) sia impostata per il grado di tostatura media.
- Collegare l'apparecchio alla presa di corrente. Per eliminare l'odore di "nuovo" al primo funzionamento, far funzionare l'apparecchio senza alimenti per almeno 5 minuti. Aerare la stanza durante questa operazione.
- Inserire le fette di pane nelle bocche di carico (A) ed abbassare completamente la leva di accensione (B).

La spia luminosa (J) resta accesa ad indicare che l'apparecchio è in funzione, fino a quando la leva (B) tornerà in posizione sollevata.

Nota: se l'apparecchio non è collegato ad una presa di corrente, la leva di accensione (B) non resta nella posizione abbassata.

- Quando la tostatura è ultimata, la leva risale facendo salire anche le fette di pane.
- Se il toast non è sufficientemente dorato, selezionare un grado maggiore di tostatura ruotando la manopola (D).
- La tostatura può essere interrotta in qualsiasi momento semplicemente premendo il tasto stop/clear (I).

Attenzione: durante il funzionamento le bocche di caricamento diventano molto calde

- Non toccare.

Funzione "Scongelamento"

Potete tostare le fette di pane congelate premendo il tasto defrost (F) subito dopo aver abbassato la leva (B); il ciclo di cottura sarà allungato per raggiungere la doratura desiderata.

La spia luminosa rimarrà accesa fintanto che la funzione defrost sarà in uso.

Funzione riscaldamento

Abbassare la leva di accensione (B) e premere il tasto di riscaldamento (G). La spia di riscaldamento rimarrà accesa durante l'uso di questa fun-

zione. Da notare che il tempo di riscaldamento è fisso e non può essere modificato intervenendo sul controllo del grado di tostatura.

Funzione "bagel" (tostatura su un lato)

La funzione "bagel" consente la tostatura di focaccine, pane, ecc. su un solo lato.

Le focaccine devono essere tagliate a metà e ogni metà inserita in una bocca di carico, con il lato tagliato rivolto verso l'esterno.

Abbassare la leva (B) di accensione e premere il pulsante "bagel", solo le resistenze esterne del tostapane funzioneranno.

La spia luminosa rimarrà accesa durante l'uso di questa funzione.

CONSIGLI

- Non fate funzionare l'apparecchio a vuoto (ovvero senza fette di pane).
- Non utilizzare fette di pane molto sottili o rotte.
- Non inserire alimenti che possono gocciolare durante la cottura. Oltre a rendere impegnative le operazioni di pulizia, possono essere causa di incendi. È inoltre importante pulire il vassoio raccoglibriciole da eventuali gocciolamenti prima di ogni utilizzo.
- Non inserire (sforzando) alimenti troppo grandi. Non inserire forchette o altri utensili all'interno del toaster per estrarre il pane, in quanto potrebbe danneggiare le resistenze dell'apparecchio. Staccate la spina e lasciate che l'apparecchio si raffreddi. Capovolgete l'apparecchio e scuotetelo leggermente per rimuovere eventuali cibi incastrati.

PULIZIA - MANUTENZIONE

- Qualsiasi operazione di pulizia e manutenzione deve essere fatta dopo aver disinserito la spina dalla presa di corrente.
- Lasciare che l'apparecchio si raffreddi prima di procedere alla pulizia.
- La parte esterna dell'apparecchio dev'essere pulita con un panno umido. Non usare detersivi abrasivi che potrebbero rovinare la superficie.
- **NON IMMERGERE IN ACQUA.**
- Dopo ogni utilizzo, staccare la spina e svuotare il vassoio raccogli-briciole che si trova sul fondo dell'apparecchio.
- **NON TOCCARE MAI ALCUNA PARTE DEL TOASTER CON UTENSILI TAGLIANTI, SPECIALMENTE ALL'INTERNO DELLE BOCHE DI CARICAMENTO.**



De'Longhi America, Inc.
Park 80 West, Plaza One
Saddle Brook, NJ 07663
1-800-322-3848

De'Longhi Canada, Inc.
6150 McLaughlin Road
Mississauga, Ontario
L5R 4E1 Canada
1-888-335-6644

FIDUCIA ITALIANA S.A DE C.V
Pestalozzi #814
Col. Narvarte
Del. Benito Juarez
C.P. 03100
tels: 5543 1447
lada sin costo: 01 800 711 8805

www.delonghi.com