

Cordless, rechargeable  
vacuum cleaner – Model 96

Household type

# Owner's Guide

*Thank you for purchasing your new Eureka vacuum!*

## PLEASE DO NOT RETURN TO THE STORE

If you have questions, please call the experts.

**HELPLINE 1-800-282-2886** or visit [www.eureka.com](http://www.eureka.com)

### Keep this information

Write the model, type and serial number here:

Date of purchase (keep your receipt) \_\_\_\_\_

Model number and type \_\_\_\_\_

Serial number \_\_\_\_\_

Find these numbers on a silver rating plate on the vacuum cleaner. Refer to these numbers when ordering parts and accessories or if service is needed.

## Le Guide du Propriétaire

*Merci d'avoir acheté votre nouvel aspirateur Eureka!*

### NE RETOURNEZ PAS L'APPAREIL AU MAGASIN

Si vous avez des questions, appelez s'il vous plaît les experts.

**LIGNE D'ASSISTANCE 1-800-282-2886** ou visitez [www.eureka.com](http://www.eureka.com)

### Conservez cette information

Écrivez le modèle, le type et le numéro de série ici :

Date d'achat (conservez votre reçu) \_\_\_\_\_

Numéro de modèle et type \_\_\_\_\_

Numéro de série \_\_\_\_\_

Vous trouverez ces numéros sur une plaque signalétique argentée sous l'aspirateur. Reportez-vous à ces numéros pour commander des pièces ou des accessoires, ou si des réparations sont requises.

## Guía del Propietario

*¡Gracias por la compra de su nueva aspiradora Eureka!*

### POR FAVOR, NO VUELVA A LA TIENDA

Si tiene alguna pregunta, por favor llame a los expertos

**HELPLINE 1-800-282-2886** o visita [www.eureka.com](http://www.eureka.com)

### Guarde esta información

Escriba aquí el modelo, tipo y número de serie:

Fecha de la compra (guarde su recibo) \_\_\_\_\_

Número del modelo y tipo \_\_\_\_\_

Número de serie \_\_\_\_\_

Estos números se encuentran en la placa plateada de especificaciones de la aspiradora. Mencione estos números al ordenar piezas y accesorios, o si se necesita servicio de mantenimiento.

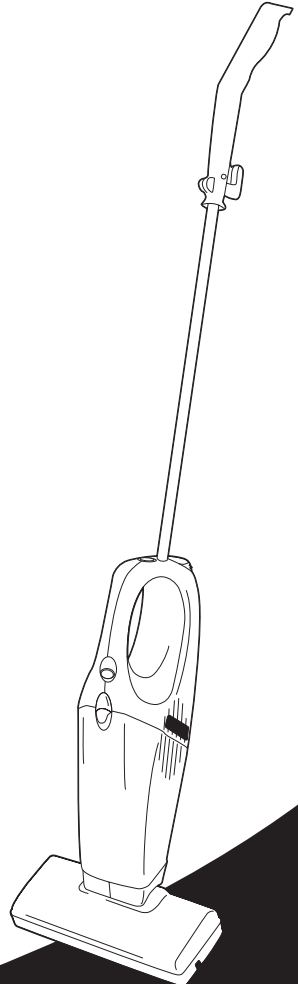

## Index

Important Safeguards .....	3
Parts List .....	6-7
How to Assemble .....	8-11
How to Use .....	10-11
How to Maintain .....	12-15
Battery Disposal .....	14-15
Problem Solving .....	16
Order Form .....	19
Warranty .....	21

## General Information

The cordless vacuum cleaner is the answer for quick, convenient, and easy cleanups. Grab the cleaner for little tasks rather than using a larger cleaner. Place the wall bracket in any area of easy access that allows versatile cleaning of kitchen crumbs, or steps. Always store the cleaner in the wall bracket to provide a ready charge.

**Charge for 14-16 hours before first use. Batteries could lose charge in shipping.**

It is best to charge the batteries when temperatures are between 32°F (0°C) and 104°F (40°C). Other temperatures could damage batteries.

While charging, the charger may become warm to the touch. This is a normal condition and does not indicate a problem.



**DO NOT OIL.** The motor has lubrication and has a permanent seal.

## Service information

The instructions in this booklet serve as a guide to routine maintenance. For additional service information telephone our toll free number for the nearest Eureka Authorized Warranty Station.

**USA: 1-800-282-2886**

**Canada: 1-800-282-2886**

**www.eureka.com**

If you prefer you can write to Electrolux Home Care Products North America, Customer Service, P.O. Box 3900, Peoria, IL 61612, USA. In Canada, write to Electrolux Home Care Products Canada, 5855 Terry Fox Way, Mississauga, Ontario L5V 3E4. Refer to The Eureka Warranty for complete service information.

## Index

Mesures de sécurité importantes...	4
Nomenclature .....	6-7
Assemblage .....	8-11
Utilisation .....	10-11
Entretien .....	12-15
Évacuation des piles .....	14-15
Résolution de problèmes .....	17
Bon de commande .....	19
Garantie .....	22

## Généralités

L'aspirateur sans fil est ce que vous faut pour les petits nettoyages rapides et faciles. Servez-vous de cet aspirateur pour les petites tâches plutôt que d'utiliser un aspirateur de plus grande taille. Placez le support mural dans tout lieu facile d'accès qui permette un nettoyage souple des miettes de cuisine ou des escaliers. Rangez toujours l'aspirateur sur le support mural afin d'assurer une charge maximale.

**Chargez 14 à 16 heures avant la première utilisation. Les piles peuvent se décharger en transit.**

Il vaut mieux charger les piles quand la température est comprise entre 0°C (32°F) et 40°C (104°F). Une température hors de cette plage pourra endommager les piles. Pendant le chargement, le chargeur peut devenir chaud au toucher. Cela est normal et n'est pas un signe de problème.



**NE PAS GRAISSER.** Le moteur est lubrifié et scellé de façon permanente.

## Renseignements pour l'entretien

Les instructions contenues dans ce livret sont un guide en ce qui concerne l'entretien de routine. Pour des renseignements supplémentaires en ce qui concerne l'entretien, appelez notre station de garantie Eureka agréée.

**États-Unis: 1-800-282-2886**

**Canada : 1-800-282-2886**

**www.eureka.com**

Si vous préférez, vous pouvez écrire à Electrolux Home Care Products North America, Customer Service, P.O. Box 3900, Peoria, Illinois, 61612, États-Unis. Au Canada, écrivez à Electrolux Home Care Products Canada, 5855 Terry Fox Way, Mississauga, Ontario L5V 3E4. Consultez la garantie Eureka en ce qui concerne l'ensemble des renseignements d'entretien.

## Índice

Precauciones importantes.....	5
Lista de partes .....	6-7
Armado .....	8-11
Modo de uso .....	10-11
Mantenimiento .....	12-15
Desecho de las baterías .....	14-15
Solución de problemas .....	18
Formulario de pedido .....	20
Garantía .....	23

## Información general

La aspiradora sin cable es la solución para limpiar rápida, cómoda y fácilmente. Para tareas pequeñas, use esta aspiradora en lugar de un artefacto grande. Coloque el soporte de pared en cualquier área de fácil acceso que permita la limpieza versátil de las migas de la cocina o las escaleras. Guarde siempre la aspiradora en el soporte de pared para proporcionarle carga.

**Cárguela 14 a 16 horas antes de usarla por primera vez. Las baterías pueden perder carga durante el transporte.**

Es mejor cargarlas a temperaturas entre 32°F (0°C) y 104°F (40°C). Otras temperaturas pueden dañar las baterías. Durante la carga, el cargador puede calentarse al tacto. Esto es normal y no indica ningún problema.



**NO LA LUBRIQUE.** El motor tiene lubricación y un sello permanente.

## Información sobre el servicio

Las instrucciones de este folleto sirven como guía para el mantenimiento de rutina. Para obtener información adicional sobre el servicio, llame a nuestro número telefónico gratuito a fin de conocer la dirección del Centro autorizado de garantía Eureka más cercano.

**EE.UU.: 1-800-282-2886**

**Canadá: 1-800-282-2886**

**www.eureka.com**

Si lo prefiere, puede dirigirse por escrito a Electrolux Home Care Products North America, Customer Service, P.O. Box 3900, Peoria, Illinois, 61612, USA. En Canadá, diríjase a Electrolux Home Care Products Canada, 5855 Terry Fox Way, Mississauga, Ontario L5V 3E4. Para obtener información completa sobre el servicio, consulte la Garantía de Eureka.

# IMPORTANT SAFEGUARDS

When using an electrical appliance, basic precautions should always be followed, including the following:

READ ALL INSTRUCTIONS BEFORE USING THIS VACUUM CLEANER.

## WARNING

**To reduce the risk of fire, electric shock, or injury:**

• **Do not use outdoors or on wet surfaces.**

- Do not operate the vacuum cleaner or charger that has been damaged in any way. If vacuum cleaner is not working as it should, has been dropped, damaged, left outdoors, or dropped into water, return it to a service center.
- To avoid excessive heat and damage to the unit or batteries, do not operate the vacuum cleaner while in the charging stand.
- Do not allow to be used as a toy. Close attention is necessary when used by or near children.
- Use only as described in this manual.
- Use only the charger provided to recharge; Eureka model YLS0051A-T135020 for 120 volt.
- Do not pull or carry the charger by cord, use cord as a handle, close a door on cord, or pull cord around sharp edges or corners. Keep cord away from heated surfaces.
- Do not use extension cords or outlets with inadequate current carrying capacity.
- Do not unplug by pulling on cord. To unplug, grasp the charger, not the cord.
- Do not handle charger or vacuum cleaner with wet hands.
- **DO NOT MUTILATE OR INCINERATE BATTERIES AS THEY WILL EXPLODE AT HIGH TEMPERATURES.**
- Leaks from battery cells can occur under extreme usage or temperature conditions. If the liquid gets on the skin (1) wash quickly with soap and water or (2) neutralize with a mild acid such as lemon juice or vinegar. If the liquid gets into the eyes, flush them immediately with clean water for a minimum of 10 minutes. Seek medical attention.
- The terminal on the vacuum cleaner should be kept free and clean of objects. While there is no shock hazard from the terminal, a burn could occur if metal objects are inserted into the terminal area.
- This vacuum cleaner creates suction. Keep hair, loose clothing, fingers, and all parts of body away from openings and moving parts.
- Do not pick up anything that is burning or smoking, such as cigarettes, matches, or hot ashes.
- Do not use without a filter in place. When servicing the unit, never put fingers or other objects into the fan chamber in case the unit would accidentally be turned on.
- Use extra care when cleaning on stairs.
- Do not use to pick up flammable or combustible liquids such as gasoline, or use in areas where they may be present.
- Locate the wall bracket and charger indoors in a cool, dry area not exposed to the weather to avoid electrical shock and/or cleaner damage.
- Keep your work area well lighted.
- Unplug electrical appliances before vacuuming them.
- **WARNING:** This product contains chemicals known to the State of California to cause cancer, birth defects or reproductive harm. **WASH HANDS AFTER HANDLING**

## SAVE THESE INSTRUCTIONS

**Important Battery Disposal Information - Call 1-800-822-8837**

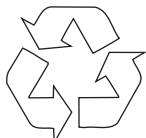

**Ni-Cd**

### **Nickel-Cadmium Batteries**

Your vacuum cleaner uses nickel-cadmium batteries in a removable pack. To protect our environment, properly dispose of the battery pack when the batteries no longer hold a charge.

A municipal waste will not dispose of the battery pack.

Remove the battery pack and take or send it to your nearest Eureka Warranty Service Station.

**To learn the address of the nearest factory service center call 1-800-282-2886.**

**NOTE: Remove the battery pack only when the batteries no longer hold a charge and you plan to dispose of them.**

# PRÉCAUTIONS IMPORTANTES

Quand on utilise un appareil électrique, il faut toujours prendre des mesures de sécurité essentielles, dont les suivantes :

LIRE ENTIÈREMENT LE MODE D'EMPLOI AVANT D'UTILISER CET ASPIRATEUR.

## AVERTISSEMENT

**Pour réduire le risque d'incendie, d'électrocution ou de lésions :**

- **Ne pas utiliser en plein air ou sur des surfaces humides.**
- Ne pas faire fonctionner l'aspirateur ou le chargeur s'il a été endommagé de quelque façon que ce soit. Si l'aspirateur ne fonctionne pas normalement, s'il a fait une chute, s'il est endommagé, s'il a été laissé en plein air ou s'il a été immergé dans l'eau, le retourner à un centre de service après-vente.
- Afin d'éviter un dégagement de chaleur excessif ou un endommagement de l'appareil ou des piles, ne pas faire fonctionner l'aspirateur quand il est en charge.
- Ne pas autoriser qu'on s'en serve comme d'un jouet. Il faut se montrer très attentif quand l'appareil est utilisé par des enfants ou à proximité de ceux-ci.
- N'utiliser que de la façon décrite dans le présent manuel.
- N'utiliser que le chargeur fourni par le fabricant pour recharger les piles : Modèle Eureka YLS0051A-T135020 pour appareils de 120 volts.
- Ne pas tirer ou transporter le chargeur par le cordon, ne pas utiliser le cordon en guise de poignée, ne pas refermer une porte sur le cordon et ne pas tirer le cordon autour d'arêtes tranchantes ou de coins. Tenir le cordon à l'écart des surfaces chauffées.
- Ne pas utiliser de rallonge ou de prise ayant une intensité de courant admissible inadéquate.
- Ne pas dépriser en tirant sur le cordon. Pour dépriser, saisir le chargeur et non sur le cordon.
- Ne pas manipuler le chargeur ou l'aspirateur avec les mains mouillées.
- **NE PAS MUTILER OU INCINÉRER LES PILES, CELLES-CI ÉTANT SUSCEPTIBLES D'EXPLOSER À HAUTE TEMPÉRATURE.**
- Les cellules des piles peuvent fuir dans des conditions d'utilisation ou de température extrêmes. Si le liquide entre en contact avec la peau (1), lavez rapidement à l'eau savonneuse ou (2) neutraliser avec un acide doux tel du jus de citron ou du vinaigre. Si le liquide entre en contact avec les yeux, les baigner immédiatement avec de l'eau propre pendant un minimum de 10 minutes. Consulter un médecin.
- La borne de l'aspirateur doit être propre et exempt d'objets. Bien que le bornier ne présente aucun risque d'électrocution, une brûlure peut se produire si l'on introduit un objet métallique aux alentours du bornier.
- Le présent aspirateur engendre une aspiration. Maintenir la chevelure, les vêtements, les doigts et toutes les parties du corps à l'écart des ouvertures et des pièces en mouvement.
- Ne rien ramasser qui soit en train de brûler ou de fumer, telles des cigarettes, des allumettes ou des cendres chaudes.
- Ne pas utiliser s'il n'y a pas de filtre en place. Lors des interventions d'entretien-dépannage de l'appareil, ne jamais introduire les doigts ou de quelconques objets dans le compartiment du ventilateur au cas où l'appareil se mettrait spontanément en service.
- Faire preuve d'un surcroît de prudence quand on nettoie des escaliers.
- Ne pas aspirer des liquides inflammables ou combustibles, telle l'essence, ou utiliser dans des lieux où de tels liquides sont présents.
- Placer le support mural à l'intérieur dans un endroit frais et sec à l'abri des intempéries afin d'éviter toute électrocution et/ou tout endommagement de l'aspirateur.
- Veiller à ce que l'aire de travail soit bien éclairée.
- Dépriser les appareils électriques avant d'y passer l'aspirateur.
- **AVERTISSEMENT:** Ce produit contient des produits chimiques reconnus par l'État de Californie pour causer le cancer, des malformations congénitales ou des malformations congénitales. Laver les mains après manipulation.

## CONSERVER LE PRÉSENT MODE D'EMPLOI

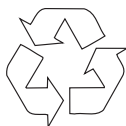

**Ni-Cd**

**Renseignements importants sur l'évacuation de la pile – Appeler le 1-800-822-8837**

**Piles au nickel-cadmium**

Votre aspirateur utilise des piles au nickel-cadmium dans un bloc amovible. Pour protéger notre milieu, évacuer adéquatement le bloc quand les piles ne prennent plus la charge.

Les décharges municipales n'acceptent pas les blocs de piles.

Retirer le bloc de piles et l'emmenez ou l'envoyez au Poste de service de garantie Eureka le plus proche.

**Pour obtenir l'adresse du centre d'entretien-dépannage d'usine le plus proche, appelez le : 1-800-282-2886.**

**REMARQUE :** Ne retirez le bloc piles que lorsque les piles cessent d'accepter la charge et quand vous avez décidé de vous en débarrasser.

# PRECAUCIONES IMPORTANTES

Cuando utilice un electrodoméstico, deberá tener ciertas precauciones básicas, incluidas las siguientes:

LEA TODAS LAS INSTRUCCIONES ANTES DE UTILIZAR ESTA ASPIRADORA.

## ADVERTENCIA

**Para reducir el riesgo de incendios, electrocución o lesiones:**

- **No utilice la aspiradora a la intemperie ni en superficies húmedas.**
- Si la aspiradora se dañó de alguna manera, no la ponga en funcionamiento ni la cargue. Si la aspiradora no funciona de manera adecuada, se ha caído, dañado, dejado a la intemperie o mojado, devuélvala a un centro de servicio.
- Para evitar el sobrecalentamiento o daños a la unidad o las baterías, no utilice la aspiradora mientras esté en el soporte de carga.
- No permita que se utilice la aspiradora como juguete. Preste especial atención cuando es utilizada por o cerca de niños.
- Utilícela solamente según se indica en este manual.
- Use solo el cargador que proporciona el fabricante: Cargador Eureka modelo YLS0051A-T135020 para 120 voltios.
- No jale la aspiradora ni la transporte jalando el cable, no utilice el cable como mango, no cierre una puerta sobre el cable ni lo jale alrededor de bordes o esquinas cortantes. Mantenga el cable lejos de superficies calientes.
- No utilice cables alargadores ni tomacorrientes con capacidad de conducción incorrecta.
- No jale el cable para desenchufar la aspiradora. Para desenchufar la aspiradora, jale el enchufe, no el cable.
- No manipule el cargador o la aspiradora con las manos húmedas.
- **NO ROMPA NI INCINERE LAS BATERÍAS. PUEDEN EXPLOTAR A ALTAS TEMPERATURAS.**
- Se pueden producir fugas de las celdas de las baterías en condiciones extremas de uso o a altas temperaturas. Si el líquido entra en contacto con la piel, (1) lave enseguida la zona afectada con agua y jabón o (2) neutralícelo con un ácido débil tal como jugo de limón o vinagre. Si el líquido entra en contacto con los ojos, lávelos inmediatamente con agua limpia durante 10 minutos como mínimo. Busque atención médica.
- La terminal de la aspiradora debe mantenerse libre de obstáculos u objetos. Aunque no exista peligro de electrocución en la terminal, pueden producirse quemaduras si se insertan objetos metálicos en el área de la misma.
- Esta aspiradora produce succión. Mantenga el cabello, la ropa suelta, los dedos y todas las partes de su cuerpo lejos de las aberturas y de las partes móviles.
- No recoja objetos calientes o humeantes, como cigarrillos, fósforos o cenizas calientes.
- No utilice la aspiradora si el filtro no está colocado en su sitio. Cuando se efectúe el servicio de la unidad, nunca coloque los dedos u otros objetos en la cámara del ventilador. La unidad podría encenderse accidentalmente.
- Tenga extrema precaución cuando aspire en escaleras.
- No utilice la aspiradora para recoger líquidos inflamables o combustibles, como gasolina, ni la utilice en lugares en los que puedan estar presentes estos líquidos.
- Coloque el soporte de pared y el cargador bajo techo en un área fresca y seca alejada de los efectos del clima para evitar la electrocución y/o daños a la aspiradora.
- Mantenga el área de trabajo bien iluminada.
- Desenchufe todos los electrodomésticos antes de limpiarlos con la aspiradora.
- **ADVERTENCIA:** Este producto contiene sustancias químicas que el Estado de California como causante de cáncer, defectos de nacimiento u otros daños reproductivos. **LÁVARSE LAS MANOS DESPUES DE MANIPULAR.**

## CONSERVE ESTAS INSTRUCCIONES



**Ni-Cd**

**Información importante sobre el desecho de baterías – Llame al 1-800-822-8837**

**Baterías de níquel-cadmio**

Su aspiradora utiliza baterías de níquel cadmio en un bloque desmontable. Para proteger nuestro medio ambiente, deseche correctamente el bloque de baterías cuando éstas no retengan más la carga. El bloque de baterías no se puede desechar usando el servicio municipal de recolección de residuos.

Retire el bloque de baterías y llévelo o envíelo al Centro de Servicio de Garantía de Eureka más cercano. **Para conocer la dirección del centro de servicio de la fábrica más cercano, llame al 1-800-282-2886.**

**NOTA:** Retire el bloque de baterías sólo cuando las mismas no retengan más la carga y esté decidido a desecharlas.

**PARTS LIST**

**Note: The charger and the wall bracket are in the packing material of the shipping carton.**

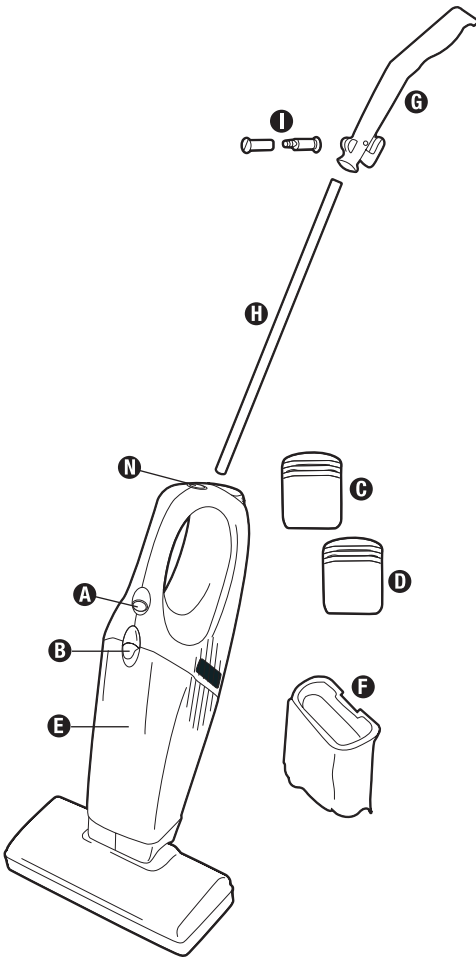

- A** Power switch
- B** Dust cup latch
- C** Battery pack (on back of cleaner)
- D** Extra battery pack (on some models)
- E** Dust cup
- F** Dust cup filter (inside dust cup)
- G** Handle grip
- H** Handle
- I** Handle bolt
- J** Wall bracket/counter bracket
- K** Charge light for unit
- L** Charge light for extra battery
- M** Charger plug
- N** Lock button
- O** Plastic anchors
- P** Wall screws

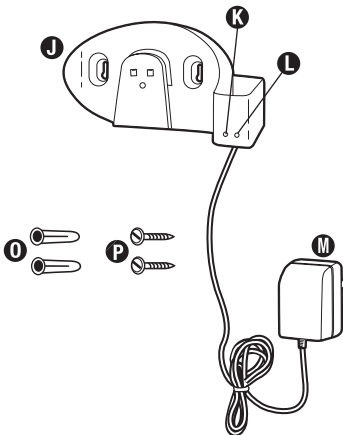

## NOMENCLATURE

**Remarque : Le chargeur et le support mural sont dans le matériau d'emballage du carton d'expédition.**

- A** Bouton de marche-arrêt
- B** Verrou de réceptacle à poussière
- C** Bloc-piles (à l'arrière de l'aspirateur)
- D** Bloc-piles supplémentaire (sur certains modèles)
- E** Réceptacle à poussière
- F** Filtre de réceptacle à poussière (à l'intérieur du réceptacle)
- G** Poignée du manche
- H** Manche
- I** Boulon du manche
- J** Support/contre-support mural
- K** Voyant de charge de l'appareil
- L** Voyant de charge pour pile supplémentaire
- M** Fiche du chargeur
- N** Bouton de verrouillage
- O** Pièce d'ancrage en plastique
- P** Vis murales

## LISTA DE PARTES

**Nota: El cargador y el soporte de pared se encuentran en el material de embalaje de la caja de transporte.**

- A** Interruptor de encendido
- B** Traba de la bolsa para polvo
- C** Bloque de baterías (en la parte posterior de la aspiradora)
- D** Bloque de baterías adicional (en algunos modelos)
- E** Bolsa para polvo
- F** Filtro de la bolsa para polvo (dentro de la bolsa)
- G** Agarradera del mango
- H** Mango
- I** Tornillo del mango
- J** Soporte de pared/soporte de mesa
- K** Luz de carga de la unidad
- L** Luz de carga de la batería adicional
- M** Enchufe del cargador
- N** Botón de traba
- O** Anclajes plásticos
- P** Tornillos para la pared

## HOW TO ASSEMBLE

Assemble completely and charge batteries for 14-16 hours before using.

**CAUTION:** Use only Eureka model UA100025b charger. Have a screwdriver available for assembly (not included).

### Attach Handle Grip (Fig. 1)

**Step 1:** Locate the 2-part bolt **H** in the assembly package.

**Step 2:** Align the handle grip and handle tube holes and secure with the 2-part bolt **H**. Tighten the bolt

**Note:** The single hole in the handle tube faces forward in relation to the handle grip.

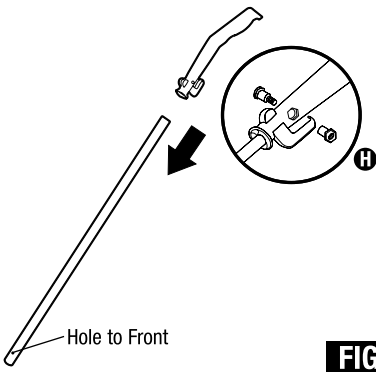

**FIG. 1**

### Attach Handle (Fig. 2)

**Step 1:** Use your thumb to pull back on the lock button **M**.

**Step 2:** Push handle **G** into top of cleaner.

**Step 3:** Release lock button **M** and rotate handle **G** until it locks into place.

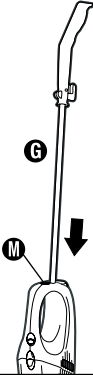

**FIG. 2**

### Secure Wall Bracket on Wall (Fig. 3)

Have a 1/4 inch drill available for assembly (not included). Cleaner hangs in bracket with the nozzle end down. Mount on a wall in close proximity to an electrical outlet where there are not dangerous objects hidden beneath the wall surface like electrical wires, pipes, etc. Leave 14 inches above the floor for clearance.

**Step 1:** Hold bracket **I** against wall to mark location for screws. Make sure the wall bracket is positioned vertically, with the charger socket at the bottom.

**Step 2:** Use a 1/4 inch drill for drilling holes for the plastic anchors **N**.

**Step 3:** Insert the anchors **N** and drive the screws **O** into both holes.

**Step 4:** Tighten the screws **O** to secure the bracket **I**.

**Step 5:** Place cleaner, with the nozzle pointed down, on the wall bracket **I**.

**Step 6:** Plug the charger **L** into an electrical outlet.

**Note:** This charger has been designed to use as either a wall mounted charger or to sit on a counter or shelf **P**. To use on a counter or shelf, locate next to an electrical outlet. Take the battery **C** out of the cleaner and put in the counter bracket **I**. The charge light **J** or **K** will indicate that the battery is charging (Fig. 4).

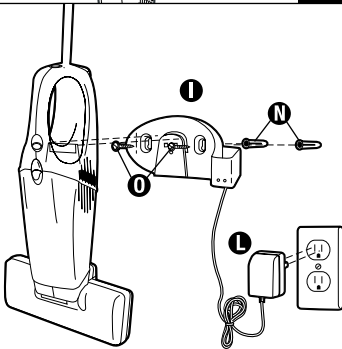

**FIG. 3**

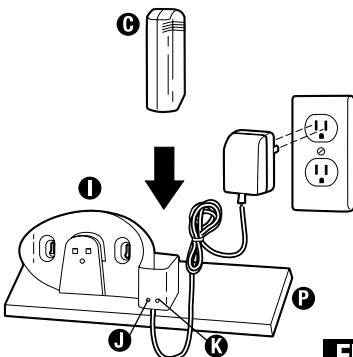

**FIG. 4**

(CONTINUED)



## ASSEMBLAGE

Assemblez complètement et chargez les piles pendant 14 à 16 heures avant l'utilisation.

**ATTENTION** : N'utilisez qu'un chargeur Eureka modèle 351-U-1025-1A

Munissez-vous d'un tournevis pour l'assemblage (non fourni).

### Fixer la poignée de manche (Fig. 1)

**Étape 1** : Localisez le boulon en deux parties **H** dans le colis d'assemblage.

**Étape 2** : Alignez les trous de la poignée du manche et les trous du tube de manche et assujettissez l'ensemble à l'aide du boulon en deux parties **H**. Serrez le boulon.

**Remarque** : Le trou unique du tube de manche est dirigé vers l'avant par rapport à la poignée du manche.

### Fixez le manche (Fig. 2)

**Étape 1** : Repoussez le bouton de verrouillage **M** avec le pouce.

**Étape 2** : Poussez le manche **G** sur l'aspirateur.

**Étape 3** : Libérez le bouton de verrouillage **M** et tournez le manche **G** jusqu'à ce qu'il se verrouille en place.

### Fixez le support mural au mur (Fig. 3)

Munissez-vous d'une mèche de 6,35 mm (1/4 po) pour l'assemblage (non fourni). L'aspirateur est suspendu au support avec le suceur vers le bas. Monter sur un mur à proximité d'une prise électrique à un endroit où il n'y a pas d'objets dangereux cachés derrière la paroi (fils électriques, tuyaux, etc.). Laisser un dégagement de 35 cm (14 po) par rapport au sol.

**Étape 1** : Placer le support **L** contre le mur pour repérer l'emplacement des vis. Assurez-vous que le support mural est positionné verticalement avec la prise du chargeur en bas.

**Étape 2** : Utilisez une mèche de 6,35 mm (1/4 po) pour forer les trous des pièces d'ancrage en plastique **N**.

**Étape 3** : Introduisez les pièces d'ancrage **N** et serrez les vis **O** dans les deux trous.

**Étape 4** : Serrez les vis **O** de façon à assujettir le support **L**.

**Étape 5** : Placez l'aspirateur, avec le suceur dirigé vers le bas, sur le support mural **L**.

**Étape 6** : Prenez le chargeur **L** dans une prise électrique.

**Remarque** : Ce chargeur a été conçu pour être monté sur un mur ou posé sur un comptoir ou une étagère **P**. Pour poser sur un comptoir ou une étagère, positionnez-le à proximité d'une prise électrique. Sortir la pile **C** de l'aspirateur et la mettre dans le support de comptoir **L**. Le témoin de charge **J** ou **K** indiquera que la pile est en cours de chargement (Fig. 4).

## ARMADO

Arme completamente la aspiradora y cargue las baterías durante 14 a 16 horas antes de usarla.

**PRECAUCIÓN**: Use únicamente el cargador Eureka modelo 351-U-1025-1A

Tenga a mano un destornillador (no incluido) para el armado.

### Fije la agarradera del mango (Fig. 1)

**Paso 1**: Localice el tornillo en 2 partes **H** en el paquete de armado.

**Paso 2**: Alinee los orificios de la agarradera y el tubo del mango y fíjelos con el tornillo en 2 partes **H**. Apriete el tornillo.

**Nota**: El único orificio del tubo del mango mira hacia adelante en relación con la agarradera.

### Fije el mango (Fig. 2)

**Paso 1**: Use el pulgar para presionar hacia adentro el botón de traba **M**.

**Paso 2**: Coloque el mango **G** a presión en la parte superior de la aspiradora.

**Paso 3**: Suelte el botón de traba **M** y gire el mango **G** hasta que se trabee en su sitio.

### Fije el soporte en la pared (Fig. 3)

Tenga a mano una broca de 1/4 pulg. (no incluida) para el armado. La aspiradora se cuelga en el soporte con el extremo de la boquilla hacia abajo. Monte el soporte en la pared cerca de un tomacorriente, en un lugar donde no haya objetos peligrosos ocultos detrás de la superficie, tales como cables eléctricos, cañerías, etc. Deje un espacio libre de 14 pulgadas (36 cm) por arriba del piso.

**Paso 1**: Sostenga el soporte **L** contra la pared para marcar la posición de los tornillos. Asegúrese de que el soporte de pared quede montado verticalmente, con el zócalo del cargador en la parte inferior.

**Paso 2**: Use una broca de 1/4 pulg. para perforar orificios para los anclajes plásticos **N**.

**Paso 3**: Inserte los anclajes **N** e instale los tornillos **O** en ambos orificios.

**Paso 4**: Apriete los tornillos **O** para fijar el soporte **L**.

**Paso 5**: Coloque la aspiradora en el soporte de pared **L**, con la boquilla apuntando hacia abajo.

**Paso 6**: Enchufe el cargador **L** en un tomacorriente.

**Nota**: Este cargador está diseñado para ser usado montado en la pared o apoyado en una mesa o estante **P**. Para usarlo sobre una mesa o estante, ubíquelo cerca de un tomacorriente. Retire la batería **C** de la aspiradora y colóquela en el soporte de mesa **L**. La luz de carga **J** o **K** indicará que la batería se está cargando (Fig. 4).

**HOW TO ASSEMBLE** (continued)**Charge the Batteries**

**Note:** Charge the batteries for 14-16 hours before initial use. A cleaner may lose charge in shipment. The charger plug will become warm, however this is not a cause for concern.

**Note:** If the batteries are completely void of charge, the charging light may not shine until there is sufficient charge in the batteries to provide power.

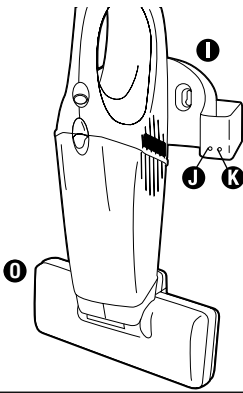
**FIG. 5**

**Step 1:** Turn the nozzle **I** down and lower the cleaner onto the bracket **I** (Fig. 5) or remove the battery from the cleaner and place battery in charging stand.

**Step 2:** Charge light **K** shows a steady glow after the charger is connected with the power supply. Charge light **I** blinks while charging. It will stop blinking when charge is complete. It is all right to leave the cleaner on constant charge so it is always ready to use. Unplug only if it will not be in use for several weeks at a time.

**Note:** You can charge a battery in the unit and an extra battery (optional) at the same time.

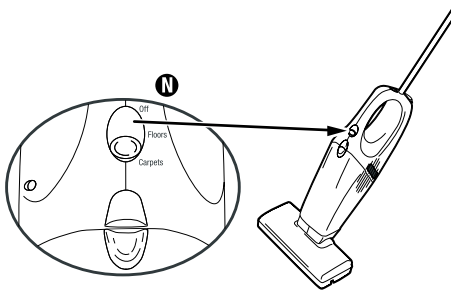
**FIG. 6****HOW TO USE****Power Switch**

**Note:** On initial use, the clear plastic shipping switch lock must be removed to activate the switch. Pull on tab to remove.

**Step 1:** Push the power switch **N** down to turn on; push up to turn off.

**Step 2:** Select type of cleaning. Carpet cleaning starts the brush roll turning. Bare floor cleaning stops the brush roll (Fig. 6).

**Step 3:** To use on bare floors or area rugs, make sure that handle **G** is attached to the cleaner body (Fig. 7).

**Step 4:** To use as a handvac remove handle **G** by releasing the lock button **M** (Fig. 8).

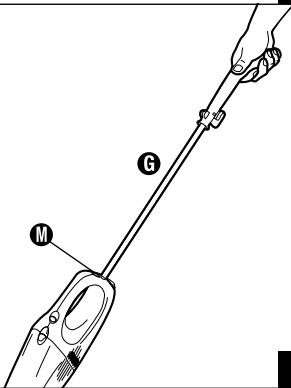
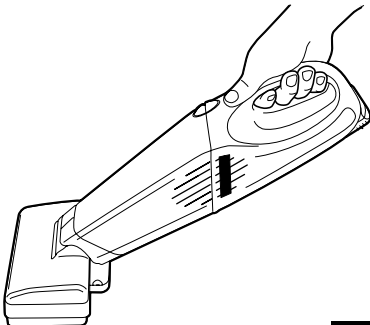
**FIG. 7****FIG. 8**

## ASSEMBLAGE (suite)

### Charger les piles

**Remarque :** Chargez 14 à 16 heures avant l'utilisation initiale. L'aspirateur peut se décharger en transit. La fiche du chargeur peut s'échauffer, cela ne doit pas être cause d'inquiétude.

**Remarque :** Si la pile est complètement déchargée, il est possible que le voyant de charge ne s'allume pas tant que la charge dans les piles n'est pas suffisante pour fournir une alimentation.

**Étape 1 :** Tournez le suceur **①** vers le bas et abaissez l'aspirateur sur le support **①** (Fig. 5) ou retirez la pile de l'aspirateur et placez la pile sur le berceau de charge.

**Étape 2 :** Le voyant de charge **Ⓚ** est allumé en permanence lorsque le chargeur est branché à une source d'alimentation; le voyant de charge **Ⓚ** clignote durant le chargement. Il arrêtera de clignoter une fois le chargement terminé. On peut laisser l'aspirateur en charge constamment de sorte qu'il soit toujours prêt à l'emploi. Ne le dépréisez que s'il doit rester inutilisé plusieurs semaines d'affilée.

**Remarque :** Vous pouvez charger simultanément une pile dans l'appareil et une pile supplémentaire (facultative).

## UTILISATION

### Bouton de marche-arrêt

**Remarque :** Lors de l'utilisation initiale, le taquet d'expédition en plastique transparent doit être enlevé pour activer le bouton de marche-arrêt. Tirez sur l'onglet pour l'enlever.

**Étape 1 :** Appuyez sur le bouton de marche-arrêt **Ⓝ** pour mettre en service; poussez-le vers le haut pour arrêter l'appareil.

**Étape 2 :** Sélectionnez le type de nettoyage. Le nettoyage de moquette entraîne la rotation de la brosse rotative. Le nettoyage des sols nus arrête la rotation de la brosse (Fig. 6).

**Étape 3 :** Pour utiliser sur des sols nus ou sur des tapis, assurez-vous que le manche **ⓐ** est fixé au corps de l'aspirateur (Fig. 7).

**Étape 4 :** Pour utiliser comme aspirateur portable, retirez le manche **ⓐ** et appuyez sur le bouton de verrouillage **Ⓜ** (Fig. 8).

## ARMADO (continuación)

### Cargue las baterías

**Nota:** Cargue las baterías durante 14 a 16 horas antes de usar la aspiradora por primera vez. La aspiradora puede perder carga durante el almacenamiento. El enchufe del cargador puede calentarse, pero no es causa de preocupación.

**Nota:** Si las baterías están totalmente descargadas, la luz de carga puede no encenderse hasta que haya suficiente carga en las baterías como para alimentarlas.

**Paso 1:** Gire la boquilla **①** hacia abajo y baje la aspiradora sobre el soporte **①** (Fig. 5) o retire la batería de la aspiradora y colóquela en el soporte de carga.

**Paso 2:** La luz indicadora de carga **Ⓚ** muestra un brillo constante después de conectar el cargador a la fuente de energía eléctrica. La luz indicadora de carga **Ⓚ** parpadea mientras se está cargando. Dejará de parpadear cuando se haya completado la carga.

Es correcto dejar la aspiradora en carga constante de modo que este siempre lista para usar. Desenchúfela solo si no se usará durante varias semanas consecutivas.

**Nota:** Puede cargar una batería en la unidad y otra adicional (opcional) simultáneamente.

## MODO DE USO

### Interruptor de encendido

**Nota:** Cuando se usa por primera vez, se debe retirar la traba de plástico de transporte del interruptor para activarlo. Jale la lengüeta para extraerla.

**Paso 1:** Presione el interruptor de encendido **Ⓝ** hacia abajo para conectarlo y hacia arriba para desconectarlo.

**Paso 2:** Seleccione el tipo de limpieza. La limpieza de alfombras pone en marcha el giro de los cepillos rotativos. La limpieza de pisos desnudos los detiene (Fig. 6).

**Paso 3:** Para usar en pisos desnudos o felpudos, asegúrese de que el mango **ⓐ** este conectado al cuerpo de la aspiradora (Fig. 7).

**Paso 4:** Para usar como aspiradora de mano, retire el mango **ⓐ** liberando el botón de traba **Ⓜ** (Fig. 8).

## HOW TO MAINTAIN

The instructions given in this booklet serve as a guide to routine maintenance. Keep the cleaner operating at top efficiency. Empty the dust cup after each use.

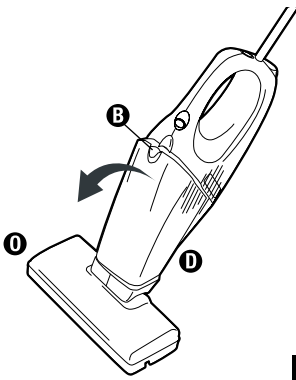

FIG. 9

### Empty Dust Cup

**Step 1:** Slide dust cup latch **B** up.

**Step 2:** Pull dust cup **D** from handle section and lift from the nozzle **O** (Fig. 9).

**Step 3:** Pull the filter **E** out of the dust cup **D**, shake contents of dust cup into a waste container (Fig. 10).

**Step 4:** To replace dust cup **D**, reinstall filter **E** in dust cup and fit dust cup into nozzle **O**.

**Step 5:** Gently squeeze the sections together until the dust cup latch **B** locks the cup in place (Fig. 11).

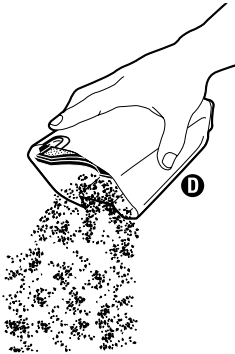

FIG. 10

### Clean Dust Cup Filter

**Note:** Do NOT operate cleaner without the filter in place. Clean the dust cup filter as necessary (Fig. 12).

**Step 1:** Remove dust cup **D**.

**Step 2:** Pull dust cup filter **E** frame out of dust cup **D**.

**Step 3:** Shake and brush the dust and dirt from filter **E**.

**Step 4:** If desired, launder the filter **E** by hand. Wash filter in warm water using mild detergent.

**Note:** The dust cup filter is not dishwasher safe. Do not put in dishwasher.

**Step 5:** Air dry thoroughly.

**Step 6:** Replace filter frame in dust cup **D** by pushing the seal located at the top in firmly to ensure proper filter **E** performance.

Replace a dirty or torn filter. Order additional dust cup filter, part number 61544.

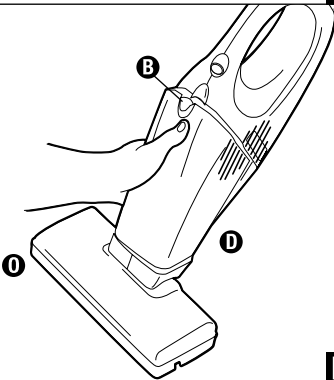

FIG. 11

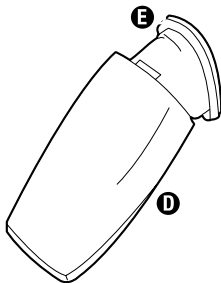

FIG. 12 (CONTINUED)

**GENUINE**  
EUREKA PRODUCT

## ENTRETIEN

Les instructions contenues dans ce livret sont un guide en ce qui concerne l'entretien de routine. Veillez à ce que l'aspirateur fonctionne au niveau maximal d'efficacité. Videz le réceptacle à poussière après chaque utilisation.

### Videz le réceptacle à poussière

- Étape 1 :** Glissez le verrou de réceptacle à poussière **B** vers le haut.
- Étape 2 :** Tirez le réceptacle à poussière **D** du manche et séparez-le du suceur **I** (Fig. 9).
- Étape 3 :** Tirez le filtre **E** du réceptacle à poussière **D**, secouez le contenu du réceptacle dans une poubelle (Fig. 10).
- Étape 4 :** Pour remonter le réceptacle à poussière **D**, remontez le filtre **E** dans le réceptacle à poussière et ajustez le réceptacle sur le suceur **I**.
- Étape 5 :** Pressez délicatement les sections ensemble jusqu'à ce que le verrou du réceptacle à poussière **B** verrouille le réceptacle en place (Fig. 11).

### Nettoyez le filtre de réceptacle à poussière

**Remarque : NE PAS faire fonctionner l'aspirateur si le filtre n'est pas en place.**

Nettoyez le filtre du réceptacle à poussière selon les besoins (Fig. 12).

- Étape 1 :** Retirez le réceptacle à poussière **D**.
- Étape 2 :** Sortez le cadre du filtre de réceptacle à poussière **E** du réceptacle à poussière **D**.
- Étape 3 :** Secouez et brossez la poussière et la saleté du filtre **E**.
- Étape 4 :** Si on le désire, on peut laver le filtre **E** à la main. Lavez le filtre à l'eau tiède avec un détergent doux.

**Remarque : Le filtre du réceptacle à poussière n'est pas fait pour passer au lave-vaisselle. Ne passez pas au lave-vaisselle.**

- Étape 5 :** Séchez complètement à l'air libre.
- Étape 6 :** Remettez le cadre du filtre dans le réceptacle à poussière **D** en poussant fermement le joint situé sur le haut pour garantir un bon rendement du filtre **E**.

Remplacez tout filtre sale ou déchiré. Pour commander d'autres filtres de réceptacle à poussière, utilisez le numéro de pièce 61544.

**GENUINE**  
EUREKA PRODUCT

## MANTENIMIENTO

Las instrucciones de este folleto sirven como guía para el mantenimiento de rutina. Mantenga la aspiradora funcionando a máximo rendimiento. Vacíe la bolsa para polvo después de cada uso.

### Vacíe la bolsa para polvo

- Paso 1:** Deslice la traba de la bolsa para polvo **B** hacia arriba.
- Paso 2:** Jale la bolsa para polvo **D** desde la sección del mango y levántela para extraerla de la boquilla **I** (Fig. 9).
- Paso 3:** Jale el filtro **E** para extraerlo de la bolsa para polvo **D** y sacuda el contenido de la bolsa para polvo para vaciarla en el recipiente de residuos (Fig. 10).
- Paso 4:** Para volver a colocar la bolsa para polvo **D**, reinstale el filtro **E** en la bolsa y colóquela en la boquilla **I**.
- Paso 5:** Presione suavemente las secciones para unir las hasta que la traba de bolsa para polvo **B** trabe la bolsa en su sitio (Fig. 11).

### Limpie el filtro de la bolsa para polvo

**Nota: NO haga funcionar la aspiradora sin el filtro en su sitio.**

Limpie el filtro de la bolsa para polvo según sea necesario (Fig. 12).

- Paso 1:** Retire la bolsa para polvo **D**.
- Paso 2:** Jale el bastidor del filtro **E** para extraerlo de la bolsa **D**.
- Paso 3:** Sacuda y cepille el filtro **E** para eliminar el polvo y la suciedad.
- Paso 4:** Si lo desea, lave el filtro **E** a mano. Lávelo con agua tibia usando un detergente suave.

**Nota: El filtro de la bolsa para polvo no es apto para lavar en el lavavajilla. No lo ponga en dicho electrodoméstico.**

- Paso 5:** Séquelo completamente al aire.
- Paso 6:** Vuelva a colocar el bastidor del filtro en la bolsa para polvo **D** presionando firmemente el sello ubicado en la parte superior para asegurar el correcto funcionamiento del filtro **E**.

Reemplace el filtro si estuviera sucio o desgarrado. Para ordenar un filtro de bolsa para polvo adicional, el número de parte es 61544.

**GENUINE**  
EUREKA PRODUCT

**HOW TO MAINTAIN** (continued)**Battery Disposal** - For information 1-800-822-8837

**Note:** Dispose of the battery **C** when it no longer holds a charge.

**CAUTION:** Do not short circuit or dispose of in fire. Dispose of properly.

A municipal waste will not dispose of the battery **C**. Use a recycling center if one is convenient. Otherwise, take or send the battery to your nearest Eureka Warranty Service Station. To learn the address of the nearest factory service center call 1-800-282-2886.

**Step 1:** Push up on finger grips on the back of disposable battery **C**.

**Step 2:** Pull up and out to remove (Fig 13).

**Step 3:** Hold replacement battery **C** so finger grips on the back of the battery are facing outward.

**Step 4:** Push the battery **C** down into the cleaner until it snaps securely into place.

**CAUTION:** To avoid risk of fire, use Eureka battery, part number 60776.

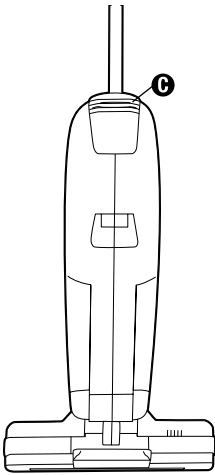
**FIG. 13**

**GENUINE**  
EUREKA PRODUCT

**Note:** This equipment has been tested and found to comply with the limits for a Class B digital device, pursuant to part 15 of the FCC Rules. These limits are designed to provide reasonable protection against harmful interference in a residential installation. This equipment generates, uses and can radiate radio frequency energy and, if not installed and used in accordance with the instructions, may cause harmful interference to radio communications. However, there is no guarantee that interference will not occur in a particular installation. If this equipment does cause harmful interference to radio or television reception, which can be determined by turning the equipment off and on, the user is encouraged to try to correct the interference by one or more of the following measures:

- Reorient or relocate the receiving antenna.
- Increase the separation between the equipment and receiver.
- Connect the equipment into an outlet on a circuit different from that to which the receiver is connected.
- Consult the dealer or an experienced radio/TV technician for help.

**ENTRETIEN** (suite)

**Évacuation de la pile** - Pour tout renseignement, appelez le 1-800-822-8837

Remarque: **Évacuez la pile**  quand elle n'accepte plus la charge.

**ATTENTION** : Ne court-circuitez pas et ne jetez pas au feu. **Évacuez de façon adéquate.**

Les décharges municipales n'acceptent pas les piles . Évacuez dans un centre de recyclage s'il y en a un à proximité. Autrement, emmenez ou envoyez la pile à votre station d'entretien-dépannage au titre de la garantie Eureka. Pour obtenir l'adresse du centre d'entretien-dépannage d'usine le plus proche, appelez le : 1-800-282-2886.

**Étape 1** : Poussez vers le haut sur les brides pour les doigts situés à l'arrière des piles jetables .

**Étape 2** : Tirez vers le haut et vers l'extérieur pour extraire (Fig. 13)

**Étape 3** : Tenez la pile de rechange  de sorte que les brides pour les doigts à l'arrière soient tournées vers l'extérieur.

**Étape 4** : Poussez la pile  vers le bas dans l'aspirateur jusqu'à ce qu'elle s'enclenche fermement en place.

**ATTENTION** : Pour éviter tout risque d'incendie, utilisez la pile Eureka, numéro de pièce 60776.

**GENUINE**  
EUREKA PRODUCT

**Remarque** : Cet équipement a été testé et est conforme avec les limites des appareils numériques de Classe B en vertu de la section 15 des règles de la FCC. Ces limites sont conçues pour fournir une protection raisonnable contre les interférences dangereuses dans une installation résidentielle. Cet équipement génère, utilise et peut émettre de l'énergie radio électrique et, s'il n'est pas installé et utilisé selon les instructions, peut causer des interférences nuisibles pour les communications radio. Il n'existe cependant aucune garantie qu'il n'y aura pas d'interférence dans une installation particulière. Si cet équipement provoque des interférences nuisibles à la réception d'un signal radio ou télévision (ce qui peut être déterminé en mettant l'appareil hors tension et sous tension), l'utilisateur devrait essayer de corriger l'interférence en utilisant une ou plusieurs des mesures suivantes :

- Réorienter ou relocaliser l'antenne de réception.
- Augmenter la distance entre l'équipement et le récepteur.
- Brancher l'équipement à une prise d'un circuit différent que celui sur lequel le récepteur est branché.
- Consulter le détaillant ou un technicien expérimenté en radio et télévision pour obtenir de l'aide.

**MANTENIMIENTO** (continuación)**Desecho de batería** -

Para información 1-800-822-8837

Nota: **Deseche la batería**  cuando no retenga más la carga.

**PRECAUCIÓN**: No cortocircuite ni deseche la batería en el fuego. **Deséchela correctamente.**

La batería  no se puede desechar usando el servicio municipal de recolección de residuos. Use un centro de reciclado si tiene uno convenientemente cerca. En caso contrario, lleve o envíe la batería al Centro de Servicio de Garantía de Eureka más cercano. Para conocer la dirección del centro de servicio de la fábrica más cercano, llame al 1-800-282-2886.

**Paso 1**: Presione hacia arriba en las agarraderas de la parte posterior de la batería descartable .

**Paso 2**: Jale hacia arriba para extraerla (Fig. 13).

**Paso 3**: Sostenga la batería de reemplazo  de modo que las agarraderas de la parte posterior miren hacia afuera.

**Paso 4**: Presione la batería  hacia abajo para colocarla en la aspiradora, hasta que entre a presión firmemente en su sitio.

**PRECAUCIÓN**: Para evitar riesgos de incendio, use la batería Eureka, número de parte 60776.

**GENUINE**  
EUREKA PRODUCT

**Nota**: Se ha examinado este equipo y se encontró que cumple con los límites para un dispositivo digital de Clase B, conforme a la parte 15 de los Reglamentos de la FCC. Estos límites han sido diseñados para proporcionar una protección razonable contra interferencia dañina en una instalación residencial. Este equipo genera, utiliza y puede radiar energía de radiofrecuencia y de no ser instalado y utilizado según las instrucciones, es posible que cause una interferencia dañina a las comunicaciones por radio. Sin embargo, no existe garantía de que no se producirá interferencia en una instalación específica. Si este equipo causa una interferencia dañina para la recepción de radio o de televisión, la que puede determinarse al encender y apagar el equipo, se recomienda que el usuario trate de corregir la interferencia tomando una o más de las medidas siguientes:

- Cambie la orientación o la ubicación de la antena receptora.
- Aumente la distancia que separa al equipo y al receptor.
- Conecte el equipo a un tomacorriente situado en un circuito diferente a aquel donde esté conectado el receptor.
- Consulte al distribuidor o a un técnico con experiencia en radio/TV para solicitar ayuda.

**PROBLEM SOLVING**

**Note: Turn off the switch and unplug the electrical cord before servicing.**

<b>Problem</b>	<b>Cause</b>	<b>Solution</b>
Cleaner will not run	Battery low  Battery not installed correctly in cleaner	<ul style="list-style-type: none"> <li>• Charge Battery</li> <li>• Reinstall battery and firmly press in place</li> </ul>
Cleaner only runs a short time	Low battery charge	<ul style="list-style-type: none"> <li>• Charge battery</li> </ul>
Battery will not charge	Charger not connected to power supply  Battery life depleted	<ul style="list-style-type: none"> <li>• Plug in Charger</li> <li>• Replace battery</li> </ul>
Will not pick up	Low Battery  Dirty Filter  Brushroll clogged  Air path clogged	<ul style="list-style-type: none"> <li>• Charge Battery</li> <li>• Clean Filter</li> <li>• Remove hair, string, lint from brushroll</li> <li>• Remove clog from air path</li> </ul>

## FRANÇAIS

**RÉSOLUTION DE PROBLÈMES**

**Remarque : Mettez le bouton de marche-arrêt sur arrêt et débranchez le cordon d'alimentation avant toute intervention d'entretien-dépannage.**

<b>Problème</b>	<b>Cause</b>	<b>Solution</b>
L'aspirateur ne fonctionne pas	Pile déchargée  Pile mal montée dans l'aspirateur	<ul style="list-style-type: none"> <li>• Chargez la pile</li> <li>• Remontez la pile et appuyez-la fermement en place</li> </ul>
L'aspirateur ne fonctionne que brièvement	Charge de la pile trop faible	<ul style="list-style-type: none"> <li>• Chargez la pile</li> </ul>
La pile ne charge pas	Chargeur non connecté au secteur  Pile en fin de vie utile	<ul style="list-style-type: none"> <li>• Prenez le chargeur</li> <li>• Remplacez la pile</li> </ul>
N'aspire pas	Pile déchargée  Filtre sale  Brosse rotative colmatée  Passage d'air colmaté	<ul style="list-style-type: none"> <li>• Chargez la pile</li> <li>• Nettoyez le filtre</li> <li>• Retirez les cheveux, la ficelle, le peluche pris dans la brosse rotative</li> <li>• Remédiez au colmatage du passage d'air</li> </ul>

## ESPAÑOL

**RESOLUCIÓN DE PROBLEMAS**

**Nota: Antes de realizar el servicio, apague la aspiradora con el interruptor de encendido y desenchufe el cordón eléctrico.**

<b>Problema</b>	<b>Causa</b>	<b>Solución</b>
La aspiradora no funciona	Batería con poca carga  Batería no instalada correctamente en la aspiradora	<ul style="list-style-type: none"> <li>• Cargue la batería</li> <li>• Reinstale la batería y presiónela firmemente en su sitio</li> </ul>
La aspiradora sólo funciona por un lapso breve	Baja carga de la batería	<ul style="list-style-type: none"> <li>• Cargue la batería</li> </ul>
La batería no se carga	Cargador no conectado al tomacorriente  Vida útil de la batería agotada	<ul style="list-style-type: none"> <li>• Enchufe el cargador</li> <li>• Reemplace la batería</li> </ul>
No aspira	Batería con poca carga  Filtro sucio  Cepillo rotativo obstruido  Conducto de aire obstruido	<ul style="list-style-type: none"> <li>• Cargue la batería</li> <li>• Limpie el filtro</li> <li>• Retire el cabello, los hilos y la pelusa del cepillo rotativo</li> <li>• Retire la obstrucción del conducto de aire</li> </ul>





ORDER GENUINE EUREKA ACCESSORIES AND REPLACEMENT PARTS  
COMMANDE ACCESSOIRES ET PIÈCES DE RECHANGE D'ORIGINE EUREKA  
PEDIDO ACCESORIOS Y REPUESTOS LEGÍTIMOS EUREKA

Visit / Visitez / Visite : [www.eureka.com](http://www.eureka.com)

By Phone / Au Téléphone / Por Teléfono : 1-800-282-2886



Filter  
*Filtro*  
*Filtre*

61544B



Filter Cage  
*Jaula de Filtro*  
*Cage du Filtre*

61676

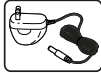

Charger  
*Cargador*  
*Chargeur*

60778-3



Battery Pack  
*Paquete de baterías*  
*Pile*

60776

## THE EUREKA LIMITED WARRANTY

Eureka warrants this vacuum cleaner to be free from defects in material and workmanship for a term of one year for normal household use. Warranty is granted only to the original purchaser and members of immediate household.

This warranty is good for one year from the date of purchase only when the vacuum cleaner is used in the accordance with Eureka operating instructions.

### This warranty does not cover

- Parts of the vacuum that require replacement under normal use such as disposable dust bags, filters, drive belts, light bulbs, brushroll, bristles, impellers and cleaning.
- Damages or malfunctions caused by negligence, abuse, and use not in accordance with the Owner's Guide.
- Defects or damages caused by unauthorized service or the use of other than Genuine Eureka, ARM & HAMMER™ and Filtrete™ by 3M parts.

### What Eureka will do

Eureka will, at its option, repair or replace a defective vacuum or vacuum part that is covered by this warranty. As a matter of warranty policy, Eureka will not refund the consumer's purchase price.

### Registration

To register your product visit [www.eureka.com](http://www.eureka.com) and click on the 'Register Your Product' link in the top right corner.

### Obtaining warranty service

To obtain warranty service you must return the vacuum or vacuum part along with "proof of purchase" to any Eureka Authorized Warranty Station. For Eureka Authorized Warranty Station or Service Information, visit [www.eureka.com](http://www.eureka.com), write or telephone toll free:

**USA: 1-800-282-2886**  
Electrolux Home Care  
North America Service Division  
P.O. Box 3900  
Peoria, IL 61612

**Canada: 1-800-282-2886**  
Electrolux Home Care  
North America Service Division  
5855 Terry Fox Way  
Mississauga, Ontario L5V 3E4

### Obtaining warranty service outside your community

You must pay the shipping charges to the Eureka Authorized Warranty Station.

Return Shipping Charges will be paid by the Warranty Station. When returning parts for repair, please include the model, type and serial number located on the rating plate on the lower backside of the vacuum.

### Further limitations and exclusions

Any warranty that may be implied in connection with your purchase or use of the vacuum, including any warranty of Merchantability or any warranty for Fitness For A Particular Purpose is limited to the duration of this warranty. Some states do not allow limitations on how long an implied warranty lasts, so the above limitations may not apply to you.

Your relief for the breach of this warranty is limited to the relief expressly provided above. In no event shall the manufacturer be liable for any consequential or incidental damages you may incur in connection with your purchase or use of the vacuum.

Some states do not allow the exclusion or limitation of incidental or consequential damages, so the above limitation or exclusion may not apply to you.

This warranty gives you specific legal rights. You may also have other rights, which may vary by state.

---

The ARM & HAMMER name is a trademark of Church and Dwight Co., Inc. 3M and Filtrete are trademarks of 3M Company, used by Electrolux Home Care Products, Inc. under license.

## LA GARANTIE LIMITÉE EUREKA

Eureka garantit cet aspirateur libre de tous défauts de matériaux et de fabrication pendant un an pour une utilisation résidentielle normale. La garantie n'est offerte qu'à l'acheteur original et aux membres de la résidence immédiate.

Cette garantie est valable pendant un an à partir de la date de l'achat seulement lorsque l'aspirateur est utilisé conformément aux instructions d'utilisation d'Eureka.

### Cette garantie ne couvre pas

- Les pièces de l'aspirateur qui doivent être remplacées sous un usage normal tel que les sacs de poussière jetables, filtres, courroies d'entraînement, ampoules, cylindre brosser, soies, impulseurs et nettoyage.
- Les dommages ou mauvais fonctionnements causés par la négligence, l'abus et l'utilisation non conforme au Guide du propriétaire.
- Les défauts ou dommages causés par un service non autorisé ou l'utilisation de pièces autres que les pièces authentiques Eureka, ARM & HAMMER™ et Filtrete™ de 3M.

### Ce qu'Eureka fera

Eureka réparera ou remplacera, à sa discrétion, un aspirateur défectueux ou une pièce d'aspirateur couverte par cette garantie. Dans le cadre de la politique de garantie, Eureka ne remboursera pas le prix d'achat au consommateur.

### Enregistrement

Pour enregistrer votre produit, visitez [www.eureka.com](http://www.eureka.com) et cliquez sur le lien « Enregistrer votre produit » dans le coin supérieur droit.

### Obtenir le service sous garantie

Pour obtenir le service sous garantie, vous devez retourner l'aspirateur ou la pièce d'aspirateur avec la « preuve d'achat » à toute station de garantie autorisée Eureka. Pour obtenir des renseignements de service ou de station de garantie autorisée Eureka, visitez [www.eureka.com](http://www.eureka.com), écrivez ou téléphonez sans frais :

É.-U. : 1-800-282-2886  
Electrolux Home Care  
North America Service Division  
P.O. Box 3900  
Peoria, IL 61612

Canada : 1-800-282-2886  
Electrolux Home Care  
North America Service Division  
5855 Terry Fox Way  
Mississauga, Ontario L5V 3E4

### Obtenir un service sous garantie à l'extérieur de votre communauté

Vous devez payer les frais d'expédition au poste de garantie autorisée Eureka.

Les frais de retour d'expédition seront payés par la station de garantie. En retournant les pièces pour la réparation, veuillez inclure le modèle, le type et le numéro de série qui se trouvent sur la plaque signalétique dans la partie inférieure de l'arrière de l'aspirateur.

### Autres limitations et exclusions

Toute garantie qui pourrait être implicite par rapport à votre achat ou à votre utilisation de l'aspirateur, incluant toute garantie de commerciabilité ou toute garantie d'aptitude à un emploi particulier se limite à la durée de cette garantie. Certains états ne permettent pas de limitations quant à la durée de la garantie implicite, donc il se peut que les limitations précédentes ne s'appliquent pas dans votre cas.

Votre recours pour la rupture de garantie se limite au seul recours indiqué plus haut. Dans aucun cas, le fabricant ne sera tenu responsable de tous dommages consécutifs ou indirects que vous pourriez avoir par rapport à votre achat ou votre utilisation de l'aspirateur.

Certains états ne permettent pas l'exclusion ou la limitation des dommages indirects ou consécutifs, donc il se peut que la limitation ou l'exclusion précédente ne s'applique pas dans votre cas.

Cette garantie vous donne des droits juridiques précis. Vous pourriez aussi avoir d'autres droits qui varient d'une juridiction à l'autre.

Le nom ARM & HAMMER est une marque de commerce de Church and Dwight Co., Inc. 3M et Filtrete sont des marques de commerce de 3M Company, utilisées par Electrolux Home Care Products, Inc. sous licence.

## LA GARANTÍA LIMITADA DE EUREKA

Eureka garantiza que esta aspiradora esté libre de defectos de materiales y de fabricación, por el término de un año, para uso doméstico normal. La garantía se otorga sólo al comprador original y a los miembros inmediatos del hogar.

Esta garantía es válida durante un año a partir de la fecha de compra, sólo cuando la aspiradora es usada de acuerdo con las instrucciones de operación de Eureka.

### Esta garantía no cubre

- Piezas de la aspiradora que deben ser reemplazadas durante el uso normal, como bolsas desechables para el polvo, filtros, bandas de transmisión, focos, cepillo de rodillo, cerdas, aspas y limpieza.
- Daños o mal funcionamiento causados por negligencia, abuso, y por uso que no esté de acuerdo con la Guía del Propietario.
- Defectos o daños causados por servicios de mantenimiento no autorizados o por el uso de piezas diferentes a las genuinas de Eureka, de ARM & HAMMER™ y Filtrete™ de 3M.

### Lo que Eureka sí hará

Eureka, a su opción, reparará o reemplazará una aspiradora defectuosa, o una pieza de la aspiradora, que esté cubierta por esta garantía. Como parte de su política de garantía, Eureka no devolverá el precio de compra pagado por el consumidor.

### Registro

Para registrar su producto, visite [www.eureka.com](http://www.eureka.com) y haga clic en el enlace Register Your Product<sup>1</sup> en la esquina superior derecha.

### Cómo obtener servicio de garantía

Para obtener servicio bajo garantía, usted debe retornar la aspiradora o pieza de la aspiradora junto con una "prueba de compra" a cualquier Estación de Garantía Autorizada de Eureka. Para obtener información sobre las Estaciones de Garantía Autorizadas de Eureka o sobre Servicio de mantenimiento, visite [www.eureka.com](http://www.eureka.com), escriba, o llame por teléfono gratis al:

### Cómo obtener servicio de garantía de fuera de su comunidad

Usted debe pagar los costos de envío hasta la Estación de Garantía Autorizada de Eureka.

Los gastos del envío de retorno serán pagados por la Estación de Garantía. Cuando retorne piezas para su reparación, por favor incluya el modelo, el tipo y el número de serie que se encuentran en la placa de clasificación, en la parte posterior e inferior de la aspiradora.

### Limitaciones y exclusiones adicionales

Cualquier garantía que pueda ser implícita, con respecto a su compra o al uso de la aspiradora, incluyendo cualquier garantía de comerciabilidad o cualquier garantía de idoneidad para un fin determinado se limita a la duración de esta garantía. Algunos estados no permiten limitaciones en cuanto a la duración de una garantía implícita, por lo que las limitaciones anteriores pueden no aplicar a su caso.

Su compensación por incumplimiento de esta garantía se limita a la compensación expresamente provista arriba. El fabricante no podrá ser responsable, en ningún caso, por ningunos daños y perjuicios incidentales o consecuentes que Ud. pueda incurrir en relación a su compra o al uso de la aspiradora.

Algunos estados no permiten la exclusión o limitación de daños y perjuicios incidentales o consecuentes, por lo que la limitación o exclusión anterior puede no aplicar a su caso.

Esta garantía le da derechos legales específicos. También es posible que Ud. pueda tener otros derechos, que pueden variar según el estado.

---

El nombre ARM & HAMMER es una marca comercial de Church and Dwight Co., Inc. 3M y Filtrete son marcas comerciales de 3M Company que son usados, con licencia, por Electrolux Home Care Products, Inc.

**EE.UU.: 1-800-282-2886**

Electrolux Home Care  
North America Service Division  
P.O. Box 3900  
Peoria, IL 61612

**Canadá: 1-800-282-2886**

Electrolux Home Care  
North America Service Division  
5855 Terry Fox Way  
Mississauga, Ontario L5V 3E4