



# LASERJET PRO CP1020

KLEURENPRINTERSERIE

## Gebruikershandleiding







HP LaserJet Pro CP1020-  
kleurenprinterserie

Gebruikershandleiding

## Copyright en licentie

© 2011 Copyright Hewlett-Packard Development Company, L.P.

Vereenvoudiging, bewerking en vertaling zonder voorafgaande schriftelijke toestemming zijn verboden, behalve zoals toegestaan door het auteursrecht.

De informatie in dit document kan zonder vooraankondiging worden gewijzigd.

De enige garantie voor producten en services van HP wordt uiteengezet in de garantieverklaring die bij dergelijke producten en services wordt geleverd. Niets in deze verklaring mag worden opgevat als een aanvullende garantie. HP is niet aansprakelijk voor technische of redactionele fouten of weglatingen in deze verklaring.

Edition 1, 3/2011

Onderdeelnummer: CE913-90998

## Handelsmerken

Adobe®, Acrobat® en PostScript® zijn handelsmerken van Adobe Systems Incorporated.

Intel® Core™ is een handelsmerk van Intel Corporation in de Verenigde Staten en andere landen/regio's.

Java™ is een handelsmerk van Sun Microsystems, Inc. in de Verenigde Staten.

Microsoft®, Windows®, Windows® XP en Windows Vista® zijn in de Verenigde Staten gedeponeerde handelsmerken van Microsoft Corporation.

UNIX® is een gedeponeerd handelsmerk van The Open Group.

ENERGY STAR en het ENERGY STAR-logo zijn in de Verenigde Staten gedeponeerde merken.

## Symbolen in deze handleiding

---

 **TIP:** Bij Tip vindt u handige tips of sneltoetsen.

 **OPMERKING:** Bij Opmerking vindt u belangrijke informatie, zoals een toelichting bij een concept of uitleg van een taak.

 **VOORZICHTIG:** Dit geeft aan dat u bepaalde procedures moet volgen om te voorkomen dat gegevens verloren gaan of het apparaat wordt beschadigd.

 **WAARSCHUWING!** Waarschuwingen geven aan dat u bepaalde procedures moet volgen om te voorkomen dat letsel ontstaat, gegevens onherroepelijk verloren gaan of het apparaat zwaar wordt beschadigd.

---



---

# Inhoudsopgave

<b>1 Basisinformatie over het apparaat .....</b>	<b>1</b>
Productvergelijking .....	2
Milieuvriendelijke functies .....	2
Toegankelijkheidsfuncties .....	3
Productaanzichten .....	4
Vooraanzicht van product .....	4
Achteraanzicht van product .....	5
Locatie van serie- en modelnummer .....	5
Layout bedieningspaneel .....	6
<b>2 Software voor Windows .....</b>	<b>7</b>
Ondersteunde besturingssystemen voor Windows .....	8
Ondersteunde printerdrivers voor Windows .....	8
Instellingen van de afdruktaak wijzigen voor Windows .....	9
Instellingen van de printerdriver wijzigen voor Windows .....	10
De instellingen voor alle afdruktaken wijzigen totdat het softwareprogramma wordt gesloten .....	10
De standaardinstellingen voor alle afdruktaken wijzigen .....	10
De configuratie-instellingen van het product wijzigen .....	10
Software verwijderen voor Windows .....	11
Ondersteunde hulpprogramma's voor Windows (alleen netwerkmodellen) .....	12
<b>3 Het product gebruiken op de Mac .....</b>	<b>13</b>
Software voor Mac .....	14
Ondersteunde besturingssystemen voor Mac .....	14
Ondersteunde printerdrivers voor Mac .....	14
Software installeren op Mac-besturingssystemen .....	14
Software verwijderen uit Mac-besturingssystemen .....	17
Instellingen van de printerdriver wijzigen voor Mac .....	17
Software voor Mac-computers .....	18
Afdrukken met Mac .....	19

Een afdruktaak annuleren op de Mac .....	19
De papiersoort en het papierformaat wijzigen op de Mac .....	19
Het documentformaat wijzigen of een aangepast papierformaat afdrukken op de Mac .....	19
Voorinstellingen voor afdrukken maken op de Mac .....	20
Een voorbeeld afdrukken op de Mac .....	20
Meerdere pagina's op één vel papier afdrukken in Mac .....	21
Afdrukken op beide zijden van het papier (duplex) in Mac .....	21
De kleuropties instellen op de Mac .....	22

#### **4 Sluit het product aan ..... 23**

Ondersteunde netwerkbesturingssystemen (alleen netwerkmodellen) .....	24
Disclaimer voor printer delen .....	24
Verbinden met USB .....	25
Cd-installatie .....	25
HP Smart Install .....	25
Aansluiten op een netwerk (alleen netwerkmodellen) .....	27
Ondersteunde netwerkprotocollen .....	27
Het apparaat installeren op een bekabeld netwerk .....	27
Het apparaat installeren op een draadloos netwerk .....	29
Netwerkinstellingen configureren .....	32

#### **5 Papier en afdruk materiaal ..... 35**

Papiergebruik begrijpen .....	36
Richtlijnen voor speciaal papier .....	36
De printerdriver aanpassen aan de papiersoort en het papierformaat .....	38
Ondersteunde papierformaten .....	39
Ondersteunde papiersoorten .....	41
Papierlade vullen .....	43
Materiaal in de invoerlade plaatsen .....	43
Ladecapaciteit .....	44
Afdrukstand van het papier voor het vullen van de laden .....	44

#### **6 Afdruktaken ..... 45**

Een afdruktaak annuleren met Windows .....	46
Basistaken afdrukken in Windows .....	47
De printerdriver openen met Windows .....	47
Hulp krijgen bij een afdrukoptie met Windows .....	48
Het aantal af te drukken exemplaren wijzigen met Windows .....	48
Aangepaste afdrukinstellingen opslaan die u opnieuw wilt gebruiken met Windows .....	48



De afdrukkwaliteit verbeteren met Windows .....	52
Dubbelzijdig afdrukken (duplex) met Windows .....	53
Meerdere pagina's per vel afdrukken met Windows .....	55
De standaardafdrukstand selecteren met Windows .....	57
Kleuropties instellen met Windows .....	58
Geavanceerde taken afdrukken in Windows .....	59
Gekleurde tekst afdrukken in zwart-wit (grijswaarden) met Windows .....	59
Afdrukken op voorbedrukt briefpapier of voorbedrukte formulieren met Windows .....	59
Met Windows afdrukken op speciaal papier, etiketten of transparanten .....	61
De eerste of laatste pagina op ander papier afdrukken met Windows .....	63
Een document aanpassen aan paginagrootte met Windows .....	64
Een watermerk aan een document toevoegen in Windows .....	65
Een brochure maken met Windows .....	66
HP ePrint gebruiken .....	68
HP Cloud Print gebruiken .....	68
HP Direct Print gebruiken (alleen draadloze modellen) .....	69
AirPrint gebruiken .....	70
<b>7 Kleur .....</b>	<b>73</b>
Kleur aanpassen .....	74
Het kleurthema van een afdruktaak wijzigen .....	74
De kleuropties wijzigen .....	75
handmatige kleuropties .....	75
Kleuren overeen laten stemmen .....	77
<b>8 Het apparaat beheren en onderhouden .....</b>	<b>79</b>
Druk informatiepagina's af .....	80
De configuratiepagina afdrukken .....	80
De statuspagina voor benodigdheden afdrukken .....	80
De geïntegreerde webserver van HP gebruiken (alleen netwerkmodellen) .....	81
De geïntegreerde webserver van HP openen .....	81
Functies van de geïntegreerde webserver van HP .....	81
Beveiligingsfuncties van het apparaat .....	84
Het apparaat vergrendelen .....	84
Een systeemwachtwoord instellen .....	84
Besparingsinstellingen .....	85
Instellen modus Auto-aan/Auto-uit .....	85
Benodigdheden en accessoires beheren .....	86
Afdrukken wanneer een printcartridge of een afbeeldingsdrum het einde van de geschatte levensduur heeft bereikt .....	86
Printcartridges en afbeeldingsdrums beheren .....	87

Instructies voor vervanging .....	89
Het product reinigen .....	97
De papierbaan reinigen .....	97
De buitenkant reinigen .....	97
Productupdates .....	97

## **9 Problemen oplossen ..... 99**

Zelfhulp .....	100
Controlelijst voor het oplossen van problemen .....	101
Stap 1: Zorgen dat het apparaat goed is ingesteld .....	101
Stap 2: De bekabeling of de draadloze verbinding (alleen netwerkmodellen) controleren .....	101
Stap 3: Controleren of er lampjes op het bedieningspaneel branden .....	101
Stap 4: Het papier controleren .....	102
Stap 5: De software controleren .....	102
Stap 6: De afdrukfunctionaliteit testen .....	102
Stap 7: De benodigdheden controleren .....	102
Stap 8: Proberen een afdruktaak vanaf de computer te verzenden .....	102
Factoren die de prestaties van het product beïnvloeden .....	103
Fabrieksinstellingen herstellen .....	104
Betekenis van de patronen van de lampjes op het bedieningspaneel .....	105
Statuswaarschuwingsberichten .....	108
Papier wordt niet goed ingevoerd of loopt vast .....	115
Het apparaat pakt geen papier op .....	115
Het apparaat pakt meerdere vellen papier op. ....	115
Papierstoringen voorkomen .....	115
Storingen verhelpen .....	116
De afdrukkwaliteit verbeteren .....	120
Gebruik de juiste instelling voor de papiersoort in de printerdriver. ....	120
De kleurinstellingen aanpassen in de printerdriver .....	121
Papier gebruiken dat voldoet aan de specificaties van HP .....	122
Een reinigingspagina afdrukken .....	123
Het apparaat kalibreren om de kleuren uit te lijnen .....	123
De printcartridges controleren .....	124
Het apparaat drukt niet of langzaam af .....	128
Het apparaat drukt niet af .....	128
Het apparaat drukt langzaam af .....	128
Verbindingsproblemen oplossen .....	130
Problemen met rechtstreekse verbindingen oplossen .....	130
Netwerkproblemen oplossen .....	130
Problemen met draadloze netwerken oplossen .....	132

Controlelijst draadloze verbinding .....	132
Er kan niet worden afgedrukt met het apparaat na het voltooiën van de draadloze configuratie .....	132
Er kan niet worden afgedrukt met het apparaat en op de computer is een firewall van derden geïnstalleerd .....	133
De draadloze verbinding functioneert niet meer nadat de draadloze router of het apparaat is verplaatst .....	133
Er kunnen geen computers meer worden aangesloten op het draadloos apparaat .....	133
De verbinding van het draadloos apparaat wordt verbroken wanneer er verbinding wordt gemaakt met een virtueel privénetwerk. ....	133
Het netwerk wordt niet weergegeven in de lijst met draadloze netwerken .....	134
Het draadloos netwerk functioneert niet .....	134
Softwareproblemen oplossen .....	135
Veelvoorkomende Mac-problemen oplossen .....	136
De printerdriver wordt niet in de lijst met printers en faxapparaten weergegeven .....	136
De apparaatnaam wordt niet weergegeven in de lijst met printers en faxapparaten. ....	136
De printerdriver zorgt er niet automatisch voor dat het geselecteerde apparaat wordt weergegeven in de lijst met printers en faxapparaten. ....	136
Er is geen afdruktaak verzonden naar het apparaat van uw keuze .....	137
Wanneer het apparaat met een USB-kabel is aangesloten, wordt het apparaat niet weergegeven in de lijst met printers en faxapparaten nadat de driver is geselecteerd. ....	137
Bij USB-verbindingen wordt er een algemene printerdriver gebruikt .....	137

## **Bijlage A Benodigheden en accessoires ..... 139**

Onderdelen, accessoires en benodigheden bestellen .....	140
Onderdeelnummers .....	140
Printcartridges .....	140
Afbeltingsdrums .....	140
Kabels en interfaces .....	140

## **Bijlage B Service en ondersteuning ..... 141**

Bepaalde garantiieverklaring van Hewlett-Packard .....	142
De Premium Protection Warranty van HP: Bepaalde-garantiieverklaring voor de LaserJet-printcartridge .....	144
Bepaalde-garantiieverklaring voor vervangende LaserJet-afbeltingsdrums van HP .....	145
Op de printcartridge en de afbeltingsdrum opgeslagen gegevens .....	146
Licentieovereenkomst voor eindgebruikers .....	147
OpenSSL .....	150
Klantondersteuning .....	150
Het product opnieuw verpakken .....	151

<b>Bijlage C Specificaties .....</b>	<b>153</b>
Fysieke specificaties .....	154
Stroomverbruik, stroomvoorzieningsspecificaties en geluidsuitstoot .....	154
Omgevingsspecificaties .....	154
 <b>Bijlage D Overheidsinformatie .....</b>	 <b>155</b>
FCC-voorschriften .....	156
Milieuvriendelijke producten .....	157
Milieubescherming .....	157
Ozonproductie .....	157
Lager energieverbruik .....	157
Papierverbruik .....	157
Plastic onderdelen .....	157
Afdrukbenodigdheden voor HP LaserJet .....	157
Instructies voor retourneren en recyclen .....	158
Papier .....	159
Materiaalbeperkingen .....	159
Voorschriften voor het afdanken van apparaten voor privé-huishoudens in de Europese Unie .....	159
Chemische stoffen .....	159
Material Safety Data Sheet (MSDS, chemiekaart) .....	160
Meer informatie .....	160
Verklaring van conformiteit (basismodellen) .....	161
Verklaring van conformiteit (draadloze modellen) .....	163
Veiligheidsvoorschriften .....	165
Laserverklaring .....	165
Canadese DOC-voorschriften .....	165
VCCI-verklaring (Japan) .....	165
Instructies voor netsnoer .....	165
Netsnoerverklaring (Japan) .....	165
EMC-verklaring (Korea) .....	166
Laserverklaring voor Finland .....	167
GS-verklaring (Duitsland) .....	167
Tabel met chemicaliën (China) .....	168
Verklaring over de beperking van gevaarlijke stoffen statement (Turkije) .....	168
Aanvullende voorschriften voor draadloze producten .....	169
FCC-voorschriften—Verenigde Staten .....	169
Australische verklaring .....	169
Braziliaanse ANATEL-verklaring .....	169
Canadese verklaringen .....	169
Wettelijk voorschrift van Europese Unie .....	169

Kennisgeving voor gebruik in Frankrijk .....	170
Kennisgeving voor gebruik in Rusland .....	170
Koreaanse verklaring .....	170
Taiwanese verklaring .....	171
Draadloze markering Vietnam Telecom voor goedgekeurde ICTQC Type-producten .....	171

<b>Index .....</b>	<b>173</b>
--------------------	------------





---

# 1 Basisinformatie over het apparaat

- [Productvergelijking](#)
- [Milieuvriendelijke functies](#)
- [Toegankelijkheidsfuncties](#)
- [Productaanzichten](#)

# Productvergelijking

HP LaserJet Pro CP1020-kleurenprinterserie	HP LaserJet Pro CP1020nw-kleurenprinterserie
	
<ul style="list-style-type: none"> <li>• <b>Snelheid:</b> Drukt maximaal 16 pagina's per minuut (ppm) af op papier van A4-formaat of 17 ppm op papier van Letter-formaat in zwart-wit en 4 ppm in kleur</li> <li>• <b>Lade:</b> 150 vellen van 75 g/m<sup>2</sup></li> <li>• <b>Uitvoerbak:</b> 50 vellen van 75 g/m<sup>2</sup></li> <li>• <b>Aansluitingen:</b> USB 2.0-poort voor hoge snelheid</li> <li>• <b>Dubbelzijdig afdrukken (duplex):</b> Handmatig dubbelzijdig afdrukken (via de printerdriver)</li> <li>• <b>Startprintcartridge:</b> Meegeleverd met apparaat</li> </ul>	<p>HP LaserJet Pro CP1025 plus:</p> <ul style="list-style-type: none"> <li>• <b>Connectiviteit:</b> 802.11b/g/n draadloos netwerk, ingebouwde netwerkaansluiting voor 10Base-T/100Base-TX-netwerken</li> <li>• <b>Interne netwerken:</b> Poort voor interne netwerken van HP</li> </ul>

## Milieuvriendelijke functies

Recycling	<p>Verminder afval door gerecycled papier te gebruiken.</p> <p>Recycle printcartridges via de procedure voor retourzending van HP.</p>
Energiebesparing	Bespaar energie met de technologie Auto-aan/Auto-uit van HP.
Handmatig dubbelzijdig afdrukken	Bespaar papier door de instelling voor handmatig dubbelzijdig afdrukken te gebruiken.
Meerdere pagina's per vel afdrukken	Bespaar papier door twee of meer pagina's van een document naast elkaar op één vel papier af te drukken. U kunt deze functie gebruiken via de printerdriver.



## Toegankelijkheidsfuncties

Het apparaat beschikt over verschillende functies die gebruikers hulp bieden bij toegangsproblemen.

- On line gebruikershandleiding die compatibel is met reader-programma's.
- Printcartridges en de imaging drum kunnen met één hand worden geïnstalleerd en verwijderd.
- Alle kleppen en deksels kunnen met één hand worden geopend.

# Productaanzichten

## Vooraanzicht van product

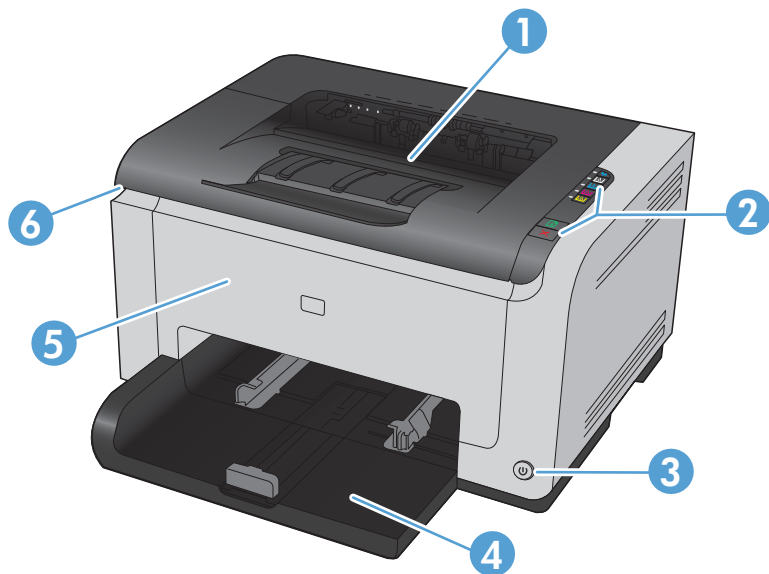

1	Uitvoerbak
2	Bedieningspaneel
3	Aan-uitknop
4	Hoofd invoerlade
5	Vorklep (geeft toegang tot de afbeeldingsdrum)
6	Printcartridgeklep (geeft toegang tot de cyaan, magenta, gele en zwarte printcartridges)

## Achteraanzicht van product

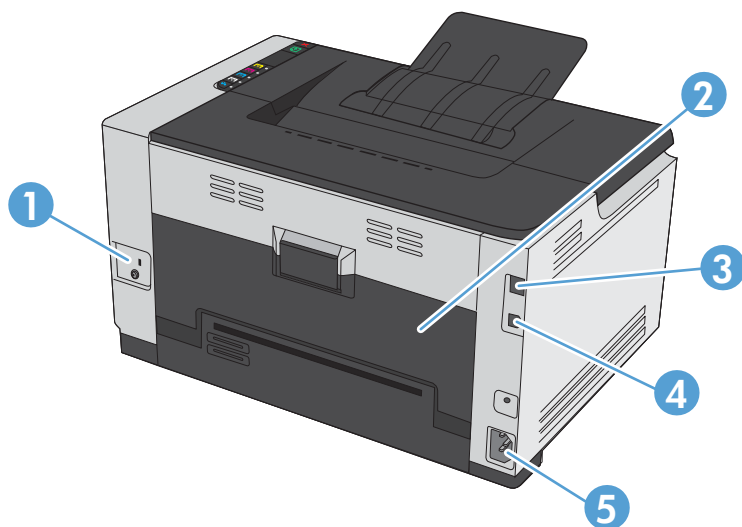

1	Kensington-vergrendeling
2	Achterklep voor toegang bij storing
3	Interne netwerkpoort van HP (alleen netwerkmodellen)
4	USB-poort
5	Netsnoeraansluiting





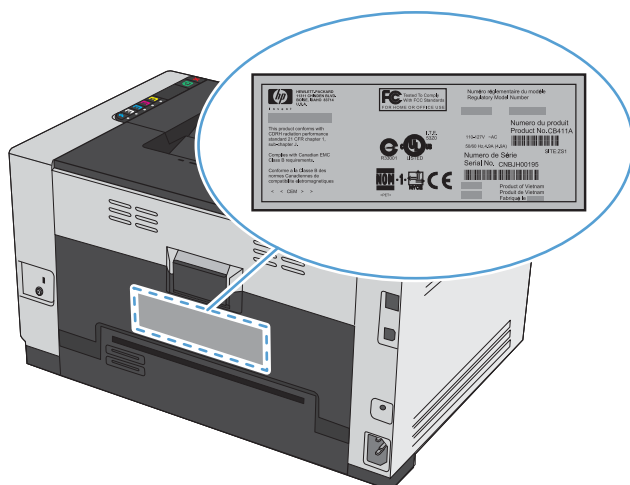

## Locatie van serie- en modelnummer

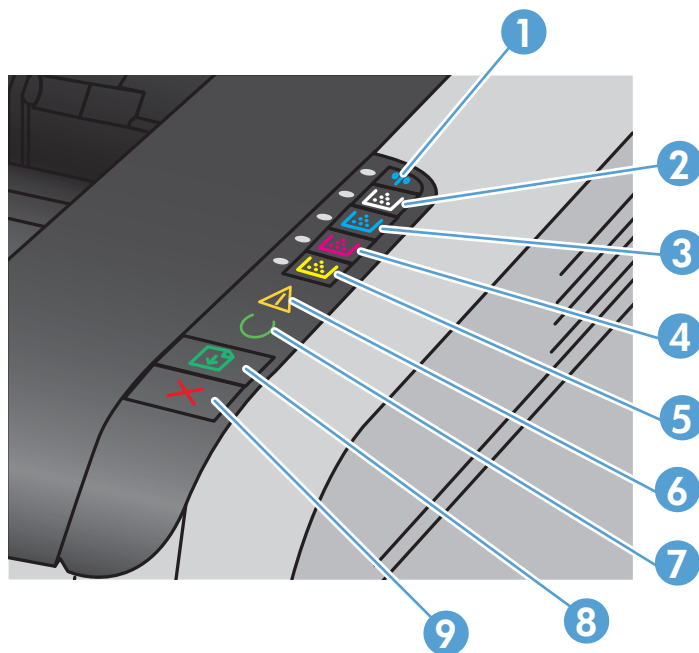
Het etiket met het product- en serienummer bevindt zich aan de binnenzijde van de voorklep.



## Layout bedieningspaneel



1	 Knop Draadloos en lampje	Houd de knop ingedrukt om Wi-Fi Protected Setup (WPS) in te schakelen (alleen netwerkmodellen). Met het lampje wordt de status van de draadloze verbinding aangegeven.
2-5	 Cartridgeknoppen en -lampjes	Wanneer de printcartridgeklep is gesloten, drukt u op de knop voor toegang tot de printcartridge van de betreffende kleur. Met het lampje wordt de status van de printcartridge aangegeven.
6	 Attentielampje	Geeft aan dat de printcartridgeklep open is of dat er een andere fout is opgetreden.
7	 Gereedlampje	Wanneer het lampje brandt, is het apparaat gereed om af te drukken. Wanneer het lampje knippert, worden er gegevens verwerkt.
8	 Knop Hervatten	Druk op deze knop om een afdruktaak te hervatten.
9	 Knop Annuleren	Druk op deze knop om een afdruktaak te annuleren.

---

## 2 Software voor Windows

- [Ondersteunde besturingssystemen voor Windows](#)
- [Ondersteunde printerdrivers voor Windows](#)
- [Instellingen van de afdruktaak wijzigen voor Windows](#)
- [Instellingen van de printerdriver wijzigen voor Windows](#)
- [Software verwijderen voor Windows](#)
- [Ondersteunde hulpprogramma's voor Windows \(alleen netwerkmodellen\)](#)

# Ondersteunde besturingssystemen voor Windows

Het product wordt geleverd met software voor de volgende Windows®-besturingssystemen:

- Windows 7 (32-bits en 64-bits)
- Windows Vista (32-bits en 64-bits)
- Windows XP (32-bits, Service Pack 2)
- Windows Server 2003 (32-bits, Service Pack 3)
- Windows Server 2008 (32-bits en 64-bits)

# Ondersteunde printerdrivers voor Windows

Het product wordt geleverd met software voor Windows die de communicatie van de computer met het product mogelijk maakt. Deze software wordt een printerdriver genoemd. Printerdrivers geven toegang tot de functies van het product, zoals het afdrukken op aangepaste papierformaten, het formaat van documenten wijzigen en het invoegen van watermerken.



**OPMERKING:** De meest recente drivers zijn beschikbaar op [www.hp.com/support/ljcp1020series](http://www.hp.com/support/ljcp1020series).

# Instellingen van de afdruktaak wijzigen voor Windows

Hulpmiddel voor het wijzigen van de instellingen	Methode voor het wijzigen van de instellingen	Duur van de wijzigingen	Prioriteitsvolgorde van de wijzigingen
Instellingen softwareprogramma	Klik in het menu Bestand van het softwareprogramma op Pagina-instelling of een gelijkwaardige optie.	Deze instellingen zijn alleen van toepassing op de huidige afdruktaak.	Als u hier wijzigingen aanbrengt, worden alle gewijzigde instellingen ergens anders teniet gedaan.
Printereigenschappen in het softwareprogramma	<p>De stappen zijn voor elk softwareprogramma anders. Deze procedure is het meest algemeen.</p> <ol style="list-style-type: none"><li>1. Kies <b>Afdrukken</b> in het menu <b>Bestand</b> van het softwareprogramma.</li><li>2. Selecteer het product en klik op <b>Eigenschappen</b> of <b>Voorkeuren</b>.</li><li>3. Wijzig de instellingen op de verschillende tabbladen.</li></ol>	Deze instellingen zijn van toepassing op de huidige sessie van het softwareprogramma.	Als u hier wijzigingen aanbrengt, hebben deze instellingen voorrang op de standaardinstellingen van de printerdriver en het apparaat.
Standaardinstellingen printerdriver	<ol style="list-style-type: none"><li>1. Open de lijst met printers op uw computer en selecteer dit apparaat. <b>OPMERKING:</b> Deze stap varieert voor elk besturingssysteem.</li><li>2. Klik op <b>Printer</b> en klik vervolgens op <b>Afdrukvoorkeuren</b>.</li><li>3. Wijzig de instellingen op de verschillende tabbladen.</li></ol>	<p>Deze instellingen blijven van kracht totdat u ze nogmaals wijzigd.</p> <p><b>OPMERKING:</b> Deze methode wijzigt de standaardinstellingen voor de printerdriver van alle softwareprogramma's.</p>	U kunt deze instellingen teniet doen door de instellingen in het softwareprogramma te wijzigen.

# Instellingen van de printerdriver wijzigen voor Windows

## De instellingen voor alle afdruktaken wijzigen totdat het softwareprogramma wordt gesloten

1. Klik in het menu **Bestand** van het softwareprogramma op **Afdrukken**.
2. Selecteer de driver en klik vervolgens op **Eigenschappen** of **Voorkeuren**.

De stappen kunnen variëren. Dit is de meeste voorkomende procedure.

## De standaardinstellingen voor alle afdruktaken wijzigen

1. **Windows XP, Windows Server 2003 en Windows Server 2008 (te beginnen vanuit de standaardweergave van het menu Start):** klik op **Start** en vervolgens op **Printers en faxapparaten**.

**Windows XP, Windows Server 2003 en Windows Server 2008 (te beginnen vanuit de klassieke weergave van het menu Start):** klik op **Start, Instellingen** en vervolgens op **Printers**.

**Windows Vista:** klik op **Start, Configuratiescherm** en vervolgens in de categorie **Hardware en geluiden** op **Printer**.

**Windows 7:** Klik op **Start** en klik op **Apparaten en printers**.

2. Klik met de rechtermuisknop op het pictogram van de driver en selecteer vervolgens **Voorkeursinstellingen voor afdrukken**.

## De configuratie-instellingen van het product wijzigen

1. **Windows XP, Windows Server 2003 en Windows Server 2008 (te beginnen vanuit de standaardweergave van het menu Start):** klik op **Start** en vervolgens op **Printers en faxapparaten**.

**Windows XP, Windows Server 2003 en Windows Server 2008 (te beginnen vanuit de klassieke weergave van het menu Start):** klik op **Start, Instellingen** en vervolgens op **Printers**.

**Windows Vista:** klik op **Start, Configuratiescherm** en vervolgens in de categorie **Hardware en geluiden** op **Printer**.

**Windows 7:** Klik op **Start** en klik op **Apparaten en printers**.

2. Klik met de rechtermuisknop op het driverpictogram en selecteer **Eigenschappen** of **Printereigenschappen**.
3. Klik op het tabblad **Configureren**.



# Software verwijderen voor Windows

## Windows XP

1. Klik op **Start** en vervolgens op **Programma's**.
2. Klik achtereenvolgens op **HP** en op de apparaatnaam.
3. Klik op **Verwijderen** en volg de instructies op het scherm voor het verwijderen van de software.

## Windows Vista en Windows 7

1. Klik op **Start** en op **Alle programma's**.
2. Klik achtereenvolgens op **HP** en op de apparaatnaam.
3. Klik op **Verwijderen** en volg de instructies op het scherm voor het verwijderen van de software.

## Ondersteunde hulpprogramma's voor Windows (alleen netwerkmodellen)

- Geïntegreerde webserver van HP (De geïntegreerde webserver van HP, de EWS, is alleen toegankelijk wanneer het product op een netwerk is aangesloten en niet wanneer het product via USB is aangesloten.)

---

## 3 Het product gebruiken op de Mac

- [Software voor Mac](#)
- [Afdrukken met Mac](#)

# Software voor Mac

## Ondersteunde besturingssystemen voor Mac

De volgende Mac-besturingssystemen worden door het apparaat ondersteund:

- Mac OS X 10.5, 10.6 en hoger

 **OPMERKING:** Voor Mac OS X 10.5 en hoger worden Mac-computers met een PPC- of Intel® Core™-processor ondersteund. Voor Mac OS X 10.6 worden Mac-computers met een Intel Core-processor ondersteund.

## Ondersteunde printerdrivers voor Mac

Het installatieprogramma voor de HP LaserJet-software bevat onder meer PPD-bestanden (PostScript® Printer Description) en PDE's (Printer Dialog Extensions) voor Mac OS X-computers. De PPD- en PDE-bestanden voor de HP-printer zorgen in combinatie met de printerdriver voor volledige afdrufunctie en toegang tot specifieke HP-printerfuncties.

## Software installeren op Mac-besturingssystemen

### Software installeren op Mac-computers waarop het apparaat rechtstreeks is aangesloten

Het apparaat ondersteunt een USB 2.0-aansluiting. Gebruik een USB-kabel van het type A-naar-B. HP raadt aan een USB-kabel van maximaal 2 m te gebruiken.

1. Sluit de USB-kabel aan op het apparaat en de computer.

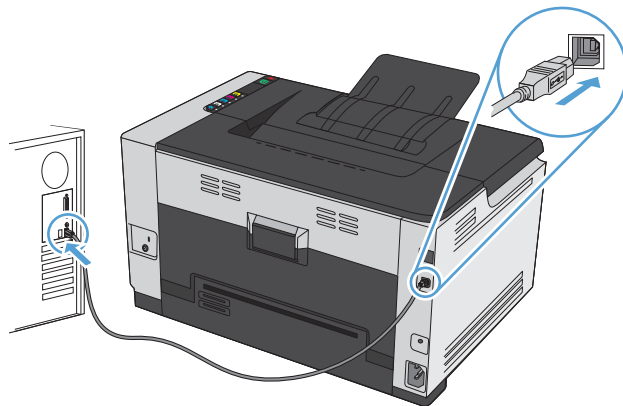

2. Installeer de software vanaf de cd.
3. Klik op het pictogram van het installatieprogramma van HP en volg de instructies op het scherm.

4. Klik in het scherm Gefeliciteerd op de knop **OK**.
5. Druk een pagina af vanuit een willekeurig softwareprogramma om te controleren of de afdruksoftware juist is geïnstalleerd.

## Software installeren op Mac-computers in een bekabeld netwerk

### Het IP-adres configureren

1. Sluit het apparaat met de netwerkkabel aan op het netwerk.

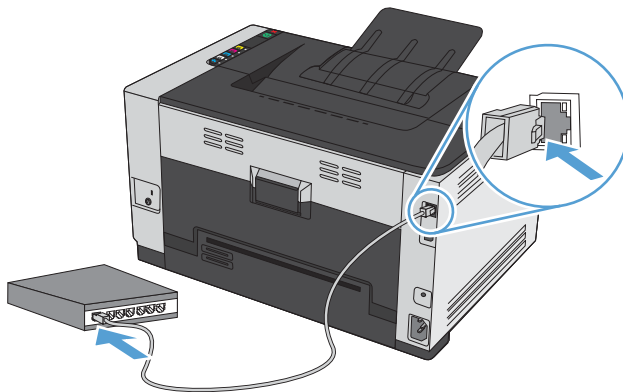

2. Wacht 60 seconden voor u doorgaat. In deze minuut wordt het apparaat herkend door het netwerk en wordt er een IP-adres of hostnaam aan het apparaat toegewezen.
3. Houd de knop Hervatten  twee of drie seconden ingedrukt om een configuratiepagina en de pagina Status benodigheden af te drukken.
4. Het IP-adres vindt u op het configuratierapport.

LASERJET PROFESSIONAL Self Test / Configuration	
<b>Product Information</b>	
Product Name	= HP LaserJet
Product Number	= P34024
Product Print Port	= usbmon
Network Interface	= 1000BASE-T
Max. Print Quality	= FastJet 1200
<b>Page Counts</b>	
Leaf Page Period	= 6
Blank Page	= 0
Color Page	= 0
Color Page Count	= 0
Normal Media Page Count	= 0
Total Job Size	= 100
Average Coverage	= 5
<b>Network Information</b>	
Status	= Connected
Host Name	= HP-LAS3081
Hardware Address	= 00:0E:1A:4C:00:01
Link Speed/Quality	= 10/100
Self-Tests Received	= 2
<b>IP Configuration</b>	
IP Address	= 192.168.1.10
Subnet Mask	= 255.255.255.0
Default Gateway	= 192.168.1.1
Static IP Address	= 192.168.1.10
Static Subnet Mask	= 255.255.255.0
Static Default Gateway	= 192.168.1.1
<b>Wireless (Wi-Fi) Information</b>	
Status	= Disabled
Communication Mode	= Ad-Hoc
Network Name (SSID)	= net00000000
Authentication	= None (Open)

### De software installeren

1. Sluit alle programma's op de computer af.
2. Installeer de software vanaf de cd.
3. Klik op het pictogram van het installatieprogramma van HP en volg de instructies op het scherm.

4. Klik in het scherm Gefeliciteerd op de knop **OK**.
5. Druk een pagina af vanuit een willekeurig softwareprogramma om te controleren of de afdruksoftware juist is geïnstalleerd.

## Software installeren op Mac-computers in een draadloos netwerk

Voordat u de apparaatsoftware installeert, controleert u of het apparaat niet via een netwerkkabel met het netwerk is verbonden.

Als uw draadloze router Wi-Fi Protected Setup (WPS) niet ondersteunt, vraagt u uw systeembeheerder om de netwerkinstellingen voor uw draadloze router of voert u de volgende taken uit:

- Achterhaal de naam van het draadloze netwerk of de SSID (service set identifier).
- Bepaal het beveiligingswachtwoord of de coderingsleutel voor het draadloze netwerk.

## Het apparaat aansluiten op een draadloos netwerk met WPS

Als uw router ondersteuning biedt voor Wi-Fi Protected Setup (WPS) is dit de eenvoudigste manier om het apparaat met een draadloos netwerk te verbinden.

1. Druk op de knop WPS op uw draadloze router.
2. Houd de knop Draadloos  op het bedieningspaneel van het apparaat gedurende twee seconden ingedrukt. Laat de knop los wanneer het lampje voor de draadloze functie begint te knipperen.
3. Wacht zo'n twee minuten tot het apparaat verbinding heeft gemaakt met de draadloze router.



**OPMERKING:** Als deze methode niet werkt, probeert u verbinding met het draadloze netwerk te maken via de methode met een USB-kabel.

## Het apparaat met een USB-kabel aansluiten op een draadloos netwerk

Als uw draadloze router WiFi-Protected Setup (WPS) niet ondersteunt, kunt u deze methode gebruiken om het apparaat te verbinden met een draadloos netwerk. Het instellen van een draadloze verbinding is eenvoudiger wanneer u een USB-kabel gebruikt om de instellingen over te brengen. Als de installatie is voltooid, kunt u de USB-kabel loskoppelen en de draadloze verbinding gebruiken.

1. Plaats de software-cd in de cd-lade van de computer.
2. Volg de instructies op het scherm op. Selecteer de optie **Verbinding maken via een draadloos netwerk** wanneer u hierom wordt gevraagd. Sluit de USB-kabel aan op het apparaat wanneer u hierom wordt gevraagd.



**VOORZICHTIG:** Sluit de USB-kabel pas aan als u hierom wordt gevraagd.

3. Als de installatie is voltooid, drukt u een configuratiepagina af om te controleren of het apparaat een SSID-naam heeft.
4. Als de installatie is voltooid, kunt u de USB-kabel loskoppelen.

## Software verwijderen uit Mac-besturingssystemen

U moet beschikken over beheerdersrechten om de software te verwijderen.

1. Koppel het apparaat los van de computer.
2. Open **Programma's**.
3. Selecteer **Hewlett Packard**.
4. Selecteer het **verwijderprogramma van HP**.
5. Selecteer het apparaat in de lijst met apparaten en klik vervolgens op de knop **Verwijderen**.
6. Nadat de software is verwijderd, start u de computer opnieuw op en leegt u de Prullenmand.

## Instellingen van de printerdriver wijzigen voor Mac

De instellingen voor alle afdruktaken wijzigen totdat het softwareprogramma wordt gesloten	De standaardinstellingen voor alle afdruktaken wijzigen	De configuratie-instellingen van het product wijzigen
<ol style="list-style-type: none"><li>1. Klik in het menu <b>Bestand</b> op de knop <b>Afdrukken</b>.</li><li>2. Wijzig de gewenste instellingen in de verschillende menu's.</li></ol>	<ol style="list-style-type: none"><li>1. Klik in het menu <b>Bestand</b> op de knop <b>Afdrukken</b>.</li><li>2. Wijzig de gewenste instellingen in de verschillende menu's.</li><li>3. Klik in het menu <b>Voorinstellingen</b> op de optie <b>Opslaan als...</b> en typ een naam voor de voorinstelling.</li></ol> <p>Deze instellingen worden in het menu <b>Voorinstellingen</b> opgeslagen. Als u de nieuwe instellingen wilt gebruiken, moet u de opgeslagen voorinstelling selecteren wanneer u een programma opent en wilt afdrukken.</p>	<p><b>Mac OS X 10.5 en 10.6</b></p> <ol style="list-style-type: none"><li>1. Klik in het menu Apple  op het menu <b>Systeemvoorkeuren</b> en klik vervolgens op het pictogram <b>Afdrukken en faxen</b>.</li><li>2. Selecteer het apparaat aan de linkerzijde van het scherm.</li><li>3. Klik op de knop <b>Opties en benodigheden</b>.</li><li>4. Klik op het tabblad <b>Driver</b>.</li><li>5. Configureer de geïnstalleerde opties.</li></ol>

## Software voor Mac-computers

### Ondersteunde hulpprogramma's voor Mac (alleen netwerkmodellen)

#### HP Utility voor Mac

Gebruik de HP Utility om productfuncties in te stellen die niet beschikbaar zijn in de printerdriver.

U kunt gebruikmaken van de HP Utility als het product beschikt over een USB-kabel (Universal Serial Bus) of als het is aangesloten op een TCP/IP-netwerk.

#### HP Utility openen

▲ Klik in het dock op **HP Utility**.

**-of-**

Klik bij **Programma's** op **Hewlett Packard** en vervolgens op **HP Utility**.

#### Functies van HP Utility

Gebruik de software HP Utility om de volgende taken uit te voeren:

- Informatie verkrijgen over de status van benodigdheden.
- Informatie verkrijgen over het apparaat, zoals de firmwareversie en het serienummer.
- Druk een configuratiepagina af.
- Voor apparaten die op een IP-netwerk zijn aangesloten: netwerkinformatie verkrijgen en de geïntegreerde webserver van HP openen.
- De papiersoort en het papierformaat voor de lade configureren.
- Bestanden overbrengen van de computer naar het apparaat.
- De firmware van het apparaat bijwerken.
- De kleurgebruikpagina weergeven

### Ondersteunde hulpprogramma's voor Mac

#### Geïntegreerde webserver van HP

Dit product is uitgerust met een geïntegreerde webserver die toegang geeft tot informatie over de activiteiten van het product en het netwerk.



# Afdrukken met Mac

## Een afdruktaak annuleren op de Mac

1. Als er een taak wordt afgedrukt, kunt u deze onderbreken door op Annuleren **X** te drukken op het bedieningspaneel van het apparaat.



**OPMERKING:** Als u op Annuleren **X** drukt, wordt de taak die op dat moment wordt afgedrukt, gewist. Als er meer dan een proces wordt uitgevoerd wanneer u op Annuleren **X** drukt, wordt het proces gewist dat op dat moment op het bedieningspaneel van het apparaat wordt weergegeven.

2. U kunt ook een afdruktaak annuleren vanuit een softwareprogramma of een afdrukwachtrij.
  - **Softwareprogramma:** doorgaans wordt er korte tijd een dialoogvenster op het scherm weergegeven waarin u de afdruktaak kunt annuleren.
  - **Mac-afdrukwachtrij:** open de afdrukwachtrij door te dubbelklikken op het pictogram van het product in het Dock. Selecteer de afdruktaak en klik vervolgens op **Verwijder**.

## De papiersoort en het papierformaat wijzigen op de Mac

1. Klik in het menu **Bestand** van het softwareprogramma op de optie **Afdrukken**.
2. Klik in het menu **Aantal en pagina's** op de knop **pagina-instelling**.
3. Selecteer een formaat in de vervolgkeuzelijst **Papierformaat** en klik op de knop **OK**.
4. Open het menu **Afwerking**.
5. Selecteer een soort in de vervolgkeuzelijst **Soort afdruk materiaal**.
6. Klik op de knop **Afdrukken**.

## Het documentformaat wijzigen of een aangepast papierformaat afdrukken op de Mac

---

### Mac OS X 10.5 en 10.6

Gebruik een van deze methoden.

1. Klik in het menu **Bestand** op de optie **Afdrukken**.
2. Klik op de knop **pagina-instelling**.
3. Selecteer het product en selecteer de juiste instellingen voor de optie **Papierformaat** en **Afdrukrichting**.

- 
1. Klik in het menu **Bestand** op de optie **Afdrukken**.
  2. Open het menu **Papierverwerking**.
  3. Klik in het gebied **Papierformaat bestemming** op het vak **Aanpassen aan papier** en selecteer het formaat in de vervolgkeuzelijst.
-

## Voorinstellingen voor afdrukken maken op de Mac

Gebruik voorinstellingen voor afdrukken om de huidige instellingen van de printerdriver op te slaan, zodat u deze later opnieuw kunt gebruiken.

### Een voorinstelling voor afdrukken maken

1. Klik in het menu **Bestand** op de optie **Afdrukken**.
2. Selecteer de driver.
3. Selecteer de afdrukinstellingen die u wilt opslaan zodat u deze opnieuw kunt gebruiken.
4. Klik in het menu **Voorinstellingen** op de optie **Opslaan als...** en typ een naam voor de voorinstelling.
5. Klik op de knop **OK**.

### Voorinstellingen voor afdrukken gebruiken

1. Klik in het menu **Bestand** op de optie **Afdrukken**.
2. Selecteer de driver.
3. Selecteer in het menu **Voorinstellingen** de voorinstelling voor afdrukken.



**OPMERKING:** Selecteer de optie **standaard** om de standaardinstellingen van de printerdriver te gebruiken.

## Een voorbeeld afdrukken op de Mac

1. Klik in het menu **Bestand** op de optie **Afdrukken**.
2. Selecteer de driver.
3. Open het menu **Voorblad** en selecteer waar u het voorblad wilt afdrukken. Klik op de knop **Voor document** of **Na document**.
4. Selecteer in het menu **Type voorblad** het bericht dat u op het voorblad wilt afdrukken.



**OPMERKING:** Selecteer de optie **standaard** in het menu **Type voorblad** als u een leeg voorblad wilt afdrukken.

## Meerdere pagina's op één vel papier afdrukken in Mac

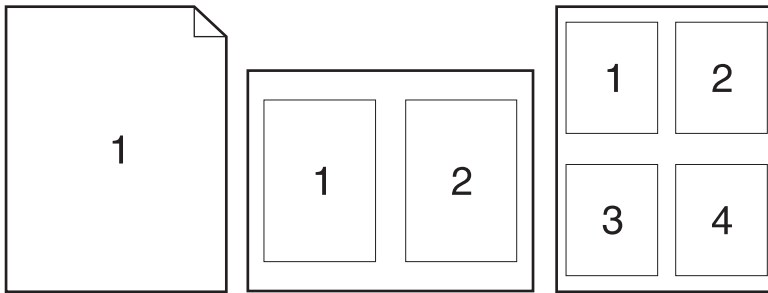

1. Klik in het menu **Bestand** op de optie **Afdrukken**.
2. Selecteer de driver.
3. Open het menu **Lay-out**.
4. Selecteer in het menu **Pagina's per vel** het aantal pagina's dat u per vel wilt afdrukken (1, 2, 4, 6, 9 of 16).
5. Selecteer in het gebied **Lay-orienting** de volgorde en positie van de pagina's op het vel.
6. Selecteer in het menu **Randen** het soort rand dat u rond elke pagina op het vel wilt afdrukken.

## Afdrukken op beide zijden van het papier (duplex) in Mac

1. Plaats voldoende papier in de lade om de afdruktaak te kunnen uitvoeren.
2. Klik in het menu **Bestand** op de optie **Afdrukken**.
3. Open het menu **Lay-out** en klik op het tabblad **Handmatige duplex** of open het menu **Handmatige duplex**.
4. Klik op het vak **Handmatige duplex** en selecteer een bindoptie.
5. Klik op de knop **Afdrukken**. Volg de instructies in het pop-upvenster dat op het computerscherm verschijnt voordat u de uitgevoerde stapel weer in lade 1 plaatst voor het afdrukken van de tweede zijde.
6. Ga naar het apparaat en verwijder alle lege vellen uit lade 1.
7. Haal de stapel afdrukken uit de uitvoerbak en plaats het papier met de bedrukte zijde naar beneden in de invoerlade, zonder de afdrukrichting te wijzigen.
8. Klik op de computer op de knop **Doorgaan** om de tweede zijde af te drukken. Als u zich bij het apparaat bevindt, drukt u op de knop Hervatten .

## De kleuropties instellen op de Mac

Gebruik het menu **Kleuropties** of **Kwaliteit/kleuropties** om te regelen hoe kleuren worden geïnterpreteerd en afgedrukt vanuit softwareprogramma's.

1. Klik in het menu **Bestand** op de optie **Afdrukken**.
2. Selecteer de driver.
3. Open het menu **Kleuropties** of **Kwaliteit/kleuropties**.
4. open het menu **Geavanceerd** of selecteer het goede tabblad.
5. Pas de afzonderlijke instellingen voor tekst, illustraties en foto's aan.

---

## 4 Sluit het product aan

- [Ondersteunde netwerkbesturingssystemen \(alleen netwerkmodellen\)](#)
- [Verbinden met USB](#)
- [Aansluiten op een netwerk \(alleen netwerkmodellen\)](#)

## Ondersteunde netwerkbesturingssystemen (alleen netwerkmodellen)

Het product ondersteunt de volgende besturingssystemen voor draadloos afdrucken:

- Windows 7 (32-bits en 64-bits)
- Windows Vista (32-bits en 64-bits)
- Windows XP (32-bits, Service Pack 2)
- Windows Server 2003 (32-bits, Service Pack 3)
- Windows Server 2008 (32-bits en 64-bits)
- Mac OS X v10.5 en v10.6

### Disclaimer voor printer delen

HP ondersteunt geen peer-to-peer netwerken, aangezien dit een functie is van Microsoft-besturingssystemen en niet van de printerdrivers van HP. Ga naar Microsoft op [www.microsoft.com](http://www.microsoft.com).

## Verbinden met USB

Dit product ondersteunt een USB 2.0-verbinding. Gebruik een USB-kabel van het type A-naar-B. HP raadt aan een USB-kabel van maximaal 2 m te gebruiken.

**⚠ VOORZICHTIG:** Sluit de USB-kabel pas aan als hierom wordt gevraagd.

### Cd-installatie

1. Sluit alle geopende programma's op de computer af.
2. Installeer de software vanaf de cd en volg de instructies op het scherm.
3. Selecteer wanneer u daarom wordt gevraagd de optie **Rechtstreeks verbinding maken met deze computer via een USB-kabel** en klik vervolgens op de knop **Volgende**.
4. Wanneer u hierom wordt gevraagd, sluit u de USB-kabel aan op het product en de computer.

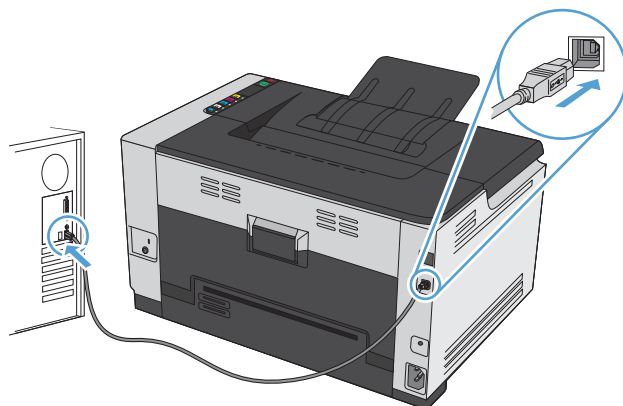

5. Klik aan het einde van de installatie op de knop **Voltooien**.
6. In het scherm **Meer opties** kunt u ervoor kiezen meer software te installeren. U kunt ook op de knop **Voltooien** klikken.
7. Druk een pagina af vanuit een willekeurig softwareprogramma om te controleren of de afdruksoftware juist is geïnstalleerd.

### HP Smart Install

**📝 OPMERKING:** Dit installatietype wordt alleen voor Windows ondersteund.

De modellen HP LaserJet Pro CP1025 en HP LaserJet Pro CP1025nw bieden geen ondersteuning voor HP Smart Install.

Bij het product is de HP Smart Install-installatiesoftware geleverd voor Windows-besturingssystemen. De software gebruikt de USB-kabel voor het installeren van een USB-verbinding, netwerkverbinding of draadloze verbinding.

---

 **OPMERKING:** De installatie-cd is niet vereist tijdens een HP Smart Install. Plaats de installatie-cd niet in het cd-romstation van de computer.

---

1. Schakel het apparaat in.
2. Sluit de bij het product meegeleverde USB-kabel aan op een computer en het apparaat.

 **OPMERKING:** als het installatieprogramma niet automatisch wordt gestart, is de functie Autoplay mogelijk uitgeschakeld. Blader naar Deze computer en dubbelklik op het cd-romstation met HP Smart Install. Dubbelklik op het bestand SISetup.exe om het programma uit te voeren en het apparaat te installeren. Als u het cd-romstation met HP Smart Install niet kunt vinden, verwijdt u de USB-kabel en gebruikt u de software-cd om het installatieprogramma uit te voeren.

---

3. Volg de instructies op het scherm. Verwijder de USB-kabel alleen als dit wordt gevraagd. Het kan enkele minuten duren voordat het HP Smart Install-programma wordt gestart.

 **OPMERKING:** Selecteer, als u de vraag krijgt een verbindingstype te selecteren, de optie **Configureren voor afdrukken via USB**.

---



# Aansluiten op een netwerk (alleen netwerkmodellen)

Het apparaat kan op bekabelde en draadloze netwerken worden aangesloten.

 **OPMERKING:** U kunt niet tegelijkertijd verbinding maken met een bekabeld en een draadloos netwerk. Bekabelde verbindingen hebben voorrang.

---

## Ondersteunde netwerkprotocollen

U heeft een netwerk nodig dat een van de volgende protocollen gebruikt om een product met netwerkfunctionaliteit aan te sluiten op een netwerk.

- TCP/IP (IPv4 of IPv6)
- Port 9100
- LPR
- DHCP
- AutoIP
- SNMP
- Bonjour
- SLP
- WSD
- NBNS

## Het apparaat installeren op een bekabeld netwerk

Met HP Smart Install of de cd-rom van het apparaat kunt u het apparaat op een netwerk installeren.

## Het IP-adres configureren

1. Sluit het apparaat met de netwerkkabel aan op het netwerk.

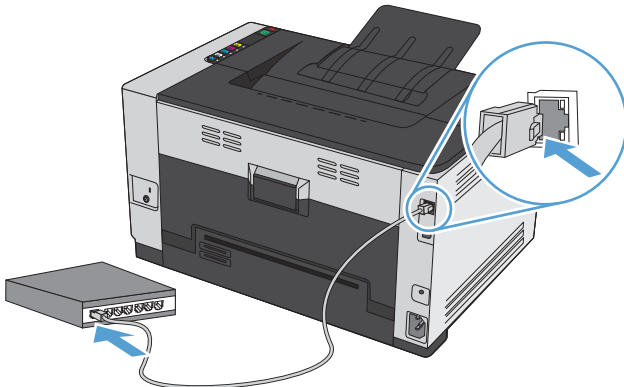

2. Wacht 60 seconden voor u doorgaat. In deze minuut wordt het apparaat herkend door het netwerk en wordt er een IP-adres of hostnaam aan het apparaat toegewezen.
3. Houd de knop Hervatten  twee of drie seconden ingedrukt om een configuratiepagina en de pagina Status benodigheden af te drukken.
4. Het IP-adres vindt u op het configuratierapport.

LASERJET PROFESSIONAL Self Test / Configuration	
<b>Product Information</b>	
Product Name	= HP LaserJet
Formatter Number	= PPS004
Product Serial Number	= PPSA004
Service ID	= 000000
Network Controller	= 200000
Max Print Quality	= FullRes, 1200
<b>Page Counts</b>	
Total Pages Printed	= 0
Color Pages	= 0
Current Pages	= 0
Pages Remaining	= 0
Pages to Print	= 0
Average Per Min	= 180
Average Coverage	= 3
<b>Network Information</b>	
Date	= Completed
Host Name	= HP-254-0001
Hardware Address	= 00101A:000001
Link Speed/Quality	= 10/100
Link Duplex/Flowcontrol	= F/None
Link Partner Name/Model	= 2
Link Partner MAC Address	= 00101A:000001
Link Partner IP Address	= 192.254.0001
IP Status	= Enabled
IP Address	= 192.254.0001
Subnet Mask	= 255.255.255.0
Default Gateway	= 192.254.0001
IP Configured By	= AutoIP
IPv6 Status	= Disabled
IPv6 Address	= FE80::254:0001
IPv6 Subnet Mask	= FE80::
IPv6 Default Gateway	= FE80::
IPv6 Configured By	= None
802.11 Wireless	= Enabled
Communication Mode	= Ad-Hoc
Network Name (SSID)	= HP-254-0001
Authentication	= None (Open)

## Het product installeren op een bekabeld netwerk met HP Smart Install

### HP Smart Install op een bekabeld netwerk



**OPMERKING:** Dit installatietype wordt alleen voor Windows ondersteund.

1. Druk een configuratiepagina af en zoek het IP-adres van het apparaat.
2. Open een webbrowser op de computer waarop u het product wilt installeren.
3. Typ het IP-adres van het product in de adresregel van de browser.
4. Klik op het tabblad **HP Smart Install**.

5. Klik op de knop **Downloaden**.
6. Volg de instructies op het scherm om de productinstallatie te voltooien.

## De software installeren met de software-cd

1. Sluit alle programma's op de computer af.
2. Installeer de software vanaf de cd.
3. Volg de instructies op het scherm.
4. Selecteer wanneer u daarom wordt gevraagd de optie **Verbinding maken via een bekabeld netwerk** en klik vervolgens op de knop **Volgende**.
5. Selecteer in de lijst met beschikbare printers de printer met het juiste IP-adres.
6. Klik op de knop **Voltooien**.
7. In het scherm **Meer opties** kunt u ervoor kiezen meer software te installeren. U kunt ook op de knop **Voltooien** klikken.
8. Druk een pagina af vanuit een willekeurig softwareprogramma om te controleren of de afdruksoftware juist is geïnstalleerd.

## Het apparaat installeren op een draadloos netwerk

Voordat u de apparaatsoftware installeert, controleert u of het apparaat niet via een netwerkkabel met het netwerk is verbonden.

Als uw draadloze router Wi-Fi Protected Setup (WPS) niet ondersteunt, vraagt u uw systeembeheerder om de netwerkinstellingen voor uw draadloze router of voert u de volgende taken uit:

- Achterhaal de naam van het draadloze netwerk of de SSID (service set identifier).
- Bepaal het beveiligingswachtwoord of de coderingsleutel voor het draadloze netwerk.

## Het product op een draadloos netwerk installeren met HP Smart Install





**OPMERKING:** Dit installatietype wordt alleen voor Windows ondersteund.

Met HP Smart Install kunt u de apparaatdriver en -software installeren door het apparaat met een USB-kabel op een pc aan te sluiten. Als het product eerder is geïnstalleerd op een netwerk, moet u de standaardinstellingen voor het draadloze netwerk opnieuw instellen.

---

 **OPMERKING:** De installatie-cd is niet vereist tijdens een HP Smart Install. Plaats de installatie-cd niet in het cd-romstation van de computer.

---

1. Schakel het product in en sluit de USB-kabel aan op het product en de computer. Het installatieprogramma wordt automatisch gestart.
  - Als HP Smart Install niet automatisch wordt gestart, dan is AutoPlay mogelijk uitgeschakeld. Navigeer naar HP Smart Install en dubbelklik erop om het programma uit te voeren. Als u HP Smart Install niet kunt vinden, dan kunt u de installatie-cd van het product gebruiken om de software te installeren.
  - Als het programma u vraagt een verbindingstype te selecteren, kiest u het verbindingstype dat u zult gebruiken om naar het product af te drukken.
2. Volg de instructies op het scherm om de productinstallatie te voltooien.
3. Als de installatie is voltooid, en u er zeker van wilt zijn dat het apparaat een netwerk-IP-adres heeft, kunt u een configuratiepagina afdrukken. Houd de knop Annuleren  ingedrukt totdat het Klaar-lampje  knippert. Laat de knop los om de configuratiepagina af te drukken.

## Het apparaat aansluiten op een draadloos netwerk met WPS

Als uw router ondersteuning biedt voor Wi-Fi Protected Setup (WPS) is dit de eenvoudigste manier om het apparaat met een draadloos netwerk te verbinden.

1. Druk op de knop WPS op uw draadloze router.
2. Houd de knop Draadloos  op het bedieningspaneel van het apparaat gedurende twee seconden ingedrukt. Laat de knop los wanneer het lampje voor de draadloze functie begint te knipperen.
3. Wacht zo'n twee minuten tot het apparaat verbinding heeft gemaakt met de draadloze router.

---

 **OPMERKING:** Als deze methode niet werkt, probeert u verbinding met het draadloze netwerk te maken via de methode met een USB-kabel.

---

## Het apparaat met een USB-kabel aansluiten op een draadloos netwerk

Als uw draadloze router WiFi-Protected Setup (WPS) niet ondersteunt, kunt u deze methode gebruiken om het apparaat te verbinden met een draadloos netwerk. Het instellen van een draadloze verbinding is eenvoudiger wanneer u een USB-kabel gebruikt om de instellingen over te brengen. Als de installatie is voltooid, kunt u de USB-kabel loskoppelen en de draadloze verbinding gebruiken.

1. Plaats de software-cd in de cd-lade van de computer.
2. Volg de instructies op het scherm op. Selecteer de optie **Verbinding maken via een draadloos netwerk** wanneer u hierom wordt gevraagd. Sluit de USB-kabel aan op het apparaat wanneer u hierom wordt gevraagd.

---

 **VOORZICHTIG:** Sluit de USB-kabel pas aan als u hierom wordt gevraagd.

---

3. Als de installatie is voltooid, drukt u een configuratiepagina af om te controleren of het apparaat een SSID-naam heeft.
4. Als de installatie is voltooid, kunt u de USB-kabel loskoppelen.

## De software voor een draadloos apparaat installeren dat momenteel op het netwerk is aangesloten

Als het apparaat al een IP-adres op een draadloos netwerk heeft en u apparaatsoftware wilt installeren op een computer, dient u de volgende stappen uit te voeren.

1. Druk vanaf het bedieningspaneel een configuratiepagina af om het IP-adres van het apparaat te verkrijgen.
2. Installeer de software vanaf de cd.
3. Volg de instructies op het scherm op.
4. Selecteer wanneer u daarom wordt gevraagd de optie **Verbinding maken via een draadloos netwerk** en klik vervolgens op de knop **Volgende**.
5. Selecteer in de lijst met beschikbare printers de printer met het juiste IP-adres.

## Verbinding met het draadloze netwerk verbreken

Als u het product wilt loskoppelen van een draadloos netwerk, dan kunt u de draadloze eenheid in het product uitschakelen.

1. Druk op het bedieningspaneel van het apparaat op de knop Draadloos  en laat deze weer los.
2. Om te controleren of de draadloze eenheid is uitgeschakeld, drukt u een configuratiepagina af en controleert u of de status is vermeld als uitgeschakeld op de configuratiepagina.

## Storing op een draadloos netwerk verminderen

Met de volgende tips kunt u storing op een draadloos netwerk verminderen:

- Houd de draadloze apparaten uit de buurt van grote metalen voorwerpen zoals dossierkasten en andere elektromagnetische apparaten zoals magnetrons en draadloze telefoons. Deze voorwerpen kunnen radiosignalen verstoren.
- Houd de draadloze apparaten uit de buurt van grote stenen gebouwen en andere soorten gebouwen. Deze objecten kunnen radiogolven absorberen en de signaalsterkte verlagen.
- Plaats de draadloze router op een centrale locatie in het zicht van de draadloze apparaten op het netwerk.

## Geavanceerde draadloze installatie

### De modi voor draadloze communicatie

Het product gebruikt de infrastructuurmodus voor draadloze communicatie.

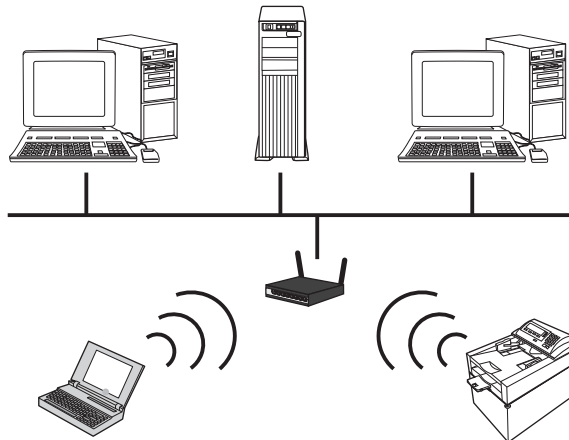

## Draadloze beveiliging

Als u uw draadloos netwerk gemakkelijk wilt kunnen onderscheiden van andere draadloze netwerken, gebruikt u een unieke netwerknaam (SSID) voor uw draadloze router. Uw draadloze router heeft mogelijk al een standaardnetwerknaam, meestal de naam van de fabrikant. Zie de documentatie die bij uw draadloze router is geleverd voor meer informatie over het wijzigen van de netwerknaam.

Als u wilt voorkomen dat andere gebruikers toegang hebben tot uw netwerk, schakelt u de WPA- of WEP-gegevenscodering in.

- Wired Equivalent Privacy (WEP): WEP is het originele beveiligingsmechanisme in de 802.11-standaard. U maakt een unieke sleutel met hexadecimale of alfanumerieke tekens die andere gebruikers moeten invoeren om toegang te krijgen tot uw netwerk.
- Wi-Fi Protected Access (WPA): WPA gebruikt TKIP (temporal key integrity protocol) voor codering met behulp van 802.1X-verificatie. In WPA zijn alle bekende zwakke punten van WEP verholpen. U maakt een unieke wachtzin met een combinatie van letters en cijfers die andere gebruikers moeten invoeren om toegang te krijgen tot uw netwerk.
- WPA2 beschikt over AES (advanced encryption standard) en is veiliger dan WPA.

## Netwerkinstellingen configureren

### Netwerkinstellingen weergeven of wijzigen

U kunt de IP-configuratie-instellingen weergeven of wijzigen via de geïntegreerde webserver.

1. Druk een configuratiepagina af en zoek het IP-adres.
  - Als u IPv4 gebruikt, bevat het IP-adres alleen cijfers. Het adres heeft dan de volgende indeling:  
xxx . xxx . xxx . xxx
  - Als u IPv6 gebruikt, bestaat het IP-adres uit een hexadecimale combinatie van tekens en cijfers. De indeling is als volgt:

xxxx : xxxx : xxxx : xxxx : xxxx

2. Open de geïntegreerde webserver van HP door het IP-adres (IPv4) in te voeren op de adresregel van uw webbrowser. Gebruik voor IPv6 het protocol dat door de webbrowser is vastgesteld voor het invoeren van IPv6-adressen.
3. Klik op het tabblad **Netwerk** voor informatie over het netwerk. U kunt naar behoeven instellingen wijzigen.





---

# 5 Papier en afdruk materiaal

- [Papiergebruik begrijpen](#)
- [De printerdriver aanpassen aan de papiersoort en het papierformaat](#)
- [Ondersteunde papierformaten](#)
- [Ondersteunde papiersoorten](#)
- [Papierlade vullen](#)

## Papiergebruik begrijpen

Dit apparaat ondersteunt verschillende papiersoorten en andere afdrumaterialen die voldoen aan de richtlijnen in deze gebruikershandleiding. Papier of afdrumateriaal dat niet aan deze richtlijnen voldoet, kan een slechte afdrumkwaliteit, meer papierstoringen en vroegtijdige slijtage van het product tot gevolg hebben.

Gebruik voor de beste resultaten alleen papier en afdrumateriaal van HP dat is ontworpen voor laserprinters of multifunctioneel gebruik. Gebruik geen papier of afdrumateriaal dat is gemaakt voor inkjetprinters. Hewlett-Packard Company kan geen aanbevelingen doen voor het gebruik van andere merken afdrumateriaal omdat HP geen invloed heeft op de kwaliteit hiervan.

Het is mogelijk dat papier aan alle richtlijnen in deze gebruikershandleiding voldoet en u toch niet tevreden bent over de afdrumkwaliteit. Dit kan een gevolg zijn van het onjuist gebruik van het materiaal, een onaanvaardbaar temperatuur- en/of vochtigheidsniveau of van andere omstandigheden waarop Hewlett-Packard geen invloed heeft.

**⚠ VOORZICHTIG:** Het gebruik van papier of afdrumateriaal dat niet voldoet aan de specificaties van Hewlett-Packard kan problemen met het product veroorzaken waardoor reparatie noodzakelijk is. Deze reparatie valt niet onder de garantie- of serviceovereenkomsten van Hewlett-Packard.

## Richtlijnen voor speciaal papier

Dit apparaat ondersteunt afdrummen op speciaal afdrumateriaal. Houd u aan de volgende richtlijnen als u een bevredigend resultaat wilt krijgen. Voor de beste resultaten moet u eerst de papiersoort en het papierformaat instellen in de printerdriver wanneer u speciaal papier of afdrumateriaal gebruikt.

**⚠ VOORZICHTIG:** HP LaserJet-producten gebruiken een fuser om droge tonerdeeltjes in zeer precieze puntjes op het papier te fixeren. HP-laserpapier is bestand tegen deze extreme hitte. Het gebruik van inkjetpapier kan het apparaat beschadigen.

Materialsoort	Doen	Niet doen
Enveloppen	<ul style="list-style-type: none"><li>• Bewaar de enveloppen plat.</li><li>• Zorg dat de naden helemaal doorlopen tot de hoek van de envelop.</li><li>• Gebruik enveloppen met een plakstrip die zijn goedgekeurd voor gebruik in laserprinters.</li></ul>	<ul style="list-style-type: none"><li>• Gebruik geen enveloppen die gekreukeld, ingekeept, aan elkaar kleven of anderszins beschadigd zijn.</li><li>• Gebruik geen enveloppen met klemmen, binddraad, vensters of met reliëfopdruk.</li><li>• Gebruik geen zelfklevende middelen of andere synthetische materialen.</li></ul>
Etiketten	<ul style="list-style-type: none"><li>• Gebruik alleen etiketbladen waarvan het beschermblad niet zichtbaar is tussen de etiketten.</li><li>• Gebruik etiketten die plat liggen.</li><li>• Gebruik alleen volle vellen etiketten.</li></ul>	<ul style="list-style-type: none"><li>• Gebruik geen etiketten met kreukels of luchtbellens of die zijn beschadigd.</li><li>• Druk geen vellen etiketten die niet volledig zijn.</li></ul>

<b>Materiaal­soort</b>	<b>Doen</b>	<b>Niet doen</b>
Transparanten	<ul style="list-style-type: none"> <li>• Gebruik uitsluitend transparanten die zijn goedgekeurd voor gebruik in kleuren­laser­printers.</li> <li>• Leg de transparanten op een glad oppervlak nadat u ze uit het product heeft verwijderd.</li> </ul>	<ul style="list-style-type: none"> <li>• Gebruik geen transparant af­druk­ma­te­riaal dat niet is goedgekeurd voor laser­printers.</li> </ul>
Briefpapier of voor­bedruk­te for­mu­lie­ren	<ul style="list-style-type: none"> <li>• Gebruik alleen briefpapier of voor­bedruk­te for­mu­lie­ren die zijn goedgekeurd voor gebruik in laser­printers.</li> </ul>	<ul style="list-style-type: none"> <li>• Gebruik geen briefpapier met reliëf of metaal­achtig briefpapier.</li> </ul>
Zwaar papier	<ul style="list-style-type: none"> <li>• Gebruik alleen zwaar papier dat is goedgekeurd voor gebruik in laser­printers en voldoet aan de gewicht­speci­ficaties voor dit product.</li> </ul>	<ul style="list-style-type: none"> <li>• Gebruik geen papier dat zwaarder is dan de aan­be­vo­len speci­ficaties voor af­druk­ma­te­riaal voor dit product, tenzij het HP-papier is dat is goedgekeurd voor gebruik in dit product.</li> </ul>
Glanzend papier of papier met een coating	<ul style="list-style-type: none"> <li>• Gebruik alleen glanzend papier of papier met een coating dat is goedgekeurd voor gebruik in laser­printers.</li> </ul>	<ul style="list-style-type: none"> <li>• Gebruik geen glanzend papier of papier met een coating dat is bestemd voor gebruik in inkjet­pro­ducten.</li> </ul>

# De printerdriver aanpassen aan de papiersoort en het papierformaat

 **OPMERKING:** Als u de pagina-instellingen wijzigt in het softwareprogramma, hebben deze instellingen voorrang op andere instellingen in de printerdriver.

---

1. Klik in het menu **Bestand** van het softwareprogramma op **Afdrukken**.
2. Selecteer het apparaat en klik vervolgens op **Eigenschappen** of **Voorkeuren**.
3. Klik op het tabblad **Papier/Kwaliteit**.
4. Selecteer een papierformaat in de vervolgkeuzelijst **Formaat is** .
5. Selecteer een papiersoort in de vervolgkeuzelijst **Type is**.
6. Klik op de knop **OK**.

# Ondersteunde papierformaten

Dit product ondersteunt verschillende papierformaten en kan worden gebruikt met diverse materialen.

 **OPMERKING:** Om de beste afdrukresultaten te verkrijgen, selecteert u het gepaste papierformaat en -type in de printerdriver voordat u begint af te drukken.

**Tabel 5-1 Ondersteunde formaten voor papier en afdrukmateriaal**

Formaat	Afmetingen
Letter	216 x 279 mm
Legal	216 x 356 mm
A4	210 x 297 mm
Executive	184 x 267 mm
8,5 x 13	216 x 330 mm
4 x 6	101,6 x 152,4 mm
10 x 15 cm	101,6 x 152,4 mm
5 x 8	127 x 203 mm
RA4	215 x 305 mm
A5	148 x 210 mm
A6	105 x 148 mm
B5 (JIS)	182 x 257 mm
16K	184 x 260 mm 195 x 270 mm 197 x 273 mm
Aangep.	<b>Minimum:</b> 76 x 127 mm <b>Maximum:</b> 216 x 356 mm  <b>OPMERKING:</b> Bij het definiëren van aangepaste formaten via de printerdriver dient u altijd de korte zijde van de pagina op te geven als de breedte en de lange zijde als de lengte.

**Tabel 5-2 Ondersteunde enveloppen en briefkaarten**

Formaat	Afmetingen
Envelop #10	105 x 241 mm
Envelop DL	110 x 220 mm
Envelop C5	162 x 229 mm
Envelop B5	176 x 250 mm

**Tabel 5-2 Ondersteunde enveloppen en briefkaarten (vervolg)**

<b>Formaat</b>	<b>Afmetingen</b>
Envelop Monarch	98 x 191 mm
Japanse briefkaart	100 x 148 mm
Briefkaart (JIS)	
Dubbele Japanse briefkaart gedraaid	148 x 200 mm
Dubbele briefkaart (JIS)	
Aangepast	<b>Minimum:</b> 76 x 127 mm <b>Maximum:</b> 216 x 356 mm

**OPMERKING:** Bij het definiëren van aangepaste formaten via de printerdriver dient u altijd de korte zijde van de pagina op te geven als de breedte en de lange zijde als de lengte.

# Ondersteunde papiersoorten

Ga naar [www.hp.com/support/ljcp1020series](http://www.hp.com/support/ljcp1020series) voor een compleet overzicht van specifieke HP-papiersoorten die dit apparaat ondersteunt.

- Everyday
  - Gewoon
  - Licht
  - Bankpost
  - Gerecycled
- Presentatie
  - Mat papier
  - Glanzend papier
  - Zwaar papier
  - Zwaarglanzend papier
- Brochure
  - Mat papier
  - Glanzend papier
  - In drieën gevouwen papier
  - Extra zwaar papier
  - Extra zwaar glanzend papier
- Foto/omslag
  - Mat omslagpapier
  - Mat fotopapier
  - Glanzend fotopapier
  - Glanzende kaarten
- Overig
  - Transparant voor kleurenlaser
  - Etiketten
  - Briefhoofd
  - Envelop
  - Zware envelop

- Voorbedrukt
- Geperforeerd
- Kleur
- Ruw
- Zwaar ruw
- HP Stevig papier



# Papierlade vullen

## Materiaal in de invoerlade plaatsen

 **OPMERKING:** Wanneer u nieuw papier toevoegt, verwijdert u al het papier uit de invoerlade en legt u de stapel met nieuw papier recht. Waaiert het papier niet uit. Zo voorkomt u dat meerdere vellen papier tegelijkertijd in het apparaat worden ingevoerd en loopt u minder risico dat papier vastloopt.

 **OPMERKING:** Wanneer u afdrukt op kleine of aangepaste papierformaten, plaatst u de korte zijde (breedte) eerst in het apparaat.

1. Plaats het papier met de afdrukszijde naar boven in de invoerlade.



2. Schuif de geleiders goed tegen het papier aan.



## Ladecapaciteit

Lade of bak	Papiersoort	Specificaties	Capaciteit
Invoerlade	Papier	60-220 g/m <sup>2</sup> Afdrukkwaliteit is gegarandeerd voor afdruk materiaal van HP.	150 vellen van 75 g/m <sup>2</sup>
	Enveloppen	60-90 g/m <sup>2</sup>	Maximaal 10 enveloppen
	Transparanten	0,12-0,13 mm	Maximaal 50 transparanten
	Briefkaarten	135-176 g/m <sup>2</sup>	
	Glanzend	130-220 g/m <sup>2</sup>	

## Afdrukstand van het papier voor het vullen van de laden

Als u papier gebruikt dat een specifieke afdrukrichting vereist, moet u dit volgens de informatie in de volgende tabel laden.

Papiersoort	Papier plaatsen
Vorbedrukt of briefhoofd papier	<ul style="list-style-type: none"><li>• Naar boven</li><li>• Bovenrand eerst in het product</li></ul>
Geperforeerd	<ul style="list-style-type: none"><li>• Naar boven</li><li>• Gat en aan de linkerkant van het product</li></ul>
Envelop	<ul style="list-style-type: none"><li>• Naar boven</li><li>• Korte rechterraand eerst in het apparaat</li></ul>

---

## 6 Afdruktaken

- [Een afdruktaak annuleren met Windows](#)
- [Basistaken afdrukken in Windows](#)
- [Geavanceerde taken afdrukken in Windows](#)
- [HP ePrint gebruiken](#)

## Een afdruktaak annuleren met Windows

1. Als er een taak wordt afgedrukt, kunt u deze onderbreken door op Annuleren **X** te drukken op het bedieningspaneel van het apparaat.



**OPMERKING:** Als u op Annuleren **X** drukt, wordt de taak die op dat moment wordt afgedrukt, gewist. Als er meer dan een proces wordt uitgevoerd wanneer u op Annuleren **X** drukt, wordt het proces gewist dat op dat moment op het bedieningspaneel van het apparaat wordt weergegeven.

2. U kunt ook een afdruktaak annuleren vanuit een softwareprogramma of een afdrukwachtrij.
  - **Softwareprogramma:** doorgaans wordt er korte tijd een dialoogvenster op het scherm weergegeven waarin u de afdruktaak kunt annuleren.
  - **Afdrukwachtrij van Windows:** als een afdruktaak in een afdrukwachtrij (computergeheugen) of printerspooler staat, kunt u de taak daar wissen.
    - **Windows XP, Server 2003 of Server 2008:** Klik op **Start** en **Instellingen** en kies **Printers en faxapparaten**. Dubbelklik op het pictogram van het product om het venster te openen, klik met de rechtermuisknop op de afdruktaak die u wilt annuleren en klik op **Annuleren**.
    - **Windows Vista:** klik op **Start**, klik op **Configuratiescherm** en klik vervolgens onder **Hardware en geluiden** op **Printer**. Dubbelklik op het pictogram van het product om het venster te openen, klik met de rechtermuisknop op de afdruktaak die u wilt annuleren en klik op **Annuleren**.
    - **Windows 7:** Klik op **Start** en klik op **Apparaten en printers**. Dubbelklik op het pictogram van het apparaat om het venster te openen, klik met de rechtermuisknop op de afdruktaak die u wilt annuleren en klik op **Annuleren**.

# Basistaken afdrukken in Windows

De manier om het afdrukdialogvenster van een programma te openen, kan afwijken. In de volgende procedures is een veelvoorkomende manier gebruikt. Sommige programma's hebben geen menu **Bestand**. Raadpleeg de documentatie van uw programma voor informatie over het openen van het afdrukdialogvenster.

## De printerdriver openen met Windows

1. Klik in het menu **Bestand** van het softwareprogramma op **Afdrukken**.
2. Selecteer het apparaat en klik vervolgens op **Eigenschappen** of **Voorkeuren**.

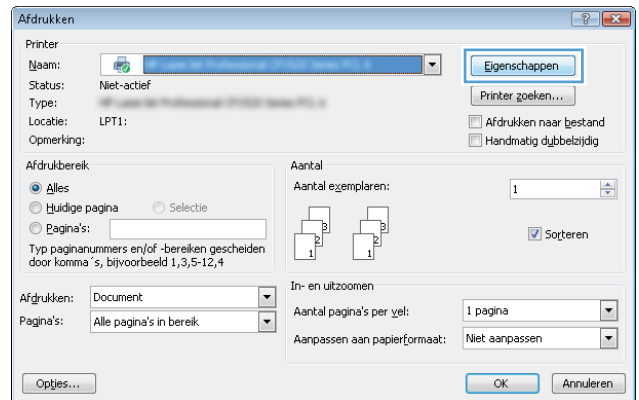
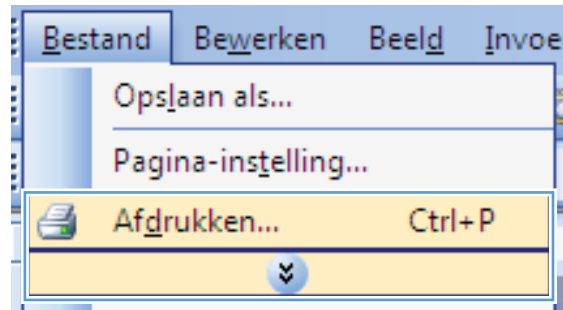

## Hulp krijgen bij een afdrukoptie met Windows

1. Klik op de knop **Help** om de online-Help te openen.

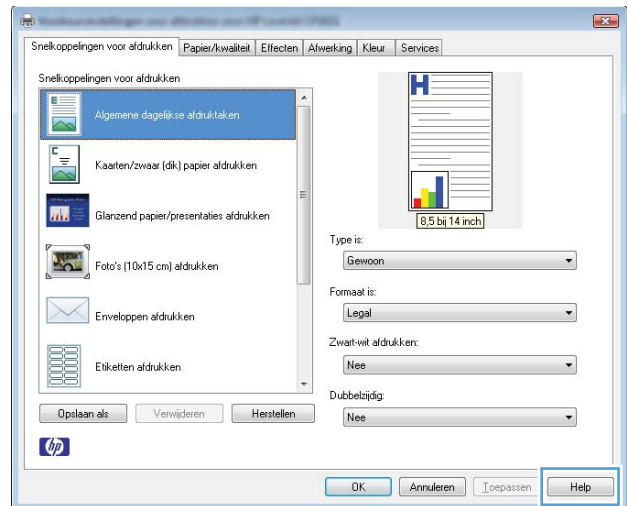

## Het aantal af te drukken exemplaren wijzigen met Windows

1. Klik in het menu **Bestand** van het softwareprogramma op **Afdrukken**.
2. Selecteer het apparaat en vervolgens het aantal exemplaren.

## Aangepaste afdrukinstellingen opslaan die u opnieuw wilt gebruiken met Windows

### Een afdruksnelkoppeling gebruiken met Windows

1. Klik in het menu **Bestand** van het softwareprogramma op **Afdrukken**.

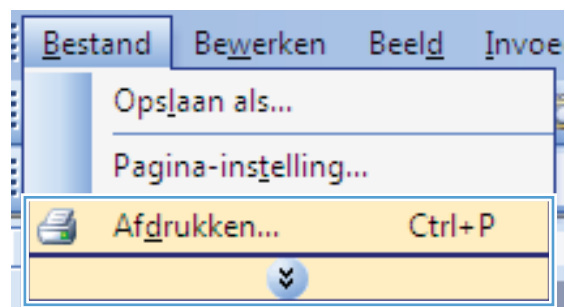

2. Selecteer het apparaat en klik vervolgens op de knop **Eigenschappen** of **Voorkeuren**.

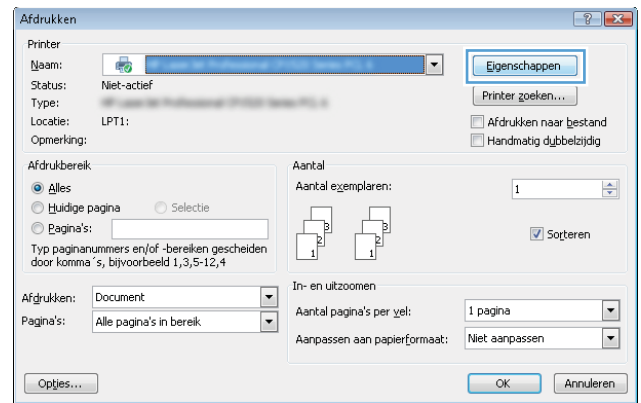

3. Klik op het tabblad **Snelkoppelingen voor afdrukken**.

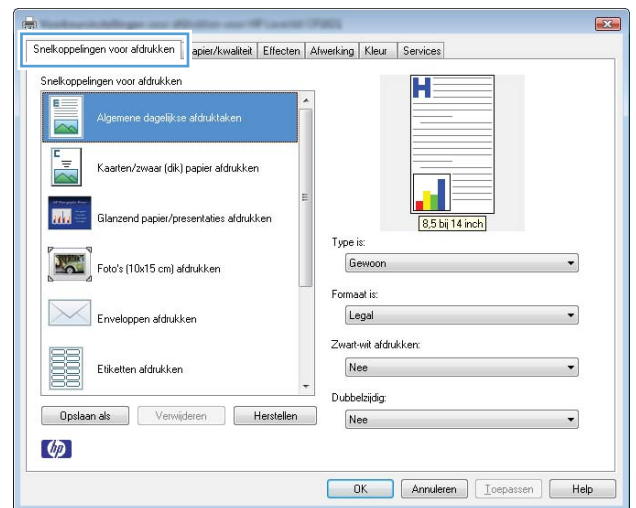

4. Selecteer één van de snelkoppelingen en klik vervolgens op de knop **OK**.

**OPMERKING:** Wanneer u een snelkoppeling selecteert, worden de bijbehorende instellingen op de overige tabbladen in de printerdriver gewijzigd.

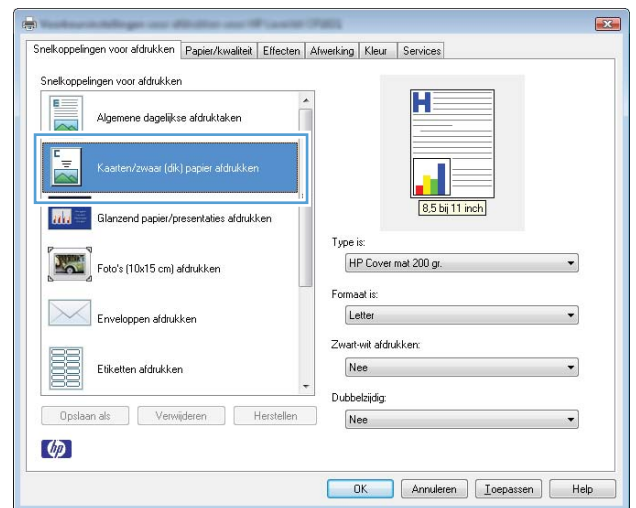

## Afdruksnelkoppelingen maken

1. Klik in het menu **Bestand** van het softwareprogramma op **Afdrukken**.
2. Selecteer het apparaat en klik vervolgens op de knop **Eigenschappen** of **Voorkeuren**.
3. Klik op het tabblad **Snelkoppelingen voor afdrukken**.

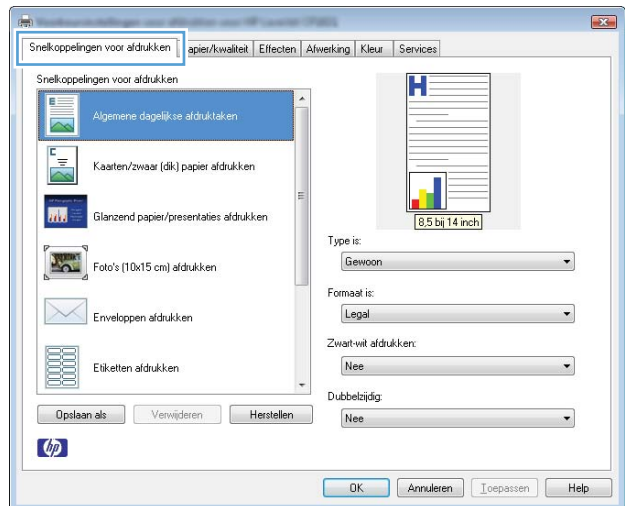
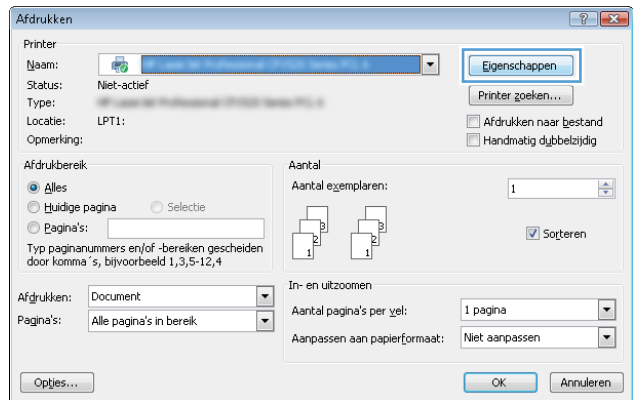
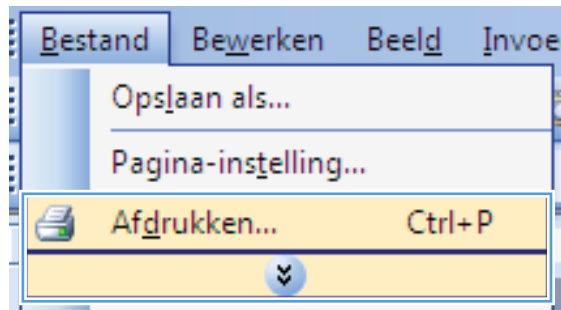



4. Selecteer een bestaande snelkoppeling als basis.

**OPMERKING:** Selecteer altijd eerst een snelkoppeling voordat u een van de instellingen aan de rechterkant van het scherm aanpast. Als u de instellingen wijzigt en vervolgens een snelkoppeling selecteert, of als u een andere snelkoppeling selecteert, gaan al uw wijzigingen verloren.

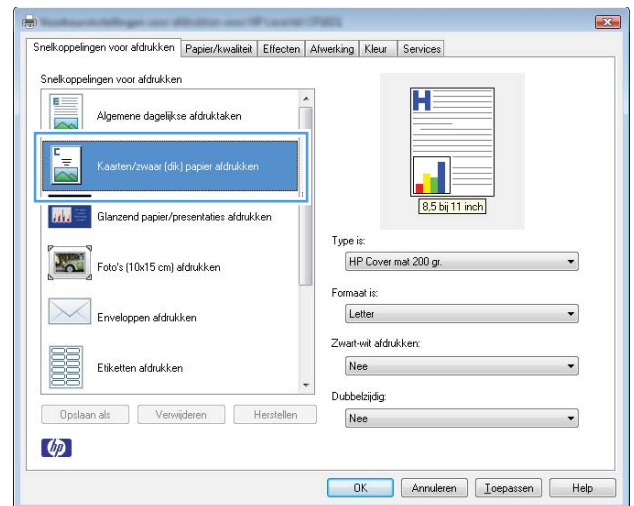

5. Selecteer de afdrukopties voor de nieuwe snelkoppeling.

**OPMERKING:** U kunt de afdrukopties op elk tabblad van de printerdriver selecteren. Nadat u opties hebt geselecteerd op een ander tabblad, dient u terug te keren naar het tabblad **Snelkoppelingen voor afdrukken** voordat u verdergaat met de volgende stap.

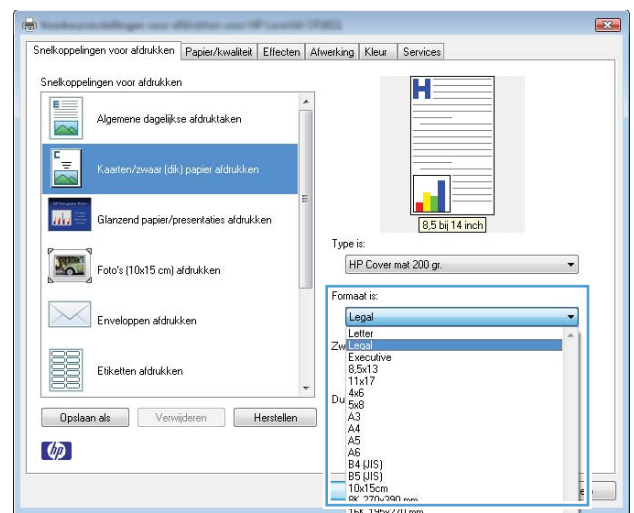

6. Klik op de knop **Opslaan als**.

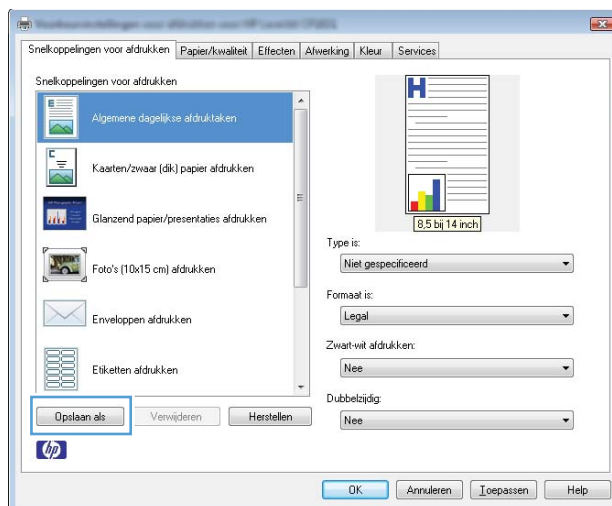

7. Geef een naam op voor de snelkoppeling en klik vervolgens op de knop **OK**.



## De afdrukkwaliteit verbeteren met Windows

### Het papierformaat selecteren met Windows

1. Klik in het menu **Bestand** van het softwareprogramma op **Afdrukken**.
2. Selecteer het apparaat en klik vervolgens op **Eigenschappen** of **Voorkeuren**.
3. Klik op het tabblad **Papier/Kwaliteit**.
4. Selecteer een papierformaat in de vervolgkeuzelijst **Formaat is**.

### Een aangepast papierformaat selecteren met Windows

1. Klik in het menu **Bestand** van het softwareprogramma op **Afdrukken**.
2. Selecteer het apparaat en klik vervolgens op **Eigenschappen** of **Voorkeuren**.
3. Klik op het tabblad **Papier/Kwaliteit**.
4. Klik op de knop **Aangepast**.
5. Voer een naam voor het aangepaste formaat in en geef de afmetingen op.
  - De breedte is de korte zijde van het papier.
  - De lengte is de lange zijde van het papier.

 **OPMERKING:** Plaats het papier altijd met de korte zijde naar voren in de laden.

6. Klik op de knop **Opslaan** en dan op de knop **Sluiten**.

## De papiersoort selecteren met Windows

1. Klik in het menu **Bestand** van het softwareprogramma op **Afdrukken**.
2. Selecteer het apparaat en klik vervolgens op **Eigenschappen** of **Voorkeuren**.
3. Klik op het tabblad **Papier/Kwaliteit**.
4. Klik in de vervolgkeuzelijst **Type is** op de optie **Meer...**.
5. Selecteer de categorie met papiersoorten die het best overeenkomt met het papier en klik vervolgens op de papiersoort die u gebruikt.

## Dubbelzijdig afdrukken (duplex) met Windows

### Handmatig dubbelzijdig afdrukken

1. Plaats het papier met de voorkant naar boven in de invoerlade.



2. Klik in het menu **Bestand** van het softwareprogramma op **Afdrukken**.

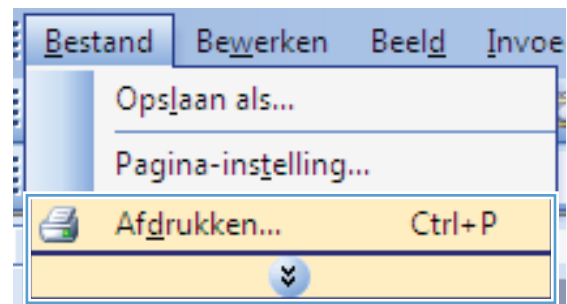

3. Selecteer het apparaat en klik vervolgens op **Eigenschappen** of **Voorkeuren**.

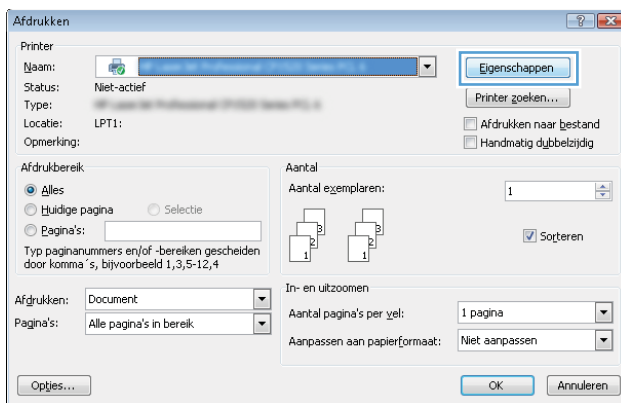

4. Klik op het tabblad **Afwerking**.

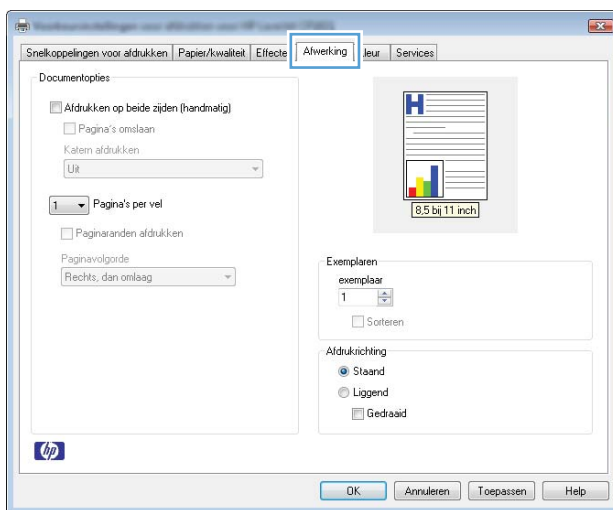

5. Schakel het selectievakje **Afdrukken op beide zijden (handmatig)** in. Klik op **OK** om de eerste zijde van de taak af te drukken.

**OPMERKING:** Er verschijnt een pop-upvenster als u de afdruktaak hebt verzonden. Voer een van de volgende handelingen uit om het venster te sluiten en door te gaan met het afdrukken:

- Klik op de knop **Hervatten** om het pop-upvenster te sluiten en door te gaan met het afdrukken.
- Klik op **OK** om het pop-upvenster te sluiten en klik op de knop **Hervatten** op het bedieningspaneel van het product.

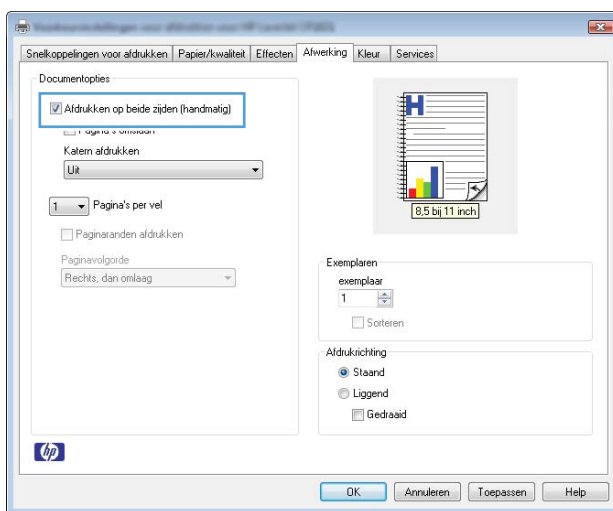

6. Haal de stapel afdrukken uit de uitvoerbak en plaats het papier met de bedrukte zijde naar beneden in de invoerlade, zonder de afdrukrichting te wijzigen.



7. Klik op de computer op de knop **Doorgaan** om de tweede zijde af te drukken. Als u zich bij het apparaat bevindt, drukt u op de knop Hervatten .

## Meerdere pagina's per vel afdrukken met Windows

1. Klik in het menu **Bestand** van het softwareprogramma op **Afdrukken**.
2. Selecteer het apparaat en klik vervolgens op **Eigenschappen** of **Voorkeuren**.

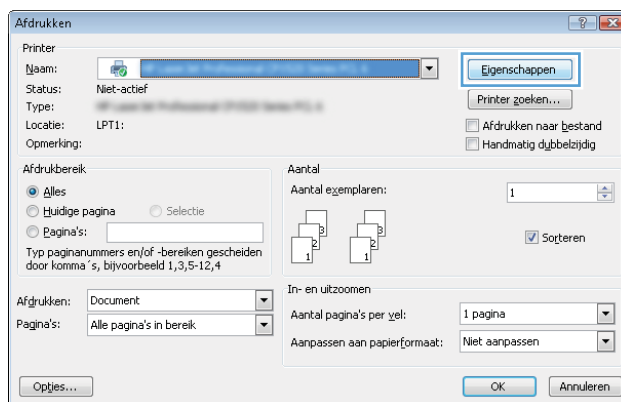
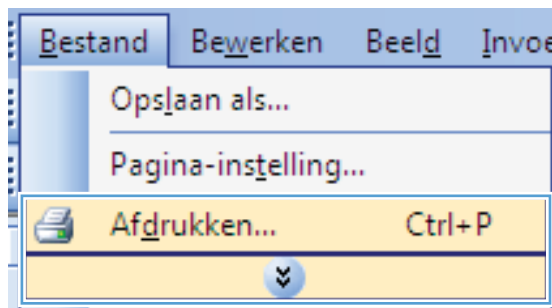

3. Klik op het tabblad **Afwerking**.

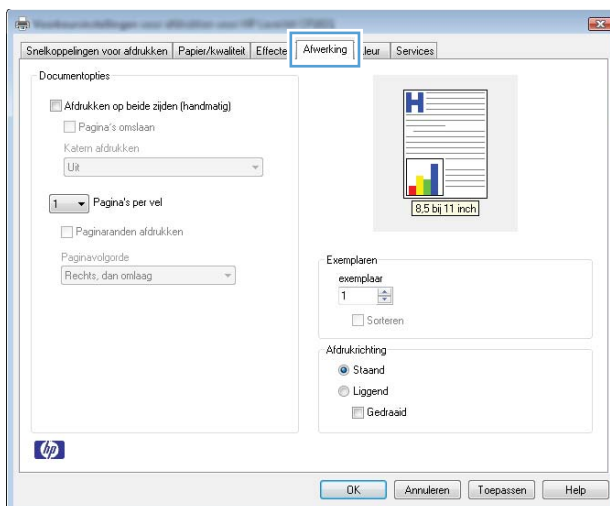

4. Selecteer het aantal pagina's per vel in het vervolgkeuzemenu **Pagina's per vel**.

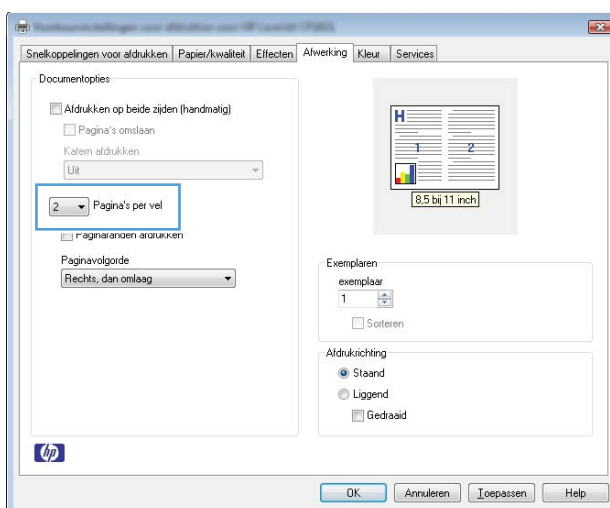

5. Selecteer de juiste opties voor **Paginaranden afdrukken**, **Paginavolgorde** en **Afdrukrichting**.

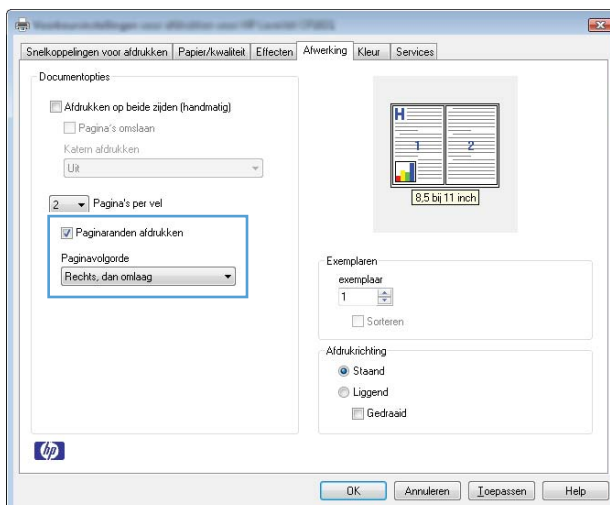

## De standaardafdrukstand selecteren met Windows

1. Kies **Afdrukken** in het menu **Bestand** van het softwareprogramma.

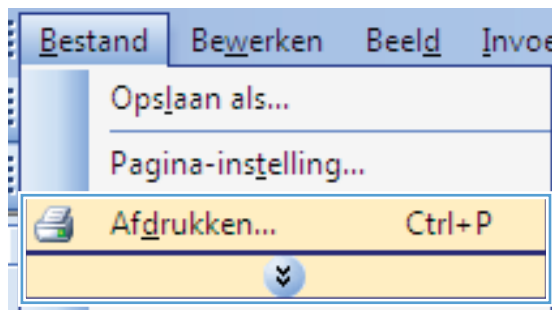

2. Selecteer het apparaat en klik op de knop **Eigenschappen** of **Voorkeuren**.

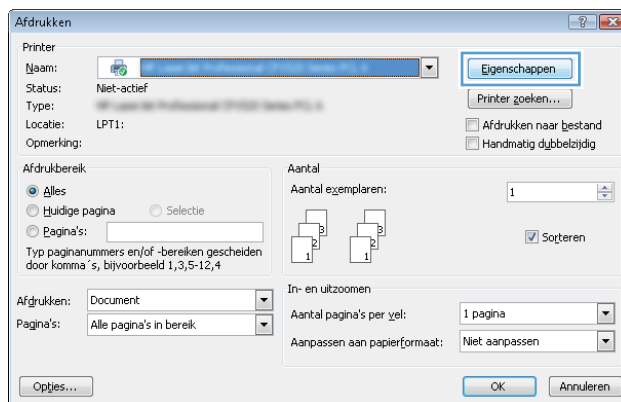

3. Klik op het tabblad **Afwerking**.

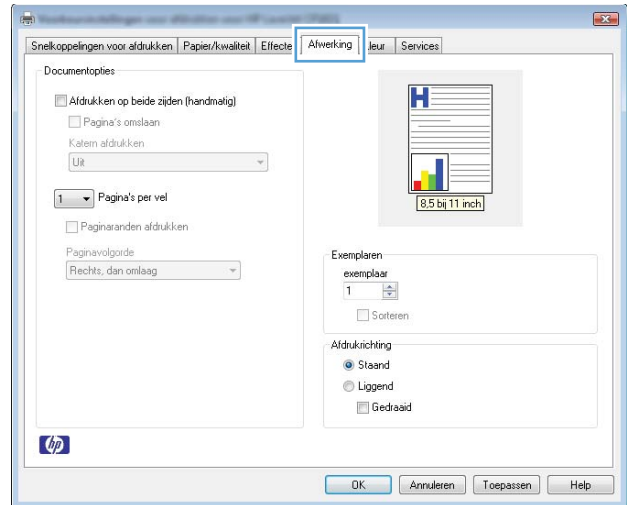

4. Selecteer in het gedeelte **Afdrukrichting** de optie **staand** of **Liggend**.

Als u de pagina omgekeerd wilt afdrukken, selecteert u de optie **Gedraaid**.

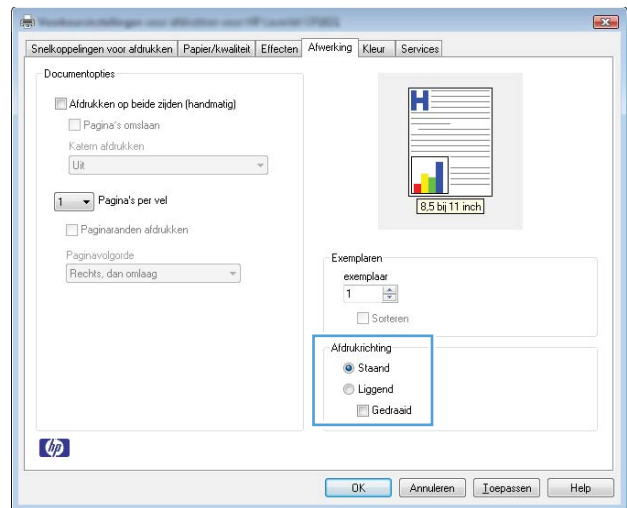

## Kleuropties instellen met Windows

1. Klik in het menu **Bestand** van het softwareprogramma op **Afdrukken**.
2. Selecteer het apparaat en klik vervolgens op de knop **Eigenschappen** of **Voorkeuren**.
3. Klik op het tabblad **Kleur**.
4. Klik in het gebied **Kleuropties** op de optie **Handmatig** en klik vervolgens op de knop **Instellingen**.
5. Pas de algemene instellingen voor Scherpteregeling en de instellingen voor Tekst, Illustraties en Foto's aan.



# Geavanceerde taken afdrukken in Windows

## Gekleurde tekst afdrukken in zwart-wit (grijswaarden) met Windows

1. Kies **Afdrukken** in het menu **Bestand** van het softwareprogramma.
2. Selecteer het apparaat en klik op de knop **Eigenschappen** of **Voorkeuren**.
3. Klik op het tabblad **Papier/Kwaliteit**.
4. Schakel het selectievakje **Alle tekst zwart afdrukken** in. Klik op de knop **OK**.

## Afdrukken op voorbedrukt briefpapier of voorbedrukte formulieren met Windows

1. Klik in het menu **Bestand** van het softwareprogramma op **Afdrukken**.
2. Selecteer het apparaat en klik vervolgens op **Eigenschappen** of **Voorkeuren**.

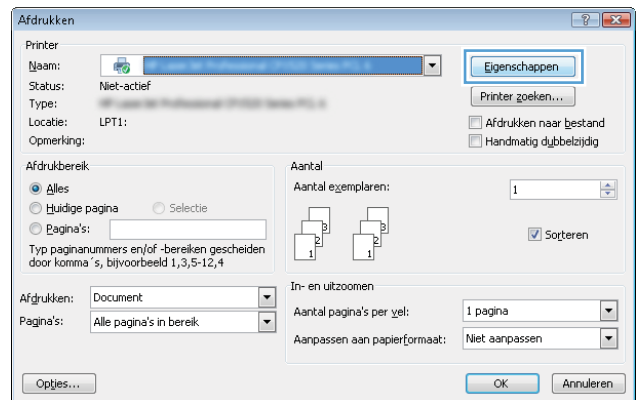
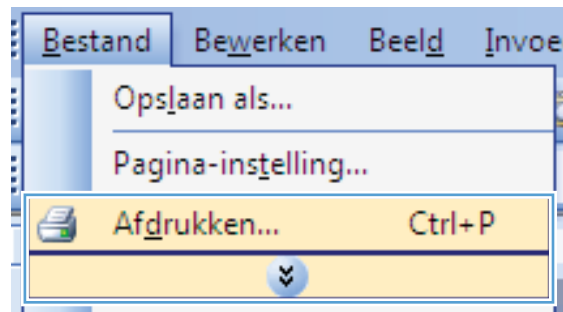

3. Klik op het tabblad **Papier/Kwaliteit**.

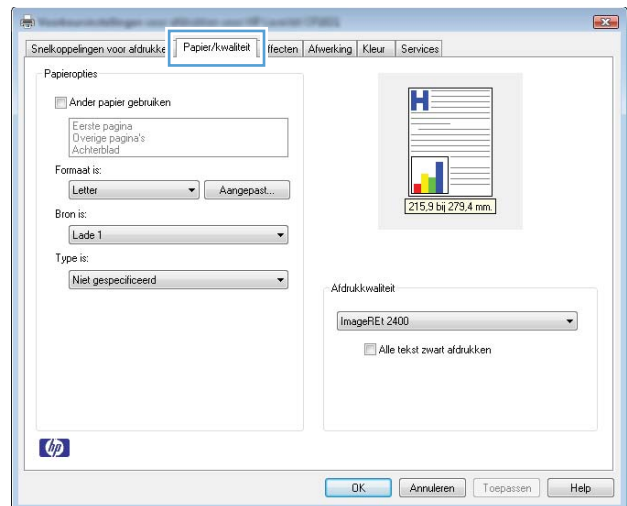

4. Klik in de vervolgkeuzelijst **Type is** op de optie **Meer...**.

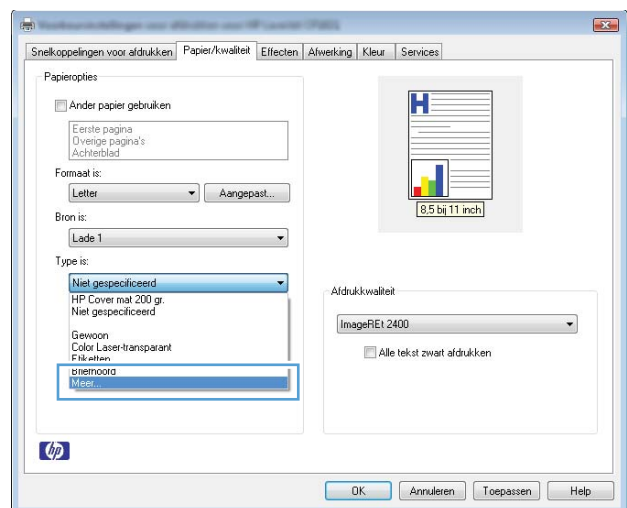

5. Selecteer de optie **Overige**.

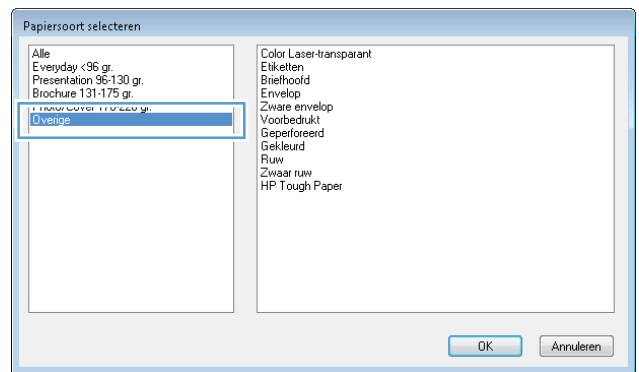

6. Selecteer de papiersoort die u gebruikt en klik vervolgens op de knop **OK**.

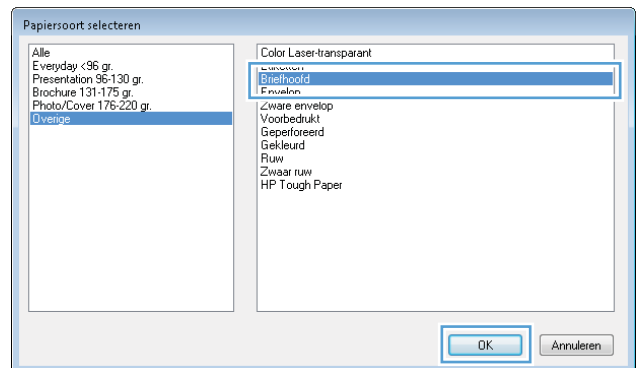

## Met Windows afdrukken op speciaal papier, etiketten of transparanten

1. Klik in het menu **Bestand** van het softwareprogramma op **Afdrukken**.

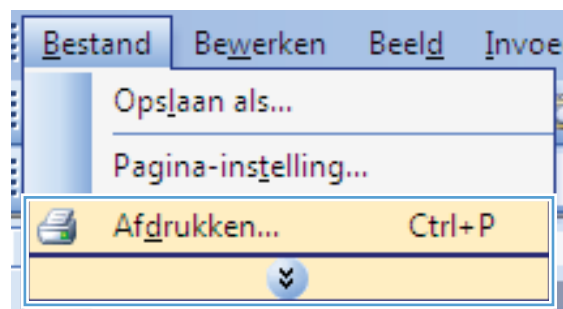

2. Selecteer het apparaat en klik vervolgens op de knop **Eigenschappen** of **Voorkeuren**.

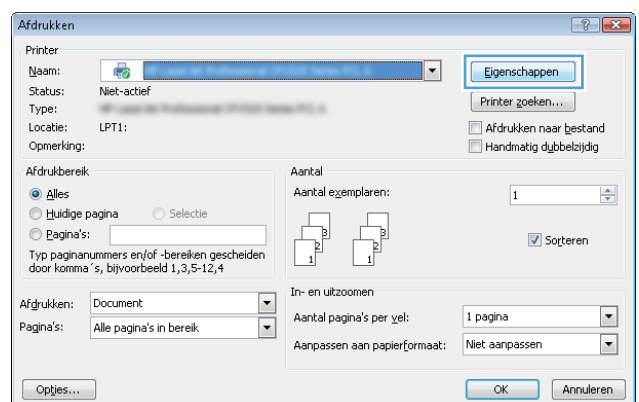

3. Klik op het tabblad **Papier/Kwaliteit**.

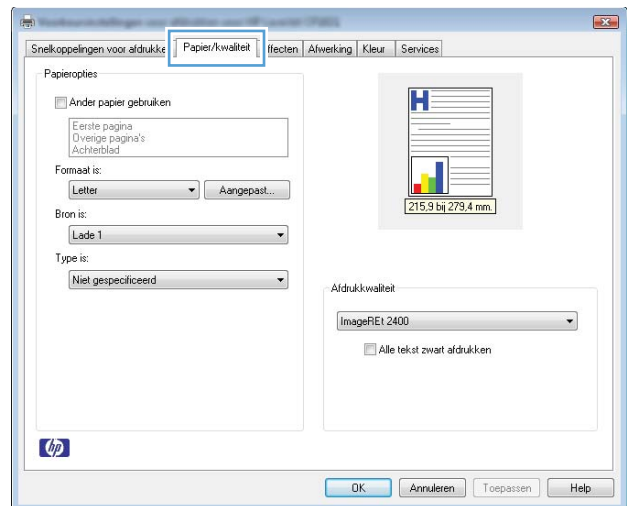

4. Klik in de vervolgkeuzelijst **Type is** op **Meer...**

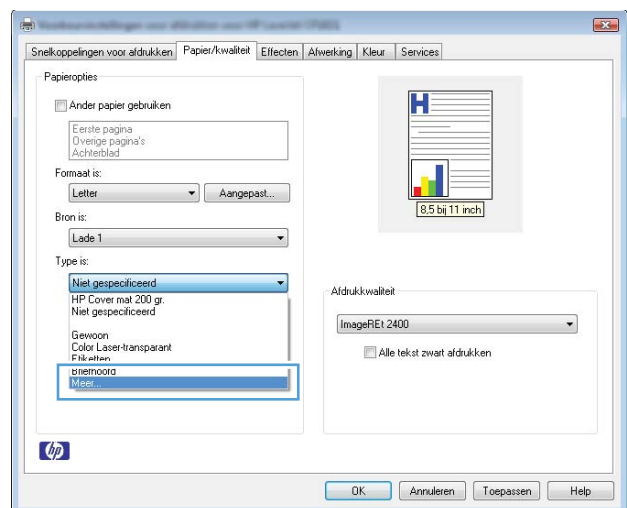

- Selecteer de categorie met papiersoorten uit die het best overeenkomt met het papier dat u gebruikt.

**OPMERKING:** Etiketten en transparanten staan in de lijst **Overig**.

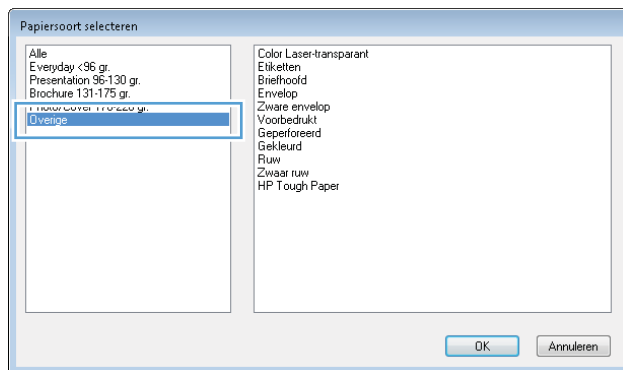

- Selecteer de papiersoort die u gebruikt en klik vervolgens op de knop **OK**.

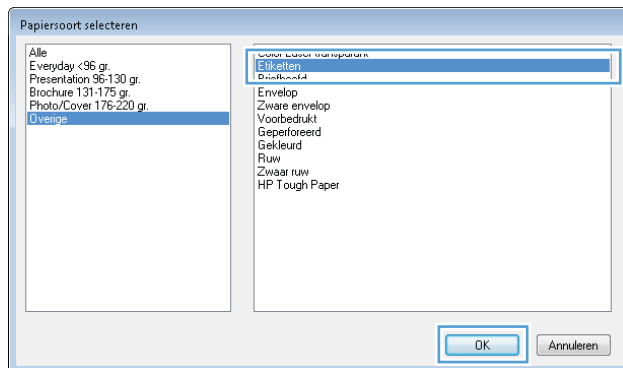

## De eerste of laatste pagina op ander papier afdrukken met Windows

- Kies **Afdrukken** in het menu **Bestand** van het softwareprogramma.

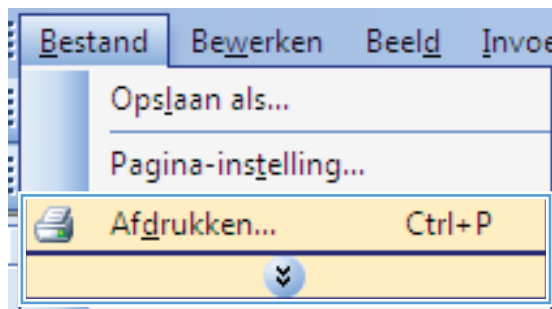

- Selecteer het apparaat en klik op de knop **Eigenschappen** of **Voorkeuren**.

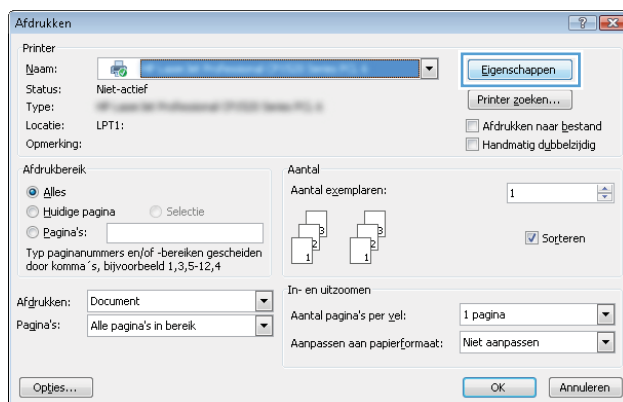

3. Klik op het tabblad **Papier/Kwaliteit**.

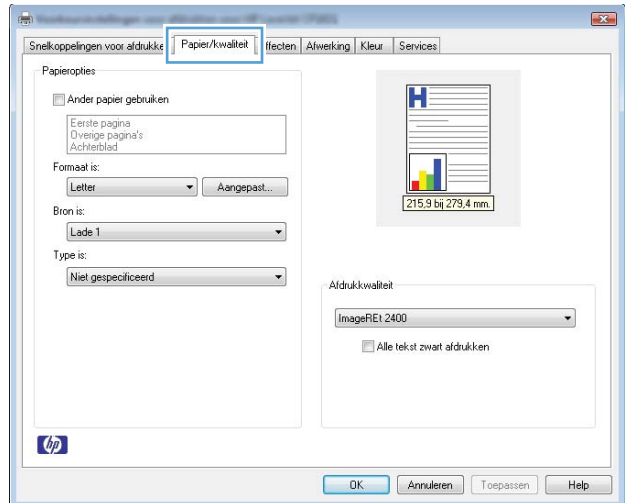

4. Schakel het selectievakje **Ander papier gebruiken** in en selecteer de benodigde instellingen voor de voorpagina, andere pagina's en achterpagina.

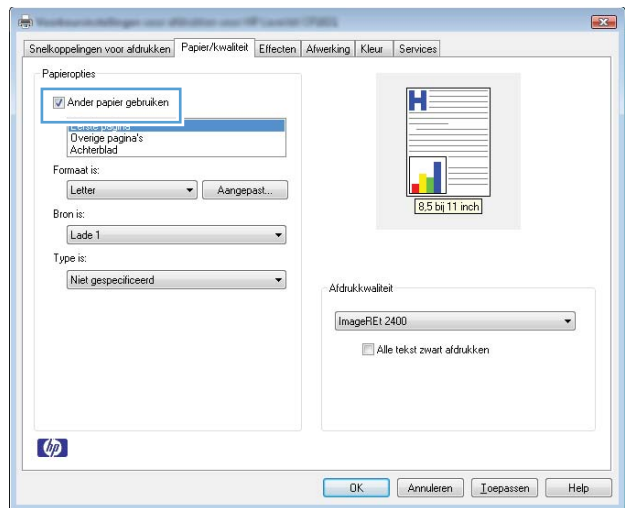

## Een document aanpassen aan paginagrootte met Windows

1. Klik in het menu **Bestand** van het softwareprogramma op **Afdrukken**.

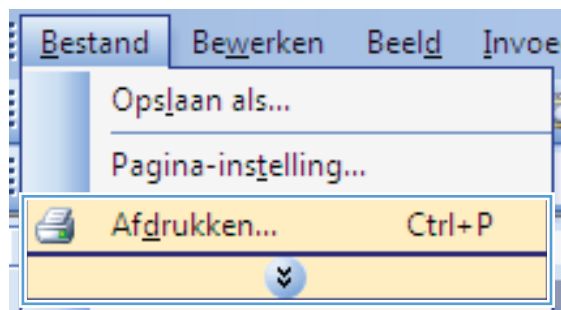

2. Selecteer het apparaat en klik vervolgens op de knop **Eigenschappen** of **Voorkeuren**.

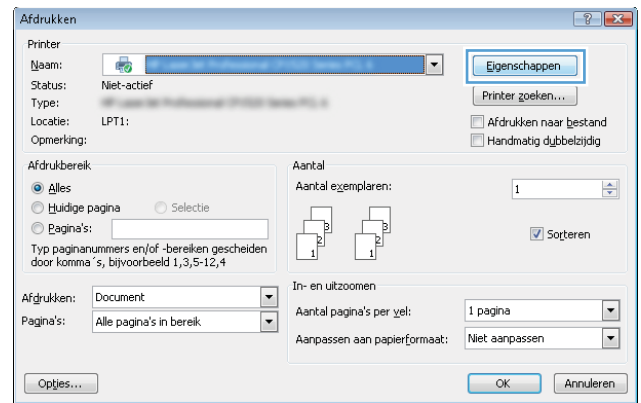

3. Klik op het tabblad **Effecten**.

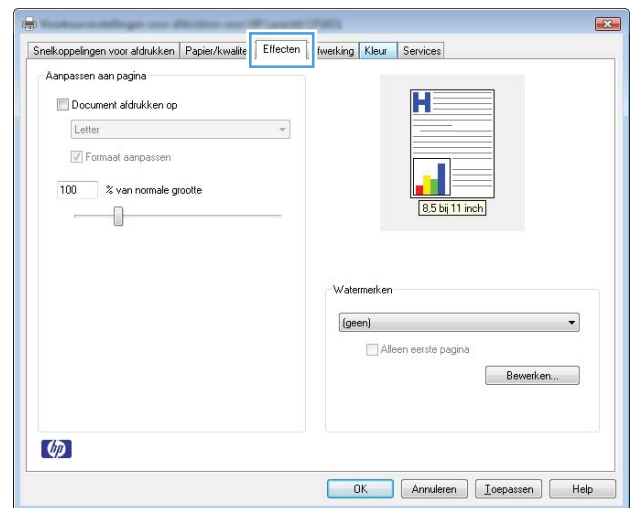

4. Selecteer de optie **Document afdrukken op** en selecteer vervolgens een formaat in de vervolgkeuzelijst.

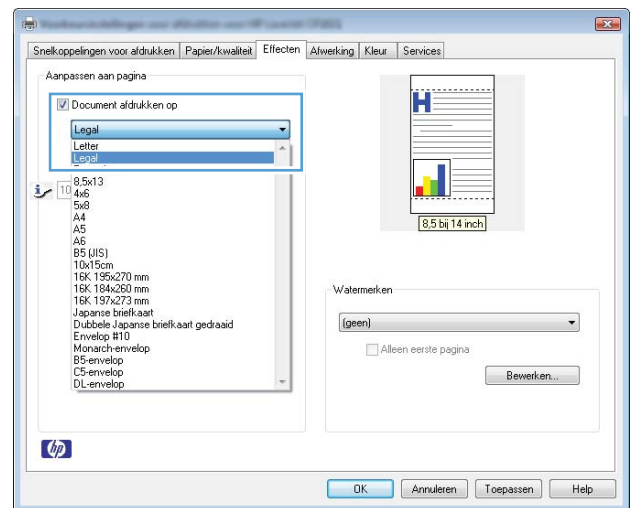

## Een watermerk aan een document toevoegen in Windows

1. Klik in het menu **Bestand** van het softwareprogramma op **Afdrukken**.
2. Selecteer het apparaat en klik vervolgens op de knop **Eigenschappen** of **Voorkeuren**.

3. Klik op het tabblad **Effecten**.
4. Selecteer een watermerk in de vervolgkeuzelijst **Watermerken**.

Of klik op de knop **Bewerken** als u een nieuw watermerk wilt toevoegen aan de lijst. Selecteer de instellingen voor het watermerk en klik vervolgens op de knop **OK**.

5. Schakel het selectievakje **Alleen eerste pagina** in als u het watermerk alleen op de eerste pagina wilt afdrukken. Doet u dit niet, dan wordt het watermerk op elke pagina afgedrukt.

## Een brochure maken met Windows

1. Kies **Afdrukken** in het menu **Bestand** van het softwareprogramma.

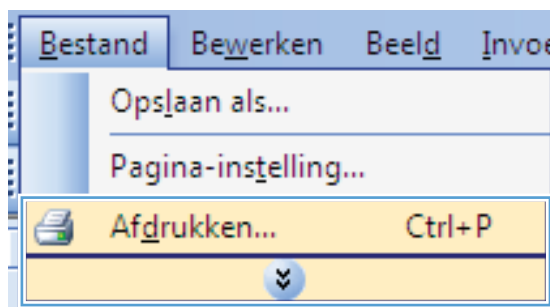

2. Selecteer het apparaat en klik op de knop **Eigenschappen** of **Voorkeuren**.

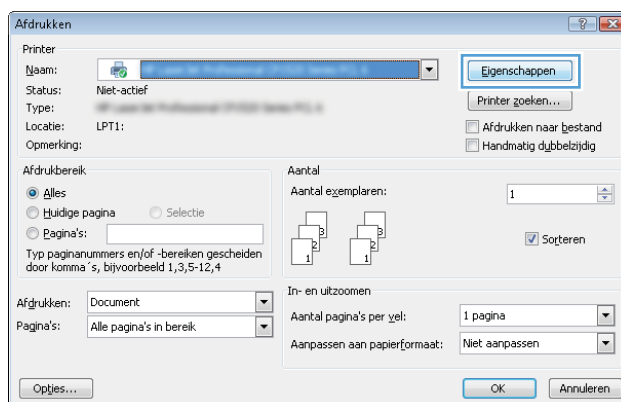

3. Klik op het tabblad **Afwerking**.

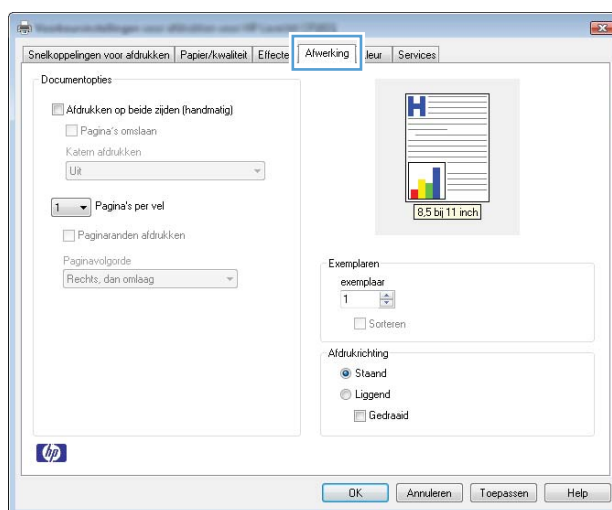



4. Schakel het selectievakje **Afdrukken op beide zijden (handmatig)** in.

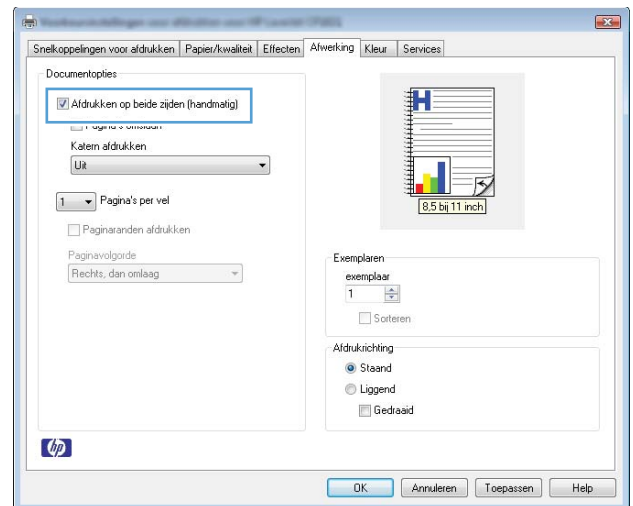

5. Selecteer een inbindoptie in de vervolgkeuzelijst **Katern afdrukken**. De optie **Pagina's per vel** verandert automatisch in **2 pagina's/vel**.

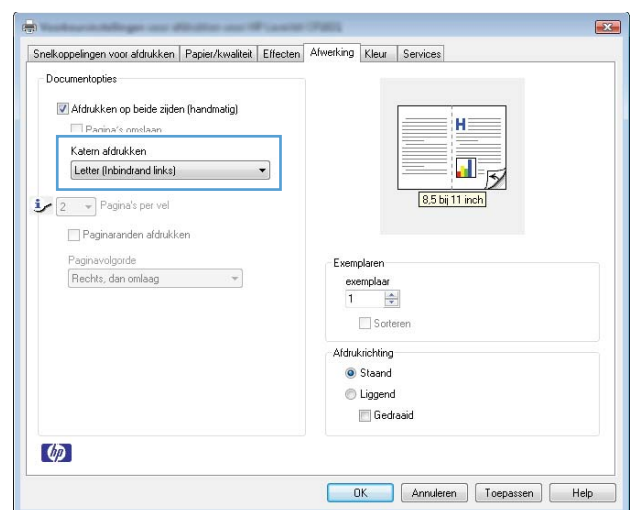

## HP ePrint gebruiken

HP ePrint is een serie op het web gebaseerde afdrukservices waarmee ondersteunde HP-producten de volgende typen documenten kunnen afdrukken:

- E-mailberichten en bijlagen die direct naar het e-mailadres van het HP-product zijn gestuurd.
- Documenten verzonden door bepaalde mobiele afdruktoepassingen.

## HP Cloud Print gebruiken

Gebruik HP Cloud Print om e-mailberichten en bijlagen af te drukken door ze vanaf elk apparaat met een e-mailfunctie naar het e-mailadres van het product te sturen.

 **OPMERKING:** Het product moet zijn verbonden met een bekabeld of draadloos netwerk. Om HP Cloud Print te kunnen gebruiken, moet u een internetverbinding hebben en HP Web Services inschakelen.

1. Om HP Web Services in te schakelen in de HP Embedded Web Server (EWS), voert u de volgende stappen uit:
  - a. Als het product met het netwerk is verbonden, drukt u een configuratiepagina af waarop u het IP-adres van het product kunt vinden.
  - b. Open een webbrowser op uw computer en typ het IP-adres van het product in de adresregel. Het scherm HP EWS wordt weergegeven.
  - c. Klik op het tabblad **HP webservices**. Als uw netwerk geen proxyserver gebruikt om verbinding te maken met internet, gaat u verder met de volgende stap. Als uw netwerk wel een proxyserver gebruikt om verbinding te maken met internet, voert u eerst de volgende instructies uit:
    - i. Selecteer het tabblad **Proxy-instellingen**.
    - ii. Vink het vakje **Schakel dit selectievakje in aan als uw netwerk een proxyserver gebruikt om verbinding te maken met internet** aan.
    - iii. Voer in het veld **Proxyserver** het adres van de proxyserver en het poortnummer in en klik op de knop **Toepassen**.

- d. Selecteer het tabblad HP Webservices en klik op de knop **Inschakelen**. Het product configureert de verbinding met internet en er verschijnt een bericht dat er een informatiepagina wordt afgedrukt.
  - e. Klik op de knop **OK**. Er wordt een ePrint-pagina afgedrukt. Zoek op de ePrint-pagina het e-mailadres dat automatisch aan het product is toegekend.
2. Om een document af te drukken, voegt u het als bijlage toe aan een e-mailbericht dat u vervolgens naar het e-mailadres van het product stuurt. Ga naar [www.hpeprintcenter.com](http://www.hpeprintcenter.com) om te zien welke typen documenten kunnen worden afgedrukt
  3. Op de website van HP ePrintCenter kunt u ook de beveiligingsinstellingen definiëren en de standaardafdrukinstellingen configureren voor alle HP ePrint-taken die naar dit product worden gestuurd:
    - a. Open een webbrowser en ga naar [www.hpeprintcenter.com](http://www.hpeprintcenter.com).
    - b. Klik op **Aanmelden** en voer uw e-mailadres en wachtwoord in voor HP ePrintCenter of registreer u voor een nieuw account.
    - c. Selecteer uw product uit de lijst of klik op de knop **+ Printer toevoegen** om uw printer toe te voegen. Om het product toe te kunnen voegen, hebt u de productcode nodig, het gedeelte van het e-mailadres van het product vóór het @-symbool.



**OPMERKING:** Deze code is slechts 24 uur geldig vanaf het moment dat u HP Web services hebt ingeschakeld. Als de code is verlopen, voert u nogmaals de procedure uit om HP Web Services in te schakelen om een nieuwe code te verkrijgen.

- d. Klik op de knop **Instellingen**. Het dialoogvenster **Instellingen HP ePrint** wordt weergegeven. U ziet drie tabbladen:
  - **Toegestane afzenders**. Om te voorkomen dat uw product onverwachte documenten afdrukt, klikt u op het tabblad **Toegestane afzenders**. Klik op **Alleen toegestane afzenders** en voeg de e-mailadressen toe die ePrint-taken mogen uitvoeren.
  - **Afdrukopties**. Om de standaardinstellingen voor alle ePrint-taken in te stellen die naar dit product worden gestuurd, klikt u op het tabblad **Afdrukopties** en selecteert u de gewenste instellingen.
  - **Geavanceerd**. Als u het e-mailadres van het product wilt wijzigen, klikt u op het tabblad **Geavanceerd**.

## HP Direct Print gebruiken (alleen draadloze modellen)

Gebruik HP Direct Print om het product iets te laten afdrukken vanaf een mobiel apparaat (zoals een smartphone, netbook of laptop).

---

 **OPMERKING:** U hoeft niets in te stellen, maar HP Direct Print moet wel ingeschakeld zijn. Op uw mobiele apparaat moet een HP-afdruktoepassing zijn geïnstalleerd.

---

1. Voer de volgende stappen uit om HP Direct Print in te schakelen:
  - a. Als het product met het netwerk is verbonden, drukt u een configuratiepagina af waarop u het IP-adres van het product kunt vinden.
  - b. Open een webbrowser op uw computer en typ het IP-adres van het product in de adresregel. Het scherm HP EWS wordt weergegeven.
  - c. Klik op het tabblad **Netwerken**.
  - d. Klik op de pagina **Netwerken** op **Instellingen Draadloos direct**. Schakel het selectievakje in, voer de netwerknaam (SSID) in het veld **Draadloos direct afdruknaam (SSID)** in en klik op de knop **Toepassen**. Het IP-adres van het mobiele apparaat verschijnt op de pagina **Netwerken**.

---

 **OPMERKING:** Om de netwerknaam (SSID) te vinden, klikt u op het menu **Draadloze configuratie** op de pagina **Netwerken**.

---

2. Om een document met een toepassing af te drukken, selecteert u **Bestand** en vervolgens **Afdrukken**.

---

 **OPMERKING:** Als er één product met het draadloze netwerk is verbonden dat HP Direct Print ondersteunt, wordt het document afgedrukt. Als er meer dan één product met het netwerk is verbonden dat HP Direct Print ondersteunt, verschijnt er een lijst met producten. Selecteer het gewenste product voordat u naar de volgende stap gaat. Als er geen product wordt gevonden, volgt u de instructies bij stap 1 om het product aan te sluiten.

---

## AirPrint gebruiken

Direct afdrukken met AirPrint van Apple wordt ondersteund voor iOS 4.2 of hoger. Gebruik AirPrint om direct van een iPad (iOS 4.2), iPhone (3GS of nieuwer) of iPod touch (derde generatie of nieuwer) naar het product af te drukken vanuit de volgende toepassingen:

- E-mail
- Foto's
- Safari
- Bepaalde toepassingen van derden

---

 **OPMERKING:** Het product moet zijn verbonden met een bekabeld of draadloos netwerk.

---

Volg onderstaande stappen als u iets wilt afdrukken:

1. Tik op het item **actie** .

2. Tik op **Afdrukken**.

---

 **OPMERKING:** Als het de eerste keer is dat u iets afdrukt of als het eerder geselecteerde product niet beschikbaar is, moet u een product selecteren voordat u naar de volgende stap gaat.

3. Stel de afdrukopties in en tik op **Afdrukken**.



---

# 7 Kleur

- [Kleur aanpassen](#)
- [Kleuren overeen laten stemmen](#)

# Kleur aanpassen

Beheer kleur door de instellingen op het tabblad **Kleur** in de printerdriver te wijzigen.

## Het kleurthema van een afdruktaak wijzigen

1. Kies **Afdrukken** in het menu **Bestand** van het softwareprogramma.
2. Klik op **Eigenschappen** of op **Voorkeuren**.
3. Klik op het tabblad **Kleur**.
4. Selecteer een kleurthema in de vervolgkeuzelijst **Kleurthema's**.

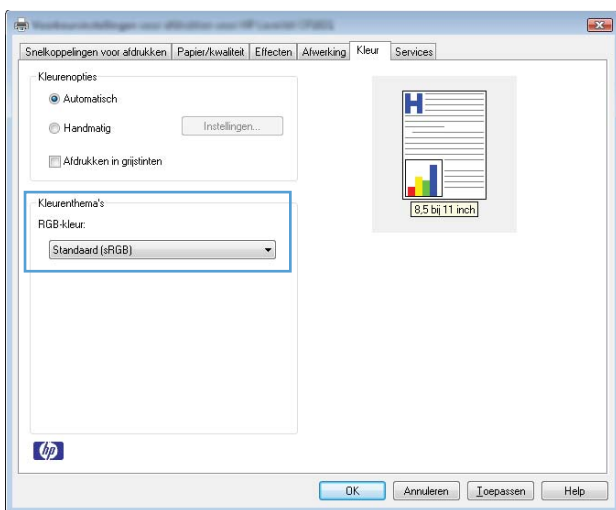

- **Standaard (sRGB)**: Met dit thema stelt u het apparaat in voor het afdrucken van RGB-gegevens in de onbewerkte apparaatmodus. Hiermee kunt u de kleuren in het softwareprogramma of het besturingssysteem beheren voor de juiste weergave.
- **Levendig**: Met dit thema wordt de kleurverzadiging in de middentinten verhoogd. Gebruik dit thema voor het afdrucken van zakelijke illustraties.
- **Foto**: Met dit thema wordt RGB-kleur geïnterpreteerd alsof dit wordt afgedrukt als een foto met behulp van een digitaal mini-lab. Hierdoor worden diepere, vollere kleuren anders weergegeven dan bij het thema Standaard (sRGB). Gebruik dit thema voor het afdrucken van foto's.
- **Foto (Adobe RGB 1998)**: Gebruik dit thema voor het afdrucken van digitale foto's die de AdobeRGB-kleurruimte gebruiken in plaats van sRGB. Schakel kleurbeheer in het softwareprogramma uit wanneer u dit thema gebruikt.
- **Geen**: Er wordt geen kleurthema gebruikt.



## De kleuropties wijzigen

Wijzig de kleuropties voor de huidige afdruktaak vanaf het tabblad **Kleur** of in de printerdriver.

1. Kies **Afdrukken** in het menu **Bestand** van het softwareprogramma.
2. Klik op **Eigenschappen** of op **Voorkeuren**.
3. Klik op het tabblad **Kleur**.
4. Klik op de instelling **Automatisch** of **Handmatig**.
  - De instelling **Automatisch**: selecteer deze instelling voor de meeste afdruktaken in kleur.
  - De instelling **Handmatig**: selecteer deze instelling om de kleurinstellingen onafhankelijk van andere instellingen aan te passen.

 **OPMERKING:** Het handmatig aanpassen van kleurinstellingen kan van invloed zijn op de afdrukken. HP adviseert dat deze instellingen alleen worden gewijzigd door grafische deskundigen.

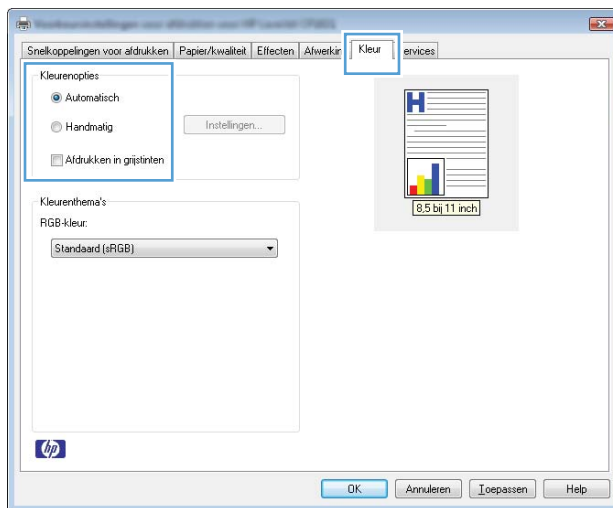

5. Klik op de optie **Afdrukken in grijstinten** om een kleurendocument af te drukken in zwart en grijstinten. Gebruik deze optie om kleurendocumenten af te drukken voor kopiëren of faxen. U kunt deze optie ook gebruiken om concepten af te drukken of kleurtoner te besparen.
6. Klik op de knop **OK**.

## handmatige kleuropties

Met de handmatige kleuraanpassingsopties kunt u zelf de opties **Neutrale grijstinten**, **Halftonen** en **Scherpteregeling** voor tekst, illustraties en foto's aanpassen.

**Tabel 7-1 handmatige kleuropties**

Beschrijving instelling	Opties instelling
<p><b>Randenbeheer</b></p> <p>Met de instelling <b>Randenbeheer</b> beheert u de rendering van randen. De scherpteregeling heeft twee componenten: adaptieve halftonen en overlapping. Met adaptieve halftonen worden randen scherper weergegeven. Bij overlapping worden de randen van aangrenzende objecten licht overlapt om het effect van verspringende kleurvlakken tegen te gaan.</p>	<ul style="list-style-type: none"><li>• <b>Uit</b> dient voor het uitschakelen van zowel trapping als aangepaste halftonen.</li><li>• <b>Licht</b> stelt trapping in op het laagste niveau. Adaptieve halftonen is ingeschakeld.</li><li>• Bij <b>Normaal</b> wordt overlapping ingesteld op een gemiddeld niveau. Adaptieve halftonen is ingeschakeld.</li><li>• <b>Maximaal</b> is de hoogste instelling voor trapping. Adaptieve halftonen is ingeschakeld.</li></ul>
<p><b>Halftoon</b></p> <p><b>Halftoonopties</b> zijn van invloed op de helderheid en resolutie van de kleuruitvoer.</p>	<ul style="list-style-type: none"><li>• De optie <b>Gelijkmatig</b> geeft betere resultaten voor grote, effen oppervlakken en verbetert foto's door kleurnuances geleidelijk in elkaar te laten overgaan. Kies deze optie als het gelijkmatig vullen van gekleurde vlakken belangrijk is.</li><li>• De optie <b>Detail</b> is nuttig voor tekst en afbeeldingen die scherpe scheidingen tussen lijnen en kleuren vereisen, zoals afbeeldingen met een patroon of veel details. Selecteer deze optie als scherpe randen en details belangrijk zijn.</li></ul>
<p><b>Neutrale grijstinten</b></p> <p>Met de instelling <b>Neutrale grijstinten</b> wordt bepaald welke methode wordt toegepast voor het samenstellen van grijze kleuren in tekst, afbeeldingen en foto's.</p>	<ul style="list-style-type: none"><li>• <b>Alleen zwart</b> genereert neutrale kleuren (grijstinten en zwart) met alleen zwarte toner. Dit garandeert neutrale kleuren zonder kleurencontrast. Deze instelling is het best geschikt voor documenten en transparanten met grijschalen.</li><li>• <b>4-Kleur</b> levert neutrale kleuren (grijs en zwart) door combinatie de vier tonerkleuren. Deze methode levert beter in elkaar overlopende kleuren en kleurovergangen naar niet-neutrale kleuren en biedt bovendien het donkerste zwart.</li></ul>

# Kleuren overeen laten stemmen

De beste methode om de kleuren te laten overeenstemmen is uw documenten af te drukken in sRGB-kleuren.

Het laten overeenstemmen van de kleuren op de afdruk en de kleuren op het beeldscherm is ingewikkeld omdat printers en monitoren verschillende methoden gebruiken voor het produceren van kleuren. Monitoren *geven kleuren weer* door middel van lichtpixels via een RGB-kleurenproces (rood, groen, blauw); printers *drukken kleuren af* door middel van een CMYK-proces (cyaan, magenta, geel en zwart).

Diverse factoren kunnen het overeenstemmen van afgedrukte kleuren met de kleuren op de monitor beïnvloeden:

- Afdruk materiaal
- Printerkleurstoffen (bijvoorbeeld inkt en toners)
- Het afdrukproces (bijvoorbeeld inkjet-, drukpers- of lasertechnologie)
- De verlichting in de ruimte
- Persoonlijke verschillen in kleurwaarneming
- Softwareprogramma's
- Printerdrivers
- Computerbesturingssystemen
- Monitoren
- Videokaarten en -drivers
- Omgevingsfactoren (bijvoorbeeld vochtigheidsgraad)

Houd rekening met bovengenoemde factoren als de kleuren op uw scherm niet volmaakt overeenkomen met de afgedrukte kleuren.



---

## 8 Het apparaat beheren en onderhouden

- [Druk informatiepagina's af](#)
- [De geïntegreerde webserver van HP gebruiken \(alleen netwerkmodellen\)](#)
- [Beveiligingsfuncties van het apparaat](#)
- [Besparingsinstellingen](#)
- [Benodigheden en accessoires beheren](#)
- [Het product reinigen](#)
- [Productupdates](#)

# Druk informatiepagina's af

U kunt de volgende pagina's met informatie afdrukken.

Pagina	Omschrijving
Configuratiepagina	Een lijst afdrukken met alle instellingen van het apparaat.
Pagina Status benodigdheden	<p>Op de pagina Status benodigdheden vindt u de volgende informatie:</p> <ul style="list-style-type: none"><li>• Geschatte resterende levensduur van de printcartridge in procenten</li><li>• Garantiestatus van de printcartridges en de afbeeldingsdrum</li><li>• Onderdeelnummers van HP-cartridges</li><li>• Aantal afgedrukte pagina's</li><li>• Informatie over het bestellen van nieuwe HP-printcartridges en het recyclen van gebruikte HP-printcartridges</li><li>• De geschatte resterende levensduur en de installatiedatum van de afbeeldingsdrum worden weergegeven wanneer de resterende levensduur is gedaald naar minder dan 30%.</li></ul>

## De configuratiepagina afdrukken

De configuratiepagina bevat de huidige instellingen en eigenschappen van het product. Deze pagina bevat daarnaast een statusrapport. U kunt op de volgende manieren een configuratiepagina afdrukken:

- Selecteer **Configuratiepagina afdrukken** op het tabblad **Service** bij de printereigenschappen.
- Houd de knop Hervatten  twee of drie seconden ingedrukt om een configuratiepagina en de pagina Status benodigdheden af te drukken (alleen in het Engels).

## De statuspagina voor benodigdheden afdrukken

U kunt op de volgende manieren een pagina Status benodigdheden afdrukken:

- Selecteer bij de printereigenschappen **Statuspagina benodigdheden afdrukken** op het tabblad **Service**.
- Houd de knop Hervatten  twee of drie seconden ingedrukt om een configuratiepagina en de pagina Status benodigdheden af te drukken (alleen in het Engels).

# De geïntegreerde webserver van HP gebruiken (alleen netwerkmodellen)

Dit product beschikt over een geïntegreerde webserver, die toegang geeft tot informatie over product- en netwerkactiviteiten. Een webserver biedt een omgeving waarin webprogramma's kunnen worden uitgevoerd, vergelijkbaar met de omgeving die door een besturingssysteem (zoals Windows) wordt geboden en waarin programma's op uw computer kunnen worden uitgevoerd. De uitvoer van deze programma's kan dan in een webbrowswer (zoals Microsoft Internet Explorer, Safari of Netscape Navigator) worden weergegeven.

Een geïntegreerde webserver bevindt zich op een hardwareapparaat (zoals een HP LaserJet-product) of in firmware, en is dus geen software op een netwerkserver.

Een geïntegreerde webserver heeft het voordeel dat deze een interface voor het apparaat biedt die toegankelijk is voor alle gebruikers met een netwerkcomputer en een standaardwebbrowser. Er hoeft geen speciale software te worden geïnstalleerd of geconfigureerd, maar u moet wel een ondersteunde webbrowswer op uw computer hebben. Als u toegang tot de geïntegreerde webserver wilt verkrijgen, typt u het IP-adres van het apparaat op de adresregel van de webbrowswer. Als u het IP-adres niet weet, drukt u een configuratiepagina af.

---

 **OPMERKING:** Bij Mac-besturingssystemen kunt u de geïntegreerde webserver gebruiken via een USB-verbinding nadat u de Mac-software hebt geïnstalleerd die bij het apparaat is geleverd.

---

## De geïntegreerde webserver van HP openen

Als u de geïntegreerde webserver van HP wilt openen, typt u het IP-adres of de hostnaam van het apparaat in het adresveld van een ondersteunde webbrowswer. Als u het IP-adres niet weet, drukt u een configuratiepagina af. Selecteer **Configuratiepagina afdrukken** op het tabblad **Service** bij de printereigenschappen.

---

 **TIP:** Nadat u de URL heeft geopend, voegt u een bladwijzer toe zodat u later snel naar deze URL kunt terugkeren.

---

## Functies van de geïntegreerde webserver van HP

In de onderstaande tabel worden de meest voorkomende schermen van de geïntegreerde webserver beschreven.

Tabblad of gebied	Omschrijving
<p><b>Status</b>, tabblad</p> <p>Hier vindt u informatie over het product, de status en de configuratie.</p>	<ul style="list-style-type: none"> <li>• <b>Apparaatstatus:</b> Hier vindt u informatie over de productstatus en de resterende levensduur van HP-benodigdheden. 0% betekent dat een onderdeel op is.</li> <li>• <b>Status benodigdheden:</b> Toont de geschatte resterende levensduur van benodigdheden van HP in procenten. Wanneer de geschatte resterende levensduur minder dan 10% bedraagt, maar het geschatte einde van de levensduur nog niet is bereikt, wordt <b>Lager dan 10%</b> weergegeven. Wanneer het geschatte einde van de levensduur van benodigdheden is bereikt, wordt <b>-%</b> weergegeven. De werkelijke resterende levensduur van benodigdheden kan variëren. Zorg dat u vervangende benodigdheden hebt die u kunt plaatsen wanneer de afdrukkwaliteit niet meer voldoet. De benodigdheden hoeven nog niet te worden vervangen, tenzij de afdrukkwaliteit niet langer acceptabel is. Zodra een onderdeel van HP de status Vrijwel leeg heeft, is de Premium Protection Warranty van HP niet langer van toepassing op dit onderdeel.</li> </ul> <p>De geschatte resterende levensduur en de installatiedatum van de afbeeldingsdrum worden weergegeven wanneer de resterende levensduur is gedaald naar minder dan ongeveer 30%.</p> <ul style="list-style-type: none"> <li>• <b>Apparaatconfiguratie:</b> Hier vindt u informatie die op de configuratiepagina van het product wordt weergegeven.</li> <li>• <b>Netwerkoverzicht:</b> Hier vindt u informatie over de netwerkconfiguratiepagina van het product.</li> <li>• <b>Rapporten:</b> Hiermee drukt u de door het apparaat gegenereerde configuratiepagina en statuspagina voor benodigdheden af.</li> <li>• <b>Logbestand:</b> Geeft een lijst met alle gebeurtenissen en fouten van het product weer.</li> <li>• Knop <b>Ondersteuning:</b> Biedt een koppeling naar de pagina voor productondersteuning. De knop <b>Ondersteuning</b> is mogelijk beveiligd met een wachtwoord.</li> <li>• Knop <b>Toebehoren kopen:</b> Deze knop leidt u naar een pagina waar u benodigdheden kunt bestellen voor het product. De knop <b>Toebehoren kopen</b> is mogelijk beveiligd met een wachtwoord.</li> </ul>



Tabblad of gebied	Omschrijving
<p><b>Tabblad <b>Systeem</b></b></p> <p>Hiermee kunt u het product vanaf uw computer configureren.</p>	<ul style="list-style-type: none"> <li>• <b>Papierinstell.:</b> Hiermee kunt u de standaardinstellingen voor papierverwerking wijzigen.</li> <li>• <b>Afdrukkwaliteit:</b> Hiermee kunt u de standaardinstellingen voor de afdrukkwaliteit wijzigen, inclusief de kalibratie-instellingen.</li> <li>• <b>Afdrukdichtheid:</b> Hiermee kunt u voor elk onderdeel de waarden wijzigen met betrekking tot contrasten, accenten, middentinten en schaduwen.</li> <li>• <b>Papiersoorten:</b> Hiermee kunt u afdrukmodi configureren die overeenkomen met de soorten afdruk materiaal die door het product worden geaccepteerd.</li> <li>• <b>Systeeminstellingen:</b> Hiermee kunt u de standaardstelsysteeminstellingen wijzigen.</li> <li>• <b>Service:</b> Hiermee kunt u de reinigingsprocedure voor het product starten.</li> <li>• <b>Productbeveilig.:</b> Hiermee kunt u het beheerderswachtwoord instellen of wijzigen.</li> <li>• Knop <b>Ondersteuning:</b> Biedt een koppeling naar de pagina voor productondersteuning. De knop <b>Ondersteuning</b> is mogelijk beveiligd met een wachtwoord.</li> <li>• Knop <b>Toebehoren kopen:</b> Deze knop leidt u naar een pagina waar u benodigdheden kunt bestellen voor het product. De knop <b>Toebehoren kopen</b> is mogelijk beveiligd met een wachtwoord.</li> </ul>
<p><b>Tabblad <b>Netwerken</b></b></p> <p>Hiermee kunt u netwerkinstellingen wijzigen vanaf uw computer.</p>	<p>Op dit tabblad kunnen netwerkbeheerders de netwerkgerelateerde instellingen voor de printer beheren wanneer deze op een IP-netwerk is aangesloten. Dit tabblad verschijnt niet als het product rechtstreeks op een computer is aangesloten.</p>

**OPMERKING:** Het tabblad **Systeem** kan met een wachtwoord worden beveiligd. Als dit apparaat op een netwerk is aangesloten, dient u eerst contact op te nemen met de systeembeheerder voordat u de instellingen op dit tabblad gaat wijzigen.

## Beveiligingsfuncties van het apparaat

Het apparaat ondersteunt beveiligingsstandaarden en aanbevolen protocollen om het apparaat te beveiligen, belangrijke gegevens op uw netwerk te beschermen en het beheer en onderhoud van het apparaat te vereenvoudigen.

Ga naar [www.hp.com/go/secureprinting](http://www.hp.com/go/secureprinting) voor gedetailleerde informatie over de beveiligde beeldbewerkings- en afdrukoplossingen van HP. Op deze website vindt u koppelingen naar witboeken en documenten met veelgestelde vragen over beveiligingsfuncties.

### Het apparaat vergrendelen

1. U kunt een veiligheidskabel aansluiten op het aansluitpunt aan de achterkant van het apparaat.

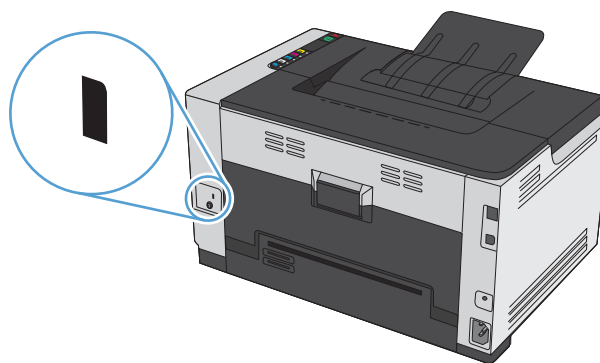

### Een systeemwachtwoord instellen

U kunt een wachtwoord voor het apparaat instellen, zodat onbevoegde gebruikers de apparaatinstellingen niet kunnen wijzigen.

1. Open de geïntegreerde webservice van HP door het IP-adres van het product op te geven in de adresregel van een webbrowser.
2. Klik op het tabblad **System**.
3. Klik links in het venster op het menu **Productbeveilig..**
4. Typ het wachtwoord in het vak **Wachtwoord** en typ het opnieuw in het vak **Wachtwoord bevestigen**.
5. Klik op de knop **Toepassen**. Noteer het wachtwoord en bewaar het op een veilige plaats.

# Besparingsinstellingen

## Instellen modus Auto-aan/Auto-uit

Auto-aan/Auto-uit is een energiebesparende functie van dit product. Na een door de gebruiker opgegeven periode wordt het energieverbruik van het product automatisch verlaagd. Het product krijgt de status Klaar zodra u op een knop drukt of een afdruktaak verstuurt.

---

 **OPMERKING:** Hoewel de lampjes uit zijn in de Auto-uit-modus, werkt het apparaat normaal wanneer er een afdruktaak wordt verstuurd.

---

## De instelling Auto-aan/Auto-uit wijzigen

U kunt de inactieve periode tot het ingaan van de Auto-uit-modus (wachtijd) wijzigen. U kunt ook selecteren bij welke gebeurtenissen het product moet worden ingeschakeld.

---

 **OPMERKING:** De standaardwachtijd is 15 minuten.

---

1. Klik in het systeemvak van Windows met de rechtermuisknop op het pictogram Apparaatinstellingen  en klik vervolgens op de apparaatnaam.
2. Klik op de knop **Apparaatinstellingen**.
3. Klik op de knop **Auto-uit na vertraging** en selecteer vervolgens de gewenste vertraging in de vervolgkeuzelijst.
4. Klik onder **Auto-aan bij deze gebeurtenissen** op de gewenste gebeurtenissen (optioneel).

## Benodigdheden en accessoires beheren

Door de printcartridge en de afbeeldingsdrum correct te gebruiken, bewaren en controleren, kunt u afdrukken van hoge kwaliteit waarborgen.

### Afdrukken wanneer een printcartridge of een afbeeldingsdrum het einde van de geschatte levensduur heeft bereikt

#### Berichten over benodigdheden

Het bericht **<onderdeel> laag**, waarbij met <onderdeel> een kleurenprintcartridge wordt bedoeld: Het apparaat geeft aan wanneer een onderdeel bijna moet worden vervangen. De werkelijke resterende levensduur van een printcartridge kan variëren. Zorg dat u een vervangende printcartridge hebt die u kunt plaatsen wanneer de afdrukkwaliteit niet meer voldoet. Het onderdeel hoeft nog niet te worden vervangen. Deze melding wordt alleen weergegeven als de optie **<onderdeel> vrijwel leeg** is ingesteld op **Stoppen**.

Het bericht **<onderdeel> vrijwel leeg**, waarbij met <onderdeel> de kleurenprintcartridge, de afbeeldingsdrum of een combinatie van meerdere printcartridges en/of de afbeeldingsdrum wordt bedoeld: Het apparaat geeft aan wanneer een onderdeel bijna op is. De werkelijke resterende levensduur van een printcartridge kan variëren. Zorg dat u een vervangende printcartridge hebt die u kunt plaatsen wanneer de afdrukkwaliteit niet meer voldoet. Er kunnen zich problemen met de afdrukkwaliteit voordoen wanneer een onderdeel wordt gebruikt dat het einde van de geschatte levensduur heeft bereikt. Het onderdeel hoeft op dat moment nog niet te worden vervangen, tenzij de afdrukkwaliteit niet meer voldoet.

Zodra een printcartridge van HP de status Vrijwel leeg heeft, is de Premium Protection Warranty van HP niet langer van toepassing op deze printcartridge. De Premium Protection Warranty van HP geldt alleen voor de printcartridge voor dit product.

De afbeeldingsdrum in dit apparaat valt onder de productgarantie. Voor vervangende afbeeldingsdrums geldt een beperkte garantie van één jaar vanaf de installatiedatum. De installatiedatum van de afbeeldingsdrum wordt weergegeven op de configuratiepagina en op de statuspagina voor de benodigdheden wanneer er nog ongeveer 30% van de geschatte levensduur van de afbeeldingsdrum resteert.

#### Instellingen voor Indien zeer laag in- of uitschakelen

U kunt de standaardinstellingen op elk gewenst moment wijzigen en u hoeft de instellingen niet opnieuw op te geven wanneer er een nieuwe printcartridge wordt geïnstalleerd. De melding **<onderdeel> vrijwel leeg** wordt weergegeven wanneer een printcartridge is ingesteld op

**Doorgaan bij vrijwel leeg.** Zodra een printcartridge van HP de status Vrijwel leeg heeft, is de Premium Protection Warranty van HP niet langer van toepassing op deze cartridge.

1. Klik in het systeemvak van Windows met de rechtermuisknop op het pictogram Apparaatinstellingen  en klik vervolgens op de apparaatnaam.
2. Klik op het tabblad **Systeeminst.**
3. Selecteer in de vervolgkeuzelijst **Indien zeer laag** een van de volgende opties:
  - Selecteer de optie **Doorgaan** als u wilt dat het apparaat een waarschuwing geeft wanneer een printcartridge vrijwel leeg is, maar wel doorgaat met afdrucken.
  - Selecteer de optie **Stoppen** als u wilt instellen dat het apparaat een waarschuwing geeft en stopt met afdrucken tot u de printcartridge hebt vervangen.
  - Selecteer de optie **Vragen** (standaard) als u wilt instellen dat het apparaat stopt met afdrucken en u vraagt de printcartridge te vervangen. U kunt het bericht ter kennisgeving aannemen en doorgaan met afdrucken.

## Printcartridges en afbeeldingsdrums beheren

### Printcartridges en afbeeldingsdrums bewaren

Verwijder de printcartridge of de afbeeldingsdrum pas uit de verpakking wanneer u deze wilt gaan gebruiken.

### HP-beleid met betrekking tot benodigheden die niet afkomstig zijn van HP

Hewlett-Packard Company kan het gebruik van nieuwe of gereviseerde printcartridges of afbeeldingsdrums die niet door HP zijn vervaardigd, niet aanbevelen.



---

**OPMERKING: Het gebruik van niet-HP Laser-printcartridges**

Voor printerproducten van HP heeft het gebruik van een niet-HP tonercartridge of afbeeldingsdrum, of een bijgevoelde tonercartridge, geen invloed op de garantie van de klant of het ondersteuningscontract tussen HP en de klant. Als problemen met of schade aan het product echter toe te wijzen zijn aan het gebruik van een niet-HP of bijgevoelde tonercartridge, brengt HP de standaard arbeids- en materiaalkosten in rekening voor de reparatie van het product voor de betreffende problemen of schade.

### HP fraudehotline en -website

Bel de fraude-hotline van HP (1-877-219-3183, gratis in Noord-Amerika) of ga naar [www.hp.com/go/anticounterfeit](http://www.hp.com/go/anticounterfeit) als na de installatie van een HP-printcartridge een bericht op de statuspagina voor benodigheden staat dat de cartridge geen originele HP-cartridge is of dat de cartridge een gebruikte cartridge is. HP helpt u te bepalen of de desbetreffende cartridge een echt HP-product is en stappen te ondernemen om het probleem op te lossen.

In de volgende gevallen hebt u mogelijk te maken met een niet-originele printcartridge:

- Op de statuspagina voor benodigdheden wordt aangegeven dat een artikel van een andere fabrikant dan HP is geïnstalleerd.
- U ondervindt een groot aantal problemen bij het gebruik van de printcartridge.
- De cartridge ziet er anders uit dan gebruikelijk (de verpakking is bijvoorbeeld anders dan die van HP).

## Benodigdheden recyclen

Plaats de gebruikte printcartridge of afbeeldingsdrum in de doos waarin u deze hebt ontvangen om deze te recyclen. Stuur het gebruikte onderdeel met het bijgesloten retouretiket naar HP voor recycling. Voor informatie over hergebruik raadpleegt u de gids voor hergebruik die bij elk nieuw onderdeel van HP wordt geleverd.

## Opbouw van printcartridges

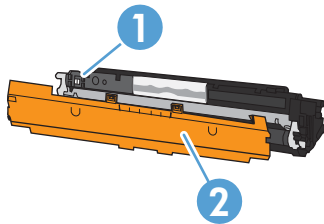

1	E-label van de printcartridge
2	Plastiek bescherming

## Overzicht van de afbeeldingsdrum

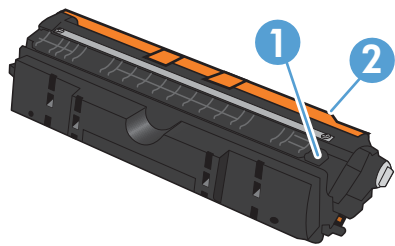

1	E-label van de afbeeldingsdrum
2	Plasticbeschermkap

# Instructies voor vervanging

## De printcartridges vervangen

Wanneer een printcartridge het einde van de levensduur nadert, kunt u doorgaan met afdrucken met de huidige printcartridge totdat de afdrukkwaliteit niet meer acceptabel is.

Zodra een printcartridge van HP de status Vrijwel leeg heeft, is de Premium Protection Warranty van HP niet langer van toepassing. Wanneer een onderdeel van HP vrijwel leeg is en het afdrucken wordt voortgezet, worden afdrukgebreken of cartridgeproblemen niet beschouwd als materiaal- of fabricagefouten in het onderdeel volgens de garantie op het onderdeel van HP.

 **OPMERKING:** Wanneer een printcartridge van HP de status Vrijwel leeg heeft, gaat het betreffende cartridgelampje op het bedieningspaneel branden.

1. Druk op de knop Cartridge  van de printcartridge die moet worden vervangen om de printcartridgecarroussel zo te draaien dat de cartridge kan worden vervangen.

**OPMERKING:** Alle kleppen moeten gesloten zijn wanneer u op de knop Cartridge  drukt.

**OPMERKING:** Wacht tot het lampje Cartridge  niet meer knippert en het geluid van het draaien stopt voordat u de klep van de printcartridge opent.



2. Open de klep van de printcartridge.

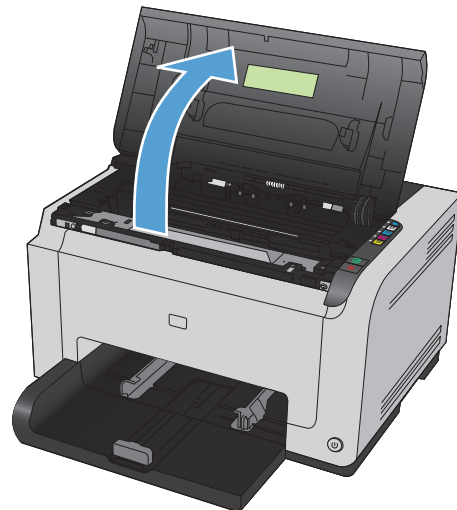

3. Pak de oude printcartridge bij de middenhendel en verwijder deze.

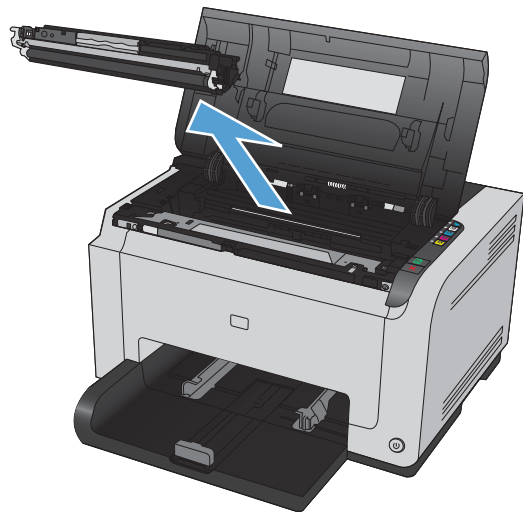

4. Haal de nieuwe printcartridge uit de verpakking. Plaats de gebruikte printcartridge in de verpakking voor recycling.

**VOORZICHTIG:** Houd de printcartridge aan de randen vast om beschadiging van de cartridge te voorkomen. Raak de rol op de printcartridge niet aan.

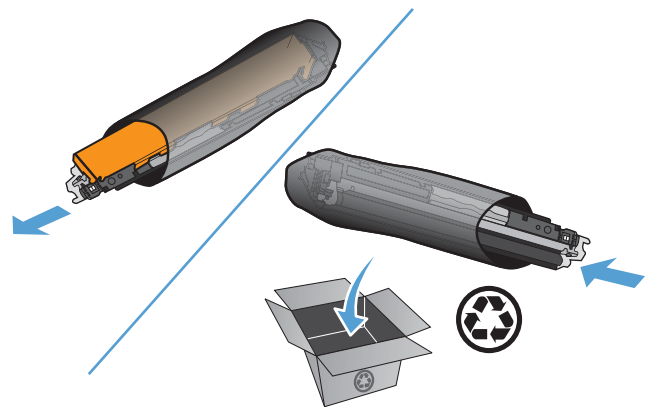

5. Pak beide kanten van de printcartridge vast en schud deze zachtjes heen en weer om de toner gelijkmatig in de printcartridge te verdelen.

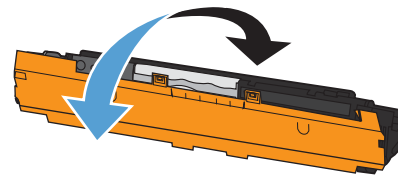

6. Verwijder de tape van de printcartridge. Doe de tape in de doos van de printcartridge, zodat deze kan worden gerecycled.

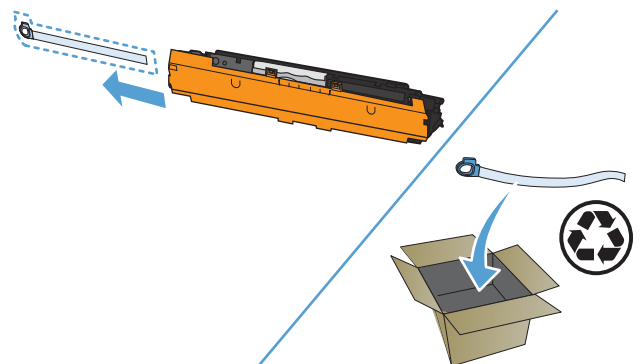



7. Verwijder de beschermkap van de nieuwe printcartridge.

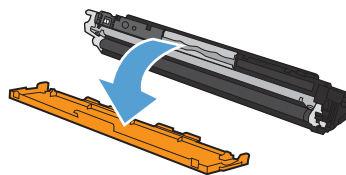



8. Pak de printcartridge bij de middenhendel en plaats deze in het apparaat.

**OPMERKING:** Vergelijk het kleurlabel op de printcartridge met het kleurlabel in de carrousel sleuf om er zeker van te zijn dat de kleur van de printcartridge overeenkomt met de positie op de carrousel.

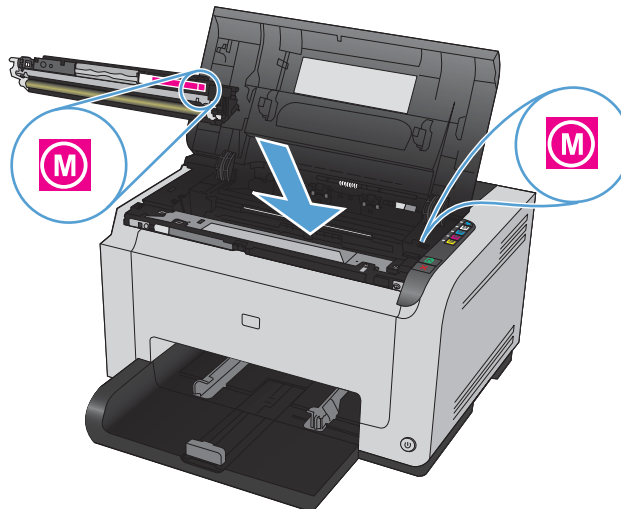
**VOORZICHTIG:** Als er toner op uw kleding komt, dient u deze er met een droge doek af te vegen en de kleding in koud water te wassen. *Als u warm water gebruikt, maakt de toner een permanente vlek in de stof.*



9. Sluit de printcartridgeklep.

**OPMERKING:** Als u de printcartridgeklep hebt gesloten, beginnen de lampjes Klaar  en Attentie  te knipperen. Wacht ongeveer drie minuten totdat het kalibreren is voltooid.

**OPMERKING:** Als u nog een printcartridge wilt vervangen, moet u de printcartridgeklep sluiten voordat u op de knop Cartridge  drukt voor de volgende printcartridge.

U hoeft bij het vervangen van de tweede printcartridge niet te wachten tot het kalibreren is voltooid. Druk op de knop Cartridge  voor de volgende kleur om de carrousel naar de juiste positie te draaien. Het product wordt gekalibreerd nadat u de printcartridges hebt vervangen.

**OPMERKING:** Nadat u de zwarte cartridge twee keer hebt vervangen, wordt er automatisch een reinigingspagina afgedrukt om de fuser te reinigen. Dit proces herhaalt zich na elke twee nieuwe zwarte cartridges. Dit reinigingsproces duurt ongeveer twee minuten.

10. Als tijdens het afdrukken het statusbericht **Verkeerde cartridge in sleuf <kleur>** wordt weergegeven, verwijdert u de printcartridge uit de aangegeven sleuf en vergelijkt u het kleurlabel op de printcartridge met het kleurlabel in de sleuf om te bepalen wat de juiste cartridge voor de sleuf is.

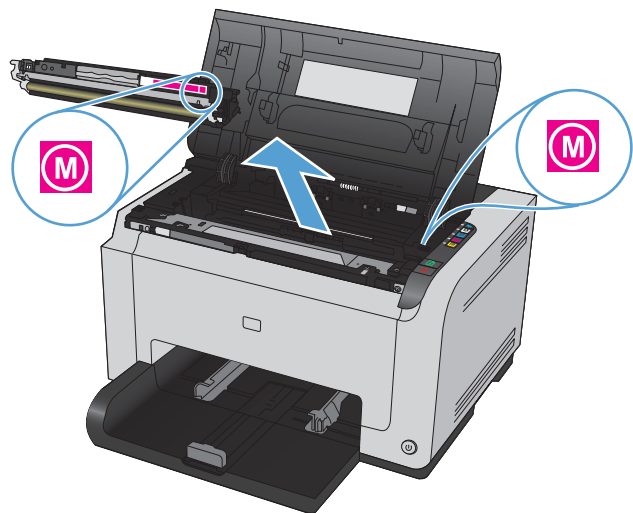

## De afbeeldingsdrum vervangen

 **OPMERKING:** De afbeeldingsdrum in dit apparaat valt onder de productgarantie. Voor vervangende afbeeldingsdrums geldt een beperkte garantie van één jaar vanaf de installatiedatum. De installatiedatum van de afbeeldingsdrum wordt weergegeven op de configuratiepagina en op de statuspagina voor de benodigdheden wanneer er nog ongeveer 30% van de geschatte levensduur van de afbeeldingsdrum resteert. De Premium Protection Warranty van HP geldt alleen voor de printcartridges voor het apparaat.

1. Open de klep van de printcartridge.



2. Open de voorklep.

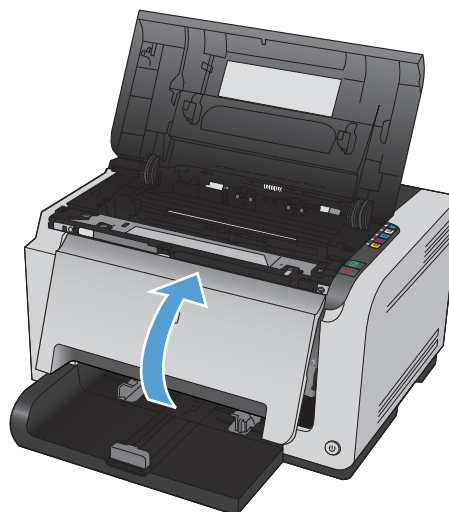

3. Duw de twee hendels van de afbeeldingsdrum omhoog.

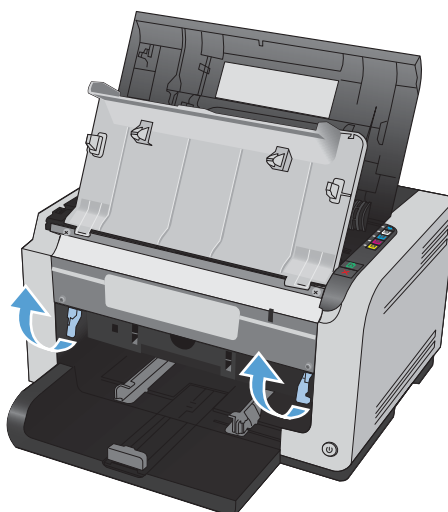

4. Verwijder de oude afbeeldingsdrum.

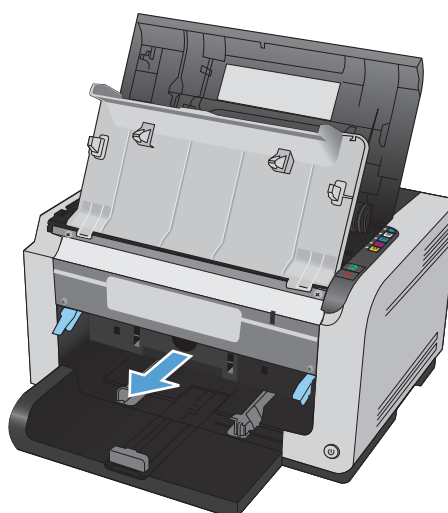

5. Haal de nieuwe afbeeldingsdrum uit de verpakking. Plaats de gebruikte afbeeldingsdrum in de verpakking voor recycling.

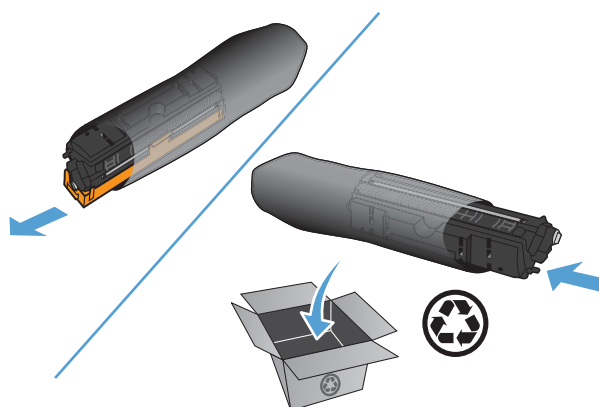

6. Verwijder de beschermkap van de nieuwe afbeeldingsdrum.

**VOORZICHTIG:** Stel de afbeeldingsdrum niet bloot aan licht. Zo voorkomt u schade aan de drum. Dek de cartridge af met een vel papier.

**VOORZICHTIG:** Raak de groene rol niet aan. Vingerafdrukken op de afbeeldingsdrum kunnen problemen met de afdrukkwaliteit veroorzaken.

7. Plaats de nieuwe afbeeldingsdrum in het apparaat.

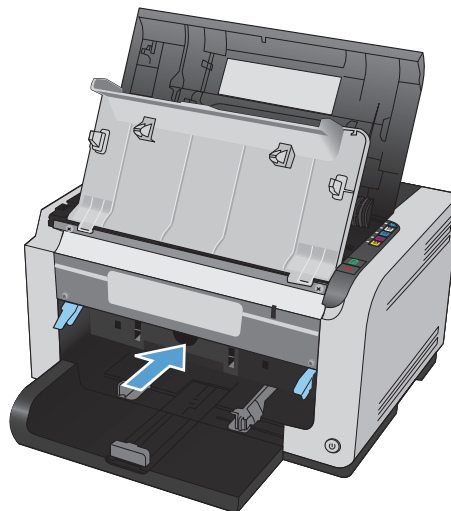
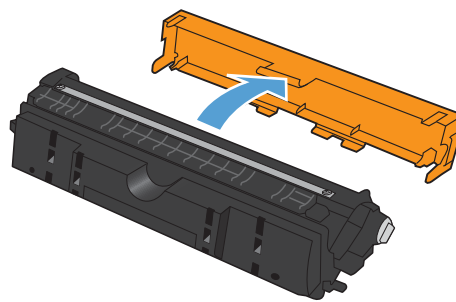

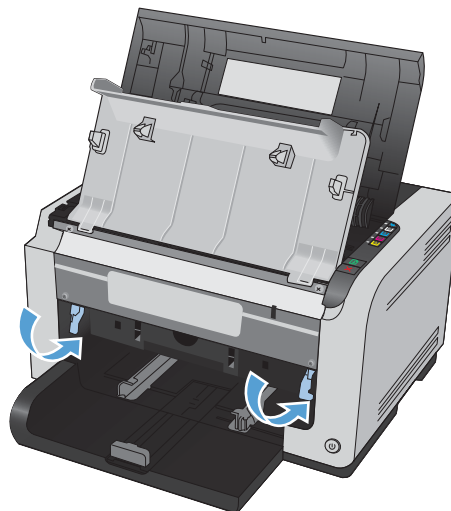

8. Duw de twee hendels van de afbeeldingsdrum omlaag.

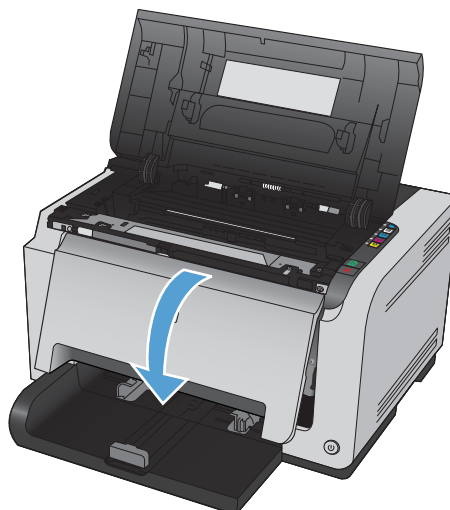

9. Sluit de voorklep.



10. Sluit de printcartridgeklep.

**OPMERKING:** Als u de printcartridgeklep hebt gesloten, beginnen de lampjes Klaar  en Attentie  te knipperen. Wacht ongeveer drie minuten totdat het kalibreren is voltooid.





# Het product reinigen

## De papierbaan reinigen

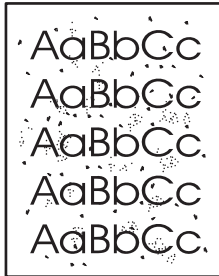
Als er tonerspatten op de afdrukken zitten, reinigt u de papierbaan. U kunt stof en toner met behulp van een transparant van de papierbaan verwijderen. Gebruik geen bankpostpapier of ruw papier.



 **OPMERKING:** Voor optimale resultaten kunt u het best een LaserJet-transparant gebruiken. Als u geen transparanten hebt, kunt u kopieerpapier (60 tot 163 g/m<sup>2</sup>) met een glad oppervlak gebruiken.

1. Controleer of het apparaat niet actief is en of het lampje Klaar  brandt.
2. Plaats papier in de invoerlade.
3. Klik in het systeemvak van Windows met de rechtermuisknop op het pictogram Apparaatinstellingen  en klik vervolgens op de apparaatnaam.
4. Klik op het tabblad **Apparaatinstellingen**.
5. Klik op de knop **Reinigingspagina afdrukken**.

 **OPMERKING:** Het reinigingsproces duurt ongeveer 2 minuten. De reinigingspagina wordt regelmatig gestopt tijdens het reinigen. Schakel de printer pas uit nadat het reinigen is voltooid. U moet het reinigingsproces wellicht een aantal keren herhalen om de printer grondig te reinigen.

## De buitenkant reinigen

Gebruik een zachte, vochtige, pluisvrije doek om stof en vlekken van de buitenkant van het apparaat te verwijderen.

## Productupdates

Software- en firmware-updates en installatie-instructies voor dit product vindt u op [www.hp.com/support/ljcp1020series](http://www.hp.com/support/ljcp1020series). Klik op **Ondersteuning en drivers**, klik op het besturingssysteem en selecteer de download voor het product.





---

# 9 Problemen oplossen

- [Zelfhulp](#)
- [Controlelijst voor het oplossen van problemen](#)
- [Factoren die de prestaties van het product beïnvloeden](#)
- [Fabrieksinstellingen herstellen](#)
- [Betekenis van de patronen van de lampjes op het bedieningspaneel](#)
- [Statuswaarschuwingsberichten](#)
- [Papier wordt niet goed ingevoerd of loopt vast](#)
- [De afdrukkwaliteit verbeteren](#)
- [Het apparaat drukt niet of langzaam af](#)
- [Verbindingsproblemen oplossen](#)
- [Problemen met draadloze netwerken oplossen](#)
- [Softwareproblemen oplossen](#)
- [Veelvoorkomende Mac-problemen oplossen](#)

# Zelfhulp

Naast de informatie in deze handleiding is er nog meer handige informatie beschikbaar.

---

HP Help & Learn Center

Het HP Help & Learn Center en andere documentatie kunt u vinden op de cd-rom die bij het apparaat is geleverd of in de programmamap van HP op uw computer. Het HP Help & Learn Center is een hulpprogramma voor eenvoudige toegang tot apparaatinformatie, onlineproductondersteuning van HP, hulp bij het oplossen van problemen en overheids- en veiligheidsinformatie.

---

Onderwerpen in de naslaggids

Diversen onderwerpen uit de naslaggids voor dit apparaat zijn te vinden op de volgende website: [www.hp.com/support/ljcp1020series](http://www.hp.com/support/ljcp1020series)

U kunt deze onderwerpen afdrukken en ze bij het apparaat bewaren. Dit is handig referentiemateriaal voor procedures die u vaak uitvoert.

---

# Controlelijst voor het oplossen van problemen

Voer de volgende stappen uit wanneer u een probleem met het apparaat probeert op te lossen.

- [Stap 1: Zorgen dat het apparaat goed is ingesteld](#)
- [Stap 2: De bekabeling of de draadloze verbinding \(alleen netwerkmodellen\) controleren](#)
- [Stap 3: Controleren of er lampjes op het bedieningspaneel branden](#)
- [Stap 4: Het papier controleren](#)
- [Stap 5: De software controleren](#)
- [Stap 6: De afdrukfunctionaliteit testen](#)
- [Stap 7: De benodigdheden controleren](#)
- [Stap 8: Proberen een afdruktaak vanaf de computer te verzenden](#)

## Stap 1: Zorgen dat het apparaat goed is ingesteld

Zorg dat het product goed is ingesteld.

1. Druk op de aan-uitknop om de modus Auto-aan/Auto-uit uit te schakelen of om het apparaat in te schakelen.
2. Controleer alle kabels en netsnoeren.
3. Controleer of het voltage geschikt is voor de netroominstelling van het apparaat. (Zie het etiket aan de achterzijde van het apparaat voor de voltagespecificaties.) Als u een powerstrip gebruikt waarvan het voltage buiten de specificaties valt, steekt u de stekker rechtstreeks in het stopcontact. Als de stekker al in het stopcontact is gestoken, probeert u een ander stopcontact.
4. Zorg dat de printcartridge goed is geïnstalleerd.
5. Neem contact op met de HP klantenondersteuning als de MFP nog geen stroom krijgt.

## Stap 2: De bekabeling of de draadloze verbinding (alleen netwerkmodellen) controleren

1. Controleer de kabelaansluiting tussen het product en de computer. Zorg ervoor dat de kabel goed is aangesloten.
2. Controleer of de kabel beschadigd is door zo mogelijk een andere kabel te gebruiken.

## Stap 3: Controleren of er lampjes op het bedieningspaneel branden

Als alles goed is, wordt op het bedieningspaneel aangegeven dat het apparaat gereed is. Probeer, als er een foutbericht wordt weergegeven, de fout op te lossen.

## Stap 4: Het papier controleren

1. Controleer of het gebruikte afdruk materiaal aan de specificaties voldoet.
2. Controleer of het papier juist is geplaatst in de invoerlade.

## Stap 5: De software controleren

1. Zorg dat de productsoftware goed is geïnstalleerd.
2. Controleer of de printerdriver voor dit apparaat is geïnstalleerd. Controleer het programma om te kijken of de printerdriver voor dit apparaat wordt gebruikt.

## Stap 6: De afdrukfunctionaliteit testen

1. Druk een configuratiepagina af. Selecteer **Configuratiepagina afdrukken** op het tabblad **Service** bij de printereigenschappen.
2. Als de pagina niet wordt afgedrukt, moet u controleren of de invoerlade papier bevat.
3. Als het papier vastloopt in het apparaat, dient u de storing te verhelpen.

## Stap 7: De benodigdheden controleren

Druk een statuspagina voor benodigdheden af en controleer de geschatte resterende levensduur van de printcartridges en de afbeeldingsdrum.

## Stap 8: Proberen een afdruktaak vanaf de computer te verzenden

1. Probeer de afdruktaak uit te voeren vanaf een andere computer waarop de apparaatsoftware is geïnstalleerd.
2. Controleer of de USB-kabel goed is aangesloten. Leid het product om naar de juiste poort of installeer de software opnieuw, waarbij u de nieuwe aansluitmethode selecteert.
3. Als de afdrukkwaliteit niet aanvaardbaar is, moet u de volgende stappen uitvoeren:
  - Controleer of de printerinstellingen correct zijn voor het gebruikte soort afdruk materiaal.





# Factoren die de prestaties van het product beïnvloeden

De hoeveelheid tijd die nodig is om een taak af te drukken, is van verschillende factoren afhankelijk:

- Het gebruik van speciaal papier (zoals transparanten, zwaar papier of papier van aangepast formaat)
- Verwerkingstijd en downloadtijd van het product
- De complexiteit en de grootte van afbeeldingen
- De snelheid van de gebruikte computer
- De USB- of netwerkverbinding
- De I/O-configuratie van het product

## Fabrieksinstellingen herstellen

Als u de fabrieksinstellingen terugzet, worden de meeste instellingen weer op de fabriekswaarden ingesteld. De paginateller, het ladeformaat en de taal worden niet opnieuw ingesteld. Volg onderstaande stappen om de fabrieksinstellingen van het apparaat te herstellen.

















1. Schakel het apparaat uit. Koppel het netsnoer 30 seconden los van het apparaat en sluit dit vervolgens weer aan.
2. Schakel het apparaat weer in. Houd daarbij de knop Hervatten  10-20 seconden ingedrukt. Het lampje Attentie  gaat branden.
3. Laat de knop Hervatten  los. De lampjes Attentie  en Klaar  branden beurtelings terwijl de fabrieksinstellingen worden hersteld.

# Betekenis van de patronen van de lampjes op het bedieningspaneel















**Tabel 9-1 Legenda van de statuslampjes**

	Symbool voor "lampje uit"
	Symbool voor "lampje aan"
	Symbool voor "lampje knippert"

**Tabel 9-2 Patronen van lampjes op het bedieningspaneel**





Status van lampje	Status van het product	Handeling
Alle lampjes zijn uit.    	Het apparaat is uitgeschakeld.  Het apparaat is uitgeschakeld met de functie Auto-aan/Auto-uit.	Druk op de aan-uitknop om het apparaat aan te zetten.  Er is geen actie vereist.
Het attentielampje en het gereedlampje branden beurtelings.     	De lampjes branden beurtelings tijdens de initialisatie van de formatter en op het moment dat het apparaat een reinigingspagina verwerkt.	Er is geen actie nodig. Wacht tot het initialiseren is voltooid. Het product moet de status Klaar krijgen zodra de initialisatie is voltooid.
Het gereedlampje brandt.    	Het product heeft de status Klaar.	Er is geen actie nodig. Het product is klaar voor een afdruktaak.
Het gereedlampje knippert.    	Het product ontvangt of verwerkt momenteel gegevens.	Er is geen actie nodig. Het product ontvangt of verwerkt momenteel een afdruktaak.

**Tabel 9-2 Patronen van lampjes op het bedieningspaneel (vervolg)**





Status van lampje	Status van het product	Handeling
Het attentielampje knippert. Het gereedlampje brandt.   	Het apparaat bevindt zich in de modus voor handmatige invoer.  Er wordt gewacht op de tweede zijde of op een handmatige dubbelzijdige afdrukopdracht.	Plaats papier van het juiste type en formaat in de invoerlade.  Plaats het papier uit de uitvoerbak in de invoerlade.
Het attentielampje knippert.   	De invoerlade is leeg.  Er is papier vastgelopen in het apparaat.	Plaats papier in de lade.  Verwijder het vastgelopen papier.
De attentie- en gereedlampjes branden.   	Er is een kritieke fout opgetreden. Het product kan zichzelf niet herstellen.	<ol style="list-style-type: none"> <li>Schakel het apparaat uit en koppel het netsnoer los van het apparaat.</li> <li>Wacht 30 seconden, sluit het netsnoer weer aan en schakel het apparaat weer in.</li> <li>Wacht tot het product is geïnitieerd.</li> </ol> <p>Als het probleem aanhoudt, neemt u contact op met de klantenondersteuning van HP.</p>
De attentie- en gereedlampjes knipperen.   	Er is papier vastgelopen in het apparaat.	Verwijder het vastgelopen papier.
Het cartridgelampje knippert. Het gereedlampje brandt.   	De printcartridge is gedraaid en is nu toegankelijk.  De printcartridge ontbreekt of is niet juist geplaatst.  De printcartridge is bijna leeg.	U hebt nu toegang tot de printcartridge.  Installeer de printcartridge.  Vervang de printcartridge.



**Tabel 9-2 Patronen van lampjes op het bedieningspaneel (vervolg)**



Status van lampje	Status van het product	Handeling
De cartridge- en attentielampjes knipperen. 	De printcartridge is vrijwel leeg en heeft het einde van de geschatte gebruiksduur bereikt. Zodra een onderdeel deze status bereikt, geldt de Premium Protection Warranty van HP niet meer voor dat onderdeel.	U hoeft de printcartridge nu nog niet te vervangen, tenzij de afdrukkwaliteit niet meer voldoet. Druk op Hervatten  om door te gaan.
	Er is een printcartridge in gebruik die niet van HP is.	U hoeft de printcartridge nu nog niet te vervangen, tenzij de afdrukkwaliteit niet meer voldoet. Druk op Hervatten  om door te gaan.
	Printcartridge wordt gedraaid.	Er is geen actie vereist. Wacht tot het draaien is voltooid. Het apparaat moet de eerdere status krijgen zodra het draaien is voltooid.
De cartridge- en gereedlampjes branden. 	De printcartridge heeft het einde van de geschatte gebruiksduur bereikt. Zodra een onderdeel deze status bereikt, geldt de Premium Protection Warranty van HP niet meer voor dat onderdeel.	U hoeft de printcartridge nu nog niet te vervangen, tenzij de afdrukkwaliteit niet meer voldoet.
	Er wordt een printcartridge gebruikt die niet van HP is en die vrijwel leeg is.	Er is geen actie vereist.

**Tabel 9-3 Patronen van het lampje Draadloos**



Status van lampje	Status van het product	Handeling
Het lampje Draadloos is uit. 	De draadloze verbinding is uitgeschakeld.	Houd de knop Draadloos  2 seconden ingedrukt om WPS in te schakelen.
	Er is verbinding gemaakt met het ethernet.	Er is geen actie vereist.
Lampje Draadloos knippert. 	Er wordt geprobeerd een draadloze verbinding tot stand te brengen.	Er is geen actie vereist.
	Er is een WPS-fout opgetreden.	Poging om opnieuw verbinding te maken.
Het lampje Draadloos is aan. 	Er is een draadloze verbinding tot stand gebracht.	Er is geen actie vereist.

# Statuswaarschuwingsberichten

Statuswaarschuwingsberichten worden op het scherm van de computer weergegeven als er bepaalde problemen met het apparaat zijn. Gebruik de informatie in de volgende tabel om deze problemen op te lossen.

Waarschuwingsbericht	Omschrijving	Aanbevolen handeling
<b>&lt;kleur&gt; cartridge niet van HP</b>	Er is een onderdeel geïnstalleerd dat niet van HP is. Dit bericht wordt weergegeven totdat er een onderdeel van HP wordt geïnstalleerd of totdat u op de knop Hervatten  drukt.	<p>Als u in de veronderstelling bent dat u een origineel onderdeel van HP hebt aangeschaft, gaat u naar <a href="http://www.hp.com/go/anticounterfeit">www.hp.com/go/anticounterfeit</a>. Reparaties aan het apparaat als gevolg van het gebruik van gebruikte benodigdheden worden niet door de garantie gedekt. De status van de benodigdheden en functies die daarvan afhankelijk zijn, zijn niet beschikbaar.</p> <p>Service of reparaties aan de printer als gevolg van het gebruik van benodigdheden die niet van HP zijn, worden niet gedekt door de garantie van HP.</p> <p>Druk op de knop Hervatten  om door te gaan met afdrukken.</p>
<b>Achterklep open</b>	De klep is open.	Sluit de klep.
<b>Afdrukken</b>	Het product drukt een document af.	Wacht tot het afdrukken is voltooid.
<b>Benodigdh. bijna op</b>	<p>Meerdere printcartridges hebben bijna het einde van de levensduur bereikt.</p> <p>De betreffende cartridgelampjes op het bedieningspaneel blijven branden.</p>	<p>Het apparaat geeft aan wanneer een onderdeel bijna op is. De werkelijke resterende levensduur van een cartridge kan variëren. Zorg dat u een vervangende printcartridge hebt die u kunt plaatsen wanneer de afdrukkwaliteit niet meer voldoet. Het onderdeel hoeft op dat moment nog niet te worden vervangen, tenzij de afdrukkwaliteit niet meer voldoet. Zodra een onderdeel van HP de status Vrijwel leeg heeft, is de garantie van HP niet langer van toepassing op dit onderdeel.</p>
<b>Communicatiefout</b>	Er is een interne communicatiefout opgetreden in het product.	<p>Schakel het apparaat uit en koppel het netsnoer los van het apparaat. Wacht 30 seconden, sluit het netsnoer weer aan en schakel het apparaat weer in. Wacht tot het apparaat is geïnitieerd.</p> <p>Verwijder de spanningsbeveiliging als u er een gebruikt. Sluit het product rechtstreeks aan op het stopcontact. Schakel het product in met de aan-uitschakelaar.</p> <p>Als deze fout zich blijft voordoen, neem dan contact op met de ondersteuning van HP.</p>

Waarschuwingbericht	Omschrijving	Aanbevolen handeling
<b>Cyaan cartridge laag</b>	Het geschatte einde van de levensduur van de printcartridge nadert.	<p>Het apparaat geeft aan wanneer een printcartridge vrijwel leeg is. De werkelijke resterende levensduur van een cartridge kan variëren. Zorg dat u een vervangende printcartridge hebt die u kunt plaatsen wanneer de afdrukkwaliteit niet meer voldoet. De printcartridge hoeft nu nog niet te worden vervangen.</p> <p>Deze waarschuwing wordt alleen weergegeven wanneer het apparaat zo door de klant is geconfigureerd dat er wordt gestopt wanneer de printcartridge de status Vrijwel leeg heeft bereikt.</p>
<b>Cyaan cartridge zeer laag</b>	<p>De printcartridge heeft het einde van de geschatte gebruiksduur bereikt.</p> <p>De afdrukkwaliteit kan achteruit gaan. Selecteer een herinneringsoptie of vervang de printcartridge wanneer de kwaliteit niet meer acceptabel is.</p>	<p>Voor een optimale afdrukkwaliteit raadt HP aan de printcartridge nu te vervangen. U hoeft de printcartridge nu nog niet te vervangen, tenzij de afdrukkwaliteit niet meer voldoet. De werkelijke resterende levensduur van de printcartridge kan variëren.</p> <p>Zodra een printcartridge van HP de status Vrijwel leeg heeft, is de Premium Protection Warranty van HP niet langer van toepassing op deze printcartridge. Wanneer een onderdeel van HP vrijwel leeg is en het afdrukken wordt voortgezet, worden afdrukgebreken of cartridgeproblemen niet beschouwd als materiaal- of fabricagefouten in het onderdeel volgens de garantie op de printcartridge van HP.</p>
<b>DC-controllerfout</b>	Er is een interne fout opgetreden.	<p>Schakel het apparaat uit en koppel het netsnoer los van het apparaat. Wacht 30 seconden, sluit het netsnoer weer aan en schakel het apparaat weer in. Wacht tot het apparaat is geïnitieerd.</p> <p>Verwijder de spanningsbeveiliger als u er een gebruikt. Sluit het product rechtstreeks aan op het stopcontact. Schakel het product in met de aan-uitschakelaar.</p> <p>Als deze fout zich blijft voordoen, neem dan contact op met de ondersteuning van HP.</p>

Waarschuwingbericht	Omschrijving	Aanbevolen handeling
<b>Fuser-fout</b>	Er is een fout bij de fuser opgetreden.	<p>Schakel het apparaat uit en koppel het netsnoer los van het apparaat. Wacht 30 seconden, sluit het netsnoer weer aan en schakel het apparaat weer in. Wacht tot het apparaat is geïnitieerd.</p> <p>Als de fout niet verdwijnt, schakelt u het apparaat uit, koppelt u het netsnoer los en wacht u minstens 25 minuten. Vervolgens sluit u het netsnoer weer aan en schakelt u het apparaat weer in.</p> <p>Verwijder de spanningsbeveiliging als u er een gebruikt. Sluit het product rechtstreeks aan op het stopcontact. Schakel het product in met de aan-uitschakelaar.</p> <p>Als deze fout zich blijft voordoen, neem dan contact op met de ondersteuning van HP.</p>
<b>Gebruikte &lt;kleur&gt; cartridge</b>	Er is een gebruikt onderdeel geïnstalleerd. Dit bericht wordt weergegeven totdat er een onderdeel van HP wordt geïnstalleerd of totdat u op de knop Hervatten  drukt.	<p>Als u in de veronderstelling bent dat u een origineel onderdeel van HP hebt aangeschaft, gaat u naar <a href="http://www.hp.com/go/anticounterfeit">www.hp.com/go/anticounterfeit</a>. Reparaties aan het apparaat als gevolg van het gebruik van gebruikte benodigdheden worden niet door de garantie gedekt. De status van de benodigdheden en functies die daarvan afhankelijk zijn, zijn niet beschikbaar</p> <p>Service of reparaties aan de printer als gevolg van het gebruik van benodigdheden die niet van HP zijn, worden niet gedekt door de garantie van HP.</p> <p>Druk op de knop Hervatten  om door te gaan met afdrukken.</p>
<b>Geheugenfout &lt;kleur&gt; cartridge</b>	Het e-label voor een van de printcartridges kan niet worden gelezen of ontbreekt.	<ul style="list-style-type: none"> <li>• Installeer de printcartridge opnieuw.</li> <li>• Schakel het apparaat uit en koppel het netsnoer los van het apparaat. Wacht 30 seconden, sluit het netsnoer weer aan en schakel het apparaat weer in.</li> <li>• Als het probleem niet is opgelost, vervangt u de cartridge.</li> </ul>

Waarschuwingbericht	Omschrijving	Aanbevolen handeling
<b>Gele cartridge laag</b>	Het geschatte einde van de levensduur van de printcartridge nadert.	<p>Het apparaat geeft aan wanneer een printcartridge vrijwel leeg is. De werkelijke resterende levensduur van een cartridge kan variëren. Zorg dat u een vervangende printcartridge hebt die u kunt plaatsen wanneer de afdrukkwaliteit niet meer voldoet. De printcartridge hoeft nu nog niet te worden vervangen.</p> <p>Deze waarschuwing wordt alleen weergegeven wanneer het apparaat zo door de klant is geconfigureerd dat er wordt gestopt wanneer de printcartridge de status Vrijwel leeg heeft bereikt.</p>
<b>Gele cartridge zeer laag</b>	<p>De printcartridge heeft het einde van de geschatte gebruiksduur bereikt.</p> <p>De afdrukkwaliteit kan achteruit gaan. Selecteer een herinneringsoptie of vervang de printcartridge wanneer de kwaliteit niet meer acceptabel is.</p>	<p>Voor een optimale afdrukkwaliteit raadt HP aan de printcartridge nu te vervangen. U hoeft de printcartridge nu nog niet te vervangen, tenzij de afdrukkwaliteit niet meer voldoet. De werkelijke resterende levensduur van de printcartridge kan variëren.</p> <p>Zodra een printcartridge van HP de status Vrijwel leeg heeft, is de Premium Protection Warranty van HP niet langer van toepassing op deze printcartridge. Wanneer een onderdeel van HP vrijwel leeg is en het afdrukken wordt voortgezet, worden afdrukgebreken of cartridgeproblemen niet beschouwd als materiaal- of fabricagefouten in het onderdeel volgens de garantie op de printcartridge van HP.</p>
<b>Handmatige invoer</b>	Het product is ingesteld op de modus handmatige invoer.	Plaats het juiste afdruk materiaal in de lade en druk vervolgens op de knop Hervatten  om de taak af te drukken.
<b>Imaging drum is zeer leeg</b>	De afbeeldingsdrum heeft het einde van de levensduur bijna bereikt.	<p>Voor een optimale afdrukkwaliteit raadt HP aan de afbeeldingsdrum nu te vervangen. U hoeft de afbeeldingsdrum nu nog niet te vervangen, tenzij de afdrukkwaliteit niet meer voldoet. De werkelijke levensduur van de afbeeldingsdrum kan variëren.</p> <p>De afbeeldingsdrum in dit apparaat valt onder de productgarantie. Voor vervangende afbeeldingsdrums geldt een beperkte garantie van één jaar vanaf de installatiedatum. De Premium Protection Warranty van HP geldt alleen voor de printcartridge voor dit apparaat. De installatiedatum van de afbeeldingsdrum wordt weergegeven op de configuratiepagina en op de statuspagina voor de benodigdheden wanneer er nog ongeveer 30% van de geschatte levensduur van de afbeeldingsdrum resteert.</p>

Waarschuwingbericht	Omschrijving	Aanbevolen handeling
<b>Kalibreren</b>	Het product voert een interne kalibratie uit om voor een optimale afdrukkwaliteit te zorgen.	Wacht tot de procedure is voltooid.
<b>Magenta cartridge laag</b>	Het geschatte einde van de levensduur van de printcartridge nadert.	Het apparaat geeft aan wanneer een printcartridge vrijwel leeg is. De werkelijke resterende levensduur van een cartridge kan variëren. Zorg dat u een vervangende printcartridge hebt die u kunt plaatsen wanneer de afdrukkwaliteit niet meer voldoet. De printcartridge hoeft nu nog niet te worden vervangen.  Deze waarschuwing wordt alleen weergegeven wanneer het apparaat zo door de klant is geconfigureerd dat er wordt gestopt wanneer de printcartridge de status Vrijwel leeg heeft bereikt.
<b>Magenta cartridge zeer laag</b>	De printcartridge heeft het einde van de geschatte gebruiksduur bereikt.  De afdrukkwaliteit kan achteruit gaan. Selecteer een herinneringsoptie of vervang de printcartridge wanneer de kwaliteit niet meer acceptabel is.	Voor een optimale afdrukkwaliteit raadt HP aan de printcartridge nu te vervangen. U hoeft de printcartridge nu nog niet te vervangen, tenzij de afdrukkwaliteit niet meer voldoet. De werkelijke resterende levensduur van de printcartridge kan variëren.  Zodra een printcartridge van HP de status Vrijwel leeg heeft, is de Premium Protection Warranty van HP niet langer van toepassing op deze printcartridge. Wanneer een onderdeel van HP vrijwel leeg is en het afdrucken wordt voortgezet, worden afdrukgebreken of cartridgeproblemen niet beschouwd als materiaal- of fabricagefouten in het onderdeel volgens de garantie op de printcartridge van HP.
<b>Modus Afkoelen</b>	Na lang, voortdurend gebruik of na het afdrucken op smal papier moet het product wachten om af te koelen.	Het afdrucken wordt voortgezet wanneer het product is afgekoeld.
<b>Niet aangesloten</b>	De software van het product kan niet met het product communiceren.	<ol style="list-style-type: none"> <li>1. Controleer of het product aan staat.</li> <li>2. Zorg dat de USB-kabel correct op het product en de computer is aangesloten.</li> </ol>
<b>Onverwacht papierformaat</b>	Het papier in de lade is niet van het formaat dat is opgegeven voor de afdruktaak.	Plaats papier van het juiste formaat in de invoerlade en druk op de knop Hervatten  om de taak af te drukken.
<b>Pagina te complex</b>	Het product kan de pagina niet verwerken.	Druk op de knop Hervatten  om door te gaan met het afdrucken van de taak. De uitvoer van de taak wordt mogelijk beïnvloed.
<b>Plaats &lt;kleur&gt; cartridge</b>	De cartridge is niet geïnstalleerd of onjuist geïnstalleerd.	Installeer de printcartridge.
<b>Plaats &lt;soort&gt; papier</b>	De lade is leeg.	Plaats afdrukmateriaal in de lade.

Waarschuwingsbericht	Omschrijving	Aanbevolen handeling
<b>Printerinvoerfout</b>	De afdrukmotor kan een vel afdruk materiaal niet invoeren.	Plaats het afdruk materiaal weer in de invoerlade en druk op de knop Hervatten  om de taak voort te zetten.  Als deze fout zich blijft voordoen, neem dan contact op met de ondersteuning van HP.
<b>Scannerfout</b>	Er is een interne fout opgetreden.	Schakel het apparaat uit en koppel het netsnoer los van het apparaat. Wacht 30 seconden, sluit het netsnoer weer aan en schakel het apparaat weer in. Wacht tot het apparaat is geïnitieerd.  Verwijder de spanningsbeveiliging als u er een gebruikt. Sluit het product rechtstreeks aan op het stopcontact. Schakel het product in met de aan-uitschakelaar.  Als deze fout zich blijft voordoen, neem dan contact op met de ondersteuning van HP.
<b>Storing in &lt;locatie&gt;</b>  (<locatie> geeft het gebied aan waar de papierstoring zich heeft voorgedaan)	Er heeft zich een papierstoring voorgedaan.	Verhelp de storing op de locatie die in het bericht wordt aangegeven. Gewoonlijk wordt de rest van de taak vanzelf afgedrukt. Probeer de taak opnieuw af te drukken als dit niet het geval is.  Als deze fout zich blijft voordoen, neem dan contact op met de ondersteuning van HP.
<b>Storing lade 1</b>	Er heeft zich een papierstoring voorgedaan in de lade.	Verwijder het vastgelopen papier.
<b>Verkeerde cartridge in sleuf &lt;kleur&gt;</b>	Er is een printcartridge geïnstalleerd in de onjuiste sleuf.	Controleer of alle printcartridges zich in de juiste houder bevinden. Vergelijk het kleurlabel op de printcartridge met het kleurlabel in de sleuf.
<b>Vervang &lt;kleur&gt; cartridge</b>	Het apparaat is door de klant geconfigureerd om te stoppen wanneer het onderdeel vrijwel leeg is.	Het apparaat geeft aan wanneer een onderdeel bijna op is. De werkelijke resterende levensduur van een cartridge kan variëren. Zorg dat u een vervangende printcartridge hebt die u kunt plaatsen wanneer de afdrukkwaliteit niet meer voldoet. Het onderdeel hoeft op dat moment nog niet te worden vervangen, tenzij de afdrukkwaliteit niet meer voldoet. Zodra een onderdeel van HP de status Vrijwel leeg heeft, is de garantie van HP niet langer van toepassing op dit onderdeel.
<b>Voorklep open</b>	De klep is open.	Sluit de klep.

Waarschuwingsbericht	Omschrijving	Aanbevolen handeling
<b>Zwarte cartridge zeer laag</b>	Het geschatte einde van de levensduur van de printcartridge nadert.	<p>Het apparaat geeft aan wanneer een printcartridge vrijwel leeg is. De werkelijke resterende levensduur van een cartridge kan variëren. Zorg dat u een vervangende printcartridge hebt die u kunt plaatsen wanneer de afdrukkwaliteit niet meer voldoet. De printcartridge hoeft nu nog niet te worden vervangen.</p> <p>Deze waarschuwing wordt alleen weergegeven wanneer het apparaat zo door de klant is geconfigureerd dat er wordt gestopt wanneer de printcartridge de status Vrijwel leeg heeft bereikt.</p>
<b>Zwarte cartridge zeer laag</b>	<p>De printcartridge heeft het einde van de geschatte gebruiksduur bereikt.</p> <p>De afdrukkwaliteit kan achteruit gaan. Selecteer een herinneringsoptie of vervang de printcartridge wanneer de kwaliteit niet meer acceptabel is.</p>	<p>Voor een optimale afdrukkwaliteit raadt HP aan de printcartridge nu te vervangen. U hoeft de printcartridge nu nog niet te vervangen, tenzij de afdrukkwaliteit niet meer voldoet. De werkelijke resterende levensduur van de printcartridge kan variëren.</p> <p>Zodra een printcartridge van HP de status Vrijwel leeg heeft, is de Premium Protection Warranty van HP niet langer van toepassing op deze printcartridge. Wanneer een onderdeel van HP vrijwel leeg is en het afdrucken wordt voortgezet, worden afdrukgebreken of cartridgeproblemen niet beschouwd als materiaal- of fabricagefouten in het onderdeel volgens de garantie op de printcartridge van HP.</p>



# Papier wordt niet goed ingevoerd of loopt vast

## Het apparaat pakt geen papier op

Als het apparaat geen papier uit de lade pakt, kunt u het volgende proberen.

1. Open het apparaat en verwijder eventuele vastgelopen vellen papier.
2. Plaats papier met het juiste formaat in de lade.



**OPMERKING:** Plaats papier altijd eerst met de korte rand (breedte) in het product.

3. Zorg ervoor dat de papiergeleiders in de lade zijn afgestemd op het papierformaat. Schuif de geleiders tegen de stapel papier aan zonder het papier te buigen.
4. Controleer op het bedieningspaneel of het apparaat wacht op een bevestiging om het papier handmatig in te voeren. Plaats papier en ga verder met afdrucken.

## Het apparaat pakt meerdere vellen papier op.

Als het apparaat meerdere vellen papier uit de lade pakt, kunt u het volgende proberen.

1. Verwijder de stapel papier uit de lade, buig de stapel, draai deze 180 graden en draai hem vervolgens om. *Waaier het papier niet uit.* Plaats de stapel papier terug in de lade.
2. Gebruik uitsluitend papier dat voldoet aan de specificaties van HP voor dit apparaat.
3. Gebruik geen papier dat is gekreukeld, gevouwen of beschadigd. Gebruik indien nodig papier uit een ander pak.
4. Controleer of de lade niet te vol is. Als dit wel het geval is, dient u de gehele stapel papier uit de lade te verwijderen, de stapel recht te leggen en een deel van de stapel papier terug te plaatsen in de lade.
5. Zorg ervoor dat de papiergeleiders in de lade zijn afgestemd op het papierformaat. Schuif de geleiders tegen de stapel papier aan zonder het papier te buigen.

## Papierstoringen voorkomen

Probeer de volgende oplossingen om papierstoringen te voorkomen.

1. Gebruik uitsluitend papier dat voldoet aan de specificaties van HP voor dit apparaat.
2. Gebruik geen papier dat is gekreukeld, gevouwen of beschadigd. Gebruik indien nodig papier uit een ander pak.
3. Gebruik geen papier waarop al eerder is afgedrukt of gekopieerd.
4. Controleer of de lade niet te vol is. Als dit wel het geval is, dient u de gehele stapel papier uit de lade te verwijderen, de stapel recht te leggen en een deel van de stapel papier terug te plaatsen in de lade.

5. Zorg ervoor dat de papiergeleiders in de lade zijn afgestemd op het papierformaat. Schuif de geleiders tegen de stapel papier aan zonder het papier te buigen.

 **OPMERKING:** Plaats papier altijd eerst met de korte rand (breedte) in het product.

6. Gebruik de handmatige invoer wanneer u afdruckt op zwaar of geperforeerd papier, of papier met reliëf en voer de vellen een voor een in.

## Storingen verhelpen

### Locaties van vastgelopen papier

Papierstoringen kunnen zich op de volgende plaatsen voordoen:



1	Uitvoerbak
2	Achterklep
3	Invoerlade

Na de papierstoring kan er losse toner in het product achterblijven. Na het afdrucken van enkele vellen is dit gewoonlijk vanzelf opgelost.

### Storingen in de uitvoerbak verhelpen

 **VOORZICHTIG:** Gebruik geen scherpe objecten, zoals een pincet of een buigtang, om storingen te verhelpen. Schade die is veroorzaakt door scherpe voorwerpen wordt niet door de garantie gedekt.

1. Pak het papier met beide handen beet en trek het voorzichtig uit het apparaat.



2. Open en sluit de printcartridgeklep om het apparaat opnieuw te initialiseren.

## Storingen verhelpen via de achterklep

1. Open de achterklep.

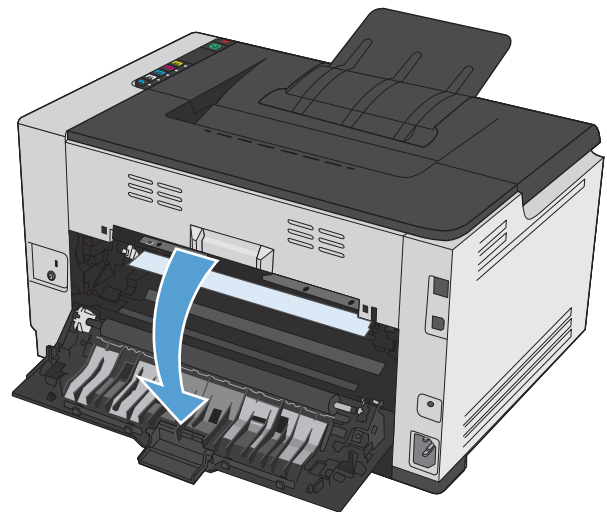

2. Pak het papier met beide handen beet en trek het voorzichtig uit het apparaat.

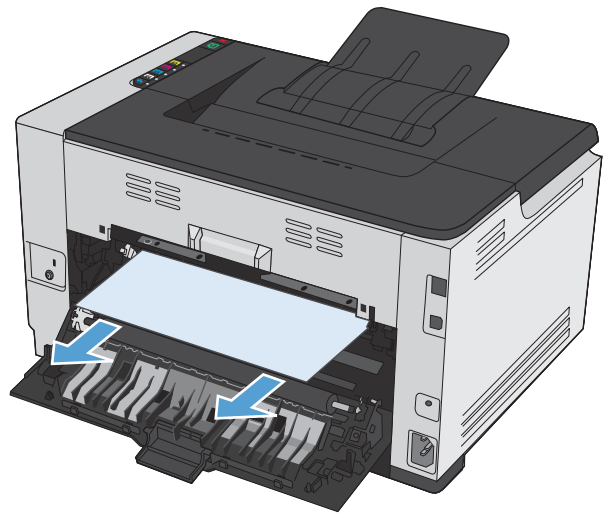

3. Sluit de achterklep.

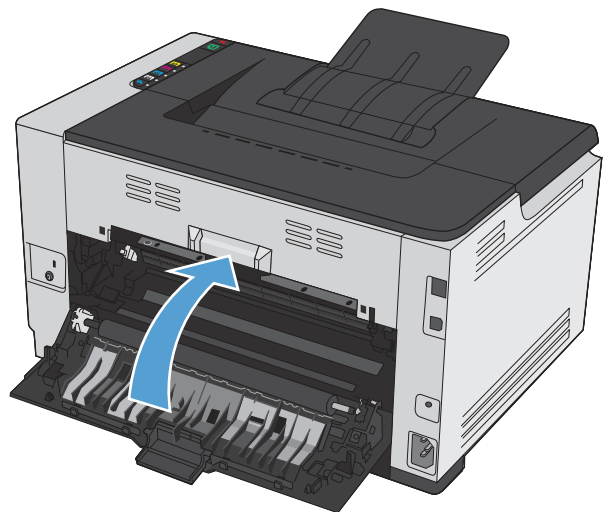

## Vastgelopen papier uit de uitvoerlade verwijderen

1. Verwijder het papier uit de invoerlade.



2. Pak het papier met beide handen beet en trek het voorzichtig uit het apparaat.



3. Open en sluit de printcartridgeklep om het apparaat opnieuw te initialiseren.

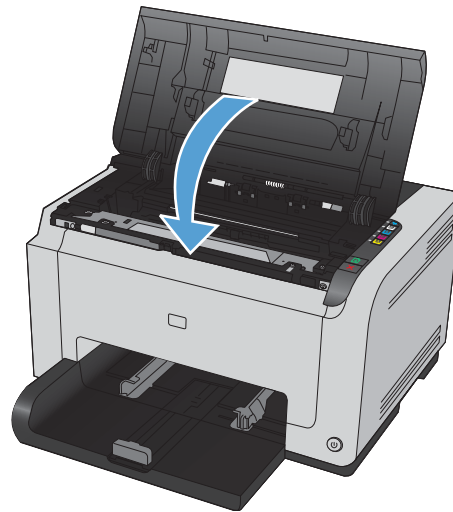

## De afdrukkwaliteit verbeteren

Wanneer u zich aan deze richtlijnen houdt, kunt u de meeste problemen met de afdrukkwaliteit voorkomen.

- [Gebruik de juiste instelling voor de papiersoort in de printerdriver.](#)
- [De kleurinstellingen aanpassen in de printerdriver](#)
- [Papier gebruiken dat voldoet aan de specificaties van HP](#)
- [Een reinigingspagina afdrukken](#)
- [Het apparaat kalibreren om de kleuren uit te lijnen](#)
- [De printcartridges controleren](#)

## Gebruik de juiste instelling voor de papiersoort in de printerdriver.

Controleer de instelling voor de papiersoort als u een van de volgende problemen ondervindt:

- Op de afgedrukte pagina's is toner uitgelopen.
- Er bevinden zich herhaalde vlekken op de afgedrukte pagina's.
- Afgedrukte pagina's zijn gekruld.
- Op de afgedrukte pagina's schilfert toner af.
- Kleine delen van de pagina zijn niet afgedrukt.

## De instelling voor de papiersoort wijzigen in Windows

1. Kies **Afdrukken** in het menu **Bestand** van het softwareprogramma.
2. Selecteer het apparaat en klik op de knop **Eigenschappen** of **Voorkeuren**.
3. Klik op het tabblad **Papier/Kwaliteit**.
4. Selecteer in de vervolgkeuzelijst **Type is** de papiersoort die u gebruikt en klik op de knop **OK**.

## De instelling voor de papiersoort wijzigen in Mac

1. Klik in het menu **Bestand** van het softwareprogramma op de optie **Afdrukken**.
2. Klik in het menu **Aantal en pagina's** op de knop **pagina-instelling**.
3. Selecteer een formaat in de vervolgkeuzelijst **Papierformaat** en klik op de knop **OK**.
4. Open het menu **Afwerking**.
5. Selecteer een soort in de vervolgkeuzelijst **Soort afdruk materiaal**.
6. Klik op de knop **Afdrukken**.

# De kleurinstellingen aanpassen in de printerdriver

## Het kleurthema van een afdruktak wijzigen

1. Kies **Afdrukken** in het menu **Bestand** van het softwareprogramma.
2. Klik op **Eigenschappen** of op **Voorkeuren**.
3. Klik op het tabblad **Kleur**.
4. Selecteer een kleurthema in de vervolgkeuzelijst **Kleurthema's**.

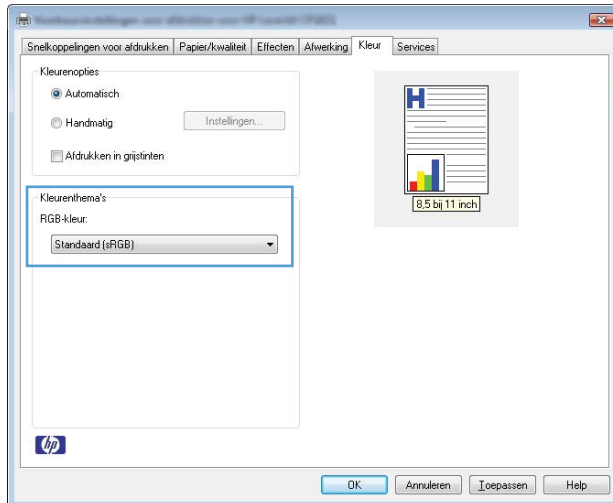

- **Standaard (sRGB):** Met dit thema stelt u het apparaat in voor het afdrukken van RGB-gegevens in de onbewerkte apparaatmodus. Hiermee kunt u de kleuren in het softwareprogramma of het besturingssysteem beheren voor de juiste weergave.
- **Levendig:** Met dit thema wordt de kleurverzadiging in de middentinten verhoogd. Gebruik dit thema voor het afdrukken van zakelijke illustraties.
- **Foto:** Met dit thema wordt RGB-kleur geïnterpreteerd alsof dit wordt afgedrukt als een foto met behulp van een digitaal mini-lab. Hierdoor worden diepere, vollere kleuren anders weergegeven dan bij het thema Standaard (sRGB). Gebruik dit thema voor het afdrukken van foto's.
- **Foto (Adobe RGB 1998):** Gebruik dit thema voor het afdrukken van digitale foto's die de AdobeRGB-kleurruimte gebruiken in plaats van sRGB. Schakel kleurbeheer in het softwareprogramma uit wanneer u dit thema gebruikt.
- **Geen**

## De kleuropties wijzigen

Wijzig de kleuropties voor de huidige afdruktak vanaf het tabblad **Kleur** of in de printerdriver.

1. Kies **Afdrukken** in het menu **Bestand** van het softwareprogramma.
2. Klik op **Eigenschappen** of op **Voorkeuren**.

3. Klik op het tabblad **Kleur**.

4. Klik op de instelling **Automatisch** of **Handmatig**.

- De instelling **Automatisch**: selecteer deze instelling voor de meeste afdruktaken in kleur.
- De instelling **Handmatig**: selecteer deze instelling om de kleurinstellingen onafhankelijk van andere instellingen aan te passen.

 **OPMERKING:** Het handmatig aanpassen van kleurinstellingen kan van invloed zijn op de afdrukken. HP adviseert dat deze instellingen alleen worden gewijzigd door grafische deskundigen.

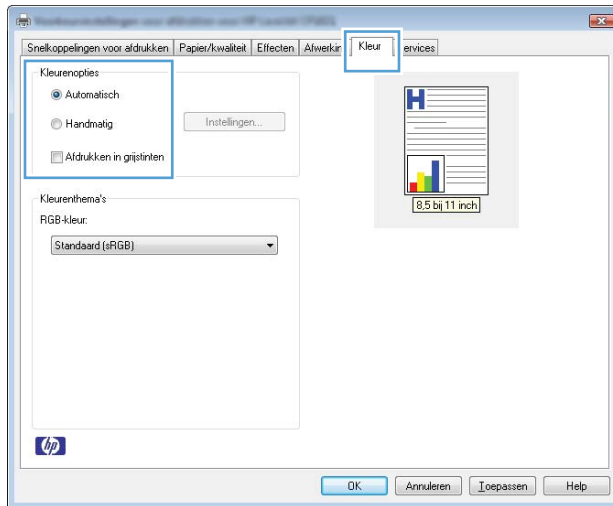

5. Klik op de optie **Afdrukken in grijs tinten** om een kleurendocument af te drukken in zwart-wit. Gebruik deze optie om kleurendocumenten af te drukken voor kopiëren of faxen.

6. Klik op de knop **OK**.

## Papier gebruiken dat voldoet aan de specificaties van HP

Gebruik ander papier als zich een van de volgende problemen voordoet:

- De afdruk is te licht of op sommige plekken vervaagd.
- Er bevinden zich tonervlekken op de afgedrukte pagina's.
- Op de afgedrukte pagina's is toner uitgelopen.
- De afgedrukte tekens zijn misvormd.
- Afgedrukte pagina's zijn gekruld.

Gebruik altijd papier van een type en gewicht dat door dit apparaat wordt ondersteund. Volg deze richtlijnen wanneer u het papier selecteert:

- Gebruik papier van goede kwaliteit en dat vrij is van sneden, inkepingen, scheuren, vlekken, losse deeltjes, stof, kreukels, gaten, nietjes en gekrulde of verbogen randen.
- Gebruik papier waarop nog nooit is afgedrukt.





- Gebruik papier dat is ontworpen voor laserprinters. Gebruik geen papier dat alleen is geschikt is voor inkjetprinters.
- Gebruik geen papier met een te ruw oppervlak. Gladder papier zorgt over het algemeen voor een beter afdrukresultaat.

## Een reinigingspagina afdrukken

Druk een reinigingspagina af om stof en overtollige toner uit de papierbaan te verwijderen wanneer zich een van de volgende problemen voordoet:

- Er bevinden zich tonervlekken op de afgedrukte pagina's.
- Op de afgedrukte pagina's is toner uitgelopen.
- Er bevinden zich herhaalde vlekken op de afgedrukte pagina's.

Ga als volgt te werk om een reinigingspagina af te drukken.

1. Controleer of het apparaat niet actief is en of het lampje Klaar  brandt.
2. Plaats papier in de invoerlade.
3. Klik in het systeemvak van Windows met de rechtermuisknop op het pictogram Apparaatinstellingen  en klik vervolgens op de apparaatnaam.
4. Klik op de knop **Apparaatinstellingen**.
5. Klik op de knop **Reinigingspagina afdrukken**.



---

 **OPMERKING:** Het reinigingsproces duurt ongeveer 2 minuten. De reinigingspagina wordt regelmatig gestopt tijdens het reinigen. Schakel de printer pas uit nadat het reinigen is voltooid. U moet het reinigingsproces wellicht een aantal keren herhalen om de printer grondig te reinigen.

---

## Het apparaat kalibreren om de kleuren uit te lijnen

Kalibreer het product als u problemen met de afdrukkwaliteit constateert.

1. Controleer of het apparaat niet actief is en of het lampje Klaar  brandt.
2. Plaats papier in de invoerlade.
3. Klik in het systeemvak van Windows met de rechtermuisknop op het pictogram Apparaatinstellingen  en klik vervolgens op de apparaatnaam.
4. Klik op de knop **Apparaatinstellingen**.
5. Klik op de knop **Nu kalibreren**.

## De printcartridges controleren

U dient de printcartridges te controleren en indien nodig te vervangen wanneer zich een van de volgende problemen voordoet:

- De afdruk is te licht of op sommige plekken vervaagd.
- Kleine delen van de pagina zijn niet afgedrukt.
- De afgedrukte pagina's hebben strepen of banen.

Wanneer u hebt vastgesteld dat een printcartridge vervangen moet worden, druk dan de statuspagina van de benodigdheden af om het onderdeelnummer voor de bijbehorende originele printcartridge van HP te achterhalen.

Soort printcartridge	Procedure voor het oplossen van het probleem
Nagevulde of gereviseerde printcartridge	Het gebruik van benodigdheden die niet door HP zijn vervaardigd, nieuw of gereviseerd, wordt niet aanbevolen door Hewlett-Packard Company. Aangezien dit geen HP-apparaten zijn, heeft het bedrijf geen invloed op het ontwerp en de kwaliteit. Wanneer u een nagevulde of gereviseerde printcartridge gebruikt en niet tevreden bent over de afdrukkwaliteit, vervangt u de cartridge door een originele cartridge van HP met daarop de woorden 'HP' of 'Hewlett-Packard', of het logo van HP.
Originele printcartridge van HP	<ol style="list-style-type: none"><li>1. Het statuswaarschuwingsbericht <b>&lt;Color&gt; cartridge vrijwel leeg</b> (of <b>Vervang kleurencartridge</b>, als de printer door de klant is geconfigureerd om te stoppen bij Vrijwel leeg) wordt weergegeven op het computerscherm wanneer de cartridge het einde van de geschatte levensduur heeft bereikt. Het apparaat geeft aan wanneer een onderdeel bijna op is. De werkelijke resterende levensduur van een cartridge kan variëren. Zorg dat u een vervangende printcartridge hebt die u kunt plaatsen wanneer de afdrukkwaliteit niet meer voldoet. Het onderdeel hoeft op dat moment nog niet te worden vervangen, tenzij de afdrukkwaliteit niet meer voldoet. Zodra een onderdeel van HP de status Vrijwel leeg heeft, is de garantie van HP niet langer van toepassing op dit onderdeel.</li><li>2. Controleer of de printcartridges en afbeeldingsdrum vuil of beschadigd zijn. Zie de onderstaande instructies. Vervang de printcartridge of afbeeldingsdrum indien nodig.</li><li>3. Druk een reinigingspagina af als de afgedrukte pagina vlekken heeft met steeds dezelfde tussenruimte. Als het probleem hiermee nog niet is opgelost, gebruikt u de instructies voor herhaalde fouten in dit document om de oorzaak van het probleem vast te stellen.</li></ol>



## De statuspagina voor benodigdheden afdrukken

Vanaf het bedieningspaneel kunt u de configuratiepagina en de pagina Status benodigdheden afdrukken, met gedetailleerde informatie over het product en de huidige instellingen.

- ▲ Statuspagina voor benodigdheden afdrukken Selecteer bij de printereigenschappen **Statuspagina benodigdheden afdrukken** op het tabblad **Service**.

Pagina	Omschrijving
Configuratiepagina	Een lijst afdrukken met alle instellingen van het apparaat.
Pagina Status benodigdheden	<p>Op de pagina Status benodigdheden vindt u de volgende informatie:</p> <ul style="list-style-type: none"> <li>• Geschatte resterende levensduur van de printcartridge in procenten</li> <li>• Garantie van de printcartridges en afbeeldingsdrum</li> <li>• Onderdeelnummers van HP-cartridges</li> <li>• Aantal afgedrukte pagina's</li> <li>• Informatie over het bestellen van nieuwe HP-printcartridges en het recyclen van gebruikte HP-printcartridges</li> <li>• De geschatte resterende levensduur en de installatiedatum van de afbeeldingsdrum worden weergegeven wanneer de resterende levensduur is gedaald naar minder dan 30%.</li> </ul>

## De afdrukkwaliteitspagina interpreteren

1. Controleer of het apparaat niet actief is en of het lampje Klaar  brandt.
2. Plaats papier in de invoerlade.
3. Klik in het systeemvak van Windows met de rechtermuisknop op het pictogram Apparaatinstellingen  en klik vervolgens op de apparaatnaam.
4. Klik op de knop **Apparaatinstellingen**.
5. Klik op de knop **Pag. probleemopl. afdrukkwal. afdr..**

Deze pagina bevat vijf gekleurde banen die in vier groepen zijn ingedeeld, zoals in de onderstaande afbeelding is weergegeven. Door elke groep te onderzoeken, kunt u het probleem isoleren en bepalen welke printcartridge het probleem veroorzaakt.

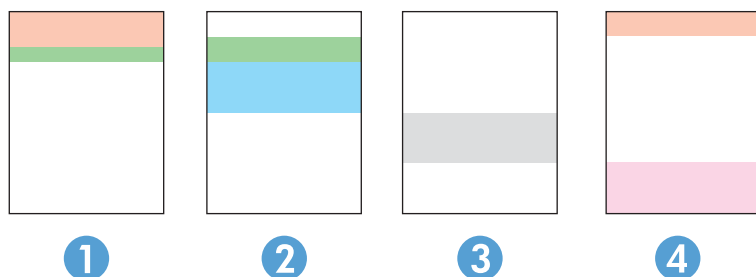

Gebied	Printcartridge
1	Geel
2	Cyaan

Gebied	Printcartridge
3	Zwart
4	Magenta

- Als er in slechts één groep stippen en strepen voorkomen, dient u de printcartridge te vervangen die bij deze groep hoort.
- Als er in meerdere groepen stippen voorkomen, dient u een reinigingspagina af te drukken. Als het probleem aanhoudt, controleert u of de stippen altijd dezelfde kleur hebben (bijvoorbeeld of er in alle vijf gekleurde banen magentastippen worden weergegeven). Als de stippen allemaal dezelfde kleur hebben, dient u die printcartridge te vervangen.
- Als er strepen te zien zijn in meerdere gekleurde banen, dient u een statuspagina voor benodigdheden af te drukken om vast te stellen of de afbeeldingsdrum het einde van de geschatte levensduur heeft bereikt. Als de afbeeldingsdrum het einde van de geschatte levensduur nog niet heeft bereikt, dient u te controleren of de afbeeldingsdrum is beschadigd. Neem contact op met HP als de afbeeldingsdrum niet is beschadigd.

## De printcartridge en afbeeldingsdrum op schade controleren

1. Verwijder de printcartridge uit het product en controleer of deze is beschadigd.

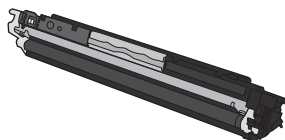

2. Als de printcartridge niet is beschadigd, schudt u de printcartridge een paar keer licht en installeert u deze vervolgens opnieuw. Druk enkele pagina's af om te zien of het probleem is opgelost.

3. Als het probleem nog niet is opgelost, dient u de afbeeldingsdrum uit het product te verwijderen en het oppervlak te controleren.

**⚠ VOORZICHTIG:** Raak de groene rol niet aan. Vingerafdrukken op de afbeeldingsdrum kunnen problemen met de afdrukkwaliteit veroorzaken.

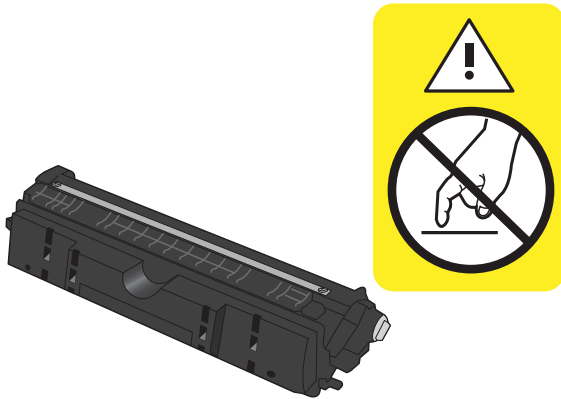

4. Vervang de afbeeldingsdrum wanneer er zich krassen, vingerafdrukken of andere beschadigingen op de afbeeldingsdrum bevinden.

## Herhaalde fouten

Als fouten worden herhaald met een van de volgende tussenruimten op de pagina, is de printcartridge of de afbeeldingsdrum mogelijk beschadigd.

- 22 mm (printcartridge)
- 26 mm (afbeeldingsdrum)
- 29 mm (printcartridge)
- 94 mm (afbeeldingsdrum)

# Het apparaat drukt niet of langzaam af

## Het apparaat drukt niet af

Als het apparaat helemaal niet afdrukt, kunt u het volgende proberen.

1. Zorg ervoor dat het apparaat is ingeschakeld en dat het bedieningspaneel aangeeft gereed te zijn.
  - Als het bedieningspaneel niet aangeeft dat het product gereed is, schakelt u het apparaat uit en koppelt u het netsnoer los van het product. Wacht 30 seconden, sluit het netsnoer weer aan en schakel het apparaat weer in. Wacht tot het apparaat is geïntialiseerd.
  - Als het bedieningspaneel aangeeft dat het product gereed is, houdt u de knop Hervatten  twee tot drie seconden ingedrukt om een configuratiepagina af te drukken. Als dit werkt, kunt u proberen de taak opnieuw te versturen.
2. Als het bedieningspaneel aangeeft dat er een fout is opgetreden, lost u het probleem op en probeert u de taak nogmaals te verzenden.
3. Zorg ervoor dat alle kabels juist zijn aangesloten. Als het apparaat op een netwerk is aangesloten, controleert u het volgende:
  - Controleer het lampje naast de netwerkverbinding op het apparaat. Als het netwerk actief is, brandt het lampje groen.
  - Zorg ervoor dat u een netwerkkabel gebruikt voor de netwerkaansluiting in plaats van een telefoonsnoer.
  - Zorg ervoor dat de netwerkrouter, -hub of -switch is ingeschakeld en dat het netwerk juist functioneert.
4. Installeer de HP-software van de cd die bij dit apparaat is geleverd. Het gebruik van algemene printerdrivers kan vertragingen veroorzaken bij het wissen van taken in de afdrukwachtrij.
5. Als u een firewall op de computer gebruikt, blokkeert dit systeem mogelijk de communicatie met het apparaat. Probeer de firewall tijdelijk uit te schakelen om te kijken of deze het probleem veroorzaakt.
6. Als uw computer of het apparaat is verbonden met een draadloos netwerk, kan een zwak signaal of een storing van het signaal uw afdruktaken vertragen.

## Het apparaat drukt langzaam af

Als het apparaat slechts heel langzaam afdrukt, kunt u het volgende proberen.

1. Zorg ervoor dat de computer voldoet aan de minimale vereisten voor dit apparaat. Ga naar de volgende website voor een lijst met specificaties: [www.hp.com/support/ljcp1020series](http://www.hp.com/support/ljcp1020series).
2. Wanneer u het apparaat configureert om op bepaalde papiersoorten af te drukken, zoals zwaar papier, drukt het apparaat langzamer af om de toner goed op het papier aan te brengen. Als de instelling voor de papiersoort niet overeenkomt met de papiersoort die u gebruikt, wijzigt u de instelling in de juiste papiersoort.

3. Als uw computer of het apparaat is verbonden met een draadloos netwerk, kan een zwak signaal of een storing van het signaal uw afdruktaken vertragen.
4. Mogelijk staat het product in de afkoelmodus.

# Verbindingsproblemen oplossen

## Problemen met rechtstreekse verbindingen oplossen

Als u het apparaat rechtstreeks op een computer hebt aangesloten, controleert u eerst de kabel.

- Controleer of de kabel zowel op de computer als op de printer is aangesloten.
- Controleer of de kabel niet langer is dan 5 m. Probeer een kortere kabel.
- Controleer of de kabel goed werkt door de kabel aan te sluiten op een ander apparaat. Vervang de kabel indien nodig.

## Netwerkproblemen oplossen

Doorloop de volgende punten om te controleren of het apparaat met het netwerk communiceert. Druk voordat u begint een configuratiepagina af vanaf het bedieningspaneel van het apparaat en zoek het IP-adres van het apparaat op deze pagina.

- [Slechte fysieke verbinding](#)
- [De computer maakt gebruik van een onjuist IP-adres voor dit apparaat](#)
- [De computer kan niet met het apparaat communiceren](#)
- [Het apparaat maakt gebruik van de verkeerde koppelings- en duplexinstellingen voor het netwerk](#)
- [Nieuwe softwareprogramma's zorgen mogelijk voor compatibiliteitsproblemen](#)
- [Uw computer of werkstation is mogelijk niet juist ingesteld](#)
- [Het apparaat is uitgeschakeld of andere netwerkinstellingen zijn niet juist](#)

### Slechte fysieke verbinding

1. Controleer of het apparaat met een kabel van de juiste lengte is aangesloten op de juiste netwerkpoort.
2. Controleer of de kabels stevig zijn bevestigd.
3. Controleer aan de achterzijde van het apparaat of er twee lampjes branden bij de netwerkpoortaan sluiting: oranje geeft activiteit aan, groen de koppelingsstatus.
4. Als het probleem hiermee niet is verholpen, probeert u een andere kabel of poort op de hub.

### De computer maakt gebruik van een onjuist IP-adres voor dit apparaat

1. Ga naar de printereigenschappen en klik op het tabblad **Poorten**. Controleer of het IP-adres van het apparaat klopt. Het IP-adres van het apparaat wordt weergegeven op de configuratiepagina.
2. Als u het apparaat hebt geïnstalleerd met de standaard TCP/IP-poort van HP, schakelt u het vakje **Altijd afdrucken naar dit apparaat, zelfs als het IP-adres verandert** in.



3. Als u het apparaat hebt geïnstalleerd met een standaard TCP/IP-poort van Microsoft, gebruikt u de hostnaam in plaats van het IP-adres.
4. Als het IP-adres juist is, verwijdert u het apparaat en voegt u het opnieuw toe.

## De computer kan niet met het apparaat communiceren

1. Test de netwerkcommunicatie door een ping-opdracht uit te voeren op het netwerk.
  - a. Open een opdrachtregel op uw computer. In Windows: klik op **Start**, klik op **Uitvoeren** en typ vervolgens `cmd`.
  - b. Typ `ping`, gevolgd door het IP-adres voor uw apparaat.
  - c. Het netwerk functioneert als er op het scherm retime waarden worden weergegeven.
2. Als de ping-opdracht is mislukt, controleer dan of de netwerkhosts zijn ingeschakeld en controleer vervolgens of de netwerkinstellingen, het apparaat en de computer allemaal voor hetzelfde netwerk zijn geconfigureerd.

## Het apparaat maakt gebruik van de verkeerde koppelings- en duplexinstellingen voor het netwerk

Hewlett-Packard adviseert deze instelling in de automatische modus te laten (de standaardinstelling). Wanneer u deze instellingen wijzigt, dient u deze ook voor uw netwerk te wijzigen.

## Nieuwe softwareprogramma's zorgen mogelijk voor compatibiliteitsproblemen

Controleer of nieuwe softwareprogramma's juist zijn geïnstalleerd en de juiste printerdriver gebruiken.

## Uw computer of werkstation is mogelijk niet juist ingesteld

1. Controleer de netwerkstuurprogramma's, printerdrivers en netwerktoegang.
2. Controleer of het besturingssysteem juist is geconfigureerd.

## Het apparaat is uitgeschakeld of andere netwerkinstellingen zijn niet juist

1. Controleer op de configuratiepagina de status van het netwerkprotocol. Schakel het protocol indien nodig in.
2. Configureer de netwerkinstellingen zo nodig opnieuw.

# Problemen met draadloze netwerken oplossen

## Controlelijst draadloze verbinding

- Zorg dat de netwerkkabel niet is aangesloten.
- Het apparaat en de draadloze router zijn ingeschakeld en de stroomtoevoer functioneert. Controleer ook of de draadloze zender van het apparaat is ingeschakeld.
- De naam van het draadloze netwerk (SSID) is juist. Druk de configuratiepagina af om de naam van het draadloze netwerk (SSID) te bepalen. Voer de draadloze installatie opnieuw uit als u niet zeker weet of de naam van het draadloze netwerk (SSID) juist is.
- Bij beveiligde netwerken controleert u of de beveiligingsinformatie juist is. Voer de draadloze installatie opnieuw uit als de beveiligingsinformatie niet juist is.
- Probeer toegang te krijgen tot andere computers op het draadloos netwerk als het draadloos netwerk niet goed functioneert. Probeer verbinding te maken met internet via een draadloze verbinding als het netwerk toegang heeft tot internet.
- De coderingsmethode (AES of TKIP) voor het apparaat is hetzelfde als die voor het draadloos toegangspunt (op netwerken met WPA-beveiliging).
- Het apparaat is binnen het bereik van het draadloos netwerk. Bij de meeste netwerken dient het apparaat zich binnen 30 m van het draadloos toegangspunt (draadloze router) te bevinden.
- Het draadloos signaal wordt niet geblokkeerd door obstakels. Verwijder grote metalen objecten tussen het toegangspunt en het apparaat. Controleer of er geen pilaren, muren of draagbalken van metaal of beton tussen het apparaat en het draadloos toegangspunt staan.
- Het apparaat staat niet bij elektronische apparaten die het draadloos signaal storen. Apparaten die het draadloos signaal kunnen storen, zijn onder andere motoren, draadloze telefoons, beveiligingscamera's, andere draadloze netwerken en bepaalde Bluetooth-apparaten.
- De printerdriver is geïnstalleerd op de computer.
- U hebt de juiste printerpoort geselecteerd.
- De computer en het apparaat zijn aangesloten op hetzelfde draadloos netwerk.

## Er kan niet worden afgedrukt met het apparaat na het voltooiën van de draadloze configuratie

1. Controleer of het apparaat ingeschakeld en gereed is.
2. Schakel firewalls van derden uit op uw computer.
3. Controleer of het draadloos netwerk goed werkt.
4. Controleer of de computer goed functioneert. Start indien nodig de computer opnieuw op.

## Er kan niet worden afgedrukt met het apparaat en op de computer is een firewall van derden geïnstalleerd

1. Werk de firewall bij met de meest recente update van de fabrikant.
2. Als de firewall tijdens het installeren van het apparaat of tijdens het afdrukken om uw toestemming vraagt, dient u deze te geven voor het uitvoeren van de programma's.
3. Schakel de firewall tijdelijk uit en installeer het draadloos apparaat vervolgens op de computer. Schakel de firewall in wanneer de installatie is voltooid.

## De draadloze verbinding functioneert niet meer nadat de draadloze router of het apparaat is verplaatst

Controleer of de router of het apparaat is verbonden met hetzelfde netwerk waarmee uw computer is verbonden.

1. Druk een configuratiepagina af.
2. Vergelijk de naam van het draadloze netwerk (SSID) op de configuratiepagina met de SSID in de printerconfiguratie op uw computer.
3. Als de cijfers niet hetzelfde zijn, zijn de apparaten niet aangesloten op hetzelfde netwerk. Configureer de draadloze instellingen voor het apparaat opnieuw.

## Er kunnen geen computers meer worden aangesloten op het draadloos apparaat

1. Controleer of de andere computers zich binnen het draadloos bereik bevinden en dat er geen obstakels zijn die het signaal blokkeren. Voor de meeste netwerken ligt het draadloos bereik op maximaal 30 m van het draadloos toegangspunt.
2. Controleer of het apparaat ingeschakeld en gereed is.
3. Schakel firewalls van derden uit op uw computer.
4. Controleer of het draadloos netwerk goed werkt.
5. Controleer of de computer goed functioneert. Start indien nodig de computer opnieuw op.

## De verbinding van het draadloos apparaat wordt verbroken wanneer er verbinding wordt gemaakt met een virtueel privénetwerk.

- U kunt niet gelijktijdig met een virtueel privénetwerk en andere netwerken verbonden zijn.

## Het netwerk wordt niet weergegeven in de lijst met draadloze netwerken

- Controleer of de draadloze router is ingeschakeld en de stroomtoevoer functioneert.
- Het netwerk is mogelijk verborgen. U kunt echter gewoon verbinding maken met een verborgen netwerk.

## Het draadloos netwerk functioneert niet

1. Zorg dat de netwerkkabel niet is aangesloten.
2. Om te controleren of de verbinding met het netwerk is verbroken, dient u andere apparaten op het netwerk aan te sluiten.
3. Test de netwerkcommunicatie door een ping-opdracht uit te voeren op het netwerk.
  - a. Open een opdrachtregel op uw computer. In Windows: klik op **Start**, klik op **Uitvoeren** en typ vervolgens `cmd`.
  - b. Typ `ping`, gevolgd door de naam van uw draadloze netwerk (SSID).
  - c. Het netwerk functioneert als er op het scherm retime worden weergegeven.
4. Controleer of de router of het apparaat is verbonden met hetzelfde netwerk waarmee uw computer is verbonden.
  - a. Druk een configuratiepagina af.
  - b. Vergelijk de naam van het draadloze netwerk (SSID) op het configuratierapport met de SSID in de printerconfiguratie op uw computer.
  - c. Als de cijfers niet hetzelfde zijn, zijn de apparaten niet aangesloten op hetzelfde netwerk. Configureer de draadloze instellingen voor het apparaat opnieuw.

# Softwareproblemen oplossen

Probleem	Oplossing
Er wordt geen driver voor het product weergegeven in de map <b>Printers</b> .	<ul style="list-style-type: none"><li>• Start de computer opnieuw op om het spoolerproces opnieuw te starten. Als er een storing is ontstaan tijdens het spoolerproces, worden er geen printerdrivers weergegeven in de map <b>Printers</b>.</li><li>• Installeer de productsoftware opnieuw. <b>OPMERKING:</b> Sluit alle geopende toepassingen. Als u een toepassing wilt afsluiten die als pictogram in de taakbalk wordt weergegeven, klikt u met de rechtermuisknop op het pictogram en kiest u <b>Sluiten</b> of <b>Uitschakelen</b>.</li><li>• Probeer de USB-kabel aan te sluiten op een andere USB-poort van de computer.</li></ul>
Er wordt een foutbericht weergegeven tijdens de installatie van de software	<ul style="list-style-type: none"><li>• Installeer de productsoftware opnieuw. <b>OPMERKING:</b> Sluit alle geopende toepassingen. Als u een toepassing wilt sluiten die als pictogram in de taakbalk wordt weergegeven, klikt u met de rechtermuisknop op het pictogram en kiest u <b>Sluiten</b> of <b>Uitschakelen</b>.</li><li>• Controleer de hoeveelheid vrije schijfruimte van het station waarop u de productsoftware installeert. Maak indien nodig zoveel mogelijk ruimte vrij en installeer de productsoftware opnieuw.</li><li>• Voer indien nodig het defragmentatieprogramma uit en installeer de productsoftware opnieuw.</li></ul>
Het product bevindt zich in de modus Klaar, maar er wordt niets afgedrukt	<ul style="list-style-type: none"><li>• Druk een configuratiepagina af en controleer of het product functioneert.</li><li>• Controleer of alle kabels goed zijn aangesloten en de juiste specificaties hebben. Doe dit zowel voor de USB-kabel als voor het netsnoer. Probeer een nieuwe kabel.</li><li>• Zorg ervoor dat de netwerkkabel is losgekoppeld als u verbinding wilt maken via een draadloze verbinding.</li></ul>

# Veelvoorkomende Mac-problemen oplossen

- [De printerdriver wordt niet in de lijst met printers en faxapparaten weergegeven](#)
- [De apparaatnaam wordt niet weergegeven in de lijst met printers en faxapparaten.](#)
- [De printerdriver zorgt er niet automatisch voor dat het geselecteerde apparaat wordt weergegeven in de lijst met printers en faxapparaten.](#)
- [Er is geen afdruktaak verzonden naar het apparaat van uw keuze](#)
- [Wanneer het apparaat met een USB-kabel is aangesloten, wordt het apparaat niet weergegeven in de lijst met printers en faxapparaten nadat de driver is geselecteerd.](#)
- [Bij USB-verbindingen wordt er een algemene printerdriver gebruikt](#)

## De printerdriver wordt niet in de lijst met printers en faxapparaten weergegeven

1. Controleer of het GZ-bestand van het apparaat zich in de volgende map op de vaste schijf bevindt: `Library/Printers/PPDs/Contents/Resources`. Installeer de software zo nodig opnieuw.
2. Als het GZ-bestand zich in deze map bevindt, is het PPD-bestand mogelijk beschadigd. Verwijder het bestand en installeer de software opnieuw.

## De apparaatnaam wordt niet weergegeven in de lijst met printers en faxapparaten.

1. Controleer of de kabels juist zijn aangesloten en het apparaat is ingeschakeld.
2. Druk een configuratiepagina af om de productnaam te controleren. Controleer of de naam op de configuratiepagina overeenkomt met de apparaatnaam in de lijst met printers en faxapparaten.
3. Vervang de USB- of netwerkkabel door een kabel van hoge kwaliteit.

## De printerdriver zorgt er niet automatisch voor dat het geselecteerde apparaat wordt weergegeven in de lijst met printers en faxapparaten.

1. Controleer of de kabels juist zijn aangesloten en het apparaat is ingeschakeld.
2. Controleer of het GZ-bestand van het apparaat zich in de volgende map op de vaste schijf bevindt: `Library/Printers/PPDs/Contents/Resources`. Installeer de software zo nodig opnieuw.
3. Als het GZ-bestand zich in deze map bevindt, is het PPD-bestand mogelijk beschadigd. Verwijder het bestand en installeer de software opnieuw.
4. Vervang de USB- of netwerkkabel door een kabel van hoge kwaliteit.

## Er is geen afdruktaak verzonden naar het apparaat van uw keuze

1. Open de afdrukwachtrij en start de afdruktaak opnieuw.
2. Een ander apparaat met een vergelijkbare naam heeft de afdruktaak mogelijk ontvangen. Druk een configuratiepagina af om de productnaam te controleren. Controleer of de naam op de configuratiepagina overeenkomt met de apparaatnaam in de lijst met printers en faxapparaten.

## Wanneer het apparaat met een USB-kabel is aangesloten, wordt het apparaat niet weergegeven in de lijst met printers en faxapparaten nadat de driver is geselecteerd.

### Problemen met software oplossen

- ▲ Controleer of het besturingssysteem Mac OS X 10.5 of hoger is.

### Problemen met hardware oplossen

1. Controleer of het apparaat is ingeschakeld.
2. Controleer of de USB-kabel op de juiste manier is aangesloten.
3. Controleer of u de juiste hogesnelheids-USB-kabel gebruikt.
4. Controleer of er niet te veel USB-apparaten stroom onttrekken aan de keten. Koppel alle apparaten van de keten los en sluit de kabel rechtstreeks aan op de USB-poort van de computer.
5. Controleer of meer dan twee USB-hubs zonder voeding achter elkaar in de keten zitten. Koppel alle apparaten van de keten los en sluit de kabel rechtstreeks aan op de USB-poort van de computer.



**OPMERKING:** Het iMac-toetsenbord is een USB-hub zonder eigen voeding.

## Bij USB-verbindingen wordt er een algemene printerdriver gebruikt

Als u de USB-kabel hebt aangesloten voordat u de software hebt geïnstalleerd, gebruikt u mogelijk een algemene printerdriver in plaats van de driver voor dit apparaat.

1. Verwijder de algemene printerdriver.
2. Installeer de software opnieuw vanaf de bij het apparaat geleverde cd-rom. Sluit de USB-kabel pas aan als hierom wordt gevraagd.
3. Als er meerdere printers zijn geïnstalleerd, controleert u of u de juiste printer hebt geselecteerd in de vervolgkeuzelijst **Stel in voor** in het dialoogvenster **Druk af**.





---

# A Benodigdheden en accessoires

- [Onderdelen, accessoires en benodigdheden bestellen](#)
- [Onderdeelnummers](#)

# Onderdelen, accessoires en benodigdheden bestellen

Originele printcartridge, originele afbeeldingsdrum en origineel papier van HP

[www.hp.com/go/suresupply](http://www.hp.com/go/suresupply)

Originele onderdelen of accessoires van HP bestellen

[www.hp.com/buy/parts](http://www.hp.com/buy/parts)

Bestellen via service- of ondersteuningsproviders

Neem contact op met een erkend service- of ondersteuningspunt van HP.

## Onderdeelnummers

De volgende lijst met accessoires was actueel ten tijde van deze druk. Bestelinformatie en beschikbaarheid van de accessoires kan veranderen tijdens de levensduur van het product.

### Printcartridges

Artikel	Cartridgenummer	Kleur	Onderdeelnummer
HP LaserJet-printcartridge	126A	Zwart	CE310A
		Cyaan	CE311A
		Geel	CE312A
		Magenta	CE313A

### Afbeeldingsdrums

Item	Omschrijving	Nummer
Afbeeldingsdrum	Afbeeldingsdrum	CE314A

 **OPMERKING:** De afbeeldingsdrum in dit apparaat valt onder de productgarantie. Voor vervangende afbeeldingsdrums geldt een beperkte garantie van één jaar vanaf de installatiedatum. De installatiedatum van de afbeeldingsdrum wordt weergegeven op de configuratiepagina en op de statuspagina voor de benodigdheden wanneer er nog ongeveer 30% van de geschatte levensduur van de afbeeldingsdrum resteert. De Premium Protection Warranty van HP geldt alleen voor de printcartridges voor het apparaat.

### Kabels en interfaces

Artikel	Omschrijving	Onderdeelnummer
USB 2.0-printerkabel	(Twee meter, standaard) A-naar-B-kabel	C6518A

---

## B Service en ondersteuning

- [Beperkte garantieverklaring van Hewlett-Packard](#)
- [De Premium Protection Warranty van HP: Beperkte-garantieverklaring voor de LaserJet-printcartridge](#)
- [Beperkte-garantieverklaring voor vervangende LaserJet-afbeeldingsdrums van HP](#)
- [Op de printcartridge en de afbeeldingsdrum opgeslagen gegevens](#)
- [Licentieovereenkomst voor eindgebruikers](#)
- [OpenSSL](#)
- [Klantondersteuning](#)
- [Het product opnieuw verpakken](#)

# Beperkte garantieverklaring van Hewlett-Packard

HP PRODUCT	DUUR VAN DE BEPERKTE GARANTIE
HP LaserJet Professional CP1020-kleurenprinterserie	Eén jaar vervangend apparaat
Afbeeldingsdrum, CE314A, meegeleverd	Eén jaar vervangend apparaat

HP garandeert u, de eindgebruiker en klant, dat de HP-hardware en -accessoires vanaf de datum van aankoop voor de duur van bovengenoemde garantieperiode vrij zullen zijn van materiaal- en constructiefouten. Indien HP gedurende de garantieperiode van dergelijke defecten in kennis wordt gesteld, zal HP de defecte producten naar eigen goeddunken laten repareren of vervangen. Vervangende producten kunnen nieuw of zo goed als nieuw zijn.

HP garandeert u dat HP-software bij correcte installatie en correct gebruik gedurende de hierboven genoemde periode na de aanschafdatum geen gebreken zal vertonen in de uitvoering van de programma-instructies als gevolg van gebreken in materiaal of vakmanschap. Als HP van dergelijke gebreken in kennis wordt gesteld tijdens de garantieperiode, zal HP zorgen voor vervanging van de software die als gevolg van dergelijke gebreken de programma-instructies niet kan uitvoeren.

HP kan de ononderbroken en probleemloze werking van HP-producten niet garanderen. Als HP niet binnen een redelijke termijn in staat is een product te repareren of te vervangen zodat de conditie ervan is zoals overeengekomen in de garantie, hebt u recht op teruggave van de aankoopprijs na onmiddellijk retourneren van het product.

HP-producten kunnen onderdelen bevatten die zijn gemaakt op basis van hergebruik en die presteren als nieuw, of die incidenteel gebruikt zijn.

De garantie is niet van toepassing op defecten die het resultaat zijn van (a) onjuist of onvoldoende onderhoud of een verkeerde kalibratie, (b) software, verbindingen, onderdelen of benodigdheden die niet door HP zijn geleverd, (c) niet-geautoriseerde aanpassing of misbruik, (d) gebruik buiten de aangegeven omgevingspecificaties voor het apparaat of (e) onjuiste voorbereiding of onjuist onderhoud van de locatie.

VOOR ZOVER TOEGESTAAN DOOR DE PLAATSELIJKE WETGEVING, ZIJN BOVENGENOEMDE GARANTIES EXCLUSIEF EN BESTAAT ER GEEN ANDERE EXPLICIETE OF IMPLICIETE GARANTIE OF VOORWAARDE, NOCH SCHRIFTELIJK NOCH MONDELING, EN HP WIJST DE IMPLICIETE GARANTIES OF VOORWAARDEN VAN VERKOOPBAARHEID, BEVREDIGENDE KWALITEIT EN GESCHIKTHEID VOOR EEN BEPAALD DOEL VAN DE HAND. Sommige landen/regio's, staten of provincies staan beperking van een geïmpliceerde garantie niet toe, waardoor de bovenstaande beperking of uitsluiting misschien niet op u van toepassing is. Deze beperkte garantie geeft u specifieke juridische rechten. U hebt misschien ook andere rechten die verschillen per staat, per provincie of per land/regio.

De beperkte garantie van HP is geldig in alle landen/regio's of plaatsen waar HP ondersteuning biedt voor dit product en waar HP dit product op de markt heeft gebracht. De garantie kan variëren op basis van plaatselijke normen. In verband met wettelijke regelgeving brengt HP geen wijzigingen aan in de vormgeving of de functies van het product voor gebruik in een land/regio waarvoor het product oorspronkelijk niet was bestemd.

VOOR ZOVER TOEGESTAAN DOOR NATIONALE WETGEVING, ZIJN DE PROBLEEMOPLOSSINGEN IN DEZE GARANTIEVERKLARING DE ENIGE TOEGESTANE OPLOSSINGEN. MET UITZONDERING VAN HET HIERBOVEN BEPAALDE, KUNNEN HP EN ZIJN LEVERANCIERS IN GEEN GEVAL AANSPRAKELIJK WORDEN GESTELD VOOR HET KWIJTRAKEN VAN GEGEVENS, DIRECTE, SPECIALE OF INCIDENTELE SCHADE, GEVOLGSCHADE (WAARONDER INKOMSTENDERVENING EN GEGEVENSVERLIES) NOCH VOOR ANDERE SCHADE, ONGEACHT OF DEZE SCHADE VOORTVLOEIT UIT EEN CONTRACT, ONRECHTMATIGE DAAD OF ANDERSZINS. Sommige landen/ regio's, staten of provincies staan beperking van een geïmpliceerde garantie niet toe, waardoor de bovenstaande beperking of uitsluiting misschien niet op u van toepassing is.

VOOR ZOVER WETTELIJK TOEGESTAAN, ZIJN DE VOORWAARDEN IN DEZE GARANTIEVERKLARING EEN AANVULLING OP DE GELDENDE WETTELIJKE RECHTEN DIE VAN TOEPASSING ZIJN OP DE VERKOOP VAN DIT PRODUCT AAN U.

# De Premium Protection Warranty van HP: Beperkte-garantieverklaring voor de LaserJet-printcartridge

HP garandeert dat dit HP-product geen materiaal- en productiefouten bevat.

Deze garantie is niet van toepassing op producten die (a) zijn nagevuld, verbeterd, bijgewerkt of op een andere manier aangepast, producten waarbij (b) problemen optreden als gevolg van verkeerd gebruik, onjuiste opslag of vanwege gebruik in een andere omgeving dan aangegeven in de printerspecificaties, of producten die (c) slijtage vertonen als gevolg van normaal gebruik.

Als u in aanmerking wilt komen voor garantie, moet u dit product retourneren aan de winkel waar u het product hebt gekocht (voorzien van een beschrijving van het probleem en afdrukvoorbeelden) of contact opnemen met HP Klantenondersteuning. HP zal het product vervolgens vervangen, indien het product is beschadigd, of het aankoopbedrag vergoeden.

VOOR ZOVER IS TOEGESTAAN DOOR DE PLAATSELIJKE WETGEVING, IS DE BOVENGENOEMDE GARANTIE EXCLUSIEF. HP BIEDT GEEN ANDERE EXPLICIETE OF IMPLICIETE GARANTIES OF VOORWAARDEN, SCHRIFTELIJK NOCH MONDELING EN WIJST ALLE IMPLICIETE GARANTIES OF VOORWAARDEN VAN VERHANDELBAARHEID, TOEREIKENDE KWALITEIT OF GESCHIKTHEID VOOR EEN BEPAALD DOEL VAN DE HAND.

VOOR ZOVER IS TOEGESTAAN DOOR DE PLAATSELIJKE WETGEVING, ZIJN HP OF HAAR LEVERANCIERS OP GEEN ENKELE WIJZE AANSPRAKELIJK VOOR DIRECTE, BIJZONDERE, INCIDENTELE OF GEVOLGSCHADE (WAARONDER WINSTDERVING OF GEGEVENSVERLIES), OF ANDERE SCHADE, HETZIJ ONDER CONTRACT, DWANG OF ANDERSZINS.

DE GARANTIEBEPALINGEN IN DEZE VERKLARING VORMEN BEHALVE VOOR ZOVER BEPERKT TOT WAT WETTELIJK IS TOEGESTAAN GEEN UITSLUITING, BEPERKING OF AANPASSING VAN DE WETTELIJKE RECHTEN DIE VAN TOEPASSING ZIJN OP DIT PRODUCT MAAR ZIJN EEN AANVULLING DAAROP.

## Beperkte-garantieverklaring voor vervangende LaserJet-afbeeldingsdrums van HP

Voor dit HP-apparaat wordt gedurende één jaar vanaf de installatie gegarandeerd dat deze vrij is van materiaal- en constructiefouten. De garantie is niet van toepassing op afbeeldingsdrums die (a) zijn gereviseerd, hergebruikt of op enige wijze onjuist gebruikt, (b) niet goed werken door verkeerd gebruik, onjuiste opslag of gebruik buiten de aangegeven omgevingspecificaties voor het product of (c) slijtage vertonen door dagelijks gebruik.

Als u in aanmerking wilt komen voor garantie, moet u dit product retourneren aan het aankooppunt (voorzien van een schriftelijke beschrijving van het probleem, afdrukvoorbeelden en een afdruk van de configuratiepagina en de statuspagina voor benodigdheden) of contact opnemen met de klantenservice van HP. HP beslist vervolgens of defecte producten worden vervangen of vergoed.

VOOR ZOVER IS TOEGESTAAN DOOR DE PLAATSELIJKE WETGEVING, IS DE BOVENGENOEMDE GARANTIE EXCLUSIEF. HP BIEDT GEEN ANDERE EXPLICIETE OF IMPLICIETE GARANTIES OF VOORWAARDEN, SCHRIFTELIJK NOCH MONDELING EN WIJST ALLE IMPLICIETE GARANTIES OF VOORWAARDEN VAN VERHANDELBAARHEID, TOEREIKENDE KWALITEIT OF GESCHIKTHEID VOOR EEN BEPAALD DOEL VAN DE HAND.

VOOR ZOVER TOEGESTAAN DOOR DE NATIONALE WETGEVING, KUNNEN HP EN ZIJN LEVERANCIERS IN GEEN GEVAL AANSPRAKELIJK WORDEN GESTELD VOOR DIRECTE, SPECIALE OF INCIDENTELE SCHADE, GEVOLGSCHADE (WAARONDER INKOMSTENDERIVING EN GEGEVENSVIERLIES) NOCH VOOR ANDERE SCHADE, HETZIJ OP BASIS VAN CONTRACT, ONRECHTMATIGE DAAD OF ANDERSZINS.

DE GARANTIEBEPALINGEN IN DEZE VERKLARING VORMEN BEHALVE VOOR ZOVER BEPERKT TOT WAT WETTELIJK IS TOEGESTAAN GEEN UITSLUITING, BEPERKING OF AANPASSING VAN DE WETTELIJKE RECHTEN DIE VAN TOEPASSING ZIJN OP DIT PRODUCT MAAR ZIJN EEN AANVULLING DAAROP.

## Op de printcartridge en de afbeeldingsdrum opgeslagen gegevens

De printcartridges en de afbeeldingsdrum van HP die in dit apparaat worden gebruikt, bevatten een geheugenchip die de werking van het apparaat ondersteunt.

Bovendien worden door deze geheugenchip gegevens over het apparaatgebruik verzameld, zoals: de datum waarop de printcartridge en afbeeldingsdrum zijn geïnstalleerd, de datum waarop de printcartridge en afbeeldingsdrum voor het laatst zijn gebruikt, het aantal pagina's dat met de printcartridge en de afbeeldingsdrum is afgedrukt, de paginadekking, de gebruikte afdrukmodi, de afdrukfouten die zijn opgetreden en het apparaatmodel. Met deze informatie kan HP nieuwe producten ontwerpen die aansluiten op de afdrukbehoefte van de klant.

Klanten of gebruikers van de printcartridge en de afbeeldingsdrum, evenals het apparaat kunnen niet aan de hand van de via de geheugenchip van de printcartridge en de afbeeldingsdrum verzamelde gegevens worden geïdentificeerd.

HP houdt een steekproef onder de geheugenchips van printcartridges en afbeeldingsdrums die worden teruggestuurd in het kader van het gratis recyclingprogramma van HP (HP Planet Partners: [www.hp.com/recycle](http://www.hp.com/recycle)). De geheugenchips uit deze steekproef worden onderzocht voor het verbeteren van producten van HP. Partners van HP die helpen bij het recyclen van deze printcartridges en afbeeldingsdrums hebben mogelijk ook toegang tot deze gegevens.

Derden die eigenaar van printcartridges en afbeeldingsdrums zijn, hebben mogelijk toegang tot de anonieme informatie op de geheugenchip. Als u niet wilt dat anderen toegang hebben tot deze informatie, maakt u de geheugenchip onbruikbaar. U kunt de geheugenchip echter niet in een apparaat van HP gebruiken als u deze onbruikbaar hebt gemaakt.



# Licentieovereenkomst voor eindgebruikers

LEES DIT DOCUMENT AANDACHTIG DOOR VOORDAT U DIT SOFTWAREPRODUCT IN GEBRUIK NEEMT: Deze licentieovereenkomst voor eindgebruikers ("LVE") is een contract tussen (a) u (een persoon of de organisatie die u vertegenwoordigt) en (b) Hewlett-Packard Company ("HP") die van toepassing is op uw gebruik van het softwareproduct ("de Software"). Deze LVE is niet van toepassing indien er een afzonderlijke licentieovereenkomst bestaat tussen u en HP of haar leveranciers van de Software, inclusief een licentieovereenkomst in online documentatie. De term "Software" kan het volgende omvatten: (i) bijbehorende media, (ii) een gebruikershandleiding en andere gedrukte materialen en (iii) "online" of elektronische documentatie (samen "Gebruikersdocumentatie").

RECHTEN IN DE SOFTWARE WORDEN UITSLUITEND GEBODEN OP VOORWAARDE DAT U AKKOORD GAAT MET ALLE VOORWAARDEN IN DEZE LVE. DOOR DE SOFTWARE TE INSTALLEREN, KOPIËREN, DOWNLOADEN OF ANDERSZINS TE GEBRUIKEN, GAAT U AKKOORD MET DE VOORWAARDEN IN DEZE LVE. ALS U NIET AKKOORD GAAT MET DEZE LVE, ONTHOUD U DAN VAN HET INSTALLEREN, DOWNLOADEN OF ANDERSZINS GEBRUIKEN VAN DE SOFTWARE. ALS U DE SOFTWARE HEEFT AANGESCHAFT, MAAR NIET AKKOORD GAAT MET DEZE LVE, RETOURNEERT U DE SOFTWARE DAN BINNEN VEERTIEN DAGEN BIJ HET AANKOOPPUNT, WAAR HET AANKOOPBEDRAG ZAL WORDEN GERESTITUEERD. ALS DE SOFTWARE IS GEÏNSTALLEERD OP, OF BESCHIKBAAR GEMAAKT MET, EEN ANDER HP PRODUCT, KUNT U HET VOLLEDIGE, ONGEBRUIKTE PRODUCT RETOURNEREN.

1. SOFTWARE VAN DERDEN. De Software kan, naast merksoftware van HP ("HP Software") software bevatten onder licenties van derden ("Software van derden" en "Licentie van derden"). Alle Software van derden wordt aan u in licentie gegeven volgens de algemene voorwaarden van de bijbehorende Licentie van derden. Meestal bevindt de Licentie van derden zich in een bestand met een naam als license.txt. Neem contact op met HP ondersteuning als u geen Licentie van derden kunt vinden. Als de Licenties van derden licenties bevatten met betrekking tot de beschikbaarheid van broncode (zoals de GNU General Public License) en de bijbehorende broncode niet bij de Software is inbegrepen, raadpleegt u de pagina's met productondersteuning op de website van HP (hp.com) voor informatie over het verkrijgen van dergelijke broncode.

2. LICENTIERECHTEN. Als u akkoord gaat met alle voorwaarden van deze LVE, heeft u de volgende rechten:

a. Gebruik. HP verleent u een licentie tot Gebruik van één exemplaar van de HP Software. "Gebruik" betekent het installeren, kopiëren, opslaan, laden, uitvoeren, weergeven of anderszins gebruiken van de HP Software. U mag de HP Software niet wijzigen of enige licentie- of controlevoorziening van de HP Software uitschakelen. Als deze Software door HP is geleverd voor Gebruik met een imaging- of printproduct (bijvoorbeeld als de Software een printerstuurprogramma, firmware of add-on is), mag de HP Software uitsluitend worden gebruikt met dit product (het "HP Product"). In de Gebruikersdocumentatie vindt u mogelijk andere beperkingen van het Gebruik. U mag voor Gebruik geen onderdelen van de HP Software scheiden. U bent niet gerechtigd om de HP Software te distribueren.

b. Kopiëren. Uw recht tot kopiëren betekent dat u voor archivering of backups kopieën mag maken van de HP Software, op voorwaarde dat elke kopie alle originele eigendomsvermeldingen van de HP Software bevat en uitsluitend wordt gebruikt voor backupdoeleinden.

3. UPGRADES. Voor het Gebruik van HP Software die door HP is geleverd als upgrade, update of aanvulling (gezamenlijk "Upgrade"), moet u eerst over een licentie beschikken van de originele HP Software waarvan HP heeft aangegeven dat deze in aanmerking komt voor de Upgrade. Voor zover de Upgrade de originele HP Software vervangt, mag u die HP Software niet langer gebruiken.

Deze LVE is van toepassing op elke Upgrade, tenzij HP bij de Upgrade andere voorwaarden levert. In geval van een tegenstrijdigheid tussen deze LVE en zulke andere voorwaarden, zijn de andere voorwaarden van toepassing.

#### 4. OVERDRACHT.

a. Overdracht aan derden. De aanvankelijke eindgebruiker van de HP Software mag de HP Software eenmalig overdragen aan een andere eindgebruiker. Elke overdracht zal alle onderdelen, media, Gebruikersdocumentatie, deze LVE en, indien van toepassing, het Certificaat van echtheid omvatten. De overdracht mag geen indirecte overdracht zijn, zoals een consignatie. Voorafgaand aan de overdracht moet de eindgebruiker die de overgedragen Software zal ontvangen akkoord gaan met deze LVE. Bij overdracht van de HP Software wordt uw licentie automatisch beëindigd.

b. Beperkingen. U mag de HP Software niet verhuren, leasen of uitlenen, of de HP Software gebruiken voor commerciële timesharing of bureaugebruik. U mag de HP Software niet in sublicentie geven, toewijzen of anderszins overdragen anders dan uitdrukkelijk is geregeld in deze LVE.

5. EIGENDOMSRECHTEN. Alle intellectuele eigendomsrechten in de Software en Gebruikersdocumentatie zijn eigendom van HP of haar leveranciers en worden beschermd door de wet, inclusief toepasselijke auteursrechten, handelsgeheimen, patenten en handelsmerkwetten. U bent niet gerechtigd enige productidentificatie, mededeling over auteursrecht, of eigendomsbeperking uit de Software te verwijderen.

6. BEPERKING VAN REVERSE ENGINEERING. U mag de HP Software niet onderwerpen aan reverse engineering, decompilatie of disassemblage, tenzij dit is toegestaan onder de toepasselijke wetgeving.

7. INSTEMMING MET GEBRUIK VAN GEGEVENS. HP en haar gelieerde ondernemingen mogen technische gegevens verzamelen en gebruiken die u levert in relatie tot (i) uw Gebruik van de Software of het HP Product of (ii) het bieden van ondersteuning met betrekking tot de Software of het HP Product. Op al deze gegevens is het privacybeleid van HP van toepassing. HP zal deze gegevens niet gebruiken in een vorm waarin u persoonlijk herkenbaar bent, tenzij dit nodig is om uw Gebruik te verbeteren of ondersteuning te verlenen.

8. BEPERKING VAN AANSPRAKELIJKHEID. Niettegenstaande enige schade die u zou kunnen oplopen, is de volledige aansprakelijkheid van HP en haar leveranciers onder deze LVE en uw volledige verhaalbaarheid onder deze LVE beperkt tot het feitelijk door u betaalde bedrag voor het Product, met een minimum van vijf dollar (USD 5). VOOR ZOVER MAXIMAAL IS TOEGESTAAN OP GROND VAN TOEPASSELIJK RECHT, KUNNEN HP OF HAAR LEVERANCIERS IN GEEN ENKEL GEVAL AANSPRAKELIJK WORDEN GESTELD VOOR ENIGE SPECIALE, INCIDENTELE, INDIRECTE OF GEVOLGSCHADE (WAARONDER SCHADE DIE VOORTVLOEIT UIT WINSTVERLIES, GEGEVENSVERLIES, ONDERBREKING VAN DE WERKZAAMHEDEN, PERSOONLIJK LETSEL, OF INBREUK OP PRIVACY) DIE OP ENIGE WIJZE IS GERELATEERD AAN HET GEBRUIK OF HET ONVERMOGEN TOT GEBRUIK VAN DE SOFTWARE, ZELFS INDIEN HP OF ENIGE LEVERANCIER IS GEWAARSCHUWD VOOR DE MOGELIJKHEID VAN ZULKE SCHADE EN ZELFS ALS DE BOVENGENOEMDE VERHAALMOGELIJKHEID NIET HET BEOOGDE DOEL HEEFT BEREIKT. In bepaalde landen/regio's of andere rechtsgebieden is het uitsluiten of beperken van incidentele of gevolgschade niet toegestaan, zodat bovengenoemde beperking of uitsluiting mogelijk niet op u van toepassing is.

9. AMERIKAANSE OVERHEIDSORGANISATIES. Indien u een Amerikaanse overheidsorganisatie bent, worden, in overeenstemming met FAR 12.211 en FAR 12.212, Commerciële computersoftware, Documentatie bij computersoftware en Technische gegevens voor commerciële artikelen in licentie gegeven onder de van toepassing zijnde commerciële licentieovereenkomst van HP.

10. NALEVING VAN EXPORTWETTEN. U dient zich te houden aan alle wetten, regels en vereisten (i) die van toepassing zijn op de export of import van de Software, of (ii) die het Gebruik van de Software beperken, waaronder beperkingen met betrekking tot de verspreiding van nucleaire, chemische of biologische wapens.

11. VOORBEHOUD VAN RECHTEN. Alle rechten die niet uitdrukkelijk aan u zijn verleend in deze LVE, blijven voorbehouden aan HP en haar leveranciers.

(c) 2007 Hewlett-Packard Development Company, L.P.

Herz. 11/06

# OpenSSL

Dit apparaat bevat software die door het OpenSSL Project is ontwikkeld voor gebruik in de OpenSSL Toolkit (<http://www.openssl.org/>)

DEZE SOFTWARE WORDT DOOR HET OpenSSL PROJECT GELEVERD IN DE HUIDIGE STAAT EN ELKE WAARBORG, EXPLICIET OF IMPLICIET, INCLUSIEF, ZONDER BEPERKING, WAARBORGEN VAN VERKOOPBAARHEID OF GESCHIKTHEID VOOR EEN BEPAALD DOEL, WORDT AFGEWEEZEN. IN GEEN GEVAL ZULLEN HET OpenSSL PROJECT OF DEGENEN DIE DAAR EEN BIJDRAGE AAN HEBBEN GELEVERD, AANSPRAKELIJK ZIJN VOOR ENIGE DIRECTE, INDIRECTE, INCIDENTELE, SPECIALE, MORELE OF RESULTERENDE SCHADE (INCLUSIEF, ZONDER BEPERKING, VERWERVING VAN VERVANGENDE GOEDEREN OF DIENSTEN,

VERLIES VAN GEBRUIK, GEGEVENS OF WINST OF ONDERBREKING VAN BEDRIJFSVOERING), ONGEACHT DE WIJZE WAAROP DEZE SCHADE IS VEROORZAAKT EN ONGEACHT WELKE AANSPRAKELIJKHEIDSGROND, VOLGENS HET VERBINTENISSENRECHT, BIJ STRIKTE AANSPRAKELIJKHEID, ALS ONRECHTMATIGE DAAD (MET INBEGRIJ VAN NALATIGHEID OF OP ANDERE WIJZE) DIE OP ENIGE WIJZE VOORTKOMT UIT HET GEBRUIK VAN DEZE SOFTWARE, ZELFS WANNEER MEN OP DE HOOGTE IS GEBRACHT VAN DE MOGELIJKHEID VAN DERGELIJKE SCHADE.

Dit apparaat bevat coderingssoftware die is ontwikkeld door Eric Young ([ey@cryptsoft.com](mailto:ey@cryptsoft.com)). Dit apparaat bevat software die is ontwikkeld door Tim Hudson ([tjh@cryptsoft.com](mailto:tjh@cryptsoft.com)).

## Klantondersteuning

Telefonische ondersteuning voor uw land/regio	Telefoonnummers voor land/regio vindt u op de folder in de doos van het product of op <a href="http://www.hp.com/support/">www.hp.com/support/</a> .
Zorg dat u de productnaam, het serienummer, de aankoopdatum en een probleemomschrijving bij de hand hebt.	
24-uurs ondersteuning via internet	<a href="http://www.hp.com/support/ljcp1020series">www.hp.com/support/ljcp1020series</a>
ondersteuning voor de producten die u op een Macintosh-computer gebruikt	<a href="http://www.hp.com/go/macosex">www.hp.com/go/macosex</a>
Download hulpprogramma's, drivers en digitale informatie	<a href="http://www.hp.com/support/ljcp1020series">www.hp.com/support/ljcp1020series</a>
Aanvullende HP service- of onderhoudsovereenkomsten bestellen	<a href="http://www.hp.com/go/carepack">www.hp.com/go/carepack</a>
Uw apparaat registreren	<a href="http://www.register.hp.com">www.register.hp.com</a>

# Het product opnieuw verpakken

Als HP Klantenondersteuning vaststelt dat uw product moet worden geretourneerd naar HP voor reparatie, volg dan deze stappen om het product opnieuw te verpakken voordat u het product verzendt.

---

**⚠ VOORZICHTIG:** Schade tijdens het vervoer als gevolg van onjuiste verpakking komt voor verantwoordelijkheid van de klant.

---

1. Verwijder de printcartridges en bewaar deze.

**⚠ VOORZICHTIG:** Het is *erg belangrijk* dat u de printcartridges verwijdert voordat u het apparaat verzendt. Een printcartridge die in het apparaat achterblijft tijdens het transport kan gaan lekken en toner achterlaten op de motor van het apparaat en andere onderdelen.

Om beschadiging aan de printcartridges te voorkomen, raakt u de rollen niet aan en bewaart u de printcartridges zodanig dat ze niet aan licht worden blootgesteld.

---

2. Verwijder het netsnoer, de interfacekabel en optionele accessoires en bewaar deze.

3. Sluit indien mogelijk afdrukvoorbeelden bij en 50 tot 100 vel papier of ander afdruk materiaal waarop niet goed werd afgedrukt.

4. Neem in de VS contact op met de klantenondersteuning van HP om nieuw verpakkingsmateriaal aan te vragen. Gebruik elders zo mogelijk het oorspronkelijke verpakkingsmateriaal.



---

# C Specificaties

- [Fysieke specificaties](#)
- [Stroomverbruik, stroomvoorzieningspecificaties en geluidsuitstoot](#)
- [Omgevingsspecificaties](#)

# Fysieke specificaties

**Tabel C-1 Fysieke specificaties<sup>1</sup>**

Specificatie	HP LaserJet Pro CP1020-kleurenprinterserie
Productgewicht	11,6 kg
Producthoogte	222,8 mm
Productdiepte	410,2 mm
Productbreedte	399,6 mm

<sup>1</sup> Deze waarden zijn gebaseerd op voorlopige gegevens. Raadpleeg [www.hp.com/support/ljcp1020series](http://www.hp.com/support/ljcp1020series).

# Stroomverbruik, stroomvoorzieningsspecificaties en geluidsuitstoot

Raadpleeg [www.hp.com/support/ljcp1020series](http://www.hp.com/support/ljcp1020series) voor recente informatie.

**⚠ VOORZICHTIG:** De stroomvereisten zijn gebaseerd op het land/de regio waar het product wordt verkocht. Verander niets aan de ingestelde spanning. Veranderingen kunnen leiden tot beschadiging van het product en tot het vervallen van de garantie.

# Omgevingspecificaties

**Tabel C-2 Omgevingspecificaties**

	Bedrijf <sup>1</sup>	Opslag <sup>1</sup>
Temperatuur	10° tot 32,5°C	0° tot 35°C
Relatieve luchtvochtigheid	10% tot 80%	10% tot 80%

<sup>1</sup> Deze waarden zijn gebaseerd op voorlopige gegevens. Raadpleeg [www.hp.com/support/ljcp1020series](http://www.hp.com/support/ljcp1020series).



---

## D Overheidsinformatie

- [FCC-voorschriften](#)
- [Milieuvriendelijke producten](#)
- [Verklaring van conformiteit \(basismodellen\)](#)
- [Verklaring van conformiteit \(draadloze modellen\)](#)
- [Veiligheidsvoorschriften](#)
- [Aanvullende voorschriften voor draadloze producten](#)

## FCC-voorschriften

Deze apparatuur is getest en in overeenstemming bevonden met de beperkingen voor een elektronisch apparaat van Klasse B, conform Deel 15 van de FCC-voorschriften. De limieten moeten in een woonomgeving een redelijke bescherming bieden tegen storing. Deze apparatuur produceert en gebruikt energie in het radiofrequentiegebied en kan deze uitstralen. Als dit apparaat niet volgens de instructies wordt geïnstalleerd en gebruikt, kan dit leiden tot ernstige storing van de radiocommunicatie. Er is echter geen garantie dat in bepaalde situaties geen storing zal optreden. Als deze apparatuur schadelijke storing in radio- of televisie-ontvangst veroorzaakt, hetgeen kan worden vastgesteld door de apparatuur uit en weer aan te zetten, kan de gebruiker proberen deze storing op te heffen op een of meer van de volgende manieren:

- Verplaats de ontvangstantenne of richt deze anders.
- Vergroot de afstand tussen het apparaat en de ontvanger.
- Sluit de apparatuur aan op een stopcontact van een andere stroomkring dan die waarop het ontvangstapparaat is aangesloten.
- Raadpleeg de dealer of een ervaren radio- en TV-monteur.

---

 **OPMERKING:** Veranderingen of aanpassingen die niet uitdrukkelijk door Hewlett-Packard zijn goedgekeurd, kunnen de bevoegdheid van de gebruiker om met deze apparatuur te werken, tenietdoen.

Om te voldoen aan de limieten voor apparaten uit de klasse B zoals gesteld in Deel 15 van de FCC-voorschriften, is het gebruik van een afgeschermd interfacekabel verplicht.

---

# Milieuvriendelijke producten

## Milieubescherming

Hewlett-Packard Company spant zich in om op milieuvriendelijke wijze kwalitatief hoogstaande producten te leveren. Het ontwerp van dit product bevat dan ook diverse kenmerken die de effecten op het milieu beperken.

## Ozonproductie

Dit product brengt geen meetbaar ozongas (O<sub>3</sub>) voort.

## Lager energieverbruik

Het stroomverbruik loopt aanzienlijk terug in de modus Klaar of de modus Sluimer. Dit bespaart natuurlijke bronnen en geld zonder dat de prestaties van dit product worden beïnvloed. Apparatuur voor afdrukken en beeldbewerking van Hewlett-Packard die voorzien is van het logo ENERGY STAR® is gekwalificeerd voor de ENERGY STAR-specificaties voor beeldbewerkingsapparatuur van de Amerikaanse EPA (Environmental Protection Agency). Het volgende merkteken verschijnt op beeldbewerkingsproducten die gekwalificeerd zijn voor ENERGY STAR:



Aanvullende informatie over beeldbewerkingsproducten die gekwalificeerd zijn voor ENERGY STAR kunt u vinden op:

[www.hp.com/go/energystar](http://www.hp.com/go/energystar)

## Papierverbruik

Het product beschikt over een functie voor het handmatig dubbelzijdig afdrukken en voor het n-per-vel afdrukken (meerdere pagina's op één vel). Hierdoor kan het papierverbruik en het daarmee gepaard gaande gebruik van natuurlijke bronnen worden verminderd.

## Plastic onderdelen

Plastic onderdelen van meer dan 25 gram zijn volgens internationale normen gemarkeerd, waardoor aan het einde van de levensduur van het product beter kan worden bepaald hoe de plastics moeten worden afgevoerd.

## Afdrukbenodigheden voor HP LaserJet

U kunt HP LaserJet-printcartridges na gebruik eenvoudig gratis inleveren voor hergebruik bij HP Planet Partners. Bij elke nieuwe HP LaserJet-printcartridge en elk benodighedenpakket treft u meertalige

instructies en informatie aan over het programma. U helpt de belasting van het milieu verder te verkleinen door meerdere cartridges tegelijk op te sturen in plaats van afzonderlijk.

HP spant zich in om inventieve, hoogwaardige producten en diensten te leveren op een milieuvriendelijke manier. Dit geldt voor zowel productontwerp en vervaardiging als distributie, klantgebruik en recycling. Als u deelneemt aan het programma HP Planet Partners, bent u verzekerd dat uw HP LaserJet-printcartridges op een veilig manier worden gerecycled. De oude materialen, zoals plastic en metaal worden verwerkt en gebruikt voor nieuwe producten om zo te voorkomen dat miljoenen tonnen afval op afvalstortplaatsen terecht komt. Deze cartridge wordt gerecycled en hergebruikt in nieuwe producten en wordt daarom niet aan u geretourneerd. Dank u voor uw milieubewustzijn!



**OPMERKING:** Gebruik het retouretiket alleen om originele HP LaserJet-printcartridges te retourneren. Gelieve dit etiket niet te gebruiken voor HP-inkjetcartridges, cartridges die niet van HP zijn, opnieuw gevulde of hergebruikte cartridges of retourzending op basis van garantie. Ga naar <http://www.hp.com/recycle> voor meer informatie over het hergebruik van HP-inkjetcartridges.

## Instructies voor retourneren en recyclen

### Verenigde Staten en Puerto Rico

Het etiket dat is bijgesloten in de doos van de HP LaserJet-tonercartridge, kunt u gebruiken voor het retourneren en recyclen van een of meer HP LaserJet-printcartridges na gebruik. Volg de onderstaande instructies die van toepassing zijn.

#### Inleveren van meerdere items (meer dan één cartridge)

1. Verpak elke HP LaserJet-printcartridge in de originele doos en zak.
2. Bind de dozen aan elkaar met touw of tape. Het pakket mag maximaal 31 kilo wegen.
3. Gebruik één vooruitbetaald verzendingsetiket.

#### **OF**

1. Als u een geschikte doos hebt, kunt u die gebruiken of vraag een gratis speciale doos aan op [www.hp.com/recycle](http://www.hp.com/recycle) (kan maximaal 31 kilo aan HP LaserJet-printercartridges bevatten). U kunt ook bellen naar 1-800-340-2445.
2. Gebruik één vooruitbetaald verzendingsetiket.

#### Enkele retourzendingen

1. Verpak de HP LaserJet-printcartridge in de originele doos en zak.
2. Plak het verzendingsetiket op de voorkant van de doos.

#### Verzenden

Geef elk pakket met HP LaserJet-printercartridges die voor recycling zijn bestemd mee aan UPS bij de volgende levering of de volgende keer dat zij pakketten komen afhalen. U kunt het pakket ook naar een erkend UPS-inleverpunt brengen. Bel 1-800-PICKUPS of ga naar [www.ups.com](http://www.ups.com) voor het dichtstbijzijnde inleverpunt van UPS. Als u het pakket opstuurt via de post, breng het dan naar een

postkantoor of -agentschap. Ga voor meer informatie of het bestellen van extra etiketten of verzenddozen naar [www.hp.com/recycle](http://www.hp.com/recycle) of bel 1-800-340-2445. Wanneer u UPS verzoekt uw pakket op te halen, wordt hiervoor het normale tarief in rekening gebracht. Deze informatie kan zonder voorafgaande kennisgeving worden gewijzigd.

### Inwoners van Alaska en Hawaï

gebruik het UPS-etiket niet. Bel 1-800-340-2445 voor informatie en instructies. De U.S. Postal Service levert gratis services voor het terugsturen van cartridges volgens een overeenkomst met HP voor Alaska en Hawaï.

### Inzameling buiten de V.S.

Als u wilt deelnemen aan het inzamel- en recycleprogramma HP Planet Partners, volgt u de eenvoudige aanwijzingen in de recyclinggids (te vinden in de verpakking van uw nieuwe benodigdheden) of gaat u naar [www.hp.com/recycle](http://www.hp.com/recycle). Selecteer uw land/regio voor informatie over de inzameling van uw HP LaserJet-printerbenodigdheden.

### Papier

Dit product is geschikt voor kringlooppapier als het papier voldoet aan de richtlijnen zoals omschreven in de *Handleiding Specificaties afdrukmateriaal voor HP LaserJet-printers*. Dit product is geschikt voor kringlooppapier dat voldoet aan EN12281:2002.

### Materiaalbeperkingen

Aan dit HP-product is geen kwik toegevoegd.

Dit HP product bevat geen accu.

### Voorschriften voor het afdanken van apparaten voor privé-huishoudens in de Europese Unie

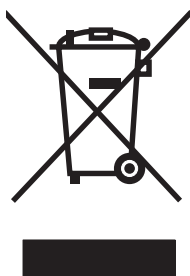

Dit symbool op het product of de verpakking geeft aan dat dit product niet met het gewone afval mag worden weggeworpen. In plaats hiervan dient u afgedankte apparatuur in te leveren bij een recycling/inzamelingspunt voor elektrische en elektronische apparatuur. De aparte inzameling en recycling van afgedankte apparatuur zorgt ervoor dat de natuurlijke hulpbronnen behouden blijven en dat de apparatuur zonder nadelige invloed op de gezondheid en het milieu voor hergebruik kan worden verwerkt. Voor meer informatie over het inleveren van apparatuur voor recyclingdoeleinden kunt u contact opnemen met uw gemeente, de uitvoerende dienst of de winkel waar u het product hebt gekocht.

### Chemische stoffen

Het beleid van HP is erop gericht om klanten informatie te verstrekken over de chemische stoffen die zich in de producten bevinden, in overeenstemming met wettelijke verplichtingen zoals REACH

(Verordening (EG) nr. 1907/2006 van het Europees Parlement en de Raad). Een rapport met chemische informatie voor dit apparaat vindt u op: [www.hp.com/go/reach](http://www.hp.com/go/reach).

## Material Safety Data Sheet (MSDS, chemiekaart)

Material Safety Data Sheets (MSDS, gegevensbladen materiaalveiligheid) voor benodigdheden die chemische stoffen bevatten (bijvoorbeeld toner) kunt u verkrijgen door naar de website van HP te gaan: [www.hp.com/go/msds](http://www.hp.com/go/msds) of [www.hp.com/hpinfo/community/environment/productinfo/safety](http://www.hp.com/hpinfo/community/environment/productinfo/safety).

## Meer informatie

Meer informatie over onderwerpen met betrekking tot het milieu:

- Milieuprofielblad voor dit product en andere verwante producten van HP
- Inzet van HP voor het milieu
- Het milieubeheersysteem van HP
- Het retournerings- en recycleprogramma van HP voor verbruikte producten
- Material Safety Data Sheets (chemiekaarten)

Ga naar [www.hp.com/go/environment](http://www.hp.com/go/environment) of [www.hp.com/hpinfo/globalcitizenship/environment](http://www.hp.com/hpinfo/globalcitizenship/environment).

# Verklaring van conformiteit (basismodellen)

## Verklaring van conformiteit

volgens ISO/IEC 17050-1 en EN 17050-1

**Naam fabrikant:** Hewlett-Packard Information Technology R&D (Shanghai) Co., Ltd. DoC#: BOISB-1001-00-rel.4.0

**Adres fabrikant:** Building 6, No. 690 BiBo Road, ZhangJiang, Shanghai, China

### verklaart dat het product

**Naam product:** HP LaserJet Pro CP1025 Color

HP LaserJet Pro CP1026 Color

**Wettelijk modelnummer<sup>2)</sup>** BOISB-1001-00

**Productopties:** ALLE

**Printcartridges:** CE310A, CE311A, CE312A, CE313A

### voldoet aan de volgende productspecificaties:

**VEILIGHEID:** IEC 60950-1:2005 / EN60950-1: 2006 +A11  
IEC 60825-1:2007 / EN 60825-1:2007 (Klasse 1 laser-/led-product)  
IEC 62311:2007 / EN 62311:2008  
GB4943-2001

**EMC:** CISPR22:2005 +A1 / EN55022:2006 +A1 - Klasse B<sup>1)</sup>  
EN 61000-3-2:2006  
EN 61000-3-3:2008  
EN 55024:1998 +A1 +A2  
FCC Titel 47 CFR, Deel 15 Klasse B<sup>1)</sup> / ICES-003, Nummer 4  
GB9254-2008, GB17625.1-2003

**ENERGIEVERBRUIK:** EG-richtlijn 1275/2008  
ENERGY STAR® Qualified Imaging Equipment Typical Electricity Consumption (TEC) testprocedure

### Aanvullende informatie:

Dit product voldoet aan de vereisten van de EMC-richtlijn 2004/108/EG, de richtlijn inzake laagspanning 2006/95/EG en de EuP-richtlijn 2005/32/EG en is dienovereenkomstig voorzien van de CE-markering .

Dit apparaat voldoet aan Deel 15 van de FCC-voorschriften. Gebruik ervan is alleen toegestaan op de volgende voorwaarden: (1) dit apparaat mag geen schadelijke storing veroorzaken, en (2) dit apparaat moet enige ontvangen storing accepteren, waaronder storing die een ongewenste werking kan veroorzaken.

1. Het product is getest in een normale configuratie met een Hewlett-Packard PC-systeem.
2. Voor wettelijke doeleinden is aan dit product een wettelijk modelnummer toegewezen. Dit nummer moet niet worden verward met de productnaam of het productnummer/de productnummers.

**Shanghai, China**

**December 2010**

**Neem uitsluitend voor onderwerpen met betrekking tot regelgeving contact op met:**

Contactadres in Europa: Uw plaatselijke Hewlett-Packard verkoop- en servicekantoor of Hewlett-Packard GmbH, Department HQ-TRE / Standards Europe, Herrenberger Straße 140, D-71034 Böblingen, Duitsland (Fax: +49-7031-14-3143) [www.hp.eu/certificates](http://www.hp.eu/certificates)

Contactadres in de VS: Product Regulations Manager, Hewlett-Packard, 3000 Hanover St., Palo Alto 94304, U.S.A.  
1-650-857-1501



# Verklaring van conformiteit (draadloze modellen)

## Verklaring van conformiteit

volgens ISO/IEC 17050-1 en EN 17050-1

<b>Naam fabrikant:</b>	Hewlett-Packard Information Technology R&D (Shanghai) Co., Ltd.	DoC#: BOISB-1001.01-rel.4.0
<b>Adres fabrikant:</b>	Building 6, No. 690 BiBo Road, ZhangJiang, Shanghai, China	
<b>verklaart dat het product</b>		
<b>Naam product:</b>	HP LaserJet Pro CP1025nw Color HP LaserJet Pro CP1026nw Color	
<b>Wettelijk modelnummer<sup>2)</sup></b>	BOISB-1001-01	
<b>Productopties:</b>	ALLE	
<b>Zendmodule<sup>3)</sup></b>	SDGOB-0892	
<b>Printcartridges:</b>	CE310A, CE311A, CE312A, CE313A	
<b>voldoet aan de volgende productspecificaties:</b>		
<b>VEILIGHEID:</b>	IEC 60950-1:2005 / EN60950-1: 2006 +A11 IEC 60825-1:2007 / EN 60825-1:2007 (Klasse 1 laser-/led-product) IEC 62311:2007 / EN 62311:2008 GB4943-2001	
<b>EMC:</b>	CISPR22:2005 +A1 / EN55022:2006 +A1 - Klasse B <sup>1)</sup> EN 61000-3-2:2006 EN 61000-3-3:2008 EN 55024:1998 +A1 +A2 FCC Titel 47 CFR, Deel 15 Klasse B / ICES-003, Nummer 4 GB9254-2008, GB17625.1-2003	
<b>Zender<sup>3)</sup></b>	EN 301 489-1:V1.8.1 / EN 301 489-17:V2.1.1 EN 300 328: V1.7.1 FCC Titel 47 CFR, Onderdeel 15 Subonderdeel C (Sectie 15.247) / IC: RSS-210	
<b>ENERGIEVERBRUIK:</b>	EG-richtlijn 1275/2008 ENERGY STAR® Qualified Imaging Equipment Typical Electricity Consumption (TEC) testprocedure	

### Aanvullende informatie:

Het product voldoet aan de vereisten van R&TTE-richtlijn 1999/5/EG Annex IV, EMC-richtlijn 2004/108/EG, de richtlijn inzake laagspanning 2006/95/EG en de EuP-richtlijn 2005/32/EG, en is voorzien van de bijbehorende CE-markering .

Dit apparaat voldoet aan Deel 15 van de FCC-voorschriften. Gebruik ervan is alleen toegestaan op de volgende voorwaarden: (1) dit apparaat mag geen schadelijke storing veroorzaken, en (2) dit apparaat moet enige ontvangen storing accepteren, waaronder storing die een ongewenste werking kan veroorzaken.

1. Het product is getest in een normale configuratie met een Hewlett-Packard PC-systeem.
2. Voor wettelijke doeleinden is aan dit product een wettelijk modelnummer toegewezen. Dit nummer moet niet worden verward met de productnaam of het productnummer/de productnummers.
3. Dit apparaat maakt gebruik van een zendmoduleapparaat met het wettelijke modelnummer SDGOB-0892, zoals is vereist om te voldoen aan de technische wettelijke vereisten voor de landen/regio's waarin dit product zal worden verkocht.

### **Shanghai, China**

**December 2010**

#### **Neem uitsluitend voor onderwerpen met betrekking tot regelgeving contact op met:**

Contactadres in Europa: Uw plaatselijke Hewlett-Packard verkoop- en servicekantoor of Hewlett-Packard GmbH, Department HQ-TRE / Standards Europe, Herrenberger Straße 140, D-71034 Böblingen, Duitsland (Fax: +49-7031-14-3143) [www.hp.eu/certificates](http://www.hp.eu/certificates)

Contactadres in de VS: Product Regulations Manager, Hewlett-Packard, 3000 Hanover St., Palo Alto 94304, U.S.A., 1-650-857-1501

# Veiligheidsvoorschriften

## Laserverklaring

Het Center for Devices and Radiological Health (CDRH) van de Amerikaanse Food and Drug Administration heeft een aantal voorschriften ingevoerd voor laserproducten die zijn gefabriceerd na 1 augustus 1976. Het opvolgen van deze voorschriften is verplicht voor producten die worden verkocht binnen de VS. Het apparaat is goedgekeurd als een Klasse 1-laserproduct volgens de Radiation Performance Standard van het Amerikaanse DHHS (Department of Health and Human Services) conform de Radiation Control for Health and Safety Act van 1968. Aangezien straling die binnen het apparaat tot stand komt, volledig binnen de beschermende behuizing en externe kleppen blijft, kan de laserstraal tijdens geen enkele fase van een normaal functioneren ontsnappen.

**⚠ WAARSCHUWING!** Het gebruik van bedieningselementen, het aanbrengen van wijzigingen of het uitvoeren van andere procedures dan beschreven in deze gebruikershandleiding, kan leiden tot blootstelling aan gevaarlijke straling.

## Canadese DOC-voorschriften

Complies with Canadian EMC Class B requirements.

« Conforme à la classe B des normes canadiennes de compatibilité électromagnétique. « CEM ». »

## VCCI-verklaring (Japan)

この装置は、情報処理装置等電波障害自主規制協議会（VCCI）の基準に基づくクラスB情報技術装置です。この装置は、家庭環境で使用することを目的としていますが、この装置がラジオやテレビジョン受信機に近接して使用されると、受信障害を引き起こすことがあります。  
取扱説明書に従って正しい取り扱いをして下さい。

## Instructies voor netsnoer

Controleer of uw voedingsbron geschikt is voor het voltage van het product. U vindt het voltage op het productetiket. Het product maakt gebruik van 110-127 V wisselspanning of 220-240 V wisselspanning en 50/60 Hz.

Sluit het netsnoer aan op het product en op een geaard stopcontact.

**⚠ VOORZICHTIG:** Gebruik uitsluitend het netsnoer dat bij het product is geleverd om mogelijke schade aan het product te voorkomen.

## Netsnoerverklaring (Japan)

製品には、同梱された電源コードをお使い下さい。  
同梱された電源コードは、他の製品では使用出来ません。

## EMC-verklaring (Korea)

B급 기기 (가정용 방송통신기기)	이 기기는 가정용(B급)으로 전자파적합등록을 한 기기로서 주로 가정에서 사용하는 것을 목적으로 하며, 모든 지역에서 사용할 수 있습니다.
-----------------------	--

## Laserverklaring voor Finland

### **Luokan 1 laserlaite**

Klass 1 Laser Apparat

HP Professional LaserJet CP1020, CP1020nw, laserkirjoitin on käyttäjän kannalta turvallinen luokan 1 laserlaite. Normaalisissa käytössä kirjoittimen suojakoteloitinta estää lasersäteiden pääsyn laitteen ulkopuolelle. Laitteen turvallisuusluokka on määritetty standardin EN 60825-1 (2007) mukaisesti.

### **VAROITUS !**

Laitteen käyttäminen muulla kuin käyttöohjeessa mainitulla tavalla saattaa altistaa käyttäjän turvallisuusluokan 1 ylittävälle näkymättömälle lasersäteilylle.

### **VARNING !**

Om apparaten används på annat sätt än i bruksanvisning specificerats, kan användaren utsättas för osynlig laserstrålning, som överskrider gränsen för laserklass 1.

### **HUOLTO**

HP Professional LaserJet CP1020, CP1020nw - kirjoittimen sisällä ei ole käyttäjän huollettavissa olevia kohteita. Laitteen saa avata ja huoltaa ainoastaan sen huoltamiseen koulutettu henkilö. Tällaiseksi huoltotoimenpiteeksi ei katsota väriainekasetin vaihtamista, paperiradan puhdistusta tai muita käyttäjän käsikirjassa lueteltuja, käyttäjän tehtäväksi tarkoitettuja ylläpitotoimia, jotka voidaan suorittaa ilman erikoistyökaluja.

### **VARO !**

Mikäli kirjoittimen suojakotelo avataan, olet alttiina näkymättömälle lasersäteilylle laitteen ollessa toiminnassa. Älä katso säteeseen.

### **VARNING !**

Om laserprinterns skyddshölje öppnas då apparaten är i funktion, utsättas användaren för osynlig laserstrålning. Betrakta ej strålen.

Tiedot laitteessa käytettävän laseriodin säteilyominaisuuksista: Aallonpituus 775-795 nm Teho 5 m W  
Luokan 3B laser.

## GS-verklaring (Duitsland)

Das Gerät ist nicht für die Benutzung im unmittelbaren Gesichtsfeld am Bildschirmarbeitsplatz vorgesehen. Um störende Reflexionen am Bildschirmarbeitsplatz zu vermeiden, darf dieses Produkt nicht im unmittelbaren Gesichtsfeld platziert werden.

## Tabel met chemicaliën (China)

### 有毒有害物质表

根据中国电子信息产品污染控制管理办法的要求而出台

部件名称	有毒有害物质和元素					
	铅 (Pb)	汞 (Hg)	镉 (Cd)	六价铬 (Cr(VI))	多溴联苯 (PBB)	多溴二苯醚 (PBDE)
打印引擎	X	0	X	0	0	0
控制面板	0	0	0	0	0	0
塑料外壳	0	0	0	0	0	0
格式化板组件	X	0	0	0	0	0
碳粉盒	X	0	0	0	0	0

3685

0：表示在此部件所用的所有同类材料中，所含的此有毒或有害物质均低于 SJ/T11363-2006 的限制要求。

X：表示在此部件所用的所有同类材料中，至少一种所含的此有毒或有害物质高于 SJ/T11363-2006 的限制要求。

注：引用的“环保使用期限”是根据在正常温度和湿度条件下操作使用产品而确定的。

## Verklaring over de beperking van gevaarlijke stoffen statement (Turkije)

Türkiye Cumhuriyeti: EEE Yönetmeliğine Uygundur

# Aanvullende voorschriften voor draadloze producten

## FCC-voorschriften—Verenigde Staten

### Exposure to radio frequency radiation

**⚠ VOORZICHTIG:** The radiated output power of this device is far below the FCC radio frequency exposure limits. Nevertheless, the device shall be used in such a manner that the potential for human contact during normal operation is minimized.

In order to avoid the possibility of exceeding the FCC radio frequency exposure limits, human proximity to the antenna shall not be less than 20 cm during normal operation.

This device complies with Part 15 of FCC Rules. Operation is subject to the following two conditions: (1) this device may not cause interference, and (2) this device must accept any interference, including interference that may cause undesired operation of the device.

**⚠ VOORZICHTIG:** Based on Section 15.21 of the FCC rules, changes of modifications to the operation of this product without the express approval by Hewlett-Packard Company may invalidate its authorized use.

## Australische verklaring

This device incorporates a radio-transmitting (wireless) device. For protection against radio transmission exposure, it is recommended that this device be operated no less than 20 cm from the head, neck, or body.

## Braziliaanse ANATEL-verklaring

Este equipamento opera em caráter secundário, isto é, não tem direito à proteção contra interferência prejudicial, mesmo de estações do mesmo tipo, e não pode causar interferência a sistemas operando em caráter primário.

## Canadese verklaringen

**For Indoor Use.** This digital apparatus does not exceed the Class B limits for radio noise emissions from digital apparatus as set out in the radio interference regulations of the Canadian Department of Communications. The internal wireless radio complies with RSS 210 of Industry Canada.

**Pour l'usage d'intérieur.** Le présent appareil numérique n'émet pas de bruits radioélectriques dépassant les limites applicables aux appareils numériques de Classe B prescrites dans le règlement sur le brouillage radioélectrique édicté par le Ministère des Communications du Canada. Le composant RF interne est conforme à la norme CNR-210 d'Industrie Canada.

## Wettelijk voorschrift van Europese Unie

De telecommunicatiefunctie van dit product kan worden gebruikt in de volgende EU- en EFTA-landen/regio's:

Oostenrijk, België, Bulgarije, Cyprus, Tsjechische Republiek, Denemarken, Estland, Finland, Frankrijk, Duitsland, Griekenland, Hongarije, IJsland, Ierland, Italië, Letland, Liechtenstein, Litouwen, Luxemburg, Malta, Nederland, Noorwegen, Polen, Portugal, Roemenië, Slovaakse Republiek, Slovenië, Spanje, Zweden, Zwitserland en het Verenigd Koninkrijk.

## Kennisgeving voor gebruik in Frankrijk

For 2.4 GHz Wireless LAN operation of this product certain restrictions apply: This equipment may be used indoor for the entire 2400-2483.5 MHz frequency band (channels 1-13). For outdoor use, only 2400-2454 MHz frequency band (channels 1-9) may be used. For the latest requirements, see [www.arcep.fr](http://www.arcep.fr).

L'utilisation de cet équipement (2.4 GHz Wireless LAN) est soumise à certaines restrictions : Cet équipement peut être utilisé à l'intérieur d'un bâtiment en utilisant toutes les fréquences de 2400-2483.5 MHz (Chaîne 1-13). Pour une utilisation en environnement extérieur, vous devez utiliser les fréquences comprises entre 2400-2454 MHz (Chaîne 1-9). Pour les dernières restrictions, voir, [www.arcep.fr](http://www.arcep.fr).

## Kennisgeving voor gebruik in Rusland

Существуют определенные ограничения по использованию беспроводных сетей (стандарта 802.11 b/g) с рабочей частотой 2,4 ГГц: Данное оборудование может использоваться внутри помещений с использованием диапазона частот 2400-2483,5 МГц (каналы 1-13). При использовании внутри помещений максимальная эффективная изотропно-излучаемая мощность (ЭИИМ) должна составлять не более 100мВт.

## Koreaanse verklaring

**당해 무선설비는 운용 중 전파혼선 가능성이 있음**



## Taiwanese verklaring

### 低功率電波輻射性電機管理辦法

第十二條 經型式認證合格之低功率射頻電機，非經許可，公司、商號或使用者均不得擅自變更頻率、加大功率或變更原設計之特性及功能。

第十四條 低功率射頻電機之使用不得影響飛航安全及干擾合法通信；經發現有干擾現象時，應立即停用，並改善至無干擾時方得繼續使用。  
前項合法通信，指依電信法規定作業之無線電通信。  
低功率射頻電機須忍受合法通信或工業、科學及醫療用電波輻射性電機設備之干擾。

## Draadloze markering Vietnam Telecom voor goedgekeurde ICTQC Type-producten





# Index

## A

- aangepaste afdrুকinstellingen (Windows) 48
- aangepast papierformaat, instellingen
  - Macintosh 19
- aansluiten op een draadloos netwerk 29
- aanzicht, product 4
- accessoires
  - bestellen 140
  - onderdeelnummers 140
- achterklep
  - storingen 117
- afbeeldingsdrum
  - bewaren 87
  - controleren op schade 126
  - garantie 145
  - geheugenchips 146
- afbeeldingsdrum, artikelnummer 140
- afdrukken
  - configuratiepagina 80
  - instellingen (Mac) 20
  - instellingen (Windows) 47
  - Macintosh 19
  - statuspagina benodigdheden 80
- afdrukken in grijstinten, Windows 59
- afdrুকkwaliteit
  - verbeteren 120
  - verbeteren (Windows) 52
- afdrুকkwaliteitspagina
  - afdrukken 125
  - interpreteren 125
- afdrুকmateriaal
  - eerste pagina 20
  - ondersteund 39

- ondersteunde formaten 39
- pagina's per vel 21
- afdrুকstand
  - papier, bij het plaatsen 44
  - wijzigen (Windows) 57
- afdrukkaak
  - annuleren 19
  - instellingen wijzigen 9
- afdruktaken 45
- afmetingen, productspecificaties 154
- afvalverwerking, einde van levensduur 159
- AirPrint 70
- annuleren
  - afdrukkaak 19
- annuleren, afdrুকverzoek (Windows) 46
- antivervalsing, benodigdheden 87

## B

- bakken, uitvoer
  - storingen, verhelpen 116
- bedieningspaneel
  - patronen statuslampjes 105
- benodigdheden
  - bestellen 139, 140
  - niet-HP 87, 108
  - onderdeelnummers 140
  - onjuist, foutbericht 113
  - recyclen 88, 157
  - status weergeven met HP Utility 18
  - vervalste 87
- benodigdheden bestellen
  - websites 139

## bestellen

- benodigdheden en accessoires 140
- onderdeelnummers voor 140
- besturingssystemen, netwerken 24
- besturingssystemen, ondersteund 14
- besturingssystemen voor Windows, ondersteund 8
- bewaren
  - printcartridges 87
  - product 154
- briefpapier
  - afdrukken (Windows) 59
- brochures
  - afdrukken (Windows) 66

## C

- Canadese DOC-voorschriften 165
- cartridges
  - garantie 144
  - niet-HP 87, 108
  - onderdeelnummers 140
  - opslag 87
  - recyclen 88, 157
- communicatiefout, bericht 108
- configuratiepagina 80
- connectiviteit
  - problemen oplossen 130
  - USB 25

## D

- deïnstalleren van Windows-software 11
- document, symbolen iii
- documenten schalen
  - Macintosh 19
- draadloos
  - uitschakelen 31

- draadloos netwerk
  - ad-hoc 31
  - beveiliging 32
  - communicatiemodi 31
  - configureren met USB 16, 30
  - configureren met WPS 16, 30
  - driver installeren 31
  - infrastructuur 31
- draadloos netwerk, aansluiting 29
- draadloos netwerk, storing 31
- drivers
  - instellingen (Mac) 20
  - instellingen (Windows) 47
  - instellingen wijzigen (Mac) 17
  - instellingen wijzigen (Windows) 10
  - papiersoorten en -formaten wijzigen 38
  - voorinstellingen (Mac) 20
- drukfout, foutbericht 113
- drum
  - garantie 145
- dubbelzijdig afdrukken
  - afdrukstand papier bij plaatsing 44
  - Windows 53
- duplex afdrukken
  - afdrukstand papier bij plaatsen 44
  - Windows 53
- E**
  - eerste pagina
    - ander papier gebruiken 20
  - enveloppen
    - afdrukstand 44
  - ePrint 68
    - AirPrint 70
    - HP Cloud Print 68
    - HP Direct Print 69
  - etiketten
    - afdrukken (Windows) 61
  - Europese Unie, afvalverwerking 159
  - EWS. *Zie* geïntegreerde webserver
  - exemplaren
    - aantal wijzigen (Windows) 48

- F**
  - Finse verklaring ten aanzien van laserveiligheid 167
  - firewall 29
  - formaat van documenten wijzigen
    - Windows 64
  - formulieren
    - afdrukken (Windows) 59
  - fouten
    - software 135
  - fraudelij 87
  - fuser
    - fouten 110
  - fysieke specificaties 154
- G**
  - garantie
    - afbeeldingsdrum 145
    - licentie 147
    - printcartridges 144
    - product 142
  - geheugenchip, afbeeldingsdrum
    - beschrijving 146
  - geheugenchip, printcartridge
    - beschrijving 146
  - geïntegreerde webserver
    - gebruiken 81
    - tabblad Netwerken 83
    - tabblad Status 82
    - tabblad Systeem 83
  - geïntegreerde webserver (EWS)
    - wachtwoorden toewijzen 84
  - geleverde batterijen 159
  - geluidsspecificaties 154
- H**
  - help
    - afdrukopties (Windows) 48
  - herhaalde fouten, problemen
    - oplossen 127
  - hoogte, specificaties 154
  - HP Cloud Print 68
  - HP Direct Print 69
  - HP fraudelij 87
  - HP-klantondersteuning 150
  - HP Smart Install
    - draadloze installatie 29
  - HP Smart Installeren
    - gebruiken 25
  - HP Utility 18

- HP Utility, Mac 18
- I**
  - informatiepagina's
    - configuratiepagina 80
    - statuspagina benodigdheden 80
  - infrastructuur draadloos netwerk
    - beschrijving 32
  - installatie ongedaan maken, Mac-software 17
  - installeren
    - software, bekabeld netwerk 15, 29
    - software, USB-verbindingen 25
  - instellingen
    - drivers 10
    - drivers (Mac) 17
    - voorinstellingen in driver (Mac) 20
  - instellingen tabblad Kleur 22
  - invoerlade
    - vullen 43
  - Invoerlade
    - capaciteit 44
  - IP-adres
    - handmatige configuratie 15, 28
- K**
  - kalibreren, kleur 123
  - klantenondersteuning
    - opnieuw verpakken van product 151
  - klantondersteuning
    - online 150
  - kleur
    - aanpassing 74
    - beheren 73
    - gebruiken 73
    - halftoonopties 76
    - kalibreren 123
    - neutrale grijstinten 76
    - overeenstemmen 77
    - randenbeheer 76
  - kleuren
    - afdruk vs. beeldscherm 77
  - kleurinstellingen
    - aanpassen 121

- kleuropties
  - instellen (Windows) 58
- Koreaanse EMC-verklaring 166
- kwaliteit
  - afdrুকinstellingen (Macintosh) 19
- kwikvrij product 159
  
- L**
- laden
  - afdrুকstand 44
  - capaciteit 44
  - storingen, verhelpen 118
- lampjespatronen 105
- licentie, software 147
- liggende afdrুকstand
  - wijzigen (Windows) 57
  
- M**
- Mac
  - driverinstellingen 17, 20
  - HP Utility 18
  - installeren van software 14
  - ondersteunde
    - besturingssystemen 14
  - papiersoorten en -formaten
    - wijzigen 19
  - problemen oplossen 136
  - software verwijderen 17
- Macintosh
  - documentformaat wijzigen 19
  - ondersteuning 150
- Macintosh-driverinstellingen
  - aangepast papierformaat 19
- materiaalbeperkingen 159
- Material Safety Data Sheet (MSDS, chemiekaart) 160
- media
  - aangepast formaat, Macintosh-instellingen 19
- meerdere pagina's per vel 21
- milieuvriendelijke functies 2
- milieuvriendelijke producten 157
- modelnummer 5
  
- N**
- netwerk
  - draadloos, uitschakelen 31
  - instellingen, weergeven 32
  - instellingen, wijzigen 32
- IP-adresconfiguratie 15, 28
  - ondersteunde
    - besturingssystemen 24
- netwerk beheren 32
- Netwerken (tabblad),
  - geïntegreerde webserver 83
- netwerkverbindingen 27
- neutrale grijstinten 76
- niet-HP, behoeftes 87, 108
- n op een vel afdrucken 21
- n per vel afdrucken
  - selecteren (Windows) 55
  
- O**
- omgevingsspecificaties 154
- onderdeelnummers
  - printcartridges 140
- Ondersteund materiaal 39
- ondersteuning
  - online 150
  - opnieuw verpakken van product 151
- onjuiste behoeftes,
  - foutbericht 113
- online ondersteuning 150
- onvolkomenheden, repeterende 127
- openen van printerdrivers (Windows) 47
- oplossen
  - netwerkproblemen 130
  - problemen met rechtstreekse verbindingen 130
- opmerking iii
- overeenstemmen, kleuren 77
- overlapping 76
  
- P**
- pag. te complex, foutbericht 112
- pagina, afdrুকstand
  - wijzigen (Windows) 57
- pagina's per vel 21
  - afdrucken (Windows) 55
  - selecteren (Windows) 55
- paginaformaten
  - schaal van documenten
    - aanpassen (Windows) 64
- papier
  - aangepast formaat, Macintosh-instellingen 19
  - afdrucken op voorbedrukt
    - briefpapier of voorbedrukte formulieren (Windows) 59
  - afdrুকstand 44
  - eerste pagina 20
  - ondersteunde formaten 39
  - pagina's per vel 21
  - selecteren 122
  - storingen 115
  - papier, bestellen 140
  - papier, speciaal
    - afdrucken (Windows) 61
  - papier, voorbladen
    - afdrucken (Windows) 63
  - papierbaan, reinigen 97
  - papierformaat
    - wijzigen 38
  - papierformaten
    - aangepast, selecteren 52
    - selecteren 52
  - papierinvoer, problemen
    - oplossen 115
  - papiersoort
    - wijzigen 120
  - papiersoorten
    - selecteren 53
    - wijzigen 38
  - papierstoringen
    - foutberichten 113
  - plaatsen van afdrुकmateriaal
    - invoerde 43
  - plaats toebeh., bericht 112
  - printcartridges
    - bewaren 87
    - garantie 144
    - geheugenchips 146
    - niet-HP 87, 108
    - onderdeelnummers 140
    - recyclen 88, 157
  - printer
    - Reinigen 97
  - printerdriver
    - draadloos netwerk
      - configureren 31
  - printerdrivers (Mac)
    - instellingen 20
    - instellingen wijzigen 17
  - printerdrivers (Windows)
    - instellingen 47
    - instellingen wijzigen 9, 10

problemen oplossen  
  controlelijst 101  
  geen reactie 128  
  herhaalde fouten 127  
  kalibratie 123  
  Mac-problemen 136  
  netwerkproblemen 130  
  papierinvoer 115  
  patronen statuslampjes 105  
  problemen met rechtstreekse  
  verbindingen 130  
  storingen 115  
  trage reactie 128

product  
  aanzicht 4  
  software voor Windows 7

**R**

Randenbeheer 76  
recyclen 157  
recycling 2  
  programma van HP voor  
  retourneren en recyclen van  
  afdrukbenodigdheden 158  
recycling van benodigdheden 88  
reinigen  
  buitenkant 97  
  papierbaan 97, 123

Reinigen  
  printer 97

**S**

schalen van documenten  
  Windows 64  
serienummer 5  
service  
  opnieuw verpakken van  
  product 151  
snelkoppelingen (Windows)  
  gebruiken 48  
  maken 50  
software  
  HP Utility 18  
  installeren, bekabeld netwerk  
  15, 29  
  installeren, USB-verbindingen  
  25  
  licentieovereenkomst software  
  147

ondersteunde  
  besturingssystemen 14  
problemen 135  
verwijderen van Mac 17  
verwijderen voor Windows 11

Software  
  ondersteunde  
  besturingssystemen voor  
  Windows 8  
speciaal materiaal  
  richtlijnen 36  
speciaal papier  
  afdrukken (Windows) 61  
  richtlijnen 36  
speciaal papier voor voorbladen  
  afdrukken (Windows) 63  
specificaties  
  fysiek 154  
  omgeving 154  
  stroomvoorziening en geluid  
  154  
staande afdrukstand  
  wijzigen (Windows) 57  
standaardinstellingen herstellen  
  104  
status  
  HP Utility, Mac 18  
Status (tabblad), geïntegreerde  
  webserver 82  
statuslampjes, patronen 105  
statuspagina benodigdheden 80  
  afdrukken 124  
stoppen, afdrukverzoek  
  (Windows) 46  
storingen  
  achterklep, verhelpen 117  
  laden, verhelpen 118  
  locaties 116  
  oorzaken van 115  
  uitvoerbak, verhelpen 116  
stroom  
  verbruik van 154  
stroomvoorzieningsspecificaties  
  154  
symbolen, document iii  
Systeem (tabblad), geïntegreerde  
  webserver 83

**T**

TCP/IP  
  ondersteunde  
  besturingssystemen 24  
technische ondersteuning  
  online 150  
  opnieuw verpakken van  
  product 151  
temperatuurspecificaties 154  
tip iii  
tonercartridges. Zie printcartridges  
transparanten  
  afdrukken (Windows) 61  
tweezijdig afdrukken  
  Windows 53

**U**

USB  
  draadloos netwerk  
  configureren 16, 30  
USB-configuratie 25  
USB-kabel, artikelnummer 140

**V**

VCCI-verklaring voor Japan 165  
veiligheidsverklaringen 165, 167  
Verbinden met netwerk 27  
vergrendelen  
  apparaat 84  
verklaring ten aanzien van  
  laserveiligheid 165, 167  
verklaring van conformiteit 161,  
  163  
verpakken, opnieuw, product 151  
verpakken van product 151  
vervalste benodigdheden 87  
verwerken, einde van levensduur  
  159  
verwijderen, Mac-software 17  
verzenden van product 151  
vochtigheidsspecificaties 154  
voorbekleefd papier  
  afdrukken (Windows) 59  
voorbladen  
  afdrukken (Mac) 20  
voorzettingen (Mac) 20  
voorzichtig iii

**W**

waarschuwing iii

- watermerken
  - toevoegen (Windows) 65
- websites
  - benodigdheden bestellen 139
  - fraudemeldingen 87
  - klantondersteuning 150
  - Macintosh klantondersteuning 150
  - Material Safety Data Sheet (MSDS) 160
- werkomgeving, specificaties 154
- wijzigen, documentformaat
  - Macintosh 19
- Windows
  - driverinstellingen 10
- WPS
  - draadloos netwerk
    - configureren 16, 30









CE913-90998

