

Aparat de fotografiat digital HP Photosmart M417/M517 cu HP Instant Share



Manualul utilizatorului

Informații și notificări legale

© Copyright 2005 Hewlett-Packard Development Company, L.P.

Informațiile cuprinse în acest document pot fi modificate fără preaviz. Singurele garanții pentru produsele și serviciile HP sunt conținute în declarațiile exprese de garanție ce însoțesc aceste produse și servicii. Nici o informație inclusă în acest document nu poate fi considerată garanție suplimentară. HP nu poate fi făcută răspunzătoare pentru erori tehnice sau de editură sau omisiuni în prezentul document.

Windows® este o marcă comercială a Microsoft Corporation înregistrată în SUA.



Sigla SD este o marcă comercială a proprietarului ei.

Informații importante despre reciclare pentru clienții din Uniunea Europeană:

Pentru a proteja mediul, acest produs trebuie reciclat la încheierea duratei de viață, conform prevederilor legale. Simbolul de mai jos indică faptul că acest produs nu poate fi aruncat la un loc cu deșeurile generale. Vă rugăm să returnați produsul pentru o recuperare/distrugere corespunzătoare către centrul de colectare autorizat cel mai apropiat. Pentru informații suplimentare despre returnarea și reciclarea produselor HP în general, vizitați: www.hp.com/hpinfo/globalcitizenship/environment/recycle/index.html



Introduceți informațiile de mai jos, pentru referințe ulterioare:

Număr de model (pe partea frontală a camerei) _____

Număr de serie (număr din 10 cifre, în partea de jos a camerei) _____

Data achiziționării camerei _____

Tipărit în China

Cuprins

1	Noțiuni introductive	11
	Configurare	12
	1 Atașarea curelei de mână	12
	2 Instalarea bateriilor	13
	3 Pornirea camerei	14
	4 Alegerea limbii	14
	5 Setarea țării/regiunii	15
	6 Setarea datei și a orei	15
	7 Instalarea și formatarea unei cartele de memorie (opțională)	17
	8 Instalarea software-ului	19
	Windows®	19
	Macintosh	20
	Manualul utilizatorului de pe CD	21
	Componentele camerei	22
	Partea superioară a camerei	22
	Partea din spate și partea din dreapta a camerei	23
	Partea frontală, partea din stânga și partea inferioară a camerei	28
	Stările camerei	29
	Meniurile camerei	30
	Ecranul Stare cameră	33
	Restaurarea setărilor anterioare	34
	Vizualizarea demonstrației de pe cameră	34
2	Realizarea fotografiilor și înregistrarea clipurilor video	35
	Realizarea fotografiilor	35
	Înregistrare audio atașată fotografiilor	36

Înregistrarea clipurilor video	37
Utilizarea Vizualizării directe	38
Focalizarea camerei	40
Obținerea unei focalizări optime	40
Utilizarea memorării focalizării	42
Utilizarea transfocării	43
Utilizarea transfocării optice	43
Utilizarea transfocării digitale	44
Setarea blițului	45
Utilizarea modurilor de expunere	47
Utilizarea setărilor pentru Temporizator	50
Utilizarea setărilor pentru Serie	52
Utilizarea meniului Captură	54
Asistență pentru opțiunile din meniu	55
Image Quality (Calitate imagine)	56
Adaptive Lighting (Iluminarea adaptată)	58
Color (Culoare)	60
Date & Time Imprint (Imprimare dată și oră)	61
EV Compensation (Compensare expunere)	63
White Balance (Nivel tonuri de alb)	64
ISO Speed (Sensibilitate virtuală ISO)	66
3 Vizionarea imaginilor și a clipurilor video	69
Utilizarea funcției Redare	69
Ecranul cu sumarul imaginilor	72
Vizualizarea miniaturilor	73
Mărirea imaginilor	74
Utilizarea meniului Playback Menu (Meniu Redare)	75
Delete (Ștergere)	77
Remove Red Eyes (Eliminare ochi roșii)	79
Rotate (Rotire)	80
Record Audio (Înregistrare audio)	80

4	Utilizarea HP Instant Share	83
	Utilizarea HP Instant Share Menu (Meniu HP Instant Share)	84
	Configurarea destinațiilor online din cameră	86
	Trimiterea imaginilor către destinații	88
5	Transferarea și tipărirea imaginilor	91
	Transferarea imaginilor pe un calculator	91
	Tipărirea imaginilor direct din cameră	93
6	Utilizarea Meniului Configurare	97
	Display Brightness (Luminozitate afișaj)	98
	Camera Sounds (Sunete cameră)	99
	Live View at Power On (Vizualizare directă la pornire)	100
	Date & Time (Data și ora)	101
	USB Configuration (Configurare USB)	102
	TV Configuration (Configurare TV)	103
	Language (Limba)	104
	Move Images to Card (Mutare imagini pe cartelă)	105
7	Depanare și asistență tehnică	107
	Resetarea camerei	108
	Software-ul HP Image Zone	109
	Cerințe de sistem (numai pentru Windows)	110
	HP Image Zone Express (numai pentru Windows)	111
	Utilizarea camerei fără instalarea software-ului HP Image Zone	112
	Transferarea imaginilor pe un calculator fără software-ul HP Image Zone	113
	Utilizarea unui cititor de cartele de memorie.	113
	Configurarea camerei ca unitate de disc	117
	Probleme și soluții	119

Mesaje de eroare pe cameră	137
Mesaje de eroare pe calculator	153
Metode de obținere a asistenței tehnice	155
Site de accesibilitate HP Accessibility	155
HP Photosmart	156
Procesul de asistență tehnică	156
Asistența telefonică în Statele Unite și Canada	158
Asistență telefonică în Europa, Orientul mijlociu și Africa	159
Asistența telefonică în alte părți ale lumii . . .	162
A Întreținerea bateriilor	165
Aspecte primordiale cu privire la baterii	165
Prelungirea duratei de viață a bateriilor	166
Măsuri de siguranță la utilizarea bateriilor . . .	167
Performanțe pentru fiecare tip de baterii	169
Număr de poziții per tip de baterii	170
Indicatori de alimentare	171
Reîncărcarea bateriilor NiMH.	172
Măsuri de siguranță la reîncărcarea bateriilor NiMH.	174
Întreruperea funcționării pentru conservarea energiei	175
B Achiziționarea accesoriilor pentru cameră	177
C Transportul camerei	181
Îngrijirea elementară a camerei	181
Curățarea camerei	182
Curățarea obiectivului camerei	183
Curățarea corpului camerei și a afișajului pentru imagini	183

D	Specificații	185
	Capacitate de memorare	192
	Capacitate de memorare la M417	192
	Capacitate de memorare la M517	193

1 Noțiuni introductive

Felicitări pentru achiziționarea camerei digitale HP Photosmart M417/M517 și bun venit în lumea fotografiilor digitale!

Acest manual descrie caracteristicile camerei, care vă ajută să obțineți rezultate excelente atunci când fotografiați. Câteva dintre aceste caracteristici sunt:

- **Tehnologia de iluminare adaptată HP**—Evidențiază automat detaliile pierdute în zonele umbrite. Consultați pagina 58.
- **Reducere din cameră a efectului de ochi roșii**—Identifică și elimină efectul de ochi roșii de la subiectele fotografiate static cu blițul. Consultați pagina 79.
- **7 moduri de declanșare**—Pentru o expunere optimă a scenelor cu imagini obișnuite, alegeți un mod prestabilit de declanșare. Consultați pagina 47.
- **HP Instant Share**—Selectați cu ușurință imaginile preluate din cameră pentru a fi trimise automat către diverse destinații precum adrese e-mail, pagini web sau o imprimantă, atunci când camera se conectează la un calculator. Destinatarii pot vizualiza imaginile pe care le-ați realizat fără a fi bombardați cu atașamente de fișiere mari. Consultați pagina 83.
- **Tipărirea directă**—Tipăriți direct de la cameră la orice imprimantă compatibilă PictBridge, fără a fi necesară conectarea la calculator. Consultați pagina 93.
- **Asistență pe cameră**—Când nu aveți manualul la îndemână, utilizați instrucțiunile de pe ecran pentru ajutor despre utilizarea caracteristicilor camerei.

Pentru performanțe optime, achiziționați o stație de conectare HP Photosmart seria M. Stația de conectare permite transferarea simplă a imaginilor pe un calculator, trimiterea imaginilor către o imprimantă, vizionarea imaginilor pe televizor și reîncărcarea bateriilor camerei. De asemenea, stația de conectare este un suport comod pentru cameră.



Configurare

Pentru a localiza un element al camerei (cum ar fi un buton sau un LED) în timpul parcurgerii instrucțiunilor din această secțiune, consultați **Componentele camerei** la pagina 22.

1. Atașarea curelei de mână

Atașați cureaua de mână la locașul curelei din partea laterală a camerei, după cum este indicat în imagine.

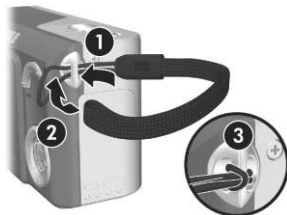

2. Instalarea bateriilor

1. Deschideți capacul compartimentului pentru baterii/ cartelă de memorie împingând capacul către partea inferioară a camerei.
2. Introduceți bateriile în modul indicat pe capac.
3. Închideți capacul pentru baterii/ cartelă de memorie apăsându-l în jos și către partea superioară a camerei, până când se blochează în locaș.



Pentru performanțele bateriilor alcaline, cu litiu sau NiMH atunci când sunt utilizate cu această cameră, consultați **Performanțe pentru fiecare tip de baterii** la pagina 169. Pentru sugestii cu privire la optimizarea performanțelor bateriei, consultați **Anexa A, Întreținerea bateriilor**, de la pagina 165.

SFAT: Pentru alimentarea camerei, aveți posibilitatea să utilizați un adaptor de alimentare HP opțional. Dacă utilizați baterii reîncărcabile NiMH, bateriile pot fi încărcate în cameră utilizând adaptorul de alimentare opțional HP sau stația de conectare HP Photosmart seria M opțională, sau încărcați bateriile separat, în încărcătorul rapid opțional HP Photosmart Quick Recharger. Pentru informații suplimentare, consultați **Anexa B, Achiziționarea accesoriilor pentru cameră**, de la pagina 177.

3. Pornirea camerei

Porniți camera deplasând comutatorul ► ON/OFF către dreapta și eliberându-l.

Obiectivul se extinde, iar LED-ul de alimentare din partea stângă a butonului ► ON/OFF se aprinde verde continuu. De asemenea, în momentul pornirii camerei, pe afișajul pentru imagini apare sigla HP.

4. Alegerea limbii

Prima dată când porniți camera, vi se solicită să selectați o limbă.



1. Alegeți limba pe care doriți să o utilizați, cu ajutorul tastelor săgeată ▲▼ ◀▶ de pe **Butonul de comandă** (Ⓜ) .
2. Pentru a selecta limba evidențiată, apăsați butonul $\frac{\text{Menu}}{\text{OK}}$.



SFAT: Dacă doriți să modificați limba ulterior, aveți la dispoziție setarea **Language (Limba)** din meniul **Setup (Configurare)**. Consultați **Language (Limba)** la pagina 104.

5. Setarea țării/regiunii

După ce ați selectat o limbă, vi se solicită să alegeți continentul pe care vă aflați. Setările **Language (Limbă)** și **Region (Țară/Regiune)** determină valorile prestabilite pentru formatul datei și formatul semnalului video pentru afișarea imaginilor din cameră pe un televizor (consultați **TV Configuration (Configurare TV)** la pagina 103).

1. Alegeți țara/regiunea dorită, cu ajutorul tastelor săgeată ▲▼ de pe **Butonul de comandă** .
2. Pentru a selecta țara/regiunea evidențiată, apăsați butonul .



6. Setarea datei și a orei

Camera are un ceas care înregistrează data și ora la care realizați fiecare fotografie. Această informație este înregistrată în proprietățile imaginii, pe care le puteți vizualiza atunci când vizionați imaginea pe calculatorul dvs. De asemenea, aveți posibilitatea să optați pentru imprimarea datei și a orei pe imagine (consultați **Date & Time Imprint (Imprimare dată și oră)** la pagina 61).

1. Primul element evidențiat este formatul datei și al orei. Dacă doriți să modificați formatul, utilizați butoanele ▲▼. Dacă formatul datei și al orei este corect, apăsați butonul ► pentru a trece la Dată.

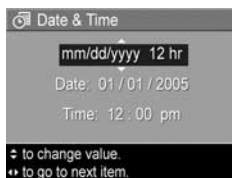

2. Reglați selecția evidențiată, cu ajutorul butoanelor ▲▼.
3. Apăsați butoanele ◀▶ pentru a vă deplasa la alte selecții.
4. Repetați pașii 2 și 3 până când data și ora sunt setate corect.
5. După ce ați introdus valorile corecte pentru dată și oră, apăsați butonul $\frac{\text{Menu}}{\text{OK}}$. Apare un ecran de confirmare care vă va întreba dacă ați setat corect data și ora. Dacă data și ora sunt corecte, apăsați butonul $\frac{\text{Menu}}{\text{OK}}$ pentru a selecta **Yes (Da)**.

Dacă data și ora nu sunt corecte, apăsați butonul ▼ pentru a selecta **No (Nu)**, apoi apăsați butonul $\frac{\text{Menu}}{\text{OK}}$. Apare din nou ecranul **Date & Time (Data și ora)**. Repetați etapele de la 1 la 6 pentru a seta corect data și ora.

SFAT: Dacă trebuie să modificați ulterior setările pentru dată și oră, aveți la dispoziție setarea **Date & Time (Data și ora)** din **Setup Menu (Meniu Configurare)**. Consultați **Date & Time (Data și ora)** la pagina 101.

7. Instalarea și formatarea unei cartele de memorie (opțională)

Camera dvs. dispune de o memorie internă care vă permite să stocați imagini și clipuri video. Totuși, puteți utiliza o cartelă de memorie (achiziționată separat) ca alternativă la stocarea imaginilor și a clipurilor video în memoria camerei. Pentru informații suplimentare despre cartelele de memorie acceptate, consultați **Stocare** la pagina 189.

1. Opriți camera și deschideți capacul pentru baterii/ cartelă de memorie din partea laterală a camerei.
2. Introduceți cartela de memorie în slotul mic de deasupra bateriilor, cu partea cu pini în față, așa cum este prezentat. Asigurați-vă că ați introdus cartela de memorie în mod corespunzător.
3. Închideți capacul pentru baterii/cartelă de memorie și porniți camera.



Pentru a împiedica defectarea cartelei sau a imaginilor, trebuie să formatați cartelele de memorie înainte de a le utiliza pentru prima dată, după cum urmează:

1. Apăsăți butonul $\frac{\text{Menu}}{\text{OK}}$, apoi utilizați butonul \blacktriangleright pentru a vă deplasa la **Playback Menu (Meniu Redare)** \blacktriangleright .
2. Apăsăți butonul \blacktriangledown pentru a evidenția **Delete (Ștergere)**, apoi apăsați butonul $\frac{\text{Menu}}{\text{OK}}$ pentru a afișa submeniul **Delete (Ștergere)**.

3. Utilizați butonul ▼ pentru a evidenția **Format Card (Formatare Cartelă)**, apoi apăsați butonul $\frac{\text{Menu}}{\text{OK}}$ pentru a afișa ecranul de confirmare **Format Card (Formatare cartelă)**.
4. Apăsați butonul ▼ pentru a evidenția **Yes (Da)**, apoi apăsați butonul $\frac{\text{Menu}}{\text{OK}}$ pentru a formata cartela. În timp ce cartela se formatează, pe afișajul pentru imagini apare mesajul **Formatting Card...** (Formatare cartelă). După ce camera termină formatarea, se afișează ecranul Total Images Summary (Sumar imagini) - consultați **Ecranul cu sumarul imaginilor** la pagina 72.

Pentru a extrage cartela de memorie din cameră, opriți mai întâi camera. Apoi deschideți capacul pentru baterii/cartelă de memorie, apăsați pe muchia superioară a cartelei de memorie și aceasta va sări afară din slot.

NOTĂ: Atunci când instalați o cartelă de memorie în cameră, toate imaginile și clipurile video noi se vor stoca pe cartelă. Pentru a utiliza memoria internă și a vizualiza imaginile stocate în aceasta, scoateți cartela de memorie. De asemenea, aveți posibilitatea să transferați imagini din memoria internă pe cartela de memorie (consultați **Move Images to Card (Mutare imagini pe cartelă)** la pagina 105).

8. Instalarea software-ului

Software-ul HP Image Zone permite transferul imaginilor din cameră și vizualizarea, editarea, tipărirea sau trimiterea lor prin e-mail. De asemenea, permite configurarea **HP Instant Share Menu (Meniu Partajare instantanee HP)** din camera foto.

NOTĂ: Camera poate fi utilizată și dacă nu instalați software-ul HP Image Zone, dar anumite opțiuni vor fi afectate. Pentru detalii, consultați **Utilizarea camerei fără instalarea software-ului HP Image Zone** la pagina 112.

NOTĂ: Dacă întâmpinați dificultăți la instalarea sau utilizarea software-ului HP Image Zone, consultați site-ul Asistență pentru clienți HP: **www.hp.com/support** pentru mai multe informații.

Windows®

Pentru a instala cu succes software-ul HP Image Zone, calculatorul trebuie să aibă minim 64MO de RAM, Windows 2000, XP, 98, 98 SE sau Me și Internet Explorer 5.5 Service Pack 2 sau o versiune mai recentă. Se recomandă Internet Explorer 6. În cazul în care calculatorul îndeplinește aceste cerințe, procesul de instalare va instala fie versiunea completă a software-ului HP Image Zone, fie versiunea HP Image Zone Express. HP Image Zone Express are unele caracteristici lipsă față de versiunea completă. Pentru detalii, consultați **Software-ul HP Image Zone** la pagina 109.

1. Închideți toate programele și dezactivați temporar orice software antivirus care rulează pe calculator.
2. Introduceți CD-ul cu software-ul HP Image Zone în unitatea CD a calculatorului și urmați instrucțiunile de pe ecran. Dacă ecranul de instalare nu este afișat, faceți clic pe **Start**, apoi pe **Run**, tastați **D:\Setup.exe**, unde **D** reprezintă litera corespunzătoare unității CD, apoi faceți clic pe **OK**.
3. După terminarea instalării software-ului HP Image Zone, reactivați software-ul de protecție antivirus pe care l-ați dezactivat la pasul 1.

Macintosh

Pe calculatoarele Macintosh se instalează întotdeauna versiunea completă a software-ului HP Image Zone.

1. Închideți toate programele și dezactivați temporar orice software antivirus care rulează pe calculator.
2. Introduceți CD-ul cu software-ul HP Image Zone în unitatea CD a calculatorului.
3. Faceți dublu clic pe pictograma care reprezintă CD-ul de pe suprafața de lucru a calculatorului.
4. Faceți dublu clic pe pictograma de instalare, apoi urmați instrucțiunile de pe ecran pentru a instala software-ul.
5. După terminarea instalării software-ului HP Image Zone, reactivați software-ul de protecție antivirus pe care l-ați dezactivat la pasul 1.

Manualul utilizatorului de pe CD

Mai multe copii ale manualului utilizatorului sunt disponibile, în diferite limbi, pe CD-ul cu software-ul HP Image Zone. Pentru a vizualiza manualul utilizatorului:

1. Introduceți CD-ul cu software-ul HP Image Zone în unitatea CD a calculatorului.
2. **Pentru Windows:** Faceți clic pe **View User's Manual (Vizualizarea manualului utilizatorului)** în pagina principală a ecranului de instalare a CD-ului.

Pentru Macintosh: Pentru a găsi Manualul utilizatorului în limba dvs., consultați fișierul **readme** (citește-mă) din dosarul **docs** de pe CD-ul cu software-ul HP Image Zone.

Componentele camerei

Pentru informații suplimentare despre componentele camerei, consultați paginile menționate între paranteze, după numele componentelor, în tabelele următoare.

Partea superioară a camerei





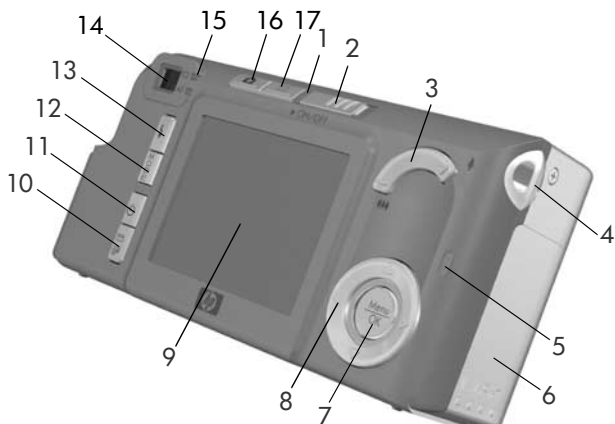

#	Nume	Descriere
1	Butonul Declanșator (paginile 35, 37)	<ul style="list-style-type: none">• Focalizează și preia o imagine.• înregistrează clipuri audio.
2	 Butonul Video (pagina 37)	Pornește și oprește înregistrarea unui clip video.



Partea din spate și partea din dreapta a camerei





#	Nume	Descriere
1	LED alimentare	<ul style="list-style-type: none">• Aprins continuu—Camera este pornită.• Clipsește rapid—Camera se oprește deoarece bateriile sunt consumate.• Clipsește rar—Camera încarcă bateriile cu ajutorul adaptorului de alimentare opțional HP.• Stins—Camera este oprită.
2	▶ ON/OFF comutator (pagina 14)	Permite pornirea și oprirea camerei.

#	Nume	Descriere
3	Transfocare (pagina 43)	<ul style="list-style-type: none"> •  Depărtare—În timp ce faceți fotografii, depărtează obiectivul către poziția panoramică. •  Miniaturi—În timpul funcționării în modul Redare, permite vizualizarea fotografiilor și a primelor cadre ale clipurilor video aranjate într-o matrice de nouă imagini în miniatură pe ecran. •  Apropiere—În timp ce faceți fotografii, apropie obiectivul către poziția teleobiectiv. •  Mărire—În timpul funcționării în modul Redare, permite mărirea unei fotografii.
4	Loc pentru montarea curelei de mână (pagina 12)	Permite atașarea la cameră a unei curele de mână.
5	LED memorie	<ul style="list-style-type: none"> • Clipsește rapid—Camera scrie în memoria internă sau pe o cartelă de memorie instalată. • Stins—Camera nu scrie în memorie.
6	Capacul bateriilor/cartelei de memorie (pagina 13)	Permite accesul pentru introducerea și scoaterea bateriilor și a unei cartele de memorie opționale.
7	 buton (paginile 54, 75)	Permite afișarea meniurilor Capture (Captură) și Playback (Redare) , selectarea opțiunilor de meniu și confirmarea anumitor acțiuni pe afișaj.

#	Nume	Descriere
8	 Buton de comandă cu taste săgeată ▲▼ și ◀▶	Vă permite să vă deplasați între meniurile și imaginile de pe afișaj.
9	Afișaj imagine (pagina 38)	Permite încadrarea imaginilor și a clipurilor video utilizând funcția Live View (Vizualizare directă) , revizualizarea lor ulterioară în modul Redare , precum și vizualizarea tuturor meniurilor.
10	Butonul  /  HP Instant Share/ Tipărire (pagina 83)	Activează sau dezactivează HP Instant Share Menu (Meniu HP Instant Share) pe afișaj.
11	Butonul  Temporizator/Serie (paginile 50, 52)	Vă permite să selectați una din opțiunile Normal , Self-Timer (Temporizator) , Self-Timer – 2 shots (Temporizator – 2 fotografii) și Burst (Serie) .
12	Butonul MODE (pagina 47)	Vă permite să selectați diferite moduri de expunere pentru realizarea fotografiilor.
13	 Butonul Bliț (pagina 45)	Vă permite să selectați diferite setări ale blițului.
14	Vizor (pagina 35)	Vă permite să încadrați subiectul fotografiilor sau al clipului dvs. video.



#	Nume	Descriere
15	LED-uri în vizor	<ul style="list-style-type: none">  Roșu continuu—Camera digitală înregistrează semnal video. AF verde continuu—Atunci când apăsați butonul Declanșator până la jumătate, acest LED se va aprinde continuu când camera este pregătită pentru realizarea unei fotografii (expunerea automată și focalizarea automată sunt memorate, iar blițul este pregătit). Sau, atunci când apăsați butonul Declanșator până la capăt pentru a realiza o fotografie, acest LED se va aprinde continuu pentru a indica succesul expunerii și focalizării automate. AF clipește verde—Fie a survenit un avertisment de focalizare după ce ați apăsat butonul Declanșator până la jumătate sau complet, fie blițul încă se mai încarcă, fie camera încă procesează o fotografie. Atât  cât și AF clipește—A survenit o eroare care nu permite camerei să realizeze fotografia.

#	Nume	Descriere
16	Butonul  Vizualizare directă (pagina 38)	<ul style="list-style-type: none"> • Permite activarea și dezactivarea funcției Live view (Vizualizare directă) pe afișaj. • Dacă afișajul pentru imagini este dezactivat, iar camera este pornită, permite activarea afișajului. • Dacă pe afișajul pentru imagini este deschis un meniu, permite închiderea meniului.
17	Butonul  Redare (pagina 69)	<ul style="list-style-type: none"> • Permite activarea sau dezactivarea funcției Playback (Redare) pe afișaj. • Permite accesul la demonstrația de pe cameră (consultați pagina 34).

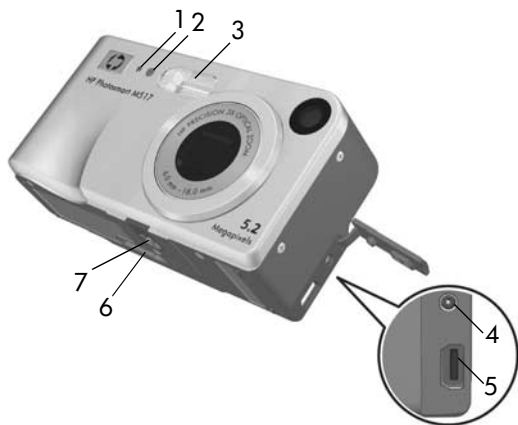
Partea frontală, partea din stânga și partea inferioară a camerei



#	Nume	Descriere
1	Microfon (pagina 36)	Înregistrează clipuri audio atașate la fotografii și partea audio a clipurilor video.
2	LED-ul Temporizator/ video (pagina 50)	Clipește în timpul temporizării dinaintea realizării unei fotografii sau a înregistrării video atunci când camera este setată pe Self-Timer (Temporizator) sau Self-Timer - 2 shots (Temporizator – 2 fotografii) . Luminează continuu când înregistrați clipuri video.
3	Bliț (pagina 45)	Furnizează lumină suplimentară pentru a îmbunătăți condițiile de realizare a fotografiei.

#	Nume	Descriere
4	 Conector pentru adaptorul de alimentare	Vă permite să conectați un adaptor de alimentare HP opțional la cameră, pentru a utiliza camera fără baterii sau pentru a reîncărca baterii NiMH reîncărcabile instalate în cameră.
5	 Conector USB (paginile 91, 93)	Permite conectarea unui cablu USB de la cameră la un calculator cu port USB sau la o imprimantă compatibilă PictBridge.
6	Conector pentru stația de conectare a camerei (pagina 177)	Permite conectarea camerei la stația opțională de conectare Photosmart seria M.
7	Sistem pentru montarea pe trepied	Permite montarea camerei pe un trepied.

Stările camerei

Camera dvs. are două stări principale care vă permit executarea anumitor sarcini. Fiecare dintre aceste stări are asociat un meniu pe care îl puteți utiliza pentru a ajusta setările camerei sau pentru a executa sarcini asociate stării respective. Consultați secțiunea următoare, **Meniurile camerei**.

- **Captură**—Vă permite să faceți fotografiile și să înregistrați clipuri video. Pentru informații despre utilizarea modului **Captură**, consultați **Capitolul 2, Realizarea fotografiilor și înregistrarea clipurilor video**, de la pagina 35.

- **Redare**—Vă permite să revedeți fotografiile și clipurile video pe care le-ați înregistrat. Pentru informații despre utilizarea modului **Redare**, consultați **Capitolul 3, Vizionarea imaginilor și a clipurilor video**, de la pagina 69.



Meniurile camerei

Camera dvs. dispune de cinci meniuri care, atunci când sunt accesate, apar pe afișajul de pe partea din spate a camerei.

Pentru a accesa meniurile, apăsați butonul $\frac{\text{Menu}}{\text{OK}}$, apoi utilizați butoanele ◀▶ pentru a vă deplasa la meniul dorit. Pentru a selecta o opțiune de meniu, utilizați butoanele ▲▼ pentru a o evidenția, apoi apăsați butonul $\frac{\text{Menu}}{\text{OK}}$ pentru a afișa submeniul opțiunii de meniu și a modifica setările.

SFAT: În meniurile **Capture (Captură)** și **Setup Menus (Meniuri configurare)**, setările se pot modifica prin evidențierea opțiunii de meniu și utilizarea butoanelor ◀▶ pentru a modifica setarea.

Pentru a ieși dintr-un meniu, aveți următoarele variante:

- Apăsați butonul **Vizualizare directă**  sau **Redare** .
- Utilizați butoanele ▲▼ pentru a vă deplasa printre filele de meniu din partea superioară a ecranului. Selectați apoi un alt meniu utilizând butoanele ◀▶ sau apăsați butonul $\frac{\text{Menu}}{\text{OK}}$ pentru a ieși din meniuri și a reveni la **Vizualizare directă** sau **Redare**.
- Utilizați butoanele ▲▼ pentru a vă deplasa la opțiunea de meniu ↶ **EXIT** și apăsați butonul $\frac{\text{Menu}}{\text{OK}}$.

Capture Menu (Meniu Captură)

vă permite să specificați setări pentru preluarea fotografiilor, precum calitatea imaginii, iluminarea și expunerea speciale, viteza ISO, setările de culoare și imprimarea datei și a orei pe imagini. Pentru informații despre utilizarea acestui meniu, consultați **Utilizarea meniului Captură** la pagina 54.



Playback Menu (Meniu Redare)

permite eliminarea efectului de ochi roșii din imaginile preluate cu blițul, rotirea imaginilor, adăugarea de semnal audio și ștergerea imaginilor din memoria internă sau de pe cartela de memorie opțională. Pentru informații despre utilizarea acestui meniu, consultați **Utilizarea meniului Playback Menu (Meniu Redare)** la pagina 75.



HP Instant Share Menu (Meniu HP Instant Share)

permite selectarea fotografiilor care vor fi trimise către imprimante, adrese de e-mail și alte servicii online. Pentru informații despre utilizarea acestui meniu, consultați **Utilizarea HP Instant Share Menu (Meniu HP Instant Share)** la pagina 84.



NOTĂ: Pentru a utiliza **HP Instant Share Menu (Meniu HP Instant Share)** ✉ pentru expedierea imaginilor la alte destinații decât imprimanta (precum adrese e-mail sau servicii online), trebuie să configurați mai întâi meniul. Consultați **Configurarea destinațiilor online din cameră** la pagina 86.

Setup Menu (Meniu configurare) ⚙

permite modificarea setărilor de configurare precum luminozitatea afișajului, data și ora, limba, configurația televizorului și altele.

De asemenea, permite mutarea imaginilor din memoria internă pe o cartelă opțională de memorie. Pentru informații despre utilizarea acestui meniu, consultați **Capitolul 6, Utilizarea Meniului Configurare**, de la pagina 97.



Help Menu (Meniu Asistență) ?

furnizează informații și sfaturi utile despre subiecte precum viața bateriei, butoanele camerei, înregistrarea audio, vizionarea imaginilor preluate și alte subiecte de interes. Utilizați acest meniu

atunci când nu aveți la îndemână manualul utilizatorului.



Ecranul Stare cameră

De fiecare dată când apăsați butoanele **Bliț** ⚡, **MODE** sau **Temporizator/Serie** ⌚, când sunteți în modul **Redare** ▶ sau când este afișat un meniu, pe afișajul pentru imagini apare timp de câteva secunde un ecran de stare.

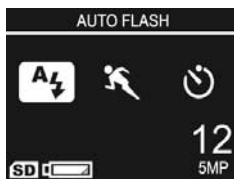

În partea superioară a ecranului se afișează numele setării curente selectate. Dedesubt sunt afișate pictogramele cu setările pentru bliț, modul actual de fotografiere și temporizator/serie, alături de pictograma corespunzătoare butonului care tocmai a fost apăsat. În partea de jos a ecranului se afișează dacă este instalată o cartelă de memorie (prin pictograma **SD**), indicatorul pentru baterii descărcate (consultați **Indicatori de alimentare** la pagina 171), numărul de fotografii disponibile sau setarea **Image Quality (Calitate imagine)** (în acest exemplu indicată prin **5MP**).

NOTĂ: Ecranul de stare nu se afișează întotdeauna când **Vizualizarea directă** este activată, ci numai dacă este afișat și **Capture Menu (Meniu Captură)**. În locul acestuia, în ecranul **Live View (Vizualizare directă)** se afișează pictograma pentru bliț nou sau setarea pentru temporizator/serie.

Restaurarea setărilor anterioare

Setările pentru bliț, modul de declanșare și temporizator/serie, precum și unele setări stabilite pentru **Capture Menu (Meniu Captură)**, se vor reseta la valorile prestabilite după ce opriți camera. Oricum, aveți posibilitatea să restabiliți setările existente ultima dată când ați pornit camera, ținând apăsat butonul $\frac{\text{Menu}}{\text{OK}}$ în timp ce porniți camera. Pictogramele pentru setările restaurate sunt afișate în ecranul **Live View (Vizualizare directă)**.

Vizualizarea demonstrației de pe cameră

Această cameră dispune de o prezentare de diapozitive despre caracteristicile sale principale. Prezentarea de diapozitive poate fi afișată oricând, ținând apăsat butonul **Redare**  aproximativ trei secunde. Afișajul pentru imagini devine negru pentru un moment, înainte de începerea prezentării de diapozitive. Pentru a ieși din prezentarea de diapozitive, apăsați în orice moment butonul $\frac{\text{Menu}}{\text{OK}}$.

2 Realizarea fotografiilor și înregistrarea clipurilor video

Realizarea fotografiilor

Puteți realiza o fotografie aproape oricând, indiferent ce vedeți pe afișaj, cu condiția ca aparatul să fie pornit. De exemplu, dacă în momentul apăsării butonului **Declanșator** este afișat un meniu, acesta va fi anulat și va fi realizată o fotografie. Pentru a realiza o fotografie:

1. Încadrați subiectul fotografiei dvs. în vizor.
2. Țineți camera nemișcată și apăsați până la jumătate butonul **Declanșator** din partea superioară a camerei. Camera măsoară și memorează focalizarea și expunerea. Când focalizarea este memorată, parantezele de focalizare de pe afișajul pentru imagini devin verzi (pentru detalii, consultați **Obținerea unei focalizări optime** la pagina 40).
3. Apăsați butonul **Declanșator** până la capăt pentru a realiza fotografia. După preluarea imaginii, camera emite un semnal sonor.



SFAT: Pentru a reduce tremurul camerei atunci când apăsați butonul **Declanșator**, țineți camera cu ambele mâini.

După realizarea unei fotografii, imaginea va fi afișată pentru câteva secunde pe afișaj. Această funcție este denumită **Trecere în revistă**. Imaginea poate fi ștersă în timpul **Trecerii în revistă**, prin apăsarea butonului ◀, urmată de selectarea opțiunii **This Image (Această imagine)** în submeniul **Delete (Ștergere)**.

Pentru a revedea fotografiile realizate, utilizați modul **Redare**. Consultați **Utilizarea funcției Redare** la pagina 69.

Înregistrare audio atașată fotografiilor

Există două modalități de a atașa un clip audio la o fotografie:

- Înregistrați clipul audio în timp ce realizați fotografia, după cum este descris în această secțiune. Nu veți fi în măsură să utilizați această metodă atunci când utilizați setările **Temporizator** sau **Serie**.
- Adăugați ulterior un clip audio la fotografie, sau înlocuiți clipul audio captat în momentul realizării fotografiei. Pentru detalii cu privire la modul de efectuare a acestei operații, consultați **Record Audio (Înregistrare audio)** la pagina 80.

Pentru a înregistra semnal audio când faceți o fotografie:

1. După ce ați apăsat butonul **Declanșator** pentru a prelua imaginea, continuați să îl țineți apăsat pentru a înregistra un clip audio. În cursul înregistrării, pe afișaj vor fi afișate o pictogramă reprezentând un microfon  și un contor audio.

2. Pentru a opri înregistrarea audio, eliberați butonul **Declanșator**; în caz contrar, înregistrarea audio continuă până când camera nu mai are spațiu liber în memorie. Camera va ignora orice clip audio care durează mai puțin de 2 secunde.



Pentru a șterge sau înregistra noi clipuri audio, utilizați opțiunea **Record Audio (Înregistrare audio)** din meniul **Playback (Redare)**. Consultați **Record Audio (Înregistrare audio)** la pagina 80.

Pentru a asculta clipurile audio atașate la fotografii, transferați-le pe calculator și utilizați software-ul HP Image Zone. Dacă aveți o stație de conectare HP Photosmart seria M opțională, aveți posibilitatea să ascultați clipurile audio conectând camera la un televizor prin stația de conectare. Pentru a realiza acest lucru, consultați Manualul utilizatorului pentru stația de conectare.

Înregistrarea clipurilor video

NOTĂ: Transfocarea nu este disponibilă atunci când înregistrați clipuri video.

1. Încadrați subiectul clipului video în vizor.

2. Pentru a începe înregistrarea video, apăsați și apoi eliberați butonul **Video**  din partea superioară a camerei. Dacă **Vizualizarea directă** este activă, pe afișaj vor apare o pictogramă video , **REC**, un contor video și un mesaj informativ despre cum să opriți înregistrarea video. LED-ul  din vizor, din spatele camerei, și LED-ul Temporizator/Video din partea frontală a camerei se aprind roșu continuu.





3. Pentru a opri înregistrarea video, apăsați și eliberați din nou butonul **Video** ; în caz contrar, înregistrarea video continuă până când camera nu mai are spațiu liber în memorie.

După încheierea înregistrării, ultimul cadru al clipului video va fi afișat pentru câteva secunde pe afișaj. Această funcție este denumită **Trecere în revistă**. În timpul **Trecerii în revistă** aveți posibilitatea să ștergeți clipul video apăsând butonul , apoi selectând **This Image (Această imagine)** în submeniul **Delete (Ștergere)**.

SFAT: Un clip video include și sunet. Pentru a asculta partea audio a clipurilor video, transferați-le pe calculator și utilizați software-ul HP Image Zone. Dacă aveți o stație de conectare HP Photosmart seria M opțională, aveți posibilitatea să ascultați partea audio a clipurilor video conectând camera la un televizor prin stația de conectare. Pentru a realiza acest lucru, consultați Manualul utilizatorului pentru stația de conectare.

Utilizarea Vizualizării directe

Afișajul permite încadrarea fotografiilor și a clipurilor video utilizând **Vizualizarea directă**. Pentru a activa opțiunea **Live View (Vizualizare directă)** din cadrul meniurilor sau în cazul în care afișajul este inactiv, apăsați butonul **Vizualizare directă** . Pentru a dezactiva **Vizualizarea directă**, apăsați din nou butonul **Vizualizare directă** .

SFAT: Utilizarea **Vizualizării directe** mărește viteza de descărcare a bateriilor. Pentru a economisi energia bateriei, utilizați vizorul.

Tabelul următor prezintă informațiile din ecranul de **Live View (Vizualizare directă)** de pe afișaj atunci când setările camerei au valorile prestabilite și când este instalată o cartelă de memorie în cameră. Dacă modificați alte setări ale camerei, pe ecranul **Live View (Vizualizare directă)** vor fi afișate și pictogramele acestor setări.

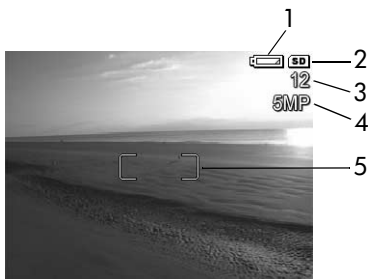

#	Pictogramă	Descriere
1		Indicator de alimentare, precum acest indicator pentru baterii descărcate (consultați Indicatori de alimentare la pagina 171)
2		Indică faptul că în cameră este instalată o cartelă de memorie.
3	12	Numărul de fotografii disponibile (acest număr depinde de setarea curentă pentru Image Quality (Calitate imagine) și de spațiul rămas în memorie)
4	5MP	Setarea Image Quality (Calitate imagine) (valoarea prestabilă este 5MP)
5		Paranteze de focalizare (consultați secțiunea următoare, Focalizarea camerei)

Focalizarea camerei

Parantezele de focalizare de pe ecranul de **Live View (Vizualizare directă)** indică zona de focalizare pentru fotografia pe care o realizați sau pentru clipul video în curs de înregistrare. Dacă apăsați butonul **Declanșator** până la jumătate pentru a realiza o fotografie, camera măsoară automat și apoi memorează setările de focalizare și de expunere din regiunea de focalizare. Parantezele de focalizare din ecranul **Live View (Vizualizare directă)** devin verzi atunci când camera a găsit și a memorat focalizarea și expunerea. Acest lucru se numește focalizare automată.



Obținerea unei focalizări optime

Atunci când camera este setată pe orice alt mod de expunere decât **Macro**  (consultați **Utilizarea modurilor de expunere** la pagina 47), camera va încerca să focalizeze automat utilizând distanța focală normală de la 50 cm la infinit. Totuși, atunci când camera nu poate focaliza în aceste moduri de expunere, va surveni una din următoarele situații:

- LED-ul **AF** al vizorului va clipi verde, iar parantezele de focalizare de pe ecranul de **Live View (Vizualizare directă)** vor deveni roșii. Dacă apăsați butonul **Declanșator** până la capăt, camera va face totuși o fotografie, însă este posibil ca imaginea să fie defocalizată. Pentru a focaliza imaginea, eliberați butonul **Declanșator**, reîncadrați subiectul imaginii și apoi apăsați din nou până la jumătate butonul **Declanșator**.

Dacă LED-ul **AF** din vizor continuă să clipească verde și parantezele de focalizare sunt în continuare roșii după mai multe încercări, este posibil ca lumina sau contrastul din zona de focalizare să fie insuficiente. Încercați să utilizați o tehnică denumită **Focus Lock (Memorare focalizare)** pentru a focaliza un obiect cu un contrast mai ridicat sau mai luminos aflat la o distanță similară, apoi, menținând apăsat butonul **Declanșator**, îndreptați camera spre subiectul pe care ați încercat inițial să îl fotografiați (consultați **Utilizarea memorării focalizării** la pagina 42). Dacă este posibil, aprindeți o lumină mai puternică.

- LED-ul **AF** al vizorului clipește verde, parantezele de focalizare devin roșii, iar pictograma **Macro**  se afișează intermitent pe ecranul **Live View (Vizualizare directă)**. În acest caz, camera detectează că distanța de focalizare este prea mică. Camera va realiza totuși fotografia, însă este posibil ca aceasta să fie defocalizată. Pentru a focaliza imaginea, îndepărtați-vă de subiectul pe care încercați să îl fotografiați sau setați camera în modul de expunere **Macro** (consultați **Utilizarea modurilor de expunere** la pagina 47).

În cazul în care camera este setată pe modul de expunere **Macro**  și nu reușește să focalizeze, ecranul **Live View (Vizualizare directă)** afișează o pictogramă **Macro**  care clipește, un mesaj de eroare, iar parantezele de focalizare devin roșii. Ambele LED-uri ale vizorului clipesc și ele. În aceste cazuri, camera nu va face nici o fotografie.

Dacă subiectul fotografiei nu se află în intervalul **Macro** (10 - 80 cm), mutați-vă mai departe sau mai aproape de subiect sau setați camera pe un alt mod de expunere decât **Macro**  (consultați **Utilizarea modurilor de expunere** la pagina 47).

Dacă nu există contrast sau iluminare suficiente în zona de focalizare, încercați să utilizați o tehnică denumită **Focus Lock (Memorare focalizare)** pentru a focaliza un obiect cu un contrast mai ridicat sau mai luminos aflat la o distanță similară, apoi, menținând apăsat butonul **Declanșator**, îndreptați camera spre subiectul pe care ați încercat inițial să îl fotografiați (consultați secțiunea următoare, **Utilizarea memorării focalizării**). Dacă este posibil, aprindeți o lumină mai puternică.

Utilizarea memorării focalizării

Memorarea focalizării vă permite să focalizați asupra unui subiect care nu se află în centrul imaginii sau să captați imagini în mișcare, focalizând în prealabil în zona unde acestea vor avea loc. De asemenea, **Memorarea focalizării** se utilizează pentru a focaliza în condiții de iluminare sau contrast scăzute.

1. Încadrați subiectul imaginii între parantezele de focalizare.
2. Apăsați butonul **Declanșator** până la jumătate, pentru a memora setările de focalizare și expunere.
3. Mențineți apăsat până la jumătate butonul **Declanșator**, în timp ce reîncadrați sau re poziționați subiectul imaginii.
4. Apăsați complet butonul **Declanșator** pentru a realiza fotografia.





Utilizarea transfocării

Cu cât apropiați mai mult subiectul imaginii, cu atât sunt amplificate mai mult mișcările ușoare ale camerei. Acest fenomen este denumit „tremur al camerei”). De aceea, în special la nivelul maxim de transfocare (3x), trebuie să mențineți camera perfect nemișcată pentru ca imaginea să fie clară. În cazul în care o pictogramă reprezentând o mână care tremură  este afișată pe ecranul de **Live View (Vizualizare directă)**, țineți camera mai stabilă (mai aproape de corp sau sprijinită de un obiect stabil) sau fixați camera pe un trepied sau pe o suprafață stabilă; în caz contrar, imaginea va fi neclară.

Utilizarea transfocării optice

Transfocarea optică funcționează după principiul transfocării la aparatele foto tradiționale, unde lentilele se deplasează în interiorul obiectivului, făcând subiectul fotografiei să pară mai aproape.

Apăsați tastele **Depărtare**  și **Apropiere**  de pe butonul **Transfocare** pentru a deplasa obiectivul între pozițiile Panoramic (1x) și Teleobiectiv (3x).

NOTĂ: Transfocarea nu este disponibilă atunci când înregistrați clipuri video.





Utilizarea transfocării digitale

Spre deosebire de transfocarea optică, cea digitală nu utilizează lentilele obiectivului. Camera decupează de fapt imaginea pentru ca subiectul fotografiei să apară mai bine, măbind-o de 1,05x - 7x pe HP Photosmart M417, respectiv de 1,05x - 8x pe HP Photosmart M517.

1. Apăsati tasta **Apropiere**  de pe butonul **Transfocare** pentru a transfoca optic la nivelul maxim, apoi eliberați butonul.
2. Apăsati din nou tasta **Apropiere**  și mențineți-o apăsată până când obțineți dimensiunea dorită pe afișaj. Un cadru galben încadrează zona imaginii care va fi capturată, iar imaginea se va mări în cadrul galben.





- Numărul care indică rezoluția, din partea dreaptă a ecranului, scade pe măsură ce transfocați digital imaginea. De exemplu, va apărea **4.3MP** în loc de **5MP**, indicând reducerea rezoluției imaginii la 4,3 megapixeli.
3. Când imaginea a ajuns la dimensiunea dorită, apăsați butonul **Declanșator** până la jumătate pentru a memora focalizarea și expunerea, apoi apăsați-l complet pentru a realiza fotografia.



Pentru a dezactiva transfocarea digitală și a reveni la transfocarea optică, apăsați tasta **Depărtare**  de pe butonul **Transfocator** și mențineți-o apăsată până la oprirea transfocării digitale. Eliberați tasta **Depărtare**  și apoi apăsați-o din nou.



NOTĂ: Transfocarea digitală nu este disponibilă în timp ce se înregistrează clipuri video.

NOTĂ: Transfocarea digitală reduce rezoluția unei imagini, iar imaginea este mai ștersă decât în cazul transfocării optice. Dacă doriți să trimiteți o imagine prin e-mail sau să o afișați pe un site web, această scădere a rezoluției probabil nu va fi sesizabilă; în același timp, în situațiile în care este importantă calitatea imaginii (de exemplu, pentru tipărire), evitați utilizarea transfocării digitale. De asemenea, se recomandă să utilizați un trepied pentru a menține camera stabilă în timpul transfocării digitale.

Setarea blițului

Butonul **Bliț**  permite parcurgerea succesivă a setărilor blițului camerei. Pentru a modifica setările blițului, apăsați butonul **Bliț**  până când setarea dorită apare pe afișaj. Următorul tabel descrie fiecare dintre setările blițului de pe cameră.

Setare	Descriere
Bliț automat 	Camera măsoară nivelul luminozității și folosește blițul, dacă este necesar.
Ochi roșii 	Camera măsoară nivelul de luminozitate și folosește blițul reducând efectul de ochi roșii, dacă este necesar (pentru o descriere a funcției de reducere a efectului de ochi roșii, consultați Ochi roșii la pagina 47).
Bliț activat 	Blițul camerei este activat permanent. Dacă subiectul este iluminat din spate, puteți utiliza această setare pentru a crește iluminarea din fața acestuia. Acest fenomen este denumit „bliț de umplere”.

Setare	Descriere
Bliț dezactivat 	Camera nu va declanșa blițul, indiferent de condițiile de iluminare. Utilizați această setare pentru a fotografia subiectele iluminate slab, dacă acestea se află în afara razei de iluminare a blițului. Timpii de expunere pot fi măriți când utilizați această setare, astfel încât este recomandat să utilizați un trepied pentru a evita tremurul camerei.
Nocturn 	Camera utilizează blițul cu reducerea efectului de ochi roșii, dacă este necesar, pentru a ilumina obiectele din fundal (pentru o descriere a funcției de reducere a efectului de ochi roșii, consultați Ochi roșii la pagina 47). Camera va continua să expună ca și cum blițul nu a fost utilizat, pentru a captura lumina din fundal. Timpul de expunere este posibil să crească dacă utilizați această setare; de aceea, este bine să utilizați un trepied sau să așezați camera pe o suprafață stabilă pentru a evita tremurul camerei.

Dacă setarea este alta decât cea prestabilită, **Bliț Automat**, pictograma corespunzătoare setării (din tabelul de mai sus) va apărea pe ecranul de **Live View (Vizualizare directă)**. Noua setare este păstrată până la următoarea modificare a acesteia sau până la oprirea camerei. Modul de funcționare a blițului este resetat la valoarea prestabilită **Bliț automat** la oprirea camerei.

NOTĂ: Blițul nu este disponibil când se utilizează setarea **Serie**, modul de expunere **Fotografiere rapidă** sau când se înregistrează clipuri video.

SFAT: Pentru a restabili setarea blițului așa cum era când ați oprit camera, țineți apăsat butonul  în timp ce reporniți camera.

Ochi roșii

Fenomenul de ochi roșii este cauzat de o parte din lumina blițului, care se reflectă din ochii subiectului și creează impresia de ochi roșii la oameni sau ochi verzi sau albi la animale pe imaginea fotografiată. Atunci când utilizați o setare de bliț cu reducerea efectului de ochi roșii, camera clipește rapid de mai multe ori pentru a minimiza pupilele subiectului, reducând astfel efectul fenomenului de ochi roșii, înainte de a utiliza blițul principal. Realizarea unei fotografii utilizând reducerea efectului de ochi roșii va dura mai mult, deoarece declanșarea este întârziată pentru blițul adițional. De aceea, asigurați-vă că subiecții vor aștepta blițurile adiționale.



SFAT: Aveți, de asemenea, posibilitatea să eliminați efectul de ochi roșii din fotografiile deja făcute. Consultați **Remove Red Eyes (Eliminare ochi roșii)** la pagina 79.

Utilizarea modurilor de expunere

Modurile de expunere sunt setări prestabilite ale camerei, optimizate pentru fotografierea cu rezultate superioare a anumitor tipuri de scene. În fiecare mod de expunere camera selectează setările optime, cum ar fi sensibilitatea filmului (ISO), deschiderea diafragmei și timpul de expunere, optimizându-le pentru o anumită scenă sau situație.

Pentru a schimba modul de expunere, apăsați butonul **MODE** de pe partea din spate a camerei, până când modul de expunere dorit apare pe afișaj. Următorul tabel descrie modurile de expunere ale camerei.

Setare	Descriere
Mod automat	<p>Utilizați Mod automat atunci când trebuie să realizați rapid o fotografie bună și nu aveți timp să selectați un mod special de expunere al camerei. Modul automat funcționează bine pentru majoritatea fotografiilor realizate în condiții normale. Camera selectează automat deschiderea diafragmei și timpul de expunere optime pentru o anumită situație.</p>
Macro	<p>Utilizați modul Macro pentru a realiza fotografii ale unor subiecte aflate la mai puțin de 80 cm distanță. În acest mod, focalizarea automată are o distanță de focalizare de la 10 la 80 cm, iar camera nu va realiza fotografii dacă focalizarea nu reușește (consultați Focalizarea camerei la pagina 40).</p> <p>Este recomandabil să nu utilizați transfocarea în timp ce utilizați modul de expunere Macro .</p>
Fotografiere rapidă	<p>Utilizați modul Fotografiere rapidă în condiții de iluminare intensă, când subiectul se află la distanțe moderate până la mari. Camera utilizează o focalizare fixă în locul focalizării automate, permițându-vă să realizați foarte rapid fotografii.</p>
Mișcare	<p>Utilizați modul Mișcare pentru a captura evenimente sportive, mașini în mișcare, sau orice scenă în care doriți să surprindeți mișcarea. Camera utilizează un timp de expunere cât mai mic și o sensibilitate virtuală a filmului (ISO) cât mai mare, pentru a surprinde mișcarea cât mai bine.</p>



Setare	Descriere
Portret 	Utilizați modul Portret pentru fotografiile cu una sau mai multe persoane ca subiect principal. Camera combină o deschidere mai mică a diafragmei pentru o impresie de neclaritate în fundal, cu o claritate inferioară, creând astfel un efect mai natural.
Panoramic 	Utilizați modul Panoramic pentru a captura scene cu perspectivă adâncă, precum munți sau linii de orizont ale orașelor, când doriți focalizare pe fundaluri. Camera combină o deschidere mai largă a diafragmei pentru o adâncime mai mare a suprafeței cu o claritate superioară, creând astfel un efect mai viu.
Plajă și zăpadă 	Utilizați modul Plajă și zăpadă pentru a fotografia imagini exterioare luminoase și pentru a neutraliza iluminarea puternică.

Dacă setarea pentru modul de expunere este alta decât cea prestabilită, **Mod automat**, pictograma corespunzătoare setării apare pe ecranul **Live View (Vizualizare directă)**. Noua setare este păstrată până la următoarea modificare a acesteia sau până la oprirea camerei. Modul de setare a expunerii este resetat la valoarea predefinită **Mod Automat** la oprirea camerei.

NOTĂ: Modul de expunere nu este valabil atunci când înregistrați clipuri video.

SFAT: Pentru a restaura setările modului de expunere la valoarea din momentul opririi camerei, mențineți apăsat butonul  în timp ce porniți din nou camera.

Utilizarea setărilor pentru Temporizator

1. Fixați camera pe un trepied sau așezați-o pe o suprafață stabilă.
2. Apăsați butonul **Temporizator/Serie**  până când opțiunea **Self-Timer (Temporizator)**  sau **Self-Timer - 2 Shots (Temporizator - 2 fotografii)**  apare pe afișaj. Pictograma setării Temporizator apare pe ecranul **Live View (Vizualizare directă)**.
3. Încadrați subiectul în vizor sau pe ecranul **Live View (Vizualizare directă)**. (Consultați **Utilizarea Vizualizării directe** la pagina 38.)
4. Următorul pas diferă în funcție de realizarea de fotografii sau de clipuri video.

Pentru fotografii:

- a. Apăsați butonul **Declanșator** pe jumătate.
Camera măsoară și apoi memorează focalizarea și expunerea. Camera va păstra aceste setări până la realizarea fotografiei.
- b. Apăsați butonul **Declanșator** până la capăt.
Dacă opțiunea **Live View (Vizualizare directă)** este activată, pe afișaj apare un contor pentru 10 secunde. LED-ul Temporizator/video de pe partea frontală a camerei va clipi timp de 10 secunde înaintea realizării fotografiei. Dacă setați camera pe **Self-Timer - 2 Shots (Temporizator - 2 fotografii)**, după realizarea primei fotografii, LED-ul Temporizator/video va mai clipi timp de câteva secunde, înainte a realiza cea de-a doua fotografie.

SFAT: Dacă apăsați de la început butonul **Declanșator** până la capăt, camera va memora setările pentru focalizare și expunere chiar înainte de expirarea celor 10 secunde. Această funcție este utilă când unul sau mai mulți subiecți intră în fotografie în timpul perioadei de 10 secunde dinaintea declanșării.

SFAT: În timp ce realizați o fotografie, nu aveți posibilitatea să înregistrați sunet dacă utilizați setarea de temporizator, dar se poate adăuga un clip audio ulterior (consultați **Record Audio (Înregistrare audio)** la pagina 80).

Pentru clipuri video:

Pentru a începe înregistrarea, apăsați butonul **Video** , apoi eliberați-l. Dacă opțiunea **Live View (Vizualizare directă)** este activată, pe afișaj apare un contor pentru 10 secunde. LED-ul Temporizator/video de pe partea frontală a camerei va clipi timp de 10 secunde, înaintea începerii înregistrării.

Pentru a opri înregistrarea video, apăsați din nou butonul **Video** ; în caz contrar, înregistrarea video continuă până când camera nu mai are spațiu liber în memorie.

NOTĂ: Indiferent de setarea activă, **Self-Timer (Temporizator)** sau **Self-Timer - 2 Shots (Temporizator – 2 fotografii)**, este înregistrat un singur clip video după trecerea celor 10 secunde.

Setarea de temporizator se resetează la valoarea prestabilită **Normal** după fotografiere sau după înregistrarea clipului video.

SFAT: Dacă faceți fotografii în lumină slabă, utilizați setarea de temporizator pentru a realiza fotografii de bună calitate. Așezați camera pe un suport rigid, precum un trepied, și încadrați imaginea. Apăsați apoi cu grijă butonul **Declanșator** până la capăt și luați mâna de pe cameră. Camera va realiza fotografia 10 secunde mai târziu după apăsarea butonului declanșator. Astfel se elimină posibilitatea mișcării camerei în timpul fotografierii.

SFAT: Pentru a restaura setările temporizatorului la valoarea din momentul opririi camerei, mențineți apăsat butonul  în timp ce porniți din nou camera.

Utilizarea setărilor pentru Serie

Opțiunea Burst (Serie) vă permite să realizați 4 fotografii cu cea mai mare cadență posibilă. Camera va continua să efectueze fotografii în serie la o cadență mai mică până ce eliberați butonul **Declanșator** sau până când camera rămâne fără spațiu disponibil în memorie.

1. Apăsați butonul **Temporizator/Serie**  până la apariția opțiunii **Burst (Serie)**  pe afișaj.
2. Încadrați subiectul în vizor sau pe ecranul **Live View (Vizualizare directă)**. (Consultați **Utilizarea Vizualizării directe** la pagina 38.)
3. Apăsați complet butonul **Declanșator** și mențineți-l apăsat. Camera va realiza 4 fotografii la cadența maximă și va continua să efectueze fotografii în serie până când eliberați butonul **Declanșator** sau până când camera rămâne fără spațiu disponibil în memorie.

Afișajul nu va fi activat în timpul fotografierii în serie.
După realizarea fotografiilor în serie, fiecare imagine va fi afișată pe rând pe afișaj.

Când este selectat modul **Serie**, pictograma **Serie**  va fi afișată în ecranul **Live View (Vizualizare directă)**. Setarea de Serie este păstrată până la următoarea modificare a acesteia sau până la oprirea camerei. Camera se resetează la valoarea prestabilită **Normal** pentru Serie, atunci când o opriți.

NOTĂ: Setarea Burst (Serie) nu este disponibilă atunci când înregistrați clipuri video. De asemenea, nu aveți posibilitatea să înregistrați sunet când utilizați setarea Serie, dar se poate adăuga un clip audio ulterior (consultați **Record Audio (Înregistrare audio)** la pagina 80). De asemenea, blițul nu este disponibil când utilizați setarea Serie.

SFAT: Pentru a restaura setările temporizator/serie la valoarea din momentul opririi camerei, mențineți apăsat butonul  în timp ce porniți din nou camera.

Utilizarea meniului Captură

Capture Menu (Meniu Captură) permite ajustarea mai multor setări ale camerei, care influențează caracteristicile imaginilor și a clipurilor video pe care le preluați cu camera.

1. Pentru a afișa **Capture Menu (Meniu Captură)**, apăsați butonul **Vizualizare directă** , apoi apăsați butonul $\frac{\text{Menu}}{\text{OK}}$. Dacă **Vizualizarea directă** este deja activă, apăsați direct butonul $\frac{\text{Menu}}{\text{OK}}$.



2. Utilizați butoanele \blacktriangle \blacktriangledown pentru a vă deplasa între opțiunile din **Capture Menu (Meniu Captură)**.
3. Fie apăsați butonul $\frac{\text{Menu}}{\text{OK}}$ pentru a selecta opțiunea evidențiată și a afișa submeniul corespunzător, fie utilizați butoanele \blacktriangleleft \blacktriangleright pentru a modifica setările opțiunii evidențiate fără a accesa submeniul acesteia.
4. În cadrul sub-meniurilor, utilizați butoanele \blacktriangle \blacktriangledown și apoi butonul $\frac{\text{Menu}}{\text{OK}}$ pentru a modifica setările respectivelor opțiuni din meniul **Capture Menu (Meniu Captură)**.
5. Pentru a ieși din **Capture Menu (Meniu Captură)**, apăsați butonul **Vizualizare directă** . Pentru alte modalități de ieșire dintr-un meniu, consultați **Meniurile camerei** la pagina 30.

SFAT: Unele setări din **Capture Menu (Meniu Captură)**

căroră le-ați modificat valorile implicite revin la valorile lor prestabilite când opriți camera. Pentru a restaura setările pentru **Capture Menu (Meniu Captură)** la valorile din momentul opririi camerei, mențineți apăsat butonul $\frac{\text{Menu}}{\text{OK}}$ în timp ce porniți din nou camera.

Asistență pentru opțiunile din meniu

Opțiunea **Help... (Asistență...)** este ultima opțiune din fiecare submeniu din **Capture Menu (Meniu Captură)**.

Opțiunea **Help... (Asistență...)** vă pune la dispoziție informații despre opțiunile și setările din **Capture Menu (Meniu Captură)**. De exemplu,

dacă apăsați butonul $\frac{\text{Menu}}{\text{OK}}$ când este evidențiată opțiunea **Help... (Asistență...)** în submeniul **White Balance (Nivel tonuri de alb)**, se afișează ecranul de asistență **White Balance (Nivel tonuri de alb)**, după cum urmează.

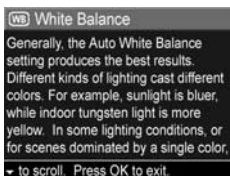

Utilizați butoanele \blacktriangle \blacktriangledown pentru a parcurge ecranele de asistență. Pentru a ieși din Asistență și a reveni la submeniul asociat din **Capture Menu (Meniu Captură)**, apăsați butonul $\frac{\text{Menu}}{\text{OK}}$.

Image Quality (Calitate imagine)

Această setare vă permite să alegeți rezoluția și compresia JPEG a fotografiilor pe care le captați cu camera.

Submeniul **Image Quality (Calitate imagine)** are cinci setări.

1. În **Capture Menu (Meniu Captură)** (pagina 54), selectați opțiunea **Image Quality (Calitate imagine)**.
2. În submeniul **Image Quality (Calitate imagine)**, utilizați butoanele ▲▼ pentru a evidenția setarea dorită.
3. Apăsăți butonul $\frac{\text{Menu}}{\text{OK}}$ pentru a salva setarea și a reveni la **Capture Menu (Meniu Captură)**.



Următorul tabel explică mai detaliat setările opțiunii **Image Quality (Calitate imagine)**:

Setare	Descriere
5MP Best (Optimă, 5MP)	Imaginile vor avea rezoluție maximă și nivel de compresie minim. Această setare produce imagini de calitate foarte ridicată, cu acuratețe superioară a culorilor, dar utilizează foarte multă memorie. Această setare este recomandată în cazul în care intenționați să tipăriți imaginile la dimensiuni mai mari de 297 pe 420 mm.
5MP	Imaginile vor avea rezoluție maximă și nivel de compresie mediu. Această setare produce imagini de înaltă calitate, dar utilizează mai puțină memorie decât setarea 5MP Best de mai sus. Aceasta este setarea prestabilită și este recomandată dacă doriți să tipăriți imaginile la dimensiuni de până la 297 pe 420 mm.

Setare	Descriere
3MP	Imaginile vor avea o rezoluție de aproximativ 3MP și nivel de compresie mediu. Aceasta este o setare eficientă pentru memorie și este recomandată dacă doriți să tipăriți imaginile la dimensiuni de până la 210 pe 297 mm.
1MP	Imaginile vor avea o rezoluție de aproximativ 1MP și nivel de compresie mediu. Această setare este eficientă pentru memorie, însă produce imagini de calitate inferioară. Această setare este bună pentru imaginile pe care le trimiteți prin e-mail sau le postați pe Internet.
VGA	Imaginile vor avea rezoluția de 640 x 480 (minimă) și un nivel de compresie mediu. Aceasta este setarea cea mai eficientă pentru memorie, însă produce imagini de calitate inferioară. Această setare este bună pentru imaginile pe care doriți să le trimiteți prin e-mail sau să le postați pe internet.

Setarea **Image Quality (Calitate imagine)** afectează nu numai calitatea imaginilor, ci și numărul de imagini care pot fi stocate fie în memoria internă a camerei, fie pe o cartelă de memorie opțională. De exemplu, setarea **5MP Best** are ca rezultat imagini de cea mai bună calitate, dar consumă mai mult spațiu de memorie decât nivelul de setare imediat inferior, **5MP**. De asemenea, pot fi stocate în memorie mult mai multe fotografii utilizând setarea **1MP** sau **VGA** decât în cazul setării **5MP**; totuși, aceste setări au ca rezultat obținerea unor imagini cu un nivel calitativ inferior.

Numărul **Fotografii disponibile** afișat în partea inferioară a sub-meniului **Image Quality (Calitate imagine)** este actualizat la fiecare evidențiere a unei setări. Consultați **Capacitate de memorare** la pagina 192 pentru informații suplimentare cu privire la modul în care setarea opțiunii **Image Quality (Calitate imagine)** influențează numărul de imagini care pot fi stocate în memoria internă a camerei.

Setarea **Image Quality (Calitate imagine)** (din tabelul de mai sus) va apărea pe ecranul **Live View (Vizualizare directă)**. Noua setare este păstrată până la următoarea modificare a acesteia, chiar dacă închideți camera.

NOTĂ: Această setare nu este valabilă atunci când înregistrați clipuri video.

NOTĂ: La utilizarea transfocării digitale, rezoluția se reduce pe măsură ce apropiați imaginea. Consultați **Utilizarea transfocării digitale** la pagina 44.

Adaptive Lighting (Iluminarea adaptată)

Această setare echilibrează relația dintre zonele luminate și cele întunecate ale unei imagini, păstrând contrastele blânde și reducând contrastele dure. Zonele întunecate din imagine devin mai luminate, în timp ce zonele luminate nu sunt afectate. Iată un exemplu prin care **iluminarea adaptată** poate îmbunătăți o imagine:

Fără Iluminare adaptată:



Cu Iluminare adaptată:



Iluminarea adaptată este utilă în situații precum următoarele:

- Scene exterioare cu amestec de soare și umbră
- Zile noroase cu cer orbitor
- Scene de interior fotografiate cu bliț (pentru a atenua sau a egaliza efectul blițului)
- Scene luminate din spate, în care subiectul este prea departe pentru a fi luminat de un bliț obișnuit

Iluminarea adaptată se poate utiliza cu sau fără bliț, dar nu este recomandată ca înlocuitor de bliț. Spre deosebire de bliț, **Iluminarea adaptată** nu afectează setările de expunere, deci este posibil ca zonele iluminate să apară șters sau neclar, iar imaginile de interior sau nocturne pot fi neclare dacă sunt preluate fără bliț sau trepied.

1. În **Capture Menu (Meniu Captură)** (pagina 54), selectați opțiunea **Adaptive Lighting (Iluminare adaptată)**.

2. În submeniul **Adaptive Lighting (Iluminare adaptată)**, utilizați butoanele ▲▼ pentru a evidenția o setare.

3. Apăsăți butonul  pentru a salva setarea și a reveni la **Capture Menu (Meniu Captură)**.



Următorul tabel explică setările în detaliu:

Setare	Descriere
Off (Dezactivat)	Camera va procesa imaginea normal. Aceasta este setarea prestabilită.
On (Activat) 	Camera va ilumina ușor regiunile întunecate ale imaginii, fără a modifica zonele iluminate puternic.

Dacă noua setare este **On (Activat)**, pictograma corespunzătoare apare pe ecranul **Live View (Vizualizare directă)**.

Noua setare este păstrată până la următoarea modificare a acesteia, chiar dacă închideți camera.

NOTĂ: Această setare nu este valabilă atunci când înregistrați clipuri video.

NOTĂ: Când opțiunea **Adaptive Lighting (Iluminare adaptată)** este activată, stocarea unei imagini în memoria camerei va dura mai mult, deoarece este necesară o procesare suplimentară înainte de stocare.

Color (Culoare)

Această setare vă permite să controlați culoarea predominantă în care vor fi captate imaginile. De exemplu, dacă setați opțiunea **Color (Culoare)** pe **Sepia**, imaginile vor fi captate în nuanțe de maro pentru a părea vechi sau de modă veche.

NOTĂ: După ce ați făcut o fotografie utilizând setarea **Black & White (Alb-negru)** sau **Sepia**, imaginea nu va mai putea fi ulterior redată **Full Color (Integral color)**.

1. În **Capture Menu (Meniu Captură)** (pagina 54), selectați opțiunea **Color (Culoare)**.
2. În submeniul **Color (Culoare)**, utilizați butoanele ▲▼ pentru a evidenția o setare. Noua setare este aplicată pe ecranul **Live View (Vizualizare directă)** din spatele meniului, astfel încât puteți vedea efectul fiecărei setări asupra fotografiei.



3. Apăsați butonul **Menu**/**OK** pentru a salva setarea și a reveni la **Capture Menu (Meniu Captură)**.

Noua setare este păstrată până la următoarea modificare a acesteia sau până la oprirea camerei. Valoarea **Color (Culoare)** este resetată automat la valoarea prestabilită **Full Color (Integral color)** la oprirea camerei.

Date & Time Imprint (Imprimare dată și oră)

Această setare imprimă în colțul din stânga jos data sau data și ora la care a fost realizată fotografia. După ce ați selectat una dintre setările pentru **Date & Time Imprint (Imprimare dată și oră)**, data sau data și ora vor fi imprimate pe toate fotografiile realizate ulterior, dar nu și pe cele realizate anterior.

După ce ați realizat o fotografie utilizând una dintre setările **Date Only (Numai data)** sau **Date & Time (Data și ora)**, data sau data și ora imprimate pe imagine nu vor putea fi șterse ulterior.



SFAT: Înainte de a utiliza această caracteristică, verificați dacă setările pentru dată și oră sunt corecte (consultați **Date & Time (Data și ora)** la pagina 101).

1. În meniul **Capture Menu (Meniu Captură)** (pagina 54), selectați opțiunea **Date & Time Imprint (Imprimare dată și oră)**.
2. În submeniul **Date & Time Imprint (Imprimare dată și oră)**, utilizați butoanele **▲▼** pentru a evidenția setarea dorită.



3. Apăsați butonul $\frac{\text{Menu}}{\text{OK}}$ pentru a salva setarea și a reveni la **Capture Menu (Meniu Captură)**.

Următorul tabel explică setările în detaliu:

Setare	Descriere
Off (Dezactivat)	Camera nu va imprima data sau data și ora pe fotografie.
Date Only (Numai data) 	Camera va imprima permanent data în colțul din stânga jos al fotografiei.
Data și ora 	Camera va imprima permanent data și ora în colțul din stânga jos al fotografiei.

Dacă noua setare este alta decât cea prestabilită, **Off (Dezactivat)**, pictograma corespunzătoare setării (din tabelul de mai sus) apare pe ecranul **Live View (Vizualizare directă)**. Noua setare este păstrată până la următoarea modificare a acesteia, chiar dacă închideți camera.

NOTĂ: Această setare nu este valabilă atunci când înregistrați clipuri video.

EV Compensation (Compensare expunere)

În condiții de iluminare slabă, aveți posibilitatea să utilizați funcția **EV Compensation (Compensare expunere)** pentru a se ignora setarea automată a expunerii de către cameră.

Opțiunea **EV Compensation (Compensare expunere)** este utilă în cazul scenelor care conțin numeroase obiecte iluminate (de exemplu, un obiect alb pe un fundal luminat) sau multe obiecte întunecate (de exemplu, un obiect negru pe un fundal întunecat). Scenele care conțin multe obiecte iluminate sau multe obiecte întunecate pot apărea difuze, dacă nu utilizați opțiunea **EV Compensation (Compensare expunere)**. Pentru o scenă cu multe obiecte iluminate, măriți valoarea EV Compensation (Compensare expunere) la un număr pozitiv, pentru a obține o imagine clară. Pentru o scenă cu multe obiecte întunecate, micșorați valoarea EV Compensation (Compensare expunere), astfel încât culoarea scenei să fie mai apropiată de negru.

1. În **Capture Menu (Meniu Captură)** (pagina 54), selectați opțiunea **EV Compensation (Compensare expunere)**.
2. În submeniul **EV Compensation (Compensare expunere)**, utilizați butoanele ◀▶ pentru a modifica valoarea expunerii de la -2,0 până la +2,0, cu intervale de 0,5. Noua setare este aplicată pe ecranul **Live View (Vizualizare directă)** din spatele meniului, astfel încât se poate vedea efectul fiecărei setări asupra fotografiei.
3. Apăsăți butonul $\frac{\text{Menu}}{\text{OK}}$ pentru a salva setarea și a reveni la **Capture Menu (Meniu Captură)**.





Dacă setarea este alta decât valoarea prestabilită **0.0**, numărul va apărea pe ecranul **Live View (Vizualizare directă)** alături de pictograma . Noua setare este păstrată până la următoarea modificare a acesteia sau până la oprirea camerei. Valoarea opțiunii **EV Compensation (Compensare expunere)** este resetată la valoarea predefinită **0.0** la oprirea camerei.

White Balance (Nivel tonuri de alb)



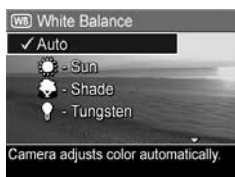

Condițiile de iluminare diferite determină culori diferite. De exemplu, lumina soarelui este mai albastră, în timp ce iluminatul de interior este mai galben. Scenele cu o singură culoare dominantă necesită ajustarea setării pentru nivelul tonurilor de alb, pentru a permite camerei să reproducă corect culorile și nuanțele de alb în imaginea finală.

De asemenea, puteți ajusta nivelul tonurilor de alb pentru a obține diverse efecte. De exemplu, utilizarea setării **Sun (Soare)** poate crea un aspect mai cald al imaginii.

1. În **Capture Menu (Meniu Captură)** (pagina 54), selectați opțiunea **White Balance (Nivel tonuri de alb)**.
2. În submeniul **White Balance (Nivel tonuri de alb)**, utilizați butoanele   pentru a evidenția setarea dorită. Noua setare este aplicată pe ecranul **Live View (Vizualizare directă)** din spatele meniului, astfel încât puteți vedea efectul fiecărei setări asupra fotografiei.
3. Apăsăți butonul  pentru a salva setarea și a reveni la **Capture Menu (Meniu Captură)**.



Următorul tabel explică setările în detaliu:

Setare	Descriere
Auto (Automat)	Camera identifică și corectează automat iluminarea scenei. Aceasta este setarea prestabilită.
Sun (Soare) 	Camera reglează culorile presupunând că subiectul se află la lumina soarelui sau în condiții de înnorare slabă, cu luminozitate crescută.
Shade (Umbra) 	Camera reglează nivelul tonurilor de alb pornind de la premisa că subiectul se află în exterior, în condiții de cer înnorat sau în amurg.
Tungsten (Iluminare de interior) 	Camera reglează nivelul de alb pornind de la premiza că fotografierea are loc în condiții de iluminare de interior (bec cu incandescență sau halogen).
Fluorescent (Lumină fluorescentă) 	Camera reglează nivelul tonurilor de alb pornind de la premisa că fotografierea are loc în condiții de iluminare cu tuburi fluorescente.

Dacă setarea este alta decât cea prestabilită, **Auto (Automat)**, pictograma corespunzătoare setării (din tabelul de mai sus) va apare pe ecranul **Live View (Vizualizare directă)**. Noua setare este păstrată până la următoarea modificare a acesteia sau până la oprirea camerei. Valoarea **White Balance (Nivel tonuri de alb)** este resetată la valoarea predefinită, **Auto (Automat)**, la oprirea camerei.

ISO Speed (Sensibilitate virtuală ISO)

Această setare reglează sensibilitatea camerei la lumină. Opțiunea **ISO Speed (Sensibilitate virtuală ISO)** este setată în mod prestabilit pe **Auto (Automat)**, permițând camerei să aleagă cea mai bună sensibilitate ISO pentru scena în cauză.

Valorile mai scăzute pentru sensibilitatea virtuală vor capta imagini de calitate optimă, cu un nivel foarte scăzut al granulației, dar cu timpi de expunere mai reduși.

Dacă realizați o fotografie în condiții de iluminare scăzută, fără bliț, dar cu sensibilitatea virtuală setată la **ISO 100**, este recomandabil să utilizați un trepied. Pe de altă parte, numerele ISO mai mari permit viteze mai mari de declanșare și pot fi utilizate pentru fotografierea zonelor întunecate fără bliț sau pentru fotografierea obiectelor care se mișcă rapid. Sensibilitățile ISO mai mari produc fotografii mai șterse (neclare).

1. În **Capture Menu (Meniu Captură)** (pagina 54), selectați opțiunea **ISO Speed (Sensibilitate virtuală ISO)**.
2. În submeniul **ISO Speed (Sensibilitate virtuală ISO)**, utilizați butoanele ▲▼ pentru a evidenția setarea dorită.
3. Apăsăți butonul $\frac{\text{Menu}}{\text{OK}}$ pentru a salva setarea și a reveni la **Capture Menu (Meniu Captură)**.





Dacă setarea este alta decât cea prestabilită, **Auto (Automat)**, pictograma corespunzătoare setării (afișată în submeniul **ISO Speed (Sensibilitate virtuală ISO)**) apare pe ecranul **Live View (Vizualizare directă)**. Noua setare este păstrată până la următoarea modificare a acesteia sau până la oprirea camerei. Valoarea **ISO Speed (Sensibilitate virtuală ISO)** este resetată la valoarea predefinită, **Auto (Automat)**, la oprirea camerei.

NOTĂ: Această setare nu se aplică atunci când înregistrați clipuri video, sau când modul de expunere este setat pe **Action (Acțiune)**, **Portrait (Portret)**, **Landscape (Panoramic)** sau **Fast Shot (Fotografiere rapidă)**.

3 Vizionarea imaginilor și a clipurilor video

Pentru a revedea imaginile și clipurile video memorate în cameră, utilizați butonul **Redare**. În timpul vizionării imaginilor în modul **Redare**, utilizați butonul **Transfocare** pentru a vedea miniaturi ale imaginilor sau pentru a mări imaginile, astfel încât să le puteți vedea mai „de aproape” pe cameră. Consultați **Vizualizarea miniaturilor** la pagina 73 și **Mărirea imaginilor** la pagina 74. Suplimentar, **Playback Menu (Meniu Redare)** permite ștergerea imaginilor sau clipurilor video, înregistrarea sunetelor pentru a le atașa fotografiilor și rotirea imaginilor. Consultați **Utilizarea meniului Playback Menu (Meniu Redare)** la pagina 75.

Utilizarea funcției Redare

1. Există două moduri de a activa modul **Redare**.
 - Când camera este pornită, apăsați butonul **Redare** .
 - Când camera este oprită, mențineți apăsat butonul **Redare**  acționând simultan comutatorul **▶ ON/OFF** pentru a porni camera. Acest lucru vă permite să activați modul **Redare** fără ca obiectivul camerei să se extindă.
- Pe afișaj va apare cel mai recent clip video sau cea mai recentă fotografie.

2. Utilizați butoanele ◀▶ pentru a parcurge imaginile și video clipurile dvs. Apăsați și mențineți apăsat unul dintre butoanele ◀▶ pentru a parcurge mai rapid.







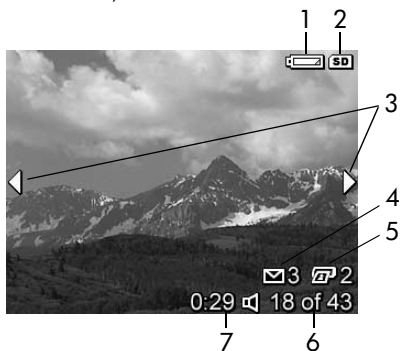

Veți vedea numai primul cadru al fiecărui clip video, ceea ce este indicat de pictograma 📺 video. Clipurile video sunt redate automat după ce primul cadru al clipului a fost afișat timp de 2 secunde.

3. Pentru a dezactiva afișajul după ce ați revăzut fotografiile și clipurile video, apăsați din nou butonul **Redare** ▶.



NOTĂ: Pentru a asculta clipurile audio atașate la fotografii, transferați-le pe calculator și utilizați software-ul HP Image Zone. Dacă aveți o stație de conectare HP Photosmart seria M opțională, puteți asculta sunetele conectând camera la un televizor utilizând stația de conectare. Pentru a realiza acest lucru, consultați Manualul utilizatorului pentru stația de conectare.

În timpul utilizării funcției **Redare**, pe afișaj apar informații despre fiecare imagine sau clip video. Următorul tabel prezintă aceste informații.



#	Pictogramă	Descriere
1		Se afișează când bateria starea de alimentare a bateriei este scăzută (consultați Indicatori de alimentare la pagina 171).
2		Este afișat numai dacă în cameră este instalată o cartelă de memorie opțională.
3		Este afișată pentru câteva secunde, imediat după accesarea funcției Redare , pentru a indica faptul că puteți parcurge imaginile sau clipurile video utilizând butoanele   .
4	 3	Indică faptul că această imagine a fost selectată pentru expedierea la 3 destinații utilizând HP Instant Share (consultați Utilizarea HP Instant Share la pagina 83).
5	 2	Indică faptul că această imagine a fost selectată pentru tipărirea în 2 exemplare utilizând HP Instant Share (consultați Utilizarea HP Instant Share la pagina 83).
6	18 of 43 (8 din 43)	Afișează numărul de ordine al imaginii sau clipului video curent, din numărul total de imagini sau clipuri video stocate în memorie.
7	0:29  sau 	<ul style="list-style-type: none"> • Afișează lungimea înregistrată a acestui clip audio sau video. • Indică faptul că imaginea are un clip audio atașat. • Indică faptul că acesta este un clip video.









Ecranul cu sumarul imaginilor





Dacă apăsați butonul ► în timpul vizualizării ultimei imagini, se afișează ecranul Total Images Summary (Sumar imagini) care indică numărul de imagini fotografiate și numărul de imagini disponibile. În colțul din stânga sus al ecranului sunt afișate contoare care indică numărul total de imagini selectate pentru **HP Instant Share**  și pentru tipărire . Suplimentar, în colțul din dreapta sus al ecranului sunt afișate pictograme pentru o cartelă de memorie opțională, dacă este instalată (indicată prin pictograma ) și indicatorul de alimentare (precum indicatorul pentru baterii descărcate; consultați **Indicatori de alimentare** la pagina 171).



Vizualizarea miniaturilor







Vizualizarea **miniaturilor** vă permite să vizualizați fotografiile și primele cadre ale clipurilor video aranjate într-o matrice de nouă imagini miniaturale pe ecran.

1. În timpul funcționării în modul **Redare** (pagina 69), apăsați tasta **Miniaturi**  (ca și în cazul funcției **Depărtare** ) de pe butonul **Transfocare**. Pe afișaj apare un ecran de **Miniaturi** cu până la nouă cadre de imagine și clipuri video. Un chenar galben evidențiază imaginea sau clipul video curent.
2. Utilizați butoanele   pentru a parcurge miniaturile pe orizontală.
3. Apăsați butoanele   pentru a parcurge miniaturile pe verticală.
4. Apăsați butonul  pentru a părăsi ecranul cu **Miniaturi** și a reveni în modul **Redare**. Imaginea sau clipul video curent (care erau evidențiate cu un chenar galben în ecranul **Miniaturi**) se afișează din nou la dimensiunea normală pe afișaj.

O pictogramă **HP Instant Share** , aflată la baza fiecărei miniaturi, indică faptul că o fotografie este selectată pentru una sau mai multe destinații **HP Instant Share**, o pictogramă de imprimantă  indică faptul că este selectată pentru tipărire, o pictogramă video  indică faptul că este un clip video, iar o pictogramă audio  indică faptul că un clip audio este atașat acestei fotografii.

Mărirea imaginilor







Această opțiune se folosește numai pentru scopuri de vizualizare; ea nu modifică permanent imaginea.

1. În timpul funcționării în modul **Redare** (pagina 69), apăsați tasta **Mărire**  (ca în cazul funcției **Apropiere**  de pe butonul **Transfocare**). Imaginea afișată este mărită automat de 2 ori. Se afișează partea centrală a imaginii mărite, împreună cu patru săgeți care indică faptul că puteți deplasa imaginea mărită.
 2. Utilizați butoanele   și   pentru a deplasa imaginea mărită.
 3. Utilizați tastele **Apropiere**  și **Depărtare**  pentru a mări sau micșora imaginea.
 4. Apăsați butonul  pentru a părăsi vizualizarea cu **Mărire** și a reveni în modul **Redare**. Imaginea este redată din nou la dimensiunea normală pe afișaj.
- NOTĂ:** Această funcție este valabilă numai pentru fotografii; clipurile video nu pot fi mărite.





Utilizarea meniului Playback Menu (Meniu Redare)



Playback Menu (Meniu Redare) permite vizualizarea și ștergerea fotografiilor sau clipurilor video, recuperarea imaginilor șterse și formatarea memoriei interne a camerei sau a cartelei de memorie opționale. Suplimentar, se poate elimina efectul de ochi roșii din fotografiile realizate cu blițul, se pot modifica fotografiile rotindu-le și se pot atașa clipuri audio la fotografii.

1. Pentru a afișa **Playback Menu (Meniu Redare)**, apăsați butonul  în timp ce vă aflați în modul **Redare**. Dacă nu vă aflați în modul **Redare**, apăsați mai întâi butonul **Redare** , apoi apăsați butonul .
2. Utilizați butoanele   pentru a evidenția opțiunea pe care doriți să o utilizați din **Playback Menu (Meniu Redare)** în partea stângă a afișajului. Toate opțiunile din meniul **Playback Menu (Meniu Redare)** sunt explicate mai jos, în această secțiune.
3. Utilizați butoanele   pentru a vă deplasa la imaginea sau clipul video dorit.
4. Selectați opțiunea evidențiată din **Playback Menu (Meniu Redare)** apăsând butonul . Urmați instrucțiunile de pe ecran pentru a finaliza activitatea selectată.
5. Pentru a ieși din **Playback Menu (Meniu Redare)** și a reveni în modul **Redare**, apăsați butonul **Live View (Vizualizare directă)** . Pentru alte modalități de ieșire dintr-un meniu, consultați **Meniurile camerei** la pagina 30.

În tabelul următor sunt rezumate opțiunile din **Playback Menu (Meniu Redare)**.



#	Pictogramă	Descriere
1		Ștergere —Determină afișarea unui submeniu din care se poate șterge imaginea curentă sau clipul video curent, se pot șterge toate imaginile și clipurile video, se pot formata memoria internă sau o cartelă de memorie opțională, sau se poate recupera ultima imagine ștersă. (Consultați Delete (Ștergere) la pagina 77.)
2		Eliminare ochi roșii —Corectează efectul de ochi roșii care apare la persoane în fotografiile realizate cu blițul. (Consultați Remove Red Eyes (Eliminare ochi roșii) la pagina 79.)
3		Rotire —Rotește imaginea curentă afișată la 90 de grade, în direcția selectată. (Consultați Rotate (Rotire) la pagina 80.)

#	Pictogramă	Descriere
4		Înregistrare audio —Înregistrează un clip audio care va fi atașat la o fotografie. (Consultați Record Audio (Înregistrare audio) la pagina 80.)
5		IEȘIRE —Ieșire din Playback Menu (Meniu Redare) .

Delete (Ștergere)

În meniul **Playback Menu (Meniu Redare)** (pagina 75), atunci când selectați **Delete (Ștergere)**, se afișează submeniul **Delete (Ștergere)**. Utilizați butoanele ▲▼ pentru a evidenția o opțiune, apoi apăsați butonul $\frac{\text{Menu}}{\text{OK}}$ pentru a o selecta.



Submeniul **Delete (Ștergere)** oferă următoarele opțiuni:

- **Cancel (Anulare)**—Determină revenirea la meniul **Playback Menu (Meniu Redare)**, fără a șterge imaginea sau clipul video afișat.
- **This Image (Această imagine)**—Determină ștergerea imaginii sau a clipului video afișat.
- **All Images in Memory/on Card (Toate imaginile din memorie/de pe cartelă)**—Șterge toate imaginile și clipurile video din memoria internă sau de pe cartela de memorie opțională instalată în cameră.

- **Format Card/Memory (Formatare cartelă/memorie)**— Șterge toate imaginile, clipurile video și fișierele din memoria internă sau de pe o cartelă de memorie opțională și apoi formatează memoria internă sau cartela de memorie.

Pentru a împiedica defectarea cartelelor sau a imaginilor, utilizați **Format Card (Formatare cartelă)** pentru a formata cartelele de memorie opționale înainte de a le utiliza pentru prima dată. Utilizați, de asemenea, opțiunea **Format Card (Formatare cartelă)** atunci când doriți să ștergeți toate imaginile sau clipurile video stocate pe o cartelă.

- **Undelete Last (Recuperează ultimele)**—Recuperează ultimele imagini șterse, în funcție de opțiunea **This Image (Această imagine)** sau **All Images in Memory/on Card (Toate imaginile din memorie/de pe cartelă)** selectată în submeniul **Delete (Ștergere)**. (Această opțiune este afișată numai după ce a fost realizată o operațiune de **Ștergere**.)

NOTĂ: Cu ajutorul opțiunii **Undelete Last (Recuperează ultimele)**, se poate recupera numai ultima operație de ștergere. După ce ați trecut la altă operație, de exemplu oprirea camerei sau realizarea unei noi fotografii, operația de ștergere efectuată devine permanentă, iar camera nu mai poate recupera imaginea sau imaginile pe care le-ați șters.

Remove Red Eyes (Eliminare ochi roșii)

În **Playback Menu (Meniu Redare)** (pagina 75), când selectați **Remove Red Eyes (Eliminare ochi roșii)**, camera începe imediat să proceseze fotografia curentă pentru a elimina efectul de ochi roșii de la persoanele din imagine. Procesul de eliminare a efectului de ochi roșii durează câteva secunde. După finalizarea procesării, imaginea corectată se afișează cu casete verzi în jurul zonelor corectate, împreună cu submeniul **Remove Red Eyes (Eliminare ochi roșii)**, care listează trei opțiuni:

- **Save Changes (Salvare modificări)**—Salvează modificările efectului de ochi roșii (prin suprascrierea imaginii originale) și revine la **Playback Menu (Meniu Redare)**.
- **View Changes (Vizualizare modificări)**—Afișează o vizualizare mărită a imaginii, cu casete verzi în jurul porțiunilor cu corecții ale efectului de ochi roșii. În această vizualizare aveți posibilitatea să apropiați sau să deplasați imaginea. Pentru a reveni la submeniul **Remove Red Eyes (Eliminare ochi roșii)**, apăsați butonul Menu
OK.
- **Cancel (Anulare)**—Revine la **Playback Menu (Meniu Redare)** fără a salva modificările efectului de ochi roșii.

NOTĂ: Această opțiune de meniu este disponibilă numai pentru fotografiile realizate cu blițul. Opțiunea **Remove Red Eyes (Eliminare ochi roșii)** nu este disponibilă pentru clipuri video.

Rotate (Rotire)

În **Playback Menu (Meniu Redare)** (pagina 75), atunci când selectați **Rotate (Rotire)**, camera afișează un submeniu care permite rotirea imaginii cu multipli de 90 de grade.

1. În **Playback Menu (Meniu Redare)**, selectați **Rotate (Rotire)**.
2. Utilizați butoanele ◀▶ pentru a roti imaginea în sensul acelor de ceasornic sau invers. Imaginea se rotește pe afișaj.
3. După rotirea imaginii până la orientarea dorită, apăsați butonul $\frac{\text{Menu}}{\text{OK}}$ pentru a ieși din submeniu **Rotate (Rotire)** și a salva noua imagine.

NOTĂ: Această opțiune de meniu nu este valabilă pentru clipuri video.

Record Audio (Înregistrare audio)

Pentru a înregistra un clip audio pentru o fotografie care încă nu are un clip audio atașat:

1. În **Playback Menu (Meniu Redare)** (pagina 75), selectați **Record Audio (Înregistrare audio)**. Înregistrarea audio va începe imediat după selectarea acestei opțiuni din meniu. Pe parcursul înregistrării vor fi afișate o pictogramă reprezentând un microfon  și un contor audio.
2. Pentru a opri înregistrarea, apăsați butonul $\frac{\text{Menu}}{\text{OK}}$; în caz contrar, înregistrarea audio continuă până când camera nu mai are spațiu liber în memorie. Când înregistrarea se oprește, afișajul revine la **Playback Menu (Meniu Redare)**.

Dacă imaginea afișată efectiv are deja un clip audio atașat, atunci când selectați **Record Audio (Înregistrare audio)** va fi afișat sub-meniul **Record Audio (Înregistrare Audio)**. Acest submeniu listează câteva opțiuni:

- **Keep Current Clip (Păstrare clip curent)**—Memorează clipul audio actual și revine la **Playback Menu (Meniu Redare)**.
- **Record New Clip (Înregistrare clip nou)**—Începe înregistrarea audio, înlocuind clipul audio anterior.
- **Delete Clip (Ștergere clip)**—Șterge clipul audio curent și revine la **Playback Menu (Meniu Redare)**.

SFAT: Pentru a asculta clipurile audio atașate la fotografii, transferați-le pe calculator și utilizați software-ul HP Image Zone. Dacă aveți o stație de conectare HP Photosmart seria M opțională, puteți asculta clipurile audio conectând camera la un televizor prin stația de conectare. Pentru a realiza acest lucru, consultați Manualul utilizatorului pentru stația de conectare.

NOTĂ: Această opțiune de meniu nu este valabilă pentru clipuri video.

4 Utilizarea HP Instant Share

Această cameră vă pune la dispoziție o tehnologie inedită denumită **HP Instant Share**. Cu această tehnologie, aveți posibilitatea să selectați cu ușurință imagini din cameră pentru a fi trimise automat spre diverse destinații sau spre o imprimantă, când conectați camera la calculator sau la imprimantă. De asemenea, aveți posibilitatea să personalizați **HP Instant Share Menu (Meniu HP Instant Share)** pentru a include adrese de e-mail (inclusiv liste de distribuție pe grupuri), albume online sau alte servicii online specificate. După ce ați realizat fotografiile cu camera, utilizarea **HP Instant Share** este simplă:







1. Configurați destinațiile din cameră (consultați pagina 86).
2. Selectați imaginile din cameră care vor fi trimise către destinații online (consultați pagina 88).

NOTĂ: Trebuie să aveți versiunea completă a software-ului HP Image Zone pe calculator, pentru a utiliza caracteristicile **HP Instant Share**. În cazul în care calculatorul utilizează sistemul de operare Windows, consultați **Cerințe de sistem (numai pentru Windows)** la pagina 110 pentru a determina dacă a fost instalată versiunea completă. Pe calculatoarele Macintosh se instalează întotdeauna versiunea completă a software-ului HP Image Zone.

NOTĂ: Serviciile online disponibile diferă în funcție de regiune. Vizitați www.hp.com/go/instantshare pentru a observa **HP Instant Share** în acțiune.





Utilizarea HP Instant Share Menu (Meniu HP Instant Share)

HP Instant Share Menu (Meniu HP Instant Share) prestabilit permite selectarea imaginilor pentru a fi tipărite automat atunci când conectați camera la calculator sau la imprimantă. Aveți posibilitatea să adăugați destinații precum adrese de e-mail (inclusiv liste de distribuție pe grupuri), albume online sau alte servicii online în **HP Instant Share Menu (Meniu HP Instant Share)**, cu ajutorul opțiunii de meniu **HP Instant Share Setup... (Configurare HP Instant Share...)**  (consultați **Configurarea destinațiilor online din cameră** la pagina 86).

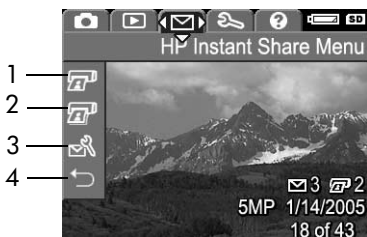
1. Pentru a afișa **HP Instant Share Menu (Meniu HP Instant Share)**, apăsați butonul **HP Instant Share/Tipărire**  /  din spatele camerei. Imaginile preluate sau vizualizate cel mai recent apar pe afișaj, cu **HP Instant Share Menu (Meniu HP Instant Share)** suprapus.
2. Utilizați butoanele   pentru a vă deplasa între opțiunile din **HP Instant Share Menu (Meniu HP Instant Share)** .
3. Pentru a selecta opțiunea evidențiată, apăsați butonul .
4. Pentru a ieși din **HP Instant Share Menu (Meniu HP Instant Share)**, apăsați butonul **Vizualizare directă** . Pentru alte modalități de ieșire dintr-un meniu, consultați **Meniurile camerei** la pagina 30.

Tabelul următor descrie opțiunile prestabilite din **HP Instant Share Menu (Meniu HP Instant Share)**.



#	Pictogramă	Descriere
1		Tipărește 1 copie a imaginii afișate, când camera este conectată la calculator sau la imprimantă. (Consultați Trimiterea imaginilor către destinații la pagina 88).
2		Tipărește 2 copii ale imaginii afișate.
3		HP Instant Share Setup... (Setare HP Instant Share...) vă permite să adăugați mai multe destinații e-mail și alte destinații HP Instant Share la HP Instant Share Menu (Meniu HP Instant Share) . Consultați Configurarea destinațiilor online din cameră la pagina 86.
4		EXIT permite ieșirea din HP Instant Share Menu (Meniu HP Instant Share) .





SFAT: Dacă selectați imagini pentru tipărire cu **HP Instant Share** pe care le transmiteți la un serviciu de tipărire a fotografiilor, anunțați serviciul de tipărire că există un fișier standard DPOF în care se specifică imaginile de tipărit și numărul lor.

Configurarea destinațiilor online din cameră

Se pot seta maxim 32 de destinații **HP Instant Share** (adrese de e-mail individuale sau liste de distribuție pentru grupuri) în **HP Instant Share Menu (Meniu HP Instant Share)**.

NOTĂ: Pentru a finaliza această procedură, aveți nevoie de o conexiune Internet.



NOTĂ: Dacă aveți o cartelă de memorie în cameră, asigurați-vă că aceasta nu este blocată și că mai are spațiu liber.

1. Verificați dacă pe calculator este instalată versiunea completă a software-ului HP Image Zone (consultați paginile 19 și 109).
2. Porniți camera, iar apoi apăsați butonul **HP Instant Share/Tipărire**  / .
3. Utilizați butonul ▼ pentru a evidenția opțiunea **HP Instant Share Setup... (Setare HP Instant Share)** , și apăsați butonul  / . Pe afișaj apare un mesaj care vă solicită să conectați camera la calculator.

4. Fără să opriți camera, conectați-o la calculator cu cablul USB livrat împreună cu camera. Conectați capătul mai mare al cablului la calculator și capătul mai mic la conectorul USB din partea laterală a camerei.



















O altă modalitate de a conecta camera la

calculator este utilizarea stației de conectare opțională HP Photosmart seria M—introduceți camera în stație și apăsați butonul **Salvare/Tipărire**  /  de pe stație.

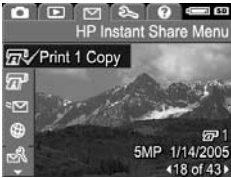
5. Pasul următor diferă puțin între un calculator cu Windows și unul Macintosh:
- **Windows:** Conectarea camerei la calculator activează programul **HP Instant Share Setup**. Dacă apar și alte casete de dialog, închideți-le făcând clic pe **Cancel (Anulare)**. În programul **HP Instant Share Setup**, faceți clic pe **Start**, apoi urmați indicațiile de pe ecran pentru a configura destinațiile pe calculator și a le salva în cameră.
 - **Macintosh:** Conectarea camerei la calculator activează programul **HP Instant Share Setup Assistant**. Faceți clic pe **Continue (Continuare)**, apoi urmați indicațiile de pe ecran pentru a configura destinațiile pe calculator și a le salva în cameră.

Trimiterea imaginilor către destinații

Se pot trimite una sau mai multe fotografii către orice număr de destinații **HP Instant Share**. Nu se pot trimite clipuri video.

1. Porniți camera, apoi apăsați butonul **HP Instant Share/ Tipărire**  /  pentru a afișa **HP Instant Share Menu (Meniu HP Instant Share)** .
 2. Utilizați butoanele   pentru a evidenția prima destinație către care doriți să trimiteți una sau mai multe imagini.
 3. Utilizați butoanele   pentru a vă deplasa la o fotografie pe care doriți să o trimiteți la destinația selectată.
 4. Apăsând butonul , deasupra destinației respective apare  în **HP Instant Share Menu (Meniu HP Instant Share)**. Pentru a deselecta destinația, apăsați din nou butonul .
- 
5. Selectați orice alte destinații pentru imaginea curentă, utilizând butoanele   pentru a evidenția o destinație, apoi apăsând butonul  pentru a o selecta.
6. Deplasați-vă la alte imagini cu ajutorul butoanelor  , apoi selectați destinațiile imaginilor respective în aceeași manieră.
 7. După ce ați terminat de selectat destinațiile, ieșiți din **HP Instant Share Menu (Meniu HP Instant Share)** apăsând butonul **Vizualizare directă** . Pentru alte modalități de ieșire dintr-un meniu, consultați **Meniurile camerei** la pagina 30.

8. Conectați camera la calculator, așa cum se explică în **Transferarea imaginilor pe un calculator** la pagina 91. Imaginile vor fi trimise automat către destinațiile **HP Instant Share** respective.
- Imaginile selectate pentru a fi trimise către destinații e-mail nu vor fi trimise ca atașamente. Imaginile vor fi încărcate pe un site HP securizat și se va trimite câte un mesaj către fiecare adresă de e-mail. Mesajul va conține imagini în miniatură și o legătură către pagina Web în care destinatarul poate să vă răspundă, să tipărească imaginile, să le salveze în calculatorul său, să le retransmită și altele. Astfel, persoanele care utilizează programe client de e-mail diferite pot vizualiza imaginile evitând dificultățile pe care le presupun atașamentele la mesaje e-mail.
 - Imaginile selectate pentru destinații de tip **Print (Tipărire)** se vor tipări automat de la calculator.

NOTĂ: În cazul în care conectați camera direct la o imprimantă, așa cum se explică în **Tipărirea imaginilor direct din cameră** la pagina 93, imaginile selectate pentru tipărire se vor tipări automat.

5 Transferarea și tipărirea imaginilor

Transferarea imaginilor pe un calculator

SFAT: Această activitatea se poate efectua și utilizând un cititor de cartele de memorie (consultați **Utilizarea unui cititor de cartele de memorie** la pagina 113) sau stația de conectare HP Photosmart seria M opțională (consultați manualul utilizatorului stației).

1. Verificați dacă următoarele condiții sunt îndeplinite:
 - Pe calculator este instalat software-ul HP Image Zone sau HP Image Zone Express (consultați **Instalarea software-ului** la pagina 19). Pentru a transfera imagini pe un calculator care nu are instalat software-ul HP Image Zone, consultați **Utilizarea camerei fără instalarea software-ului HP Image Zone** la pagina 112.
 - Dacă ați selectat în cameră imagini pentru tipărire sau pentru destinații **HP Instant Share**, asigurați-vă că ați conectat calculatorul la o imprimantă și/sau la Internet.

2. Camera s-a livrat cu un cablu USB special, pentru conectarea la calculator. Conectați capătul mai mare al cablului USB la calculator.
3. Deschideți capacul din partea laterală a camerei și conectați capătul mai mic al cablului USB la conectorul USB al camerei.
4. Porniți camera.



- **Pentru Windows:** Funcția de descărcare este furnizată de software-ul HP Image Transfer. În ecranul **Transfer Images from Camera/Card (Transferarea imaginilor de pe cameră/cartelă)**, faceți clic pe **Start Transfer (Inițializare transfer)**. Imaginile vor fi transferate pe calculator, după care, dacă există imagini selectate în prealabil pentru expediere către destinații HP Instant Share (pagina 88), vor fi executate acțiunile corespunzătoare. Când pe calculator apare ecranul **Image Action Summary (Sumar operații imagini)**, camera se poate deconecta de la calculator.
- **Pentru Macintosh:** Funcția de descărcare este furnizată de Image Capture sau de iPhoto. Apare ecranul **Actions are ready to process (Acțiunile sunt pregătite pentru procesare)** care permite transferul imaginilor pe calculator. După finalizarea descărcării, camera se poate deconecta de la calculator.

Tipărirea imaginilor direct din cameră

Aveți posibilitatea să conectați camera direct la orice imprimantă compatibilă PictBridge, pentru a tipări imaginile. Pentru a determina dacă imprimanta este compatibilă PictBridge, căutați sigla PictBridge pe imprimantă.



1. Verificați dacă imprimanta este pornită. Nici un led de pe imprimantă nu trebuie să lumineze intermitent și nu trebuie să fie afișat nici un mesaj de eroare. Alimentați imprimanta cu hârtie, dacă este cazul.
2. Conectați camera la imprimantă.

a. Asigurați-vă că opțiunea **USB Configuration (Configurare USB)** este setată pe **Digital Camera (Cameră digitală)** (consultați **USB Configuration (Configurare USB)** la pagina 102).

b. Utilizând cablul USB livrat împreună cu camera, conectați capătul mai mare și plat al cablului USB la conectorul corespunzător al imprimantei compatibile PictBridge.



SFAT: De regulă, conectorul PictBridge este amplasat în partea frontală a imprimantei.

3. Deschideți capacul din cauciuc amplasat în partea laterală a camerei și conectați capătul mic al cablului USB la conectorul USB al camerei.

4. După conectarea la imprimantă, pe ecranul camerei va fi afișat meniul **Print Setup (Configurare tipărire)**. Dacă ați selectat deja imaginile pentru tipărire utilizând meniul **HP Instant**



Share Menu al camerei, va fi

afișat numărul de imagini selectate. În caz contrar, va fi afișat mesajul **Images: ALL (Imagini: TOATE)**.

În colțul din dreapta jos al afișajului **Print Setup (Configurare tipărire)** este afișată o imagine de previzualizare pentru tipărire, care reprezintă macheta paginii ce va fi utilizată la tipărirea imaginilor. Această imagine de previzualizare pentru tipărire se actualizează pe măsură ce schimbați setările pentru **Print Size (Dimensiune tipărire)** și **Paper Size (Dimensiune hârtie)**.

Dacă se afișează **default (prestabilit)** în dreptul opțiunii **Print Size (Dimensiune tipărire)** sau **Paper Size (Dimensiune hârtie)**, nu va fi afișată nici o previzualizare. Imprimata va determina automat încadrarea în pagină care va fi utilizată pentru tipărirea imaginilor.

5. Pentru a modifica setările din meniul **Print Setup (Configurare tipărire)**, utilizați butoanele ▲▼ de pe cameră pentru a selecta o opțiune de meniu, apoi utilizați butoanele ◀▶ ale camerei pentru a modifica setarea.
6. Dacă setările sunt corecte, apăsați butonul **Menu OK** al camerei pentru a începe tipărirea.

După conectarea camerei la imprimantă, imaginile selectate se pot tipări (consultați pagina 88).

NOTĂ: Clipurile video nu se pot tipări direct de la cameră.

Dacă imprimanta are un slot pentru cartele de memorie și poate să tipărească clipuri video, aveți posibilitatea să introduceți direct cartela de memorie în slotul pentru cartele de memorie al imprimantei și să tipăriți clipul video. Pentru informații suplimentare, consultați manualul imprimantei.

NOTĂ: În cazul în care conectați camera la o imprimantă non-HP și întâmpinați probleme la tipărire, contactați producătorul imprimantei. HP nu furnizează asistență pentru clienți cu imprimante non-HP.

SFAT: În afară de metoda descrisă în această secțiune, imaginile mai pot fi imprimate direct din cameră prin una din următoarele metode:

- Dacă aveți o cartelă de memorie opțională care are imagini stocate pe care doriți să le tipăriți și dacă imprimanta are un slot pentru cartele de memorie, scoateți cartela de memorie opțională din cameră și introduceți-o în slotul pentru cartele de memorie al imprimantei. Pentru instrucțiuni specifice, consultați manualul imprimantei.
- Dacă aveți o stație de conectare HP Photosmart seria M opțională, aveți posibilitatea să conectați camera la imprimantă utilizând stația de conectare. Pentru instrucțiuni, consultați Manualul utilizatorului pentru stația de conectare.

6 Utilizarea Meniului Configurare

Setup Menu (Meniu Configurare) permite ajustarea anumitor setări ale camerei, precum sunetele emise, data și ora sau configurarea conexiunilor USB și TV.

1. Pentru a afișa **Setup Menu (Meniu Configurare)**, trebuie mai întâi să deschideți orice alt meniu (consultați **Meniurile camerei** la pagina 30), apoi să utilizați butoanele ◀▶ pentru a vă deplasa la fila de meniu corespunzătoare din **Setup Menu (Meniu Configurare)** .

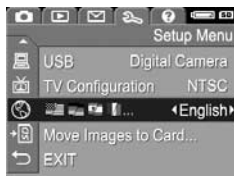

2. Utilizați butoanele ▲▼ pentru a vă deplasa între opțiunile din **Setup Menu (Meniu Configurare)**.
3. Fie apăsați butonul $\frac{\text{Menu}}{\text{OK}}$ pentru a selecta opțiunea evidențiată și a afișa submeniul corespunzător, fie utilizați butoanele ◀▶ pentru a modifica setările opțiunii evidențiate fără a accesa submeniul acesteia.
4. În cadrul submeniurilor, utilizați butoanele ▲▼, apoi butonul $\frac{\text{Menu}}{\text{OK}}$ pentru a modifica setările respectivelor opțiuni din **Setup Menu (Meniu Configurare)**.
5. Pentru a ieși din **Setup Menu (Meniu Configurare)**, apăsați butonul **Vizualizare directă** . Pentru alte modalități de ieșire dintr-un meniu, consultați **Meniurile camerei** la pagina 30.

Display Brightness (Luminozitate afișaj)

Această setare vă permite să reglați luminozitatea afișajului în funcție de condițiile de mediu. Puteți utiliza această setare pentru a mări luminozitatea în medii cu lumină puternică, sau puteți reduce luminozitatea pentru a mări durata de viață a bateriilor.

Valoarea prestabilită pentru **Display Brightness (Luminozitate afișaj)** este **Medium (Medie)**.

1. În **Setup Menu (Meniu Configurare)** (pagina 97), selectați opțiunea **Display Brightness (Luminozitate afișaj)**.
2. În submeniul **Display Brightness (Luminozitate afișaj)**, evidențiați nivelul de luminozitate pe care doriți să îl utilizați pentru afișaj. Noua setare este aplicată în ecranul **Live View (Vizualizare directă)** din spatele meniului, astfel încât se poate vedea efectul setării asupra luminozității afișajului.
3. Apăsați butonul $\frac{\text{Menu}}{\text{OK}}$ pentru a salva setarea și a reveni la **Setup Menu (Meniu Configurare)**.



Noua setare este păstrată până la următoarea modificare a acesteia, chiar dacă închideți camera.

Camera Sounds (Sunete cameră)

Aceste sunete sunt emise de cameră în momentul pornirii, la apăsarea unui buton sau la realizarea unei fotografii. În categoria sunetelor emise de cameră nu intră clipurile audio asociate fotografiilor sau clipurilor video.

Setarea prestabilită pentru opțiunea **Camera Sounds (Sunete cameră)** este **On (Activate)**.

1. În **Setup Menu (Meniu Configurare)** (pagina 97), selectați opțiunea **Camera Sounds (Sunete cameră)**.
2. În submeniul **Camera Sounds (Sunete cameră)**, evidențiați **Off (Dezactivează)** sau **On (Activează)**.
3. Apăsati butonul $\frac{\text{Menu}}{\text{OK}}$ pentru a salva setarea și a reveni la **Setup Menu (Meniu Configurare)**.

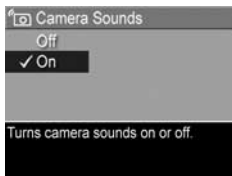

Noua setare este păstrată până la următoarea modificare a acesteia, chiar dacă închideți camera.

Live View at Power On (Vizualizare directă la pornire)

Această setare permite utilizarea camerei în modul **Vizualizare directă** la fiecare pornire a camerei, sau dezactivarea afișajului la fiecare pornire a camerei.

Valoarea prestabilită pentru **Live View at Power On (Vizualizare directă la pornire)** este **Live View On (Vizualizare directă activată)**.

SFAT: Setarea opțiunii **Live View at Power On (Vizualizare directă la pornire)** pe **Live View Off (Vizualizare directă dezactivată)** poate economisi energia bateriilor.

1. În **Setup Menu (Meniu Conectare)** (pagina 97), selectați opțiunea **Live View Setup (Configurare vizualizare directă)**.
2. În submeniul **Live View at Power On (Vizualizare directă la pornire)**, evidențiați una dintre setările **Live View On (Vizualizare directă activată)** sau **Live View Off (Vizualizare directă dezactivată)**.
3. Apăsați butonul $\frac{\text{Menu}}{\text{OK}}$ pentru a salva setarea și a reveni la **Setup Menu (Meniu Configurare)**.

Noua setare este păstrată până la următoarea modificare a acesteia, chiar dacă închideți camera.

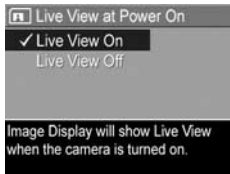

Date & Time (Data și ora)

Această opțiune vă permite să setați formatul pentru data/ora curente, precum și data și ora pentru cameră. Această operație are loc, de obicei, la prima configurare a camerei; este totuși posibil să fie necesară resetarea datei și orei în cazul în care călătoriți într-o zonă cu fus orar diferit, în cazul în care camera a rămas fără alimentare pentru o perioadă mai lungă de timp sau dacă data sau ora afișate sunt incorecte.

Formatul selectat pentru dată/oră va fi utilizat pentru a afișa informațiile referitoare la dată în modul **Redare**. De asemenea, formatul ales la această setare este cel utilizat în cadrul opțiunii **Date & Time Imprint (Imprimare dată și oră)** (consultați **Date & Time Imprint (Imprimare dată și oră)** la pagina 61).

1. În **Setup Menu (Meniu Configurare)** (pagina 97), selectați opțiunea **Date & Time (Data și ora)**.
2. În submeniul **Date & Time (Data și ora)**, ajustați valoarea evidențiată, utilizând butoanele ▲▼.
3. Apăsăți butoanele ◀▶ pentru a vă deplasa la alte selecții.
4. Reluați etapele 2 și 3 până la obținerea valorilor corecte pentru dată, oră și formatul acestora.
5. Apăsăți butonul $\frac{\text{Menu}}{\text{OK}}$ pentru a salva setarea și a reveni la **Setup Menu (Meniu Configurare)**.



Setarea pentru dată și oră este păstrată până la următoarea modificare a acesteia, chiar dacă opriți camera.

Setarea pentru dată și oră rămâne de asemenea valabilă atâta timp cât bateriile instalate în cameră sunt încărcate, dacă bateriile au fost scoase și acest lucru s-a întâmplat de mai puțin de 10 minute sau dacă ați conectat camera la un adaptor de alimentare HP opțional.

USB Configuration (Configurare USB)

Această setare determină modul în care camera este recunoscută în momentul conectării la calculator.

1. În **Setup Menu (Meniu Configurare)** (pagina 97), selectați opțiunea **USB**.
2. În submeniul **USB Configuration (Configurare USB)**, evidențiați una din următoarele două variante:



- **Digital Camera (Cameră digitală)**—Calculatorul va recunoaște camera drept o cameră digitală care utilizează standardul PTP (Picture Transfer Protocol). Aceasta este setarea implicită pentru cameră.

- **Disk Drive (Unitate de disc)**—Calculatorul va recunoaște camera ca fiind o unitate de disc care utilizează standardul MSDC (Mass Storage Device Class). Utilizați această setare pentru a transfera imagini pe un calculator care nu are instalat software-ul HP Image Zone (consultați **Transferarea imaginilor pe un calculator fără software-ul HP Image Zone** la pagina 113). Este posibil să nu fie posibilă utilizarea acestei setări pe un calculator cu Windows 98 care nu are instalat software-ul HP Image Zone.
3. Apăsați butonul ^{Menu}_{OK} pentru a salva setarea și a reveni la **Setup Menu (Meniu Configurare)**.

Noua setare este păstrată până la următoarea modificare a acesteia, chiar dacă închideți camera.

TV Configuration (Configurare TV)

Această opțiune vă permite să setați formatul semnalului video pentru afișarea imaginilor din cameră pe un televizor (TV) conectat la cameră printr-o stație de conectare opțională HP Photosmart seria M.

Setarea prestabilită pentru **TV Configuration (Configurare TV)** depinde de limba și țara/regiunea selectată la prima pornire a camerei.

1. În **Setup Menu (Meniu Configurare)** (pagina 97), selectați opțiunea **TV Configuration (Configurare TV)**.



- În submeniul **TV Configuration (Configurare TV)**, evidențiați una dintre aceste două opțiuni:
 - NTSC**—Acest format este utilizat în principal în America de Nord, părți din America de Sud, Japonia, Coreea și Taiwan.
 - PAL**—Acest format este utilizat în principal în Europa, Uruguay, Paraguay, Argentina și părți din Asia.

SFAT: Dacă setarea curentă nu funcționează în zona în care vă aflați, încercați cealaltă setare.





- Apăsați butonul $\frac{\text{Menu}}{\text{OK}}$ pentru a salva setarea și a reveni la **Setup Menu (Meniu Configurare)**.

Noua setare este păstrată până la următoarea modificare a acesteia, chiar dacă închideți camera.

Pentru informații suplimentare referitoare la conectarea unei camere la televizor, consultați Manualul utilizatorului pentru stația de conectare.

Language (Limba)

Această opțiune vă permite să setați limba utilizată în interfața camerei, cum ar fi textul din meniuri.

- În **Setup Menu (Meniu Configurare)** (pagina 97), selectați      .
- În submeniul **Language (Limbă)**, utilizați butoanele \blacktriangle \blacktriangledown și \blacktriangleleft \blacktriangleright pentru a evidenția limba dorită.
- Apăsați butonul $\frac{\text{Menu}}{\text{OK}}$ pentru a salva setarea și a reveni la **Setup Menu (Meniu Configurare)**.



Noua setare este păstrată până la următoarea modificare a acesteia, chiar dacă închideți camera.

Move Images to Card

(Mutare imagini pe cartelă)

Această opțiune vă permite să mutați imagini din memoria internă pe o cartelă de memorie opțională pe care ați instalat-o (consultați **Instalarea și formatarea unei cartele de memorie (opțională)** la pagina 17). Această opțiune este disponibilă în **Setup Menu (Meniu Configurare)** dacă în cameră este instalată o cartelă de memorie opțională și în memoria internă există cel puțin o imagine.

1. În **Setup Menu (Meniu Configurare)** (pagina 97), evidențiați **Move Images to Card... (Mutare imagini pe cartelă)** și apăsați butonul Menu
OK.
2. Pe afișaj apare un ecran de confirmare.
 - Dacă pe cartela de memorie există spațiu pentru toate imaginile din memoria internă, ecranul de confirmare întreabă dacă doriți mutarea tuturor imaginilor.
 - Dacă încap numai câteva imagini, ecranul de confirmare vă anunță câte imagini pot fi mutate și vă întreabă dacă doriți să le mutați.
 - Dacă pe cartela de memorie nu se poate muta nici o imagine, ecranul de confirmare afișează mesajul **CARD FULL**.

În timpul procesului de mutare, este afișată o bară de progres. Toate imaginile care sunt mutate cu succes pe cartela de memorie sunt apoi șterse din memoria internă a camerei. După ce mutarea a fost finalizată, se revine la **Setup Menu (Meniu Configurare)**.

7 Depanare și asistență tehnică

Aceste capitole conțin informații cu privire la următoarele subiecte:

- Resetarea camerei (pagina 108)
- Software-ul HP Image Zone, inclusiv cerințele de sistem, și HP Image Zone Express (pagina 109)
- Utilizarea camerei fără a instala programul HP Image Zone (pagina 112)
- Probleme posibile, cauze și soluții (pagina 119)
- Mesaje de eroare pe cameră (pagina 137)
- Mesaje de eroare pe computer (pagina 153)
- Obținerea de asistență de la HP, inclusiv de asistență prin web și telefon (pagina 155)

NOTĂ: Pentru informații suplimentare legate de soluționarea problemelor menționate aici, precum și pentru orice alte probleme legate de cameră sau de programul HP Image Zone, consultați site-ul Web HP pentru asistența clienților la adresa: **www.hp.com/support**.

Resetarea camerei

În cazul în care camera nu răspunde la comenzi, încercați să o resetați urmând această procedură:

1. Opriți camera.
2. Dacă există o cartelă de memorie opțională instalată, înlăturați-o. (Cu toate că înlăturarea cartelei de memorie opționale nu este necesară pentru realizarea resetării, aceasta elimină cartela de memorie ca și cauză posibilă a problemei.)
3. Scoateți alimentarea (baterii sau adaptor) de la cameră cel puțin 5 secunde.
4. Reintroduceți bateriile și închideți capacul de la baterii/ cartela de memorie și/sau reconectați la cameră adaptorul de alimentare HP.
5. După verificarea funcționării camerei fără o cartelă opțională de memorie, reintroduceți cartela, dacă aveți una.

Când resetați camera, setările camerei revin la valorile prestabilite din fabrică. Toate imaginile stocate pe cartela de memorie se vor păstra.

Software-ul HP Image Zone

Software-ul HP Image Zone furnizează câteva caracteristici care îmbunătățesc posibilitățile camerei. Cu versiunea completă a software-ului HP Image Zone aveți posibilitatea să utilizați **HP Instant Share** pentru a trimite prin e-mail imagini către adrese specificate (inclusiv liste de distribuție), pentru a crea albume online sau pentru a tipări automat imaginile atunci când conectați camera la calculator (consultați **Transferarea imaginilor pe un calculator** la pagina 91).

În cazul în care calculatorul utilizează sistemul de operare Windows, procesul de instalare a software-ului HP Image Zone (consultați **Instalarea software-ului** la pagina 19) instalează automat fie versiunea completă a software-ului HP Image Zone, fie versiunea HP Image Zone Express, fie nici un fel de software HP Image Zone. Acest lucru depinde de configurația sistemului calculatorului, așa cum se explică în secțiunea următoare. HP Image Zone Express are unele caracteristici lipsă față de versiunea completă a HP Image Zone. Consultați **HP Image Zone Express (numai pentru Windows)** la pagina 111.

Cerințe de sistem (numai pentru Windows)

NOTĂ: Cerințele de sistem din această secțiune sunt valabile numai pentru calculatoarele care utilizează sistemul de operare Windows.

În funcție de configurația sistemului de pe calculator, procesul de instalare instalează automat fie versiunea completă a software-ului HP Image Zone, fie versiunea HP Image Zone Express, fie nici un fel de software HP Image Zone.

- În cazul în care calculatorul are instalat Windows 2000 sau XP și 128MO de memorie RAM sau mai mult, procesul de instalare instalează versiunea completă a software-ului HP Image Zone.
- În cazul în care calculatorul are instalat Windows 2000 sau XP și între 64MO și 128MO de memorie RAM, procesul de instalare instalează software-ul HP Image Zone Express. Consultați **HP Image Zone Express (numai pentru Windows)** la pagina 111.
- În cazul în care calculatorul are instalat Windows 98, 98 SE sau ME și cel puțin 64MO de memorie RAM, procesul de instalare instalează software-ul HP Image Zone Express.

- În cazul în care calculatorul are mai puțin de 64MO de memorie RAM, nu se poate instala software-ul HP Image Zone. Camera poate fi utilizată, dar nu va fi posibilă utilizarea caracteristicii **HP Instant Share** din cameră. Consultați **Utilizarea camerei fără instalarea software-ului HP Image Zone** la pagina 112.

HP Image Zone Express (numai pentru Windows)

HP Image Zone Express permite transferul imaginilor din cameră pe calculator. Cu toate acestea, îi lipsesc câteva caracteristici prezente în versiunea completă:

- Software-ul HP Image Zone Express nu poate fi utilizat cu nici o caracteristică **HP Instant Share** a camerei. De exemplu, nu aveți posibilitatea să selectați imagini pentru tipărire după care să utilizați software-ul HP Image Zone Express pentru a le tipări automat. Aveți, totuși, posibilitatea să selectați imagini pentru tipărire în **HP Instant Share Menu (Meniu HP Instant Share)** din cameră, apoi să le tipăriți direct la o imprimantă (consultați **Tipărirea imaginilor direct din cameră** la pagina 93). De asemenea, se pot utiliza caracteristicile **HP Instant Share** disponibile în software-ul HP Image Zone Express.
- Se pot transfera clipuri video în calculator cu HP Image Zone Express. Trebuie să le vizionați, însă, cu un alt pachet software de vizualizare.

Utilizarea camerei fără instalarea software-ului HP Image Zone

Dacă nu doriți sau nu reușiți să instalați software-ul HP Image Zone (nici versiunea completă nici HP Image Zone Express), camera poate fi utilizată totuși pentru a face fotografii și clipuri video. Totuși, unele facilități ale camerei vor fi afectate.

- Caracteristica **HP Instant Share** depinde de software-ul HP Image Zone. Astfel, dacă software-ul nu este instalat pe calculator, nu veți avea posibilitatea să utilizați caracteristica **HP Instant Share** de pe cameră.
- Imaginile pe care le-ați marcat pentru tipărire, utilizând **HP Instant Share Menu (Meniu HP Instant Share)** din cameră, nu se vor tipări automat atunci când camera va fi conectată la calculator. Totuși, această tehnologie va funcționa în următoarele condiții:
 - Atunci când conectați camera direct la o imprimantă.
 - Dacă imprimanta deține un slot pentru cartele de memorie și dacă utilizați o cartelă de memorie în cameră, aveți posibilitatea să extrageți cartela de memorie din cameră și să o introduceți în slotul pentru cartele de memorie al imprimantei.
- Procesul de transferare al imaginilor și clipurilor video din cameră pe calculator va fi diferit, având în vedere faptul că acest proces efectuat în mod normal de software-ul HP Image Zone. Pentru detalii, consultați secțiunea următoare.

Transferarea imaginilor pe un calculator fără software-ul HP Image Zone

NOTĂ: Dacă utilizați un sistem de operare Windows Me, 2000 sau XP, sau un sistem Mac OS X, nu mai este necesar să parcurgeți această secțiune. Este suficient să conectați camera la computer prin intermediul cablului USB și sistemul de operare va lansa un program care vă va ajuta să transferați imaginile

Dacă nu doriți sau nu reușiți să instalați HP Image Zone pe calculator, aveți la dispoziție două modalități de transfer al imaginilor din cameră pe calculator: utilizând un cititor de cartele de memorie, sau configurând camera ca unitate de disc.

Utilizarea unui cititor de cartele de memorie

Dacă utilizați o cartelă de memorie în cameră, aveți posibilitatea să scoateți direct cartela din cameră și să o introduceți într-un cititor de cartele de memorie (achiziționat separat). Cititorul de cartele de memorie reacționează la fel ca o unitate de disc sau ca o unitate CD-ROM. În plus, unele calculatoare și imprimante HP Photosmart au sloturi pentru cartele de memorie încorporate, iar aceste sloturi pentru cartele de memorie pot fi utilizate la fel ca orice cititor de cartele de memorie pentru a salva imagini pe calculator.

Transferul imaginilor pe un calculator cu Windows utilizând un cititor de cartele de memorie

1. Scoateți cartela de memorie din cameră și introduceți-o în cititorul de cartele de memorie (sau în slotul pentru cartele de memorie al calculatorului sau al imprimantei).
2. Faceți clic cu butonul din dreapta pe pictograma **My Computer (Computerul meu)** de pe desktop, apoi selectați **Explore (Explorare)** din meniu.
3. Apare un ecran care prezintă o listă de unități de disc din **My Computer (Computerul meu)**. Cartela de memorie va apare sub forma unui disc amovibil. Faceți clic pe semnul + din partea stângă a discului amovibil.
4. Pe discul amovibil ar trebui să devină vizibile două directoare (dosare). Faceți clic pe semnul +, imediat lângă dosarul denumit **DCIM** ca să apară un sub-director. Dacă faceți clic pe sub-directorul din cadrul **DCIM**, trebuie să apară o listă de imagini în partea dreaptă a ecranului Explorer.
5. Selectați toate imaginile (în meniul vertical **Edit (Editare)** faceți clic pe **Select All (Selectare toate)**), apoi copiați-le (în meniul **Edit (Editare)** faceți clic pe **Copy (Copiere)**).
6. Faceți clic pe **Local Disk (Disc local)** din cadrul **My Computer (Computerul meu)**. Acum lucrați cu unitatea hard disk a calculatorului dvs.

7. Creați un dosar nou sub **Local Disk (Disc local)** (în meniul vertical **File (Fișier)** faceți clic pe **New (Nou)**, apoi faceți clic pe **Folder (Dosar)**). Apare un dosar denumit **New Folder (Dosar nou)** în partea dreaptă a ecranului Explorer. În timp ce textul acestui nou dosar este evidențiat, tastează un nume nou (de exemplu, **Fotografii**). Pentru a modifica ulterior numele dosarului, faceți clic cu butonul din dreapta pe numele dosarului, selectați **Rename (Redenumire)** din meniul care apare, apoi introduceți noul nume.
 8. Faceți clic pe noul dosar pe care tocmai l-ați creat, apoi mergeți în meniul vertical **Edit (Editare)** și faceți clic pe **Paste (Lipire)**.
 9. Imaginile pe care le-ați copiat la etapa 5 sunt transferate în acest nou director de pe hard disk-ul calculatorului. Pentru a verifica dacă imaginile au fost transferate cu succes de pe cartela de memorie, faceți clic pe noul director. În acest dosar trebuie să vedeți aceeași listă de fișiere pe care ați văzut-o atunci când le-ați vizualizat de pe cartela de memorie (pasul 4).
 10. După ce ați verificat transferul imaginilor de pe cartela de memorie pe calculator, reintroduceți cartela în cameră. Pentru a elibera spațiu pe cartelă fie ștergeți imaginile, fie formatați cartela (utilizând opțiunea **Delete (Ștergere)** din **Playback Menu (Meniu Redare)** din cameră).
- NOTĂ:** Este recomandat să formatați cartela în loc să ștergeți imaginile, deoarece această operație ajută la prevenirea deteriorării imaginilor sau a cartelelor.

Transferul imaginilor pe un calculator Macintosh utilizând un cititor de cartele de memorie

1. Scoateți cartela de memorie din cameră și introduceți-o în cititorul de cartele (sau în slotul pentru cartele de memorie al calculatorului sau al imprimantei).
2. În funcție de configurația și/sau versiunea sistemului de operare Mac pe care îl utilizați, va porni automat fie o aplicație denumită Image Capture, fie una denumită iPhoto, care vă va îndruma pe parcursul procesului de transferare a imaginilor de pe cameră pe calculator.
 - Dacă pornește aplicația Image Capture, faceți clic pe butonul **Download Some (Descărcare câteva)** sau pe butonul **Download All (Descărcare toate)** pentru a transfera imaginile pe calculator. Conform setărilor prestabilite, imaginile vor fi transferate în dosarul **Pictures (Fotografii)** sau **Movies (Filme)** (în funcție de tipul fișierului).
 - Dacă pornește aplicația iPhoto, faceți clic pe butonul **Import** pentru a transfera imaginile pe calculator. Imaginile vor fi memorate în aplicația iPhoto. Pentru a accesa mai târziu imaginile, rulați iPhoto.
 - Dacă nu se lansează automat nici o aplicație sau dacă doriți să copiați manual imaginile, căutați pe desktop o pictogramă pentru unități de disc ce reprezintă cartela de memorie, apoi copiați imaginile de acolo pe discul local. Pentru informații suplimentare despre modul de copiere a fișierelor, accesați Mac help, sistemul de asistență inclus în calculator.

Configurarea camerei ca unitate de disc

Această metodă setează camera să funcționeze ca o unitate de disc atunci când se conectează la calculator, astfel încât să transferați imaginile fără a utiliza software-ul HP Image Zone.

NOTĂ: Este posibil ca această metodă să nu funcționeze pe calculatoare cu Windows 98.

1. Setati camera să se comporte ca **Unitate de disc** (trebuie să executați această setare o singură dată):
 - a. Porniți camera, apoi apăsați butonul $\frac{\text{Menu}}{\text{OK}}$ pentru a afișa **Capture Menu (Meniu Captură)**.
 - b. Utilizați butonul ► pentru a vă deplasa la **Setup Menu (Meniu Configurare)** .
 - c. Utilizați butonul ▼ pentru a evidenția opțiunea de meniu **USB**, apoi apăsați butonul $\frac{\text{Menu}}{\text{OK}}$.
 - d. Utilizați butonul ▼ pentru a selecta **Disk Drive (Unitate de disc)**, apoi apăsați butonul $\frac{\text{Menu}}{\text{OK}}$.
 - e. Utilizați butonul ▼ pentru a evidenția opțiunea **EXIT**, apoi apăsați butonul $\frac{\text{Menu}}{\text{OK}}$.
2. După ce ați configurat camera ca **Unitate de disc**, conectați camera la calculator utilizând cablul USB.
3. Din acest moment, procesul de transferare a imaginilor coincide cu cel descris în secțiunea **Utilizarea unui cititor de cartele de memorie** la pagina 113. Pe calculatoare cu sistem de operare Windows, camera va fi afișată ca disc amovibil în cadrul ferestrei Windows Explorer. Pe calculatoare Macintosh, se va lansa automat aplicația Image Capture sau iPhoto.

4. După ce ați transferat imaginile din cameră pe computer, deconectați camera de la computer. În cazul în care utilizați Windows 2000 sau XP, este posibil ca la deconectarea camerei să primiți avertizarea „Unsafe Removal” („Deconectarea nu este sigură”). Puteți să ignorați acest avertisment.

NOTĂ: Pentru calculatoarele Macintosh, în cazul în care nici una dintre aplicațiile Image Capture sau iPhoto nu pornește automat, verificați dacă pe desktop apare pictograma unei unități de disc cu eticheta **HP_M417** sau **HP_M517**. Pentru informații suplimentare despre modul de copiere a fișierelor, accesați Mac help, sistemul de asistență inclus în calculator.

Probleme și soluții

Problemă	Cauză posibilă	Soluție
Camera nu pornește.	Bateriile nu funcționează corect, sunt prea descărcate, sunt instalate incorect, lipsesc, sau sunt de alt tip.	<ul style="list-style-type: none">• Nivelul de încărcare al bateriilor poate fi scăzut sau acestea sunt complet descărcate. Încercați instalarea unor baterii noi sau reîncărcate.• Asigurați-vă că bateriile sunt introduse corespunzător (consultați pagina 13).• Nu utilizați baterii alcaline obișnuite. Pentru rezultate optime, utilizați baterii Energizer Lithium AA sau baterii reîncărcabile NiMH AA.
	Dacă utilizați adaptorul de alimentare HP opțional, acesta nu este conectat la cameră sau nu este conectat la priza de alimentare.	Asigurați-vă că adaptorul de alimentare HP este conectat la cameră și este introdus într-o priză de alimentare funcțională.
	Adaptorul de alimentare HP nu funcționează corespunzător.	Asigurați-vă că adaptorul de alimentare HP nu este deteriorat și că este conectat la o priză de alimentare funcțională.
	Camera nu mai funcționează.	Resetați camera (consultați pagina 108).

Problemă	Cauză posibilă	Soluție
Camera nu pornește (continuare).	Cartela de memorie opțională nu este o cartelă acceptată sau este defectă.	Asigurați-vă că tipul de cartelă de memorie este cel corespunzător pentru camera dvs. (consultați pagina 189). În cazul în care tipul cartelei de memorie este cel corect, îndepărtați cartela de memorie și verificați dacă puteți porni camera. Dacă puteți porni camera fără cartela de memorie instalată, atunci cartela este probabil defectă. Înlocuiți cartela de memorie.
LED-ul de alimentare este aprins, însă camera pare blocată și nu funcționează corect.	Camera poate avea o problemă de moment.	Resetați camera (consultați pagina 108).

Problemă	Cauză posibilă	Soluție
Trebuie să înlocuiți sau să reîncărcați frecvent bateriile.	Utilizarea excesivă a afișajului pentru Vizualizare directă sau înregistrare video, utilizarea excesivă a blițului și transfocarea excesivă măresc viteza de descărcare a bateriilor.	Consultați Prelungirea duratei de viață a bateriilor la pagina 166.
	Bateriile NiMH pe care le utilizați au fost încărcate incorect, sau s-au descărcat singure deoarece nu au fost utilizate timp mai îndelungat.	Bateriile NiMH nu sunt încărcate complet când sunt noi și se descarcă în timp, chiar și când nu sunt instalate în cameră. Bateriile noi sau care nu a fost încărcate de curând trebuie reîncărcate pentru a atinge capacitatea maximă (consultați pagina 172).
	Tipul chimic al bateriilor este necorespunzător pentru modul de utilizare al camerei.	Consultați Performanțe pentru fiecare tip de baterii la pagina 169.





Problemă	Cauză posibilă	Soluție
Bateriile camerei nu se încarcă.	Nu sunt introduse baterii reîncărcabile.	Instalați baterii NiMH. Bateriile cu litiu și alcaline nu pot fi reîncărcate.
	Bateriile sunt deja încărcate.	Încărcarea bateriilor nu va fi inițializată, dacă bateriile NiMH au mai fost încărcate recent. Încercați să le încărcați din nou după ce s-au descărcat ceva mai mult.
	Este utilizat un adaptor CA necorespunzător.	Utilizați numai adaptorul de alimentare HP aprobat pentru acest tip de cameră (consultați pagina 177).
	Tensiunea bateriei este prea scăzută pentru a fi inițializată încărcarea.	Camera nu permite încărcarea bateriilor NiMH defecte sau descărcate excesiv. Scoateți bateriile din cameră și încărcați-le în încărcătorul rapid opțional HP Photosmart Quick Recharger pentru camere din seria M (achiziționat separat), apoi reîncercați-le în cameră. Dacă această metodă nu dă rezultate, este posibil ca una sau ambele baterii să fie defecte. Cumpărați baterii NiMH noi și încercați din nou.

Problemă	Cauză posibilă	Soluție
Bateriile camerei nu se încarcă (continuare).	Bateriile sunt deteriorate sau defecte.	Bateriile NiMH se degradează în timp și se pot defecta. În cazul în care camera detectează o problemă legată de baterii, nu va permite încărcarea acestora sau va determina oprirea prematură a încărcării. Cumpărați baterii noi.
	Bateriile nu sunt introduse corespunzător.	Asigurați-vă că bateriile sunt introduse corespunzător (consultați pagina 13).
La apăsarea unui buton, camera nu răspunde comenzii aferente.	Camera a fost oprită sau s-a închis.	Porniți camera, opriți-o și reporniți-o.
	Camera este conectată la un calculator.	Majoritatea butoanelor camerei nu răspund la comenzile aferente atunci când camera este conectată la calculator. Dacă răspund la comenzi, este numai pentru a activa afișajul în cazul în care acesta este dezactivat, sau invers.
	Camera procesează o imagine.	Așteptați până când LED-ul memorie se stinge, adică până când camera termină de procesat imaginea preluată anterior.
	Bateriile sunt descărcate.	Înlocuiți sau reîncărcați bateriile.

Problemă	Cauză posibilă	Soluție
La apăsarea unui buton, camera nu răspunde comenzii aferente (continuare).	Cartela de memorie opțională nu este o cartelă acceptată sau este defectă.	Asigurați-vă că tipul de cartelă de memorie este cel corespunzător pentru camera dvs. (consultați pagina 189). În cazul în care tipul cartelei este cel corect, opriți camera, scoateți cartela de memorie, porniți camera și verificați reacția camerei la apăsarea unui buton. Dacă funcționează, cartela este probabil defectă. Înlocuiți cartela de memorie.
	Camera nu mai funcționează.	Resetați camera (consultați pagina 108).
Există un decalaj mare între momentul apăsării butonului Declanșator și momentul în care camera realizează o fotografie.	Camera are nevoie de timp pentru a memora setările pentru focalizare și expunere.	Utilizați funcția Focus Lock (Memorare focalizare) (consultați pagina 42).
	Scena este întunecată, iar camera prelungeste mult expunerea.	<ul style="list-style-type: none"> • Utilizați blițul. • Dacă nu puteți utiliza blițul, folosiți un trepied pentru a menține camera nemișcată pe durata lungă de expunere.

Problemă	Cauză posibilă	Soluție
Există un decalaj mare între momentul apăsării butonului Declanșator și momentul în care camera realizează o fotografie (continuare).	Camera utilizează blițul cu reducerea efectului de ochi roșii.	Va dura mai mult să realizați o fotografie, dacă funcția pentru reducerea efectului de ochi roșii este activată. Declanșarea este întârziată din cauza blițului suplimentar. Asigurați-vă, la rândul dvs., că subiecții vor aștepta blițurile adiționale.
La apăsarea butonului Declanșator, camera nu realizează nici o fotografie.	Nu ați apăsat destul de puternic pe butonul Declanșator .	Apăsați butonul Declanșator până la capăt.
	Memoria internă sau cartela de memorie opțională instalată este ocupată la capacitate maximă.	Transferați imaginile din cameră pe calculator, apoi formatați memoria internă sau cartela de memorie (consultați paginile 17 și 77). Sau, înlocuiți cartela cu una nouă.
	Cartela de memorie opțională instalată este blocată.	Cu camera oprită, scoateți cartela de memorie și mutați urechea de blocare pe poziția deblocat.

Problemă	Cauză posibilă	Soluție
La apăsarea butonului Declanșator, camera nu realizează nici o fotografie (continuare).	Blițul se reîncarcă.	Înainte de a realiza altă fotografie, așteptați ca blițul să fie reîncărcat.
	Camera este setată pe modul de expunere Macro  și nu poate realiza fotografia până nu determină distanța de focalizare.	<ul style="list-style-type: none"> Refocalizați camera (încercați să utilizați funcția Focus Lock (Memorare focalizare)); consultați pagina 42). Asigurați-vă că subiectul fotografiei se află la distanța de focalizare pentru modul Macro (prim-plan) (consultați pagina 47).
	Camera încă mai salvează ultima fotografie realizată.	Înainte de a realiza altă fotografie, așteptați câteva secunde, astfel încât camera să finalizeze procesarea ultimei imagini.
Afișajul pentru imagini nu funcționează.	Bateriile sunt încărcate prea puțin, sunt descărcate complet sau camera nu mai funcționează.	<ul style="list-style-type: none"> Înlocuiți sau reîncărcați bateriile. Dacă afișajul pentru imagini nu pornește, scoateți bateriile și conectați adaptorul HP pentru a vedea dacă afișajul pornește. Dacă afișajul nu pornește, resetați camera (consultați pagina 108).

Problemă	Cauză posibilă	Soluție
Imaginea este neclară.	Este lumină puțină și blițul este setat Flash Off (Bliț dezactivat) 	În condiții de lumină slabă, camera necesită un timp de expunere mai mare. Utilizați un trepied pentru a menține camera nemișcată, îmbunătățiți condițiile de iluminare sau setați blițul pe Flash On (Bliț activat)  consultați pagina 45).
	Subiectul a fost apropiat și camera ar fi trebuit setată pe modul de expunere Macro  .	Setați camera pe modul de expunere Macro  și încercați din nou să faceți fotografia (consultați pagina 47).
	Ați mișcat camera în timp ce realizați fotografia.	Țineți camera nemișcată atunci când apăsați butonul Declanșator sau utilizați un trepied. Urmăriți pictograma  de pe afișaj (aceasta indică faptul că nu reușiți să mențineți camera nemișcată și că ar trebui să utilizați un trepied).
	Focalizarea a fost greșită sau inexistentă.	<ul style="list-style-type: none"> Asigurați-vă că parantezele de focalizare sunt verzi înaintea realizării fotografiei (consultați pagina 40). Utilizați funcția Focus Lock (Memorare focalizare) (consultați pagina 42).

Problemă	Cauză posibilă	Soluție
Imaginea este prea luminoasă.	Blițul a furnizat prea multă lumină.	<ul style="list-style-type: none"> • Dezactivați blițul (consultați pagina 45). • Îndepărtați-vă de subiect și utilizați transfocatorul pentru a obține aceeași încadrare.
	O sursă naturală sau artificială, alta decât blițul, a furnizat prea multă lumină.	<ul style="list-style-type: none"> • Încercați să realizați fotografia din alt unghi. • În zilele însorite, evitați să îndreptați camera direct spre o sursă de lumină puternică sau o suprafață reflectorizantă. • Micșorați valoarea setării EV Compensation (Compensare expunere) (consultați pagina 63).
	Scena a avut prea multe obiecte de culoare închisă, precum un obiect negru în fața unui fundal întunecat.	Micșorați valoarea setării EV Compensation (Compensare expunere) (consultați pagina 63).

Problemă	Cauză posibilă	Soluție
Imaginea este prea luminoasă (continuare).	Opțiunea Display Brightness (Luminozitate afișaj) este setată pe High (Ridicată) pentru utilizare în exterior, făcând fotografiile să apară prea luminate pe afișaj.	Modificați setarea Display Brightness (Luminozitate afișaj) din Setup Menu (Meniu Configurare) pentru o luminozitate corespunzătoare a afișajului (consultați pagina 98).
	Ați utilizat opțiunea EV Compensation (Compensare expunere) când nu trebuia.	Setați valoarea EV Compensation (Compensare expunere) pe 0.0 (consultați pagina 63).

Problemă	Cauză posibilă	Soluție
Imaginea este prea închisă.	Iluminarea a fost insuficientă.	<ul style="list-style-type: none"> • Așteptați îmbunătățirea condițiilor de iluminare naturală. • Adăugați o sursă de lumină indirectă. • Utilizați blițul (consultați pagina 45). • Măriți valoarea EV Compensation (Compensare expunere) (consultați pagina 63). • Utilizați opțiunea Adaptive Lighting (Iluminare adaptată) (consultați pagina 58).
	Blițul era activat, dar subiectul se afla prea departe.	Asigurați-vă că subiectul se află în raza de acțiune a blițului (consultați pagina 186). Dacă nu, încercați să utilizați setarea Flash Off (Bliț dezactivat)  (consultați pagina 45), care va necesita un timp de expunere mai mare (utilizați un trepied).

Problemă	Cauză posibilă	Soluție
Imaginea este prea închisă (continuare).	În spatele subiectului a apărut un halou.	<ul style="list-style-type: none"> • Utilizați setarea Flash On (Bliț activat) ⚡ (consultați pagina 45) pentru a mări nivelul de iluminare a subiectului. Acest efect se numește bliț de umplere. • Măriți valoarea EV Compensation (Compensare expunere) (consultați pagina 63). • Utilizați opțiunea Adaptive Lighting (Iluminare adaptată) (consultați pagina 58).
	Degetul dvs. a obturat blițul.	Asigurați-vă că nu țineți degetele în fața blițului atunci când realizați o fotografie.
	Scena a avut prea multe obiecte de culoare deschisă, precum un obiect alb în fața unui fundal de culoare deschisă.	Măriți valoarea EV Compensation (Compensare expunere) (consultați pagina 63).

Problemă	Cauză posibilă	Soluție
Imaginea este granulată.	Camera a fost prea caldă atunci când a fost realizată fotografia. Camera s-a aflat sau a fost păstrată timp îndelungat într-un loc prea cald.	Acest efect, care poate apare la toate camerele digitale, probabil că nu este vizibil la majoritatea imaginilor. Acest efect va scădea pe măsură ce camera se răcește. Pentru cea mai bună calitate a imaginii, evitați păstrarea camerei în locuri foarte calde. Dacă aparatul este cald după o utilizare mai îndelungată, dezactivați afișajul pentru a reduce sursa de căldură. Ca și în cazul tuturor dispozitivelor electronice, evitați lăsarea camerei în locuri foarte calde, precum bordul mașinii aflate în soare.
	Valoarea ISO Speed (Sensibilitate virtuală ISO) a fost prea mare.	Utilizați o valoare ISO Speed (Sensibilitate virtuală ISO) mai mică (consultați pagina 66).
	Valoarea Image Quality (Calitate imagine) a fost prea mică.	Utilizați setarea cea mai ridicată pentru calitatea imaginii (5MP Best), care are cea mai mică compresie a imaginii (consultați pagina 64).

Problemă	Cauză posibilă	Soluție
Imaginea este granulată (continuare).	Iluminarea a fost insuficientă.	<ul style="list-style-type: none"> • Așteptați îmbunătățirea condițiilor de iluminare naturală. • Adăugați o sursă de lumină indirectă. • Utilizați blițul (consultați pagina 45).
Unele opțiuni de meniu apar gri în Playback Menu (Meniu Redare).	Opțiunea de meniu nu este valabilă pentru imagine.	Acest comportament este normal. De exemplu, dacă ați selectat un clip video, nu aveți cum să îl rotiți. Sau, dacă ați selectat o fotografie făcută fără bliț, nu aveți cum să eliminați efectul de ochi roșii.
	Fotografia a fost făcută cu altă cameră și nu poate fi editată cu această cameră.	Transferați imaginile din cameră pe calculator (consultați pagina 91), apoi vizualizați-le sau modificați-le cu ajutorul software-ului HP Image Zone.
Lipsește imaginile din cameră.	După ce ați făcut una sau mai multe fotografii, ați instalat o cartelă de memorie.	Mutați imaginile din memoria internă pe cartela de memorie (consultați pagina 105).

Problemă	Cauză posibilă	Soluție
Data și/sau ora afișate sunt greșite.	Data și/sau ora sunt setate incorect sau a fost schimbat fusul orar.	Resetați data și ora, utilizând opțiunea Date & Time (Data și ora) din Setup Menu (Meniu Configurare) (consultați pagina 101).
	Bateriile au fost descărcate sau au fost scoase din cameră timp prea îndelungat.	Resetați data și ora, utilizând opțiunea Date & Time (Data și ora) din Setup Menu (Meniu Configurare) (consultați pagina 101).
Camera răspunde greu la comanda pentru revederea imaginilor.	O cartelă de memorie lentă sau un număr prea mare de imagini stocate pe cartelă pot afecta acțiuni cum ar fi derularea imaginilor, mărirea, ștergerea etc.	Pentru sfaturi referitoare la cartelele de memorie, consultați paginile 189 și 192.
	Camera este posibil să proceseze o imagine.	Așteptați până când LED-ul memorie se stinge, adică până când camera termină procesarea.

Problemă	Cauză posibilă	Soluție
Camera se încălzește (chiar se înfierbântă) la atingere.	Utilizați un adaptor de alimentare HP pentru a alimenta camera sau pentru a încărca bateriile camerei, sau ați utilizat camera pentru o perioadă prelungită de timp (15 minute sau mai mult).	Acest lucru este normal. Totuși, dacă ceva vi se pare suspicios, opriți camera, decuplați-o de la adaptorul HP și permiteți camerei să se răcească. Apoi, examinați camera și bateriile pentru a identifica eventuale deteriorări.
Camera se blochează când stabilește o conexiune cu calculatorul.	Cablul USB nu este introdus suficient în cameră sau în calculator.	Asigurați-vă că ați conectat corespunzător cablul USB la calculator și la cameră. Dacă problema nu se rezolvă astfel, încercați să conectați cablul USB la alt port USB al calculatorului.
	Camera poate avea o problemă de moment.	<ul style="list-style-type: none"> • Opriți camera, apoi porniți-o din nou. Dacă problema nu se rezolvă astfel, resetați camera (consultați pagina 108). • Dacă problema persistă, contactați Asistența HP (consultați pagina 155).

Problemă	Cauză posibilă	Soluție
Nu reușiți să descărcați imagini din cameră în calculator.	Software-ul HP Image Zone nu este instalat pe calculator.	Fie instalați software-ul HP Image Zone (consultați pagina 19), fie consultați pagina 112.
	Calculatorul nu înțelege standardul PTP (Picture Transfer Protocol - Protocol transfer imagine).	Setați camera ca Unitate de disc (consultați pagina 117).
Apare un mesaj de eroare când transferați imaginile pe calculator.	Este posibil ca transferul să fi fost întrerupt de un scurtcircuit sau de o descărcare electrostatică.	Închideți software-ul HP Image Zone Transfer, deconectați camera de la calculator (sau de la stația de conectare) și resetați camera (consultați pagina 108). Reporniți apoi procesul de transferare a imaginilor (consultați pagina 91).
A survenit o problemă la instalarea sau utilizarea software-ului HP Image Zone.		Consultați site-ul Web Asistență pentru clienți HP: www.hp.com/support

Mesaje de eroare pe cameră

Mesaj	Cauză posibilă	Soluție
BATTERIES DEPLETED. (BATERII EPUIZATE.)	Puterea bateriei este prea scăzută pentru a funcționa în continuare.	Înlocuiți sau reîncărcați bateriile, sau utilizați adaptorul de alimentare HP opțional.
Batteries are non-rechargeable. (Bateriile nu sunt acumulatori.)	Bateriile nu sunt acumulatori.	Verificați dacă în cameră aveți acumulatori, apoi încercați să încărcați bateriile de câteva ori. Dacă această operațiune nu dă rezultate, achiziționați baterii noi și încercați din nou.
Batteries cannot be charged. (Bateriile nu pot fi încărcate.)	A survenit o eroare sau o pană de curent în cursul încărcării, este utilizat un adaptor de alimentare necorespunzător, bateriile au fost descărcate excesiv, bateriile sunt defecte sau nu au fost instalate în cameră.	Încercați să încărcați bateriile de mai multe ori. Dacă acest lucru eșuează, încercați încărcarea bateriilor într-un încărcător extern. Dacă nici așa bateriile nu se vor încărca, cumpărați baterii noi și încercați din nou.

Mesaj	Cauză posibilă	Soluție
BATTERIES LOW. (BATERII DESCĂRCATE.)	Ați instalat baterii alcaline sau cu litiu care s-au descărcat.	Cumpărați baterii noi și încercați din nou. Pentru o durată de viață mai mare a bateriilor, utilizați baterii cu litiu sau acumulatori NiMH.
UNSUPPORTED CARD (CARTELĂ NEACCEPTATĂ)	Cartela de memorie opțională instalată în slotul de memorie nu este o cartelă de memorie acceptată.	Asigurați-vă că tipul de cartelă de memorie este cel corespunzător pentru camera dvs. (consultați pagina 189).
CARD IS UNFORMATTED Press OK to format card (CARTELĂ NEFORMATĂ Apăsați butonul OK pentru a formata cartela)	Cartela de memorie opțională instalată trebuie să fie formatată.	Formatați cartela de memorie urmând instrucțiunile de pe afișaj (sau scoateți cartela din cameră dacă nu doriți să fie formatată). Formatarea cartelei de memorie șterge toate fișierele de pe cartelă.
CARD HAS WRONG FORMAT Press OK to format card (CARTELA ESTE FORMATATĂ INCORECT Apăsați butonul OK pentru a formata cartela)	Cartela de memorie opțională instalată este formatată pentru alt dispozitiv, cum ar fi un player MP3.	Formatați din nou cartela de memorie urmând instrucțiunile de pe afișaj (sau scoateți cartela din cameră dacă nu doriți să fie reformatată). Formatarea cartelei de memorie șterge toate fișierele de pe cartelă.





Mesaj	Cauză posibilă	Soluție
<p>Unable to Format Try Again (Formatare imposibilă Încercați din nou)</p>	<p>Cartela de memorie opțională instalată este coruptă.</p>	<p>Înlocuiți cartela de memorie sau, dacă dispuneți de un cititor de cartele de memorie, încercați să o formatați cu ajutorul computerului. Pentru instrucțiuni, consultați documentația cititorului de cartele.</p>
<p>The card is locked. Please remove the card from your camera. (Cartela este blocată. Scoateți cartela din cameră).</p>	<p>Atunci când încercați să configurați HP Instant Share Menu (Meniu HP Instant Share), cartela de memorie opțională instalată este blocată.</p>	<p>Cu camera oprită, comutați urechea de blocare de pe cartelă în poziția deblocată sau scoateți cartela de memorie din cameră și continuați operația efectuată cu HP Instant Share.</p>
<p>CARD LOCKED (CARTELĂ BLOCATĂ)</p>	<p>Cartela de memorie opțională instalată este blocată.</p>	<p>Cu camera oprită, scoateți cartela de memorie din cameră și mutați urechea de blocare de pe cartelă în poziția deblocat.</p>





Mesaj	Cauză posibilă	Soluție
<p>MEMORY FULL (MEMORIE PLINĂ) sau CARD FULL (CARTELĂ PLINĂ)</p>	<p>Spațiul disponibil este insuficient pentru a putea memora imagini suplimentare în memoria internă sau pe cartela de memorie opțională instalată.</p>	<p>Transferați imaginile din cameră pe calculator (consultați pagina 91), apoi ștergeți toate imaginile din memoria internă sau de pe cartela de memorie (consultați pagina 77). Sau, înlocuiți cartela cu una nouă.</p>
<p>Memory too full to record audio. (Memorie prea plină pentru a înregistra sunet.) sau Card too full to record audio. (Cartelă prea plină pentru a înregistra sunet.)</p>	<p>Nu este spațiu suficient pentru a înregistra mai mult de 3 secunde de sunet.</p>	<p>Transferați imaginile, clipurile video și/sau fișierele audio din cameră pe calculator (consultați pagina 91), apoi ștergeți toate fișierele din memoria internă sau de pe cartela de memorie (consultați pagina 77). Sau, înlocuiți cartela cu una nouă.</p>

Mesaj	Cauză posibilă	Soluție
<p>Memory full. Camera cannot save Share selections. (Memorie plină. Camera nu poate salva selecțiile de partajare.) sau Card full. Camera cannot save Share selections. (Camera nu poate memora selecțiile de partajare)</p>	<p>Memoria internă sau cartela de memorie opțională este plină, împiedicând salvarea în cameră a destinațiilor HP Instant Share, sau împiedicând marcarea imaginilor pentru HP Instant Share.</p>	<p>Transferați imaginile din cameră pe calculator (consultați pagina 91), apoi ștergeți toate imaginile din memoria internă sau de pe cartela de memorie (consultați pagina 77). Configurați apoi încă o dată destinațiile HP Instant Share (consultați pagina 86).</p>
<p>Insufficient space on card to rotate image. (Spațiu insuficient pe cartelă pentru a roti imaginea.) sau Insufficient space in memory to rotate image. (Spațiu insuficient în memorie pentru a roti imaginea.)</p>	<p>Nu există spațiu suficient în memoria internă sau pe cartela de memorie opțională pentru a salva o imagine rotită.</p>	<ul style="list-style-type: none"> • Ștergeți o imagine pentru a elibera spațiu de memorie, apoi încercați să rotiți din nou imaginea. • Transferați imaginile din cameră pe calculator (consultați pagina 91), apoi rotiți imaginea cu ajutorul software-ului HP Image Zone sau cu alt pachet de editare a imaginilor.

Mesaj	Cauză posibilă	Soluție
<p>Insufficient space on card to save updated image. (Spațiu insuficient pe cartelă pentru a salva imaginea actualizată.)</p> <p>sau</p> <p>Insufficient space in memory to save updated image. (Spațiu insuficient în memorie pentru a salva imaginea actualizată.)</p>	<p>Nu există spațiu suficient în memoria internă sau pe cartela de memorie opțională pentru a salva imaginea după eliminarea efectului de ochi roșii.</p>	<p>Transferați imaginile din cameră pe calculator (consultați pagina 91), apoi ștergeți toate imaginile din memoria internă sau de pe cartela de memorie (consultați pagina 77). Eliminați apoi efectul de ochi roșii din imagine cu ajutorul software-ului HP Image Zone.</p>
<p>The image is too large to magnify. (Imaginea este prea mare pentru a fi mărită.)</p>	<p>Fotografia a fost făcută cu altă cameră.</p>	<p>Transferați imaginea pe calculator (consultați pagina 91) și măriți-o cu ajutorul software-ului HP Image Zone.</p>
<p>The image is too large to rotate. (Imaginea este prea mare pentru a fi rotită.)</p>	<p>Fotografia a fost făcută cu altă cameră.</p>	<p>Transferați imaginea pe calculator (consultați pagina 91) și rotiți-o cu ajutorul software-ului HP Image Zone.</p>

Mesaj	Cauză posibilă	Soluție
<p>Unknown image error. Unable to complete request. (Eroare necunoscută de imagine. Solicitare imposibil de finalizat.)</p>	<p>Camera nu poate finaliza modificarea solicitată a imaginii.</p>	<ul style="list-style-type: none"> • Încercați să modificați din nou imaginea. • Dacă se afișează același mesaj, transferați imaginea pe calculator (consultați pagina 91) și modificați-o cu ajutorul software-ului HP Image Zone.
<p>CARD IS UNREADABLE (CARTELA NU POATE FI CITITĂ)</p>	<p>Camera nu poate citi cartela de memorie opțională instalată. Cartela ar putea fi coruptă sau de tip neacceptat.</p>	<ul style="list-style-type: none"> • Opriți camera și porniți-o din nou. • Asigurați-vă că tipul de cartelă de memorie este cel corespunzător pentru camera dvs. (consultați pagina 189). În cazul în care tipul cartelei de memorie este cel corect, încercați reformatarea cartelei utilizând opțiunea Format (Formatare) din submeniul Delete (Ștergere) din Playback Menu (Meniu Redare) (consultați pagina 77). Dacă reformatarea nu este posibilă, cartela este probabil coruptă. Înlocuiți cartela de memorie.

Mesaj	Cauză posibilă	Soluție
PROCESSING... (PROCESARE ÎN CURS...)	Camera procesează datele, de exemplu memorează ultima fotografie realizată.	Înainte de a realiza altă fotografie sau de a apăsa alt buton, așteptați câteva secunde, astfel încât camera să finalizeze procesarea.
CHARGING FLASH... (ÎNCĂRCARE BLIȚ ÎN CURS...)	Camera reîncarcă blițul.	Încărcarea blițului durează mai mult atunci când bateria este slabă. Dacă acest mesaj este afișat de multe ori, trebuie să înlocuiți sau să reîncărcați bateria.
FOCUS TOO FAR (FOCALIZARE PEA ÎNDEPĂRTATĂ)	Distanța de focalizare este mai mare decât capacitatea de focalizare a camerei în modul de expunere Macro  .	<ul style="list-style-type: none"> • Selectați un alt mod de expunere decât Macro  (consultați pagina 47). • Apropiati-vă mai mult de subiect, în interiorul distanței corespunzătoare modului de expunere Macro  (consultați pagina 47).
FOCUS TOO CLOSE (FOCALIZARE PEA APROPIATĂ)	Distanța de focalizare este mai mică decât capacitatea de focalizare a camerei în modul de expunere Macro  .	Depărtați-vă mai mult de subiect, în interiorul distanței corespunzătoare modului de expunere Macro (consultați pagina 47).

Mesaj	Cauză posibilă	Soluție
 clipește	Distanța de focalizare este mai mică decât capacitatea de focalizare a camerei fără să se afle în modul de expunere Macro  .	Setați camera pe modul de expunere Macro  sau mutați-vă mai departe.
UNABLE TO FOCUS (FOCALIZARE IMPOSIBILĂ) și  clipește	Camera nu poate focaliza în modul de expunere Macro  , probabil din cauza nivelului de contrast scăzut.	<ul style="list-style-type: none"> • Utilizați funcția Focus Lock (Memorare focalizare) (consultați pagina 42). Fixați o parte a scenei care este mai luminată sau care are o margine cu contrast mai mare. • Asigurați-vă că subiectul se află în interiorul distanței de focalizare pentru modul Macro (consultați pagina 47).
NOT ENOUGH LIGHT FOR FAST SHOT (LUMINĂ INSUFICIENTĂ PENTRU FOTOGRAFIERE RAPIDĂ)	Lumina este slabă, iar imaginea este posibil să fie neclară datorită setării mici a deschiderii utilizate în modul Fotografie rapidă .	Adăugați lumină scenei. (Blițul este setat pe Flash Off (Bliț dezactivat) în modul Fotografie rapidă .)

Mesaj	Cauză posibilă	Soluție
 <p>(avertisment pentru tremur al camerei)</p>	<p>Lumina este slabă și este posibil ca imaginea să fie neclară, din cauza expunerii prelungite.</p>	<p>Utilizați blițul (consultați pagina 45), așezați camera pe o suprafață stabilă sau utilizați un trepied.</p>
<p>ERROR SAVING IMAGE (EROARE LA SALVAREA IMAGINII) sau ERROR SAVING VIDEO (EROARE LA SALVAREA CLIPULUI VIDEO)</p>	<p>Cartela de memorie opțională instalată a fost pe jumătate blocată sau a fost scoasă din cameră înainte ca aceasta să finalizeze scrierea pe cartelă.</p>	<ul style="list-style-type: none"> • Așteptați întotdeauna ca LED-ul Memorie să nu mai clipească, înainte de a scoate cartela de memorie din cameră. • Cu camera oprită, scoateți cartela de memorie și verificați dacă urechea din marginea cartelei este complet în poziția deblocat.
<p>Cannot display image (Imaginea nu poate fi afișată). <numefișier></p>	<p>Imaginea a fost realizată cu altă cameră sau fișierul imagine a fost deteriorat când camera a fost oprită într-un mod necorespunzător.</p>	<ul style="list-style-type: none"> • Totuși, imaginea ar putea fi bună. Transferați imaginea pe calculator (consultați pagina 91) și încercați să o deschideți cu software-ul HP Image Zone. • Nu scoateți cartela de memorie atunci când camera este pornită.

Mesaj	Cauză posibilă	Soluție
<p>No devices are connected to camera dock. (Nici un dispozitiv conectat la stația de conectare.)</p>	<p>Camera nu este bine așezată în stație sau cablurile nu sunt conectate ferm.</p>	<p>Verificați dacă ați introdus corect camera în stație și verificați mufele cablului USB din stație, imprimantă, calculator sau televizor.</p>
<p>No printable images in memory. (Nu există imagini de tipărit în memorie.) sau No printable images on card. (Nu există imagini de tipărit pe cartelă.)</p>	<p>Camera conectată la imprimantă nu conține nici o fotografie. Clipurile video nu se pot tipări direct de la cameră.</p>	<p>Deconectați camera de la imprimantă și faceți fotografii înainte de a reconecta camera la imprimantă.</p>
<p>Cannot print video clips. (Clipurile video nu pot fi imprimate.)</p>	<p>Ați selectat opțiunea Print 1 copy (Tipărește 1 copie) sau Print 2 copies (Tipărește 2 copii) în HP Instant Share Menu (Meniu HP Instant Share) și v-ați deplasat la un clip video. Clipurile video nu se pot tipări de la cameră.</p>	<p>Dacă imprimanta acceptă tipărirea clipurilor video, transferați clipul video pe calculator (consultați pagina 91) și tipăriți clipul de la calculator.</p>

Mesaj	Cauză posibilă	Soluție
Camera has experienced an error (Camera a detectat o eroare)	Camera poate avea o problemă de moment.	Opriți camera și porniți-o din nou. În cazul în care problema nu este remediată, încercați să resetați camera (consultați pagina 108). Dacă problema persistă, notați codul de eroare și apelați la Asistența tehnică HP (consultați pagina 155).
Unable to communicate with printer (Comunicare imposibilă cu imprimanta)	Nu există nici o conexiune între cameră și imprimantă.	<ul style="list-style-type: none"> • Verificați dacă imprimanta este pornită și nu are erori. • Asigurați-vă că ați conectat cablul între imprimantă și cameră sau între imprimantă și stația de conectare HP Photosmart seria M opțională. Dacă problema nu se rezolvă astfel, opriți camera și deconectați-o de la cablul USB. Opriți imprimanta și porniți-o din nou. Reconectați camera și porniți-o.
Printer top cover is open (Capacul superior al imprimantei este deschis)	Imprimanta este deschisă.	Închideți capacul superior al imprimantei.

Mesaj	Cauză posibilă	Soluție
Printer ink cover is open. (Capacul de la cerneală al imprimantei este deschis.)	Capacul de la cartușele de cerneală este deschis.	Închideți capacul de la cartușele de cerneală.
Incorrect or missing print cartridge. (Cartuș de imprimare incorect sau lipsă.)	Cartușul de imprimantă este un model necorespunzător sau lipsește.	Instalați un cartuș de imprimantă nou, opriți imprimanta, apoi porniți-o din nou.
Incorrect or missing print head. (Cap de imprimare incorect sau lipsă.)	Capul de imprimare este un model necorespunzător sau lipsește.	Instalați un nou cap de imprimare, opriți imprimanta, apoi porniți-o din nou.
Unable to print. Error reading image file. (Tipărire imposibilă. Eroare la citirea fișierului imagine.)	Imprimanta nu reușește să citească fișierul pe care încercați să îl tipăriți. Este posibil ca fișierul să fie corupt.	Încercați să tipăriți din nou. Dacă problema nu se rezolvă astfel, încercați să tipăriți de la calculator.
Printer has a paper jam (Imprimanta are un blocaj de hârtie) sau The print carriage has stalled (Carul de imprimare s-a blocat)	S-a blocat hârtie în imprimantă sau s-a blocat carul de imprimare.	Opriți imprimanta. Deblocați hârtia și porniți din nou imprimanta.





Mesaj	Cauză posibilă	Soluție
Printer is out of paper (Imprimanta nu mai are hârtie)	Imprimanta nu mai are hârtie.	Încărcați hârtie în imprimantă și apăsați butonul OK sau Continuare de pe imprimantă.
Unsupported USB cable (Cablul USB neacceptat)	Stația de conectare a camerei este conectată la o imprimantă care utilizează un tip greșit de cablu sau imprimanta nu este compatibilă PictBridge.	Utilizați cablul USB livrat împreună cu camera. Conectorul mai mare și mai plat al cablului (consultați pagina 93) trebuie să fie conectat la imprimantă, de regulă în partea frontală a imprimantei. Dacă imprimanta nu are un conector pentru acest tip de conexiune prin cablu USB, înseamnă că nu este o imprimantă compatibilă PictBridge și că nu este o imprimantă acceptată de către cameră. Imprimanta trebuie să aibă sigla oficială PictBridge.

Mesaj	Cauză posibilă	Soluție
<p>Selected print size is larger than selected paper size (Dimensiunea selectată pentru tipărire este mai mare decât dimensiunea selectată pentru hârtie)</p>	<p>Dimensiunea pentru tipărire este mai mare decât dimensiunea de hârtie.</p>	<p>Apăsați butonul $\frac{\text{Menu}}{\text{OK}}$ de pe cameră pentru a reveni la afișajul Print Setup (Configurare tipărire) și selectați o dimensiune pentru tipărire care corespunde dimensiunii hârtiei. Sau, selectați o dimensiune mai mare de hârtie și introduceți hârtie de dimensiuni mai mari în imprimantă.</p>
<p>Paper is not loaded correctly in the printer. (Hârtia nu este încărcată corect în imprimantă.)</p>	<p>Hârtia nu este aliniată corect în tava pentru hârtie.</p>	<p>Aliniați încă o dată hârtia și încercați să tipăriți din nou.</p>
<p>The selected combination of paper type and paper size is not supported. (Combinăția selectată pentru tip-dimensiune hârtie nu este acceptată.)</p>	<p>Tipul și dimensiunea hârtiei din imprimantă nu sunt acceptate.</p>	<p>Încărcați în imprimantă hârtie de un tip și o dimensiune acceptate.</p>

Mesaj	Cauză posibilă	Soluție
There is a problem with the printer's ink. (Problemă cu cerneala imprimantei.)	Cartușul de cerneală are un nivel scăzut de cerneală sau tipul de cartuș nu este acceptat de imprimantă.	Înlocuiți cartușul de cerneală cu unul de un tip acceptat, opriți și reporniți imprimanta.
Low ink. (Nivel scăzut de cerneală.)	Cartușul imprimantei rămâne fără cerneală.	Înlocuiți cartușul de cerneală. Este posibil să reușiți să tipăriți câteva imagini cu cartușul curent, dar culorile și calitatea nu pot avea o calitate înaltă.
Printer is out of ink. (Imprimanta nu mai are cerneală.)	Imprimanta a rămas fără cerneală.	Înlocuiți cartușul de cerneală.
Printing canceled (Tipărire anulată)	Operația de tipărire a fost anulată.	Apăsați butonul $\frac{\text{Menu}}{\text{OK}}$ de pe cameră pentru a reveni la ecranul Print Setup (Configurare tipărire) . Lansați din nou cererea de tipărire.

Mesaje de eroare pe calculator

Mesaj	Cauză posibilă	Soluție
Cannot Connect To Product (Conectare la produs imposibilă)	Calculatorul necesită accesul la fișiere din memorie în timpul configurării HP Instant Share . Însă, fie memoria internă este plină fie, dacă este instalată o cartelă de memorie opțională, cartela este plină.	Dacă memoria internă sau cartela de memorie opțională sunt pline, transferați imaginile pe un calculator (consultați pagina 91), iar apoi ștergeți imaginile din cameră pentru a elibera spațiu (consultați pagina 77).
	Camera este oprită.	Porniți camera.
	Camera nu funcționează corespunzător.	Încercați să conectați camera direct la o imprimantă compatibilă PictBridge și să tipăriți o imagine. Astfel verificați dacă conexiunea USB, cartela de memorie opțională și cablul USB funcționează corespunzător.
	Cablul nu este conectat corect.	Asigurați-vă că ați conectat corespunzător cablul la calculator și cameră.

Mesaj	Cauză posibilă	Soluție
<p>Cannot Connect To Product (Conectare la produs imposibilă) (continuare)</p>	<p>Camera este setată pe opțiunea Digital Camera (Cameră digitală) din submeniul USB Configuration (Configurare USB) din Setup Menu (Meniu Configurare), însă calculatorul nu recunoaște camera ca o cameră digitală.</p>	<p>Schimbați setarea USB Configuration (Configurare USB) în Disk Drive (Unitate de disc) în cadrul Setup Menu (Meniu Configurare) (consultați pagina 102). Acest lucru va determina recunoașterea camerei de către calculator drept altă unitate de disc, astfel încât să puteți copia cu ușurință fișiere de imagini din cameră pe hard disk-ul calculatorului.</p>
	<p>Camera este conectată la calculator printr-un hub USB, iar acesta nu este compatibil cu camera.</p>	<p>Conectați camera direct la portul USB al calculatorului.</p>
	<p>Ați utilizat stația de conectare opțională HP Photosmart seria M și ați uitat să apăsați butonul Salvare/Tipărire  / .</p>	<p>Apăsați butonul Salvare/Tipărire  /  de pe stația de conectare.</p>
	<p>Cartela de memorie opțională instalată este blocată.</p>	<p>Cu camera oprită, scoateți cartela de memorie și mutați urechea de blocare de pe cartelă în poziția deblocat.</p>

Mesaj	Cauză posibilă	Soluție
Cannot Connect To Product (Conectare la produs imposibilă) (continuare)	Conectarea USB a eșuat.	Reporniți calculatorul.
Could Not Send To Service (Nu a putut inițializa serviciul)	Camera nu este conectată la Internet.	Asigurați-vă că ați conectat calculatorul la Internet.
Communication Problem (Problemă de comunicare)	Alt software HP Instant Share rulează pe calculator, cu acces exclusiv la camera dvs.	Închideți celălalt program HP Instant Share .

Metode de obținere a asistenței tehnice

Această secțiune conține informații privind asistența tehnică pentru camera digitală, inclusiv informații despre site-ul de asistență, explicații referitoare la procesul de asistență și numere de telefon pentru asistență.

Site de accesibilitate HP Accessibility

Persoanele cu handicap pot obține asistență vizitând site-ul www.hp.com/hpinfo/community/accessibility/prodserv

HP Photosmart

Vizitați www.photosmart.hp.com sau www.hp.com/photosmart pentru următoarele informații:

- Sfaturi privind utilizarea mai eficientă și creativă a camerei
- Software și versiuni actualizate ale driver-ului camerei digitale HP
- Înregistrarea produsului
- Abonarea la anunțuri, versiuni actualizate pentru driver și software, și alertări pentru asistență

Procesul de asistență tehnică

Procesul de asistență HP funcționează cu eficiență maximă, dacă parcurgeți următoarele etape în ordinea specificată:

1. Treceți în revistă secțiunea pentru depanare din acest Manual al utilizatorului (consultați **Probleme și soluții** la pagina 119).
2. Pentru asistență, accesați site-ul serviciului pentru clienți HP Customer Care. Dacă aveți acces la Internet, puteți obține o mare varietate de informații despre camera dvs. digitală. Vizitați site-ul HP de asistență pentru produse, versiuni actualizate de drivere și de software, la adresa [**www.hp.com/support**](http://www.hp.com/support)

Asistența pentru clienți este disponibilă în următoarele limbi: chineză simplificată, chineză tradițională, coreeană, engleză, franceză, germană, italiană, japoneză, olandeză, portugheză, spaniolă, suedeză. (Informațiile despre asistență pentru Danemarca, Finlanda și Norvegia sunt disponibile numai în limba engleză.)

3. Accesați asistența online HP e-support. Dacă aveți acces la Internet, contactați HP prin e-mail, navigând la: **www.hp.com/support**. Veți primi răspuns de la un reprezentant al serviciului de Asistență pentru clienți HP. Asistența prin e-mail este disponibilă în toate limbile listate pe acest site.
4. (Clienții din SUA și Canada pot să ignore această etapă și să treacă direct la etapa 5.) Contactați dealer-ul HP local. În cazul în care camera digitală prezintă o problemă de hardware, adresați-vă dealer-ului HP local pentru rezolvarea acesteia. Pe perioada de garanție limitată a camerei digitale, beneficiați de service gratuit.
5. Contactați serviciul HP Customer Care pentru asistență prin telefon. Pentru a verifica detaliile și condițiile pentru asistență telefonică în țara/regiunea dvs., consultați următorul site: **www.hp.com/support**. Ca urmare a eforturilor permanente ale HP de a îmbunătăți serviciile de informare și asistență telefonică, vă recomandăm să verificați cu regularitate site-ul HP pentru informații noi privind facilitățile de service și livrare. Dacă nu reușiți să soluționați problema utilizând opțiunile menționate mai sus, contactați HP atunci când vă aflați în fața calculatorului și a camerei digitale. Pentru un service mai rapid, fiți pregătit să furnizați următoarele informații:
 - Numărul modelului de cameră digitală (pe partea frontală a camerei)
 - Numărul de serie al camerei digitale (pe partea inferioară a camerei)
 - Sistemul de operare al computerului și memoria RAM disponibilă
 - Versiunea de software HP (pe eticheta CD-ului)
 - Mesajele afișate în momentul survenirii problemei

Condițiile acordării asistenței telefonice HP pot fi modificate fără aviz prealabil. Asistența telefonică este gratuită pentru:

- Un an de la data achiziționării, pentru următoarele țări/regiuni: Africa, Asia Pacific, Canada, America Latină, Orientul Mijlociu și Statele Unite.
- Un an de la data achiziționării, în majoritatea Europei.
- Doi ani de la data achiziționării, pentru următoarele țări/regiuni din Europa: Republica Cehă, Slovacia, Turcia și Portugalia.

Asistența telefonică în Statele Unite și Canada

Asistența este disponibilă în cursul și după perioada de garanție.

În cursul perioadei de garanție, asistența telefonică se acordă gratuit. Apelați **1-(800)-474-6836 (1-800-HP invent)**.

Asistența telefonică pentru serviciul HP Total Care este disponibilă 24 de ore zilnic, 7 zile pe săptămână, în engleză (S.U.A. și Canada), spaniolă (numai în S.U.A.) și franceză (numai în Canada). (Zilele și orele de asistență pot fi modificate fără preaviz.)

După expirarea perioadei de garanție, sunați la **1-(800)-474-6836 (1-800-HP invent)**. Va fi necesară o taxă de asistență, care va fi retrasă de pe cartea dvs. de credit. Dacă sunteți de părere că produsul dvs. HP necesită întreținere, vă rugăm apelați serviciul HP Total Care, iar un reprezentant Total Care vă va ajuta să stabiliți opțiunile dvs. de service.

Asistență telefonică în Europa, Orientul mijlociu și Africa

Numerele de telefon și politica serviciului de Asistență pentru clienți HP se pot modifica. Pentru detaliile și condițiile de acordare a asistenței telefonice în țara/regiunea dvs., vizitați următorul site:

www.hp.com/support

Africa de sud	086 0001030 (Republica Africa de Sud) +27 11 2589301 (număr internațional)
Africa de Vest	+351 213 17 63 80 (Numai pentru țările în care se vorbește limba franceză)
Algeria	+213 61 56 45 43
Arabia Saudită	800.897 1444 (național, gratuit)
Austria	+43 1 86332 1000 0810-001000 (în țară)
Bahrain	800 171 (național, gratuit)
Belgia	070 300 005 (olandeză) 070 300 004 (franceză)
Danemarca	+45 70 202 845
Egipt	+20 2 532 5222
Elveția	0848 672 672 (germană, franceză, italiană— La orele de vârf 0,08 CHF/În afara orelor de vârf 0,04 CHF)
Emiratele Arabe Unite	800 4520 (național, gratuit)

Federația Rusă	+7 095 7973520 (Moscova) +7.812 3467997 (St. Petersburg)
Finlanda	+358 (0)203 66 767
Franța	+33 (0)892 69 60 22 (0,34 Euro/min.)
Germania	+49 (0)180 5652 180 (0,12 Euro/min.)
Grecia	+30.210 6073603 (număr internațional) 801 11 22 55 47 (național) 800 9 2649 (gratuit din Cipru până la Atena)
Irlanda	1890 923 902
Israel	+972 (0) 9 830 4848
Italia	848 800 871
Luxemburg	900 40 006 (franceză) 900 40 007 (germană)
Marea Britanie	+44 (0)870 010 4320
Maroc	+212 22 404747
Nigeria	+234 1 3204 999
Norvegia	+47 815 62 070
Olanda	0900 2020 165 (0,10 Euro/min.)
Orientul Mijlociu	+971 4 366 2020 (număr internațional)
Polonia	+48 22 5666 000
Portugalia	808 201 492
Republica Cehă	+420 261307310
România	+40 (21) 315 4442
Slovacia	+421 2 50222444

Spania	902 010 059
Suedia	+46 (0)77 120 4765
Tunisia	+216 71 89 12 22
Turcia	+90 216 579 71 71
Ucraina	+7 (380 44) 4903520 (Kiev)
Ungaria	+36 1 382 1111

Asistența telefonică în alte părți ale lumii

Numerele de telefon și politica serviciului de asistență pentru clienți HP Customer Care se pot modifica. Pentru detaliile și condițiile de acordare a asistenței telefonice în țara/regiunea dvs., vizitați următorul site: www.hp.com/support.

Argentina	(54)11-4778-8380 sau 0-810-555-5520
Asia Pacific	1-800-474-6836 (905-206-4663 din interiorul zonei de apelare Mississauga)
Australia	1300 721 147 (în timpul perioadei de garanție) 1902 910 910 (după perioada de garanție)
Brazilia	0800-15-7751 sau 11-3747-7799
Chile	800-360-999
China	+86 (21) 3881 4518
Columbia	01-800-51-HP-INVENT
Coreea	+82 1588-3003
Costa Rica	0-800-011-4114 sau 1-800-711-2884
Ecuador	999-119 (Andinatel) +1-800-711-2884 (Andinatel) 1-800-225-528 (Pacifitel) +1-800-711-2884 (Pacifitel)
Filipine	+63 (2) 867 3551
Guatemala	1-800-999-5105
Hong Kong SAR	+852 2802 4098

India	1 600 447737
Indonezia	+62 (21) 350 3408
Jamaica	1-800-711-2884
Japonia	0570 000 511 (Japonia - interior) +81 3 3335 9800 (Japonia - exterior)
Malaiezia	1 800 805 405
Mexic	01-800-472-6684 sau (55)5258-9922
Noua Zeelandă	+64 (9) 356 6640
Panama	001-800-711-2884
Peru	0-800-10111
Republica Dominicană	1-800-711-2884
Singapore	+65 6272 5300
Statele Unite	+1 (800) 474-6836
Taiwan	+886 0 800 010055
Thailanda	+66 (0)2 353 9000
Trinidad - Tobago	1-800-711-2884
Venezuela	0-800-4746-8368
Vietnam	+84 88234530

A Întreținerea bateriilor

Camera dvs. utilizează două baterii în format AA. Pentru rezultate optime, utilizați baterii Energizer AA cu litiu sau baterii reîncărcabile Nichel Metal Hibrid (NiMH) AA.

Bateriile alcaline asigură o durată de funcționare mult mai scăzută decât bateriile cu litiu sau NiMH. Dacă trebuie să utilizați baterii alcaline, utilizați variantele „ultra” sau „premium” în loc de baterii alcaline comune. În funcție de utilizarea camerei, bateriile cu litiu vor asigura o durată de funcționare de aproximativ 4-8 ori mai mare decât bateriile alcaline. Dacă preferați acumulatorii, cei cu NiMH vor asigura o durată de funcționare de 2-5 ori mai mare decât cei alcalini.

Aspecte primordiale cu privire la baterii

- La prima utilizare a unui set de baterii NiMH, asigurați-vă că le-ați încărcat complet, înainte de a le utiliza în cameră.
- Dacă nu intenționați să utilizați camera pentru o perioadă mai lungă de timp (mai mult de două luni), HP recomandă să scoateți bateriile, doar dacă nu utilizați acumulatori și lăsați camera conectată în stație sau la adaptorul de alimentare HP opțional.
- Când introduceți bateriile în cameră, asigurați-vă că ați orientat bateriile conform marcajelor din compartimentul pentru baterii. Dacă bateriile nu sunt introduse corect, capacul compartimentului s-ar putea închide, însă camera nu va funcționa.

- Nu combinați niciodată baterii de diferite tipuri (de exemplu, o una cu litiu și una cu NiMH), modele sau vârste. Acest lucru ar putea conduce la o funcționare necorespunzătoare a camerei, precum și la scurgeri din baterii. Utilizați întotdeauna două baterii identice și de același tip, model și vârstă.
- Performanța tuturor bateriilor va scădea pe măsură ce scade temperatura. Pentru performanțe optime în medii reci, utilizați baterii Energizer AA cu litiu. Bateriile NiMH pot oferi de asemenea performanțe acceptabile la temperaturi scăzute. Pentru a îmbunătăți performanțele tuturor tipurilor de baterii, păstrați camera și/sau bateriile într-un buzunar de interior cald când vă aflați într-un mediu rece.

Prelungirea duratei de viață a bateriilor

Aici găsiți niște sfaturi pentru prelungirea duratei de funcționare a bateriei:

- Dezactivați afișajul și utilizați în schimb vizorul optic pentru a încadra fotografiile și clipurile video. Dezactivați afișajul ori de câte ori este posibil.
- Modificați opțiunea **Live View at Power On (Vizualizare directă la pornire)** din meniul **Setup Menu (Meniu Configurare)** pe **Live View Off (Vizualizare directă dezactivată)**, astfel încât camera să nu pornească în modul **Vizualizare directă** (consultați **Live View at Power On (Vizualizare directă la pornire)** la pagina 100).

- Modificați setarea **Display Brightness (Luminozitate afișaj)** din meniul **Setup Menu (Meniu Configurare)** pe **Low (Joasă)**, pentru ca afișajul să consume mai puțină energie în modul **Vizualizare directă** (consultați **Display Brightness (Luminozitate afișaj)** la pagina 98).
- Reduceți la minim utilizarea blițului, configurând camera pe **Auto Flash (Bliț automat)**, în loc de **Flash On (Bliț activat)** (consultați **Setarea blițului** la pagina 45).
- Utilizați transfocarea numai dacă este necesar, pentru a reduce la minim mișcarea obiectivului (consultați **Utilizarea transfocării** la pagina 43).
- Reduceți la minim numărul de porniri/opriri. Dacă estimați să realizați mai mult de două imagini la fiecare cinci minute, lăsați camera pornită și cu afișajul dezactivat, în loc să o opriți după fiecare fotografie. Astfel, veți reduce la minim numărul de curse ale obiectivului.
- Utilizați adaptorul de alimentare HP opțional sau stația de conectare HP Photosmart seria M în cazurile în care camera va fi pornită pentru perioade mai lungi de timp, de exemplu atunci când transferați imagini în calculator sau când le tipăriți.

Măsuri de siguranță la utilizarea bateriilor

- Nu încărcați în cameră, în stația de conectare opțională HP Photosmart seria M sau în încărcătorul rapid opțional HP Photosmart alte baterii decât NiMH.
- Nu aruncați bateriile în foc și nu le încălziți.
- Nu scurtcircuitați borna pozitivă și cea negativă a unei baterii cu nici un fel de obiect metalic (precum o sârmă).

- Nu transportați și nu depozitați o baterie alături de monede, lanțuri, agrafe sau alte obiecte metalice. Aducerea unei baterii în contact cu monede este deosebit de periculoasă pentru dvs.! Pentru a evita rănirea, nu țineți bateriile în buzunarul plin cu mărunțiș.
- Nu găuriți bateriile cu cuie, nu le loviți cu ciocanul, nu călcați pe ele și nu le expuneți la nici un șoc sau impact puternic.
- Nu sudați direct pe baterie.
- Nu expuneți bateriile la apă sau apă sărată și nu permiteți umezirea bateriilor.
- Nu dezasamblați și nu modificați bateriile. O baterie conține dispozitive de siguranță și de protecție care, dacă sunt avariate, pot face ca bateria să se încălzească, să explodeze sau să ia foc.
- Opriți imediat utilizarea bateriei dacă în timpul utilizării, încărcării sau depozitării bateria emite un miros anormal, se încălzește excesiv (rețineți că este normal ca o baterie să se încălzească), își modifică culoarea sau forma sau pare anormală din orice alt punct de vedere.
- În cazul în care bateria curge, iar substanța vă intră în ochi, nu frecați ochiul. Clătiți bine cu apă și apelați imediat la asistență medicală. Dacă nu este tratată, substanța scursă din baterie poate produce răni la ochi.

Performanțe pentru fiecare tip de baterii

Tabelul următor ilustrează performanțele bateriilor alcaline, cu litiu și NiMH reîncărcabile, în diferite scenarii de utilizare.

Regim de utilizare	Alcaline	Litiu	NiMH
Cel mai economic (peste 30 de fotografii lunar)	Slab	Satisfăcător	Bine
Cel mai economic (sub 30 de fotografii lunar)	Satisfăcător	Bine	Satisfăcător
Utilizare frecventă a blițului, fotografiere frecventă	Slab	Bine	Bine
Utilizare frecventă a modului Video	Slab	Bine	Bine
Utilizare frecventă a funcției Vizualizare directă	Slab	Bine	Bine
Durata totală de funcționare a bateriilor	Slab	Bine	Satisfăcător
Temperatură scăzută/ Utilizare pe timp de iarnă	Slab	Bine	Satisfăcător
Utilizare ocazională (fără stație de conectare)	Satisfăcător	Bine	Satisfăcător
Utilizare ocazională (cu stație de conectare)	Satisfăcător	Bine	Bine
Opțiune de reîncărcare a bateriilor	Nu	Nu	Da

Număr de poziții per tip de baterii

Tabelul următor prezintă numărul aproximativ de poziții în condiții de utilizare masivă, ocazională și medie pentru bateriile alcaline, cu litiu și NiMH reîncărcabile.





Tip baterii	Număr aproximativ de poziții la utilizare masivă	Număr aproximativ de poziții la utilizare ocazională	Număr aproximativ de poziții la utilizare medie
Alcaline	50	150	100
Litiu	300	700	500
NiMH	150	300	225

Din tabelul de mai sus rețineți că, în toate cazurile, se realizează patru fotografii per sesiune, cu cel puțin 5 minute pauză între sesiuni. Mai mult:

- Numărul de poziții în condiții de utilizare masivă este obținut cu utilizarea extinsă a modurilor **Vizualizare directă** (30 de secunde per imagine), **Redare** (15 secunde per imagine) și **Bliț activat**.
- Numărul de poziții în condiții de utilizare ocazională este obținut cu utilizarea minimă a modurilor **Vizualizare directă** (10 de secunde per imagine) și **Redare** (4 secunde per imagine). Blițul s-a utilizat în 25% dintre fotografii.
- Numărul de poziții în condiții de utilizare medie este obținut cu utilizarea modului **Vizualizare directă** timp de 15 de secunde per imagine și a modului **Redare** timp de 8 secunde per imagine. Blițul s-a utilizat în 50% dintre fotografii.

Indicatori de alimentare

Următoarele pictograme pot fi afișate pe ecranul de stare, în modul **Vizualizare directă**, în modul **Redare** și la conectarea camerei la un calculator sau la o imprimantă. Dacă nu se afișează nici o pictogramă, înseamnă că aparatul are suficientă energie în baterii pentru a funcționa normal.

Pictogramă	Descriere
	Bateriile sunt aproape descărcate. Camera se va opri în curând.
	Bateriile sunt descărcate. Camera va întrerupe alimentarea.
	Camera este alimentată cu curent alternativ (cu baterii care nu se pot reîncărca sau fără baterii).
Indicator animat de umplere a bateriei	Camera este alimentată cu curent alternativ și încarcă bateriile.
	Camera a încheiat cu succes încărcarea bateriei și este alimentată cu curent alternativ.

NOTĂ: Când scoateți bateriile din cameră, setările pentru dată și oră sunt păstrate o perioadă de aproximativ 10 minute. În cazul în care bateriile sunt scoase mai mult de 10 minute, ceasul va fi setat la data și ora ultimei opriri a camerei. Este posibil să vi se solicite actualizarea datei și a orei atunci când reporniți camera.

Reîncărcarea bateriilor NiMH

Bateriile NiMH pot fi reîncărcate în cameră atunci când camera este conectată la un alimentator opțional HP sau la o stație de conectare HP Photosmart seria M. Bateriile NiMH pot fi reîncărcate de asemenea cu un încărcător rapid HP Photosmart. Pentru informații despre utilizarea acestor accesorii, consultați **Anexa B, Achiziționarea accesoriilor pentru cameră**, de la pagina 177.

Atunci când adaptorul de alimentare HP este utilizat pentru a încărca bateriile, iar camera este oprită, LED-ul Alimentare din spatele camerei se va aprinde intermitent pe perioada încărcării. Dacă utilizați stația de conectare, ledul stației va lumina intermitent. Dacă utilizați încărcătorul rapid, LED-ul de pe încărcătorul rapid va fi aprins roșu pentru a indica încărcarea.

Următorul tabel prezintă durata medie de reîncărcare a bateriilor NiMH complet descărcate, în funcție de locația utilizată pentru încărcarea bateriilor. De asemenea, tabelul menționează simbolul afișat în timpul încărcării bateriilor.

Unde sunt încărcate bateriile	Durată medie de încărcare	Semnal la finalizarea încărcării
În cameră, cu adaptorul de alimentare HP conectat	12 până la 15 ore	În cazul în care camera este oprită, LED-ul de alimentare se nu mai clipește și se stinge. În cazul în care camera este pornită cu afișajul activat, se va afișa pictograma  .

Unde sunt încărcate bateriile	Durată medie de încărcare	Semnal la finalizarea încărcării
În cameră, în timp ce aceasta este în stația de conectare	12 până la 15 ore	LED-ul de alimentare de pe stația de conectare nu mai clipește și rămâne aprins.
În încărcătorul rapid HP	1 oră pentru 2 baterii Aproximativ 2 ore pentru 4 baterii	LED-ul încărcătorului rapid este aprins în culoarea verde.

Dacă nu utilizați camera imediat după ce ați încărcat bateriile, vă recomandăm să lăsați camera în stația de conectare sau conectată la adaptorul de alimentare HP. Camera va încărca periodic bateriile pentru a asigura disponibilitatea pentru utilizare a camerei în orice moment.

De reținut în cazul utilizării bateriilor NiMH:

- La prima utilizare a unui set de baterii NiMH, asigurați-vă că le-ați încărcat complet înainte de a le utiliza în cameră.
- Veți observa că la primele utilizări ale bateriilor NiMH, durata de funcționare a acestora va fi mai mică decât vă așteptați. Performanțele se vor îmbunătăți și vor deveni optime după ce bateriile au fost încărcate și apoi descărcate (utilizate) complet de patru până la cinci ori. Utilizați camera în mod normal pentru a descărca bateriile în timpul acestei perioade de „formatare”.
- Reîncărcați întotdeauna ambele baterii NiMH în același timp. O baterie descărcată va reduce durata de utilizare a celei de a doua baterii din cameră.

- Bateriile NiMH se descarcă atunci când nu sunt utilizate, indiferent dacă sunt instalate sau nu în cameră. Dacă nu au fost utilizate timp de peste două săptămâni, reîncărcați-le înainte de a le reutiliza. Chiar dacă nu utilizați bateriile, este recomandabil să le încărcați o dată la șase luni până la maxim un an, pentru a le prelungi durata de viață.
- Performanțele bateriilor reîncărcabile, inclusiv a celor NiMH, se degradează în timp, în special dacă sunt depozitate și utilizate la temperaturi înalte. Dacă durata de utilizare a bateriilor devine inacceptabil de scurtă de-a lungul timpului, înlocuiți-le.
- Camera, stația de conectare sau încărcătorul rapid se pot încălzi în timpul funcționării și a încărcării bateriilor NiMH. Acest lucru este normal.
- Bateriile NiMH pot fi lăsate în cameră, în stația de conectare sau în încărcătorul rapid pentru orice perioadă în timp, fără ca aceasta să dăuneze bateriilor, camerei, stației de conectare sau încărcătorului rapid. Depozitați bateriile încărcate întotdeauna într-un loc răcoros.

Măsuri de siguranță la reîncărcarea bateriilor NiMH

- Nu încărcați alte baterii decât NiMH în cameră, stația de conectare, sau în încărcătorul rapid.
- Introduceți corect bateriile NiMH în cameră, în stația de conectare sau în încărcătorul rapid.
- Utilizați camera, stația de conectare sau încărcătorul rapid la o locație uscată.
- Nu încărcați bateriile NiMH într-un loc călduros, cum ar fi sub razele soarelui sau lângă foc.
- Când reîncărcați bateriile NiMH, nu acoperiți în nici un fel camera, stația de conectare sau încărcătorul rapid.

- Nu utilizați camera, stația de conectare sau încărcătorul rapid dacă bateriile NiMH par să fie deteriorate în orice fel.
- Nu dezamblați camera stația de conectare sau încărcătorul rapid.
- Înainte de a le curăța, deconectați adaptorul de alimentare sau încărcătorul rapid de la priza de alimentare.

Întreruperea funcționării pentru conservarea energiei

Pentru a economisi energia bateriilor, afișajul se dezactivează automat după 20 de secunde dacă nu se apasă nici un buton când sunteți în modul **Vizualizare directă** sau după 30 de secunde dacă sunteți în orice alt mod. Când camera este conectată la calculator, afișajul este dezactivat automat la 10 secunde după realizarea conexiunii. Această stare de inactivitate a camerei poate fi întreruptă prin apăsarea oricărui buton. Dacă nu se apasă nici un buton pe perioada stării de inactivitate, camera se va opri automat după încă 5 minute.

B Achiziționarea accesoriilor pentru cameră

Puteți achiziționa accesorii suplimentare pentru camera dvs. Pentru informații despre camera HP M417 sau HP M517 și accesoriile compatibile, vizitați:

- www.hp.com/photosmart (SUA)
- www.hp.ca/photosmart (Canada)
- www.hp.com (toate celelalte țări)

Pentru a achiziționa accesorii, vizitați distribuitorul dvs. local sau comandați online la adresa:

- www.hpshopping.com (SUA)
- www.hpshopping.ca (Canada)
- www.hp.com/eur/hpoptions (Europa)
- www.hp.com/apac/homeandoffice (Asia Pacific)

Mai jos sunt prezentate câteva accesorii pentru această cameră digitală. Este posibil ca aceste accesorii pentru cameră să nu fie disponibile în toate țările/regiunile.

- **Stație de conectare
HP Photosmart seria M**
—C8907A/C8907B

Reîncărcați bateriile AA NiMH în cameră, astfel încât camera să fie întotdeauna pregătită. Transferați fotografiile cu ușurință pe calculatorul dvs., trimiteți fotografii prin e-mail, utilizând tehnologia **HP Instant Share**, sau tipăriți fotografii printr-o apăsare de buton. Conectați-o la televizor și vizionați prezentări de diapozitive.



Include o stație de conectare cu două baterii reîncărcabile AA NiMH, un cablu audio/video, un cablu USB și un adaptor de alimentare HP CA.

- **Kit de reîncărcare rapidă HP Photosmart seria M—L1815A/L1815B**

Încărcare într-o oră a bateriilor AA NiMH, plus o protecție elegantă pentru camera HP Photosmart seria M. Include tot ce necesitați pentru a putea utiliza toate facilitățile camerei dvs. atunci când nu sunteți acasă. Un încărcător portabil foarte ușor, o cutie pentru cameră și patru baterii reîncărcabile AA NiMH de mare capacitate.

- **Adaptor de alimentare HP Photosmart, 3,3V c.a., pentru camere HP Photosmart seria M—C8912B/C8912C**

Acesta este singurul adaptor de alimentare acceptat pentru a fi utilizat cu camere din seria M.

- **Cartele de memorie SD HP Photosmart**

(Pentru informații importante despre tipurile de cartele de memorie acceptate, consultați **Stocare** la pagina 189.)

- Cartelă de memorie SD HP Photosmart, de 64MO —L1872A/L1872B
- Cartelă de memorie SD HP Photosmart, de 128MO —L1873A/L1873B
- Cartelă de memorie SD HP Photosmart, de 256MO —L1874A/L1874B
- Cartelă de memorie SD HP Photosmart, de 512MO —L1875A/L1875B
- Cartelă de memorie SD HP Photosmart, de 1GO —L1876A/L1876B

- **Toc pentru camera HP Photosmart seria M—Q6214A**
 Protecție elegantă, pe măsură, pentru camera HP Photosmart seria M. Confeccionată dintr-un material negru durabil, subțire, asemănător cu pielea, care protejează fără umplutură. Include un buzunar de mână pentru depozitarea unei cartele de memorie suplimentare.
- **Toc sport negru pentru cameră HP Photosmart—Q6216A**
 Protecție sport, ușoară și durabilă pentru camera HP Photosmart seria M. Camera se poate fixa ușor de haine sau bagaje cu brățara, brida și clema integrată. Include două buzunare pentru depozitarea bateriilor și cartelelor de memorie suplimentare.
- **Toc sport argintiu pentru cameră HP Photosmart—Q6217A**
 Atractiv și ușor, acest toc sport protejează camera HP Photosmart seria M de zgârieturi, de lovituri și de vremea instabilă, asigurând stil și durabilitate. Include buzunare la îndemână pentru depozitarea bateriilor și cartelelor de memorie suplimentare. Include o brățară și o bridă pentru transportarea fără mâini.
- **www.casesonline.com—Vizitați www.casesonline.com** pentru a crea propriul toc care să se potrivească aparatului HP Photosmart seria M. Alegeți stilul, materialul și culoarea pentru tocul camerei.

C Transportul camerei

Anumite măsuri de precauție atunci când utilizați camera vor îmbunătăți rezultatele obținute cu aceasta.

Îngrijirea elementară a camerei

Pentru a asigura o funcționare optimă a camerei, trebuie să luați câteva măsuri elementare de precauție.

- Depozitați camera digitală într-un loc răcoros și uscat, departe de ferestre, ventilații sau pivnițe umede.
- Opriti întotdeauna camera când nu o utilizați, pentru a proteja obiectivul. Când camera este oprită obiectivul se retrage, iar mecanismul de obturare se închide peste obiectiv pentru a-l proteja.
- Curățați regulat corpul camerei, afișajul și obiectivul cu consumabile de curățare proiectate special pentru camere. Consultați **Curățarea camerei** la pagina 182.
- Păstrați camera și accesoriile într-o geantă închisă, cu o curea solidă pentru transport ușor. Majoritatea tocurilor pentru camere digitale HP au încorporate buzunare pentru baterii și cartele de memorie. Consultați **Achiziționarea accesoriilor pentru cameră** la pagina 177.
- Păstrați întotdeauna echipamentul camerei asupra dumneavoastră, atunci când călătoriți. Nu introduceți niciodată camera în bagaje, deoarece manipularea dură și vremea extremă o pot deteriora.

- Nu deschideți niciodată carcasa camerei și nu încercați să reparați camera de unul singur. Atingerea interiorului unei camere digitale poate provoca șoc electric. Pentru reparații, contactați un centru de service HP autorizat.

NOTĂ: Pentru informații despre manipularea în siguranță a bateriilor, consultați **Anexa A, Întreținerea bateriilor**, de la pagina 165.

Curățarea camerei

SFAT: În cazul în care camera trebuie curățată mai profund decât este descris în această secțiune, duceți camera la un atelier specializat în curățarea camerelor digitale.

Curățarea camerei nu păstrează numai aspectul frumos al camerei, ci îmbunătățește și calitatea fotografiilor. Este deosebit de important să curățați regulat obiectivul, deoarece particulele de praf și amprente pot afecta calitatea fotografiilor.

Pentru a curăța camera, aveți nevoie de material pentru curățarea lentilelor și de o cârpă moale, uscată și fără scame, disponibilă de obicei la magazinele foto. Aceste instrumente pot fi achiziționate și ca pachet de curățare a camerei.

NOTĂ: Trebuie să achiziționați un material de curățare a lentilelor care nu a fost tratat chimic. Unele materiale tratate chimic pentru curățarea lentilelor pot provoca zgârierea lentilelor și a afișajului.

Curățarea obiectivului camerei

Pentru a șterge orice urmă de lubrifianț care s-a scurs pe obiectivul camerei de pe mecanismul de protecție al acesteia, precum și amprentele, praful etc. acumulate pe obiectiv, procedați după cum urmează.

1. Porniți camera pentru a deschide mecanismul de protecție și a extinde obiectivul.
2. Înfășurați hârtia de curățat lentile pe un capăt al tamponului de bumbac.
3. Utilizând tamponul de bumbac cu hârtia de curățat, ștergeți obiectivul printr-o mișcare circulară.

Când manevrați camera după ce ați curățat obiectivul, aveți grijă să nu apăsați pe mecanismul de protecție când obiectivul este în poziție retrasă, deoarece acest lucru poate conduce la scurgerea vaselinei de pe mecanismul de protecție pe obiectiv.

Curățarea corpului camerei și a afișajului pentru imagini

Pentru a elimina amprentele, praful, umezeala etc. acumulate pe corpul camerei și pe afișaj, procedați astfel.

1. Suflați ușor pe afișajul pentru imagini pentru a elimina praful.
2. Ștergeți întreaga suprafață a camerei și afișajul cu o cârpă curată, uscată și moale.

NOTĂ: Afișajul se poate șterge și cu material pentru curățarea lentilelor.

D Specificații

Caracteristică	Descriere
Rezoluție	Fotografii: <ul style="list-style-type: none">• 5,36 MP (2690 pe 1994) număr total de pixeli• 5,19 MP (2620 pe 1984) număr efectiv de pixeli Clipuri video: <ul style="list-style-type: none">• 320 x 240 număr total de pixeli
Senzor	CCD cu diagonală 7,194 mm (format 4:3)
Adâncime de culoare	36 biți (12 biți pe 3 culori)
Obiectiv	Distanță focală: <ul style="list-style-type: none">• Panoramic—6,0 mm• Teleobiectiv—18,0 mm• echivalent 35 mm, aproximativ 36 mm - 108 mm Diafragmă: <ul style="list-style-type: none">• Panoramic—$f/2,91$ până la $f/4,86$• Teleobiectiv—$f/4,86$ până la $f/8,0$
Filet obiectiv	Nu există
Vizor	Vizor optic cu imagine reală cu transfocare, mărire 3x, fără ajustare pentru dioptrii
Transfocare	<ul style="list-style-type: none">• Transfocare optică—3x• Transfocare digitală:<ul style="list-style-type: none">• M417—7x• M517—8x

Caracteristică	Descriere
Focalizare	Focalizare automată prin obiectiv (TTL). Distanțe de focalizare: <ul style="list-style-type: none"> • Normală (prestabilită)—500 mm la infinit • Macro—100 mm la 800 mm
Temp de expunere	1/2000 până la 2 secunde
Sistem de montare pe trepied	Da
Bliț încorporat	Da, durată tipică de reîncărcare de 8 secunde
Interval de eficiență a blițului	Poziție transfocare: Panoramic Maxim (Auto ISO): 3,8 metri Poziție transfocare: Teleobiectiv Maxim (Auto ISO): 2,2 metri
Bliț extern	Nu
Setări bliț	Auto (Automat), Auto with Red-Eye (Automat cu ochi roșii), Flash Off (Bliț dezactivat), Flash On (Bliț activat), Night (Nocturn)
Afișaj imagine	<ul style="list-style-type: none"> • M417—Matrice color activă TFT LTPS de 1,8 țoli cu iluminare de fundal, 130.338 pixeli (557 pe 234) • M517—Matrice color activă TFT LTPS de 2 țoli cu iluminare de fundal, 130.572 pixeli (558 pe 234)

Caracteristică	Descriere
Opțiuni de captare a imaginii	<ul style="list-style-type: none"> • Still (Fotografie) (prestabilit) • Self-Timer (Temporizator)—fotografia sau clipul video se realizează cu o întârziere de 10 secunde • Self-Timer - 2 shots (Temporizator - 2 fotografii)—fotografie realizată după un interval de 10 secunde, apoi a doua fotografie realizată 3 secunde mai târziu. Clip video singular realizat cu o întârziere de 10 secunde. • Burst (Serie)—camera efectuează 4 fotografii în serie cât mai rapid posibil, iar apoi continuă să efectueze fotografii până când rămâne fără spațiu în memorie • Video—30 de cadre pe secundă (inclusiv sunet), până când camera rămâne fără spațiu de memorie
Captură audio	<ul style="list-style-type: none"> • Fotografii—lungimea maximă a clipului audio este până când camera rămâne fără spațiu în memorie • Serie—captura audio nu este disponibilă • Clipuri video—sunetul este înregistrat automat
Moduri de expunere	Auto (Automat) (implicit), Macro , Fast Shot (Fotografiere rapidă) , Action (Mișcare) , Portrait (Portret) , Landscape (Panoramic) , Beach/Snow (Plajă/Zăpadă)
Setări pentru Image Quality (Calitate imagine)	<ul style="list-style-type: none"> • 5MP Best (Optimă, 5MP) • 5MP (prestabilit) • 3MP • 1MP • VGA

Caracteristică	Descriere
Iluminare adaptată	Da, utilizând tehnologia de iluminare adaptată de la HP
Setări pentru culoare	Full Color (Integral color) (implicit), Black & White (Alb-negru) , Sepia
Setări pentru Date & Time Imprint (Imprimare dată și oră)	Off (Dezactivat) (implicit), Date Only (Numai data) , Date & Time (Data și ora)
Setări EV Compensation (Compensare expunere)	Poate fi setată manual de la -2,0 la +2,0 EV (valoarea expunerii), în intervale de 0,5 EV.
Setări pentru nivelul tonurilor de alb	Auto (Automat) (implicit), Sun (Soare) , Shade (Umbră) , Tungsten (Iluminare de interior) , Fluorescent
Setări pentru ISO Speed (Sensibilitate virtuală ISO)	Auto (Automat) (implicit), 100 , 200 , 400

Caracteristică	Descriere
Stocare	<ul style="list-style-type: none"> • M417: 16 MO de memorie flash NAND internă • M517: 32 MO de memorie flash NAND internă • 64 MO SDRAM • Slot pentru cartele de memorie • Această cameră acceptă cartele de memorie Secure Digital (SD) și MultiMediaCard (MMC), standard și de mare viteză, de la 16 MO până la 1GO. Numai cartelele MMC care au fost verificate în conformitate cu specificațiile MultiMediaCard sunt acceptate. Cartelele de memorie compatibile MMC au sigla  MultiMediaCard inscripționată pe cartelă sau pe cutie. Se recomandă utilizarea cartelelor SD, deoarece acestea sunt mai rapide la citirea și scrierea datelor decât cartelele MMC. • Această cameră acceptă cartele de memorie de până la 1GO. O cartelă de capacitate mare nu afectează performanțele camerei, dar un număr mare de fișiere (peste 300) afectează durata de pornire a camerei. • Numărul de imagini care pot fi stocate în memorie depinde de setările pentru Image Quality (Calitate imagine) (consultați Capacitate de memorare la pagina 192).
Format compresie	<ul style="list-style-type: none"> • JPEG (EXIF) pentru fotografii • EXIF2.2 pentru fotografii cu sunet atașat • MPEG1 pentru clipuri video

Caracteristică	Descriere
Interfețe	<ul style="list-style-type: none"> • Conector mini USB B pentru calculator sau imprimantă compatibilă PictBridge • DPS (Direct Printing Standard - Standard de tipărire directă) • Intrare CC de 3,3 Vcc @ 2500 mA • Ieșire audio/video către TV prin stația de conectare seria M • Stație de conectare HP Photosmart seria M
Senzor de orientare	Nu
Standarde	<ul style="list-style-type: none"> • Transfer PTP (15740) • Transfer MSDC • NTSC/PAL • JPEG • MPEG1 nivel 1 • DPOF 1.1 • EXIF 2.2 • DCF 1.0 • DPS

Caracteristică	Descriere
Alimentare	<p>Alimentare obișnuită: 2,1 Wați cu afișajul activat. Putere maximă consumată 4,5 Wați. Sursele de alimentare includ:</p> <ul style="list-style-type: none"> • Fie două baterii care nu se reîncarcă AA, alcaline sau cu litiu, fie două baterii AA NiMH reîncărcabile. Bateriile reîncărcabile pot fi reîncărcate fie în cameră, utilizând adaptorul de alimentare HP sau stația de conectare opțională HP Photosmart seria M, fie separat, cu încărcătorul rapid HP Photosmart. Timpul mediu de încărcare a bateriilor NiMH prin aceste metode este indicat în secțiunea Reîncărcarea bateriilor NiMH la pagina 172. • Adaptor de alimentare HP opțional (3,3 Vcc, 2500 mA, 8,25 W) • Stație de conectare HP Photosmart seria M opțională <p>Reîncărcare în cameră, utilizând adaptorul de alimentare HP opțional sau stația de conectare opțională HP Photosmart seria M: 100% în 15 ore.</p>
Dimensiuni externe	<p>Măsurători cu camera oprită și obiectivul retras, fără suportul pentru cureaua de mână: 107 mm (L) x 36 mm (l) x 53 mm (H) 4,28 in (L) x 1,44 in (l) x 2,12 in (H)</p>
Greutate	149 grame fără baterii
Interval de temperatură	<p>La funcționare: 0 - 50° C (32 - 122° F) la 15 - 85% umiditate relativă</p> <p>La depozitare: -30 - 65° C (-22 - 149° F) la 15 - 90% umiditate relativă</p>

Capacitate de memorare

Tabelele următoare prezintă numărul aproximativ și dimensiunea medie a fotografiilor care pot fi memorate în memoria internă de 16MO din HP Photosmart M417 și în memoria internă de 32MO din HP Photosmart M517, atunci când camera se setează pe diferite setări pentru **Image Quality (Calitate imagine)** disponibile în **Capture Menu (Meniu Captură)**.

NOTĂ: Cei 16MO de memorie internă din M417 sau cei 32MO de memorie internă din M517 nu sunt disponibili în întregime pentru memorarea imaginilor, deoarece o parte din memorie este utilizată pentru operații interne ale camerei. De asemenea, dimensiunile efective ale fișierelor și numărul de fotografii care pot fi stocate în memoria internă a camerei sau pe o cartelă de memorie opțională diferă în funcție de conținutul fiecărei fotografii și de lungimea clipului audio înregistrat.

Capacitate de memorare la M417

5MP Best (Optimă, 5MP)	5 imagini (2,5MO fiecare)
5MP (prestabilit)	8 imagini (1,6MO fiecare)
3MP	11 imagini (1,1MO fiecare)
1MP	22 imagini (550KO fiecare)
VGA	92 imagini (140KO fiecare)

Capacitate de memorare la M517

5MP Best (Optimă, 5MP)	11 imagini (2,5MO fiecare)
5MP (prestabilit)	18 imagini (1,6MO fiecare)
3MP	26 imagini (1,1MO fiecare)
1MP	52 imagini (550KO fiecare)
VGA	207 imagini (140KO fiecare)

Index

A

- accesorii pentru cameră 177
- achiziționarea accesoriilor pentru cameră 177
- adaptor alimentare, CA HP 29
 - conector pe cameră 29
- adaptor CA
 - achiziționare 178
 - conector pe cameră 29
- adaptor, CA HP
 - achiziționare 178
 - conector pe cameră 29
- Afișaj imagine
 - Butonul Vizualizare directă 27
 - descriere 25
 - ecran de stare 33
 - Setare Vizualizare directă la pornire 100
 - utilizare 38
- alimentare
 - indicatori 171
 - LED 23
 - specificații 191
- asistență clienți 156

- Asistență pe cameră
 - Help Menu (Meniu Asistență) 32
 - pentru opțiunile meniului Captură 55
- asistență pentru utilizatori 156
- asistență prin serviciul asistență clienți 156
- asistență tehnică 156
- asistență tehnică produs 156
- Asistență, pe cameră
 - pentru Capture Menu Help Menu (Meniu Captură - Meniu Asistență) 32
 - pentru opțiunile meniului Captură 55

B

- baterii
 - aspecte primordiale cu privire la baterii 165
 - capac pe cameră 24
 - indicatori 171
 - instalare 13
 - performanță 169

- poziții per tip 170
- prelungirea duratei de viață a 166
- reîncărcarea NiMH 172
- set de reîncărcare rapidă 178
- baterii NiMH
 - măsurile de siguranță 167
 - reîncărcare 172
- blitz
 - descriere 28
 - restaurare setare 46
 - setări 45
 - utilizare 45
- butoane pe cameră 22
- Buton de comandă cu taste săgeată, descriere 25
- Butonul
 - Redare, descriere 27
- Butonul Blitz, descriere 25
- Butonul Declanșator
 - descriere 22
 - memorare expunere și focalizare 40
- Butonul Menu/OK, descriere 24
- Butonul MODE 25
- Butonul Temporizator/Serie 25
- Butonul Transfocare, descriere 24
- Butonul Video, descriere 22

C

- Calculator Macintosh, instalare software 20
- Calculator Windows
 - cerințe de sistem pentru software 110
 - instalare program 19
- calculator, conectare cameră la 91
- cameră
 - accesorii 177
 - meniuri 30
 - resetare 108
 - specificații 185
 - stări 29
 - transport 181
- capacitate a memoriei interne 192
- Capture Menu (Meniu Captură)
 - utilizare 54
- cartelă de memorie
 - capac pe cameră 24
 - formatare 17, 78
 - fotografii
 - disponibile 39, 72
 - fotografii rămase 33
 - instalare 17
 - tipuri și dimensiuni acceptate 189
- clipuri audio, înregistrare 36, 80

clipuri video,
înregistrare 37
Comenzile Depărtare și
Apropiere 24
Compensare expunere,
setare 63
componentele camerei
partea din spate și prima
parte laterală a
camerei 23
partea frontală, a doua
parte laterală și partea
inferioară a
camerei 28
partea superioară a
camerei 22
Comutator ON/OFF,
descriere 23
conectori
adaptor CA 29
stație de andocare 29
USB 29
contor fotografii
disponibile 39, 72
contor pentru fotografii
rămase 33
Culoarea imaginilor,
setare 60
curea de mână, atașare la
cameră 12

D

Data și ora, setare 15, 101
Date & Time Imprint
(Imprimare dată și oră),
setare 61
Delete (Ștergere),
utilizare 77
demonstrație pe cameră,
vizualizare 34
destinații online, setare 86
Display Brightness
(Luminozitate afișaj),
setare 98
durata de funcționare a
bateriilor, prelungire 166

E

ecran cu sumarul
imaginilor 72
ecran de stare 33
expunere automată,
prevalare 47

F

focalizare
interval 186
memorare 42
paranteze, utilizare 40
tremur al camerei 43
format compresie 189

formatare
 carte de
 memorie 17, 78
 memorie internă 78
fotografii, realizare 35

H

HP Instant Share
 Butonul HP Instant Share/
 Tipărire 25
 descriere 83
 trimitere imagini 88
 Utilizarea HP Instant
 Share Menu (Meniu HP
 Instant Share) 84
HP Instant Share Menu
(Meniu HP Instant Share)
 descriere 85
 trimitere imagini 88
 utilizare 84

I

iluminare imagine 63
Iluminarea adaptată,
 setare 58
Image Quality (Calitate
 imagine), setare 56
imagini
 Date & Time Imprint
 (Imprimare dată și
 oră) 61
 iluminare 63

Iluminarea adaptată 58
înregistrare clipuri
 audio 36
întunecare 63
 mărire 74
 moduri de expunere 47
 număr disponibil 39, 72
 număr rămas 33
 număr salvate în memoria
 internă 192
 prea întunecos/
 luminos 63
 Rotire 80
 setarea Color
 (Culoare) 60
 setarea Image Quality
 (Calitate imagine) 56
 setarea ISO Speed
 (Sensibilitate virtuală
 ISO) 66
 setarea White Balance
 (Nivel tonuri de alb) 64
 transfer din cameră pe
 calculator 91
 vizualizare miniaturi 73
imagini per tip de
 baterii 170
indicator pentru baterii
 descărcate 171
indicatori, alimentare 171

- instalare
 - baterii 13
 - carteă de memorie 17
 - curea de mână 12
 - program 19, 20
- interval
 - Diafragmă 185
 - Exposure Compensation (Compensare expunere) 188
 - focalizare 186
- interval timpi de expunere 186
- ISO Speed (Sensibilitate virtuală ISO), setare 66
- Î**
- înregistrare
 - clipuri audio 36, 80
 - clipuri video 37
- întunecare imagine 63
- L**
- LED alimentare, descriere 23
- LED memorie, descriere 24
- LED-ul AF din vizor 26
- LED-ul Video din vizor 26
- LED-uri (lumini) pe cameră
 - LED alimentare 23
 - LED memorie 24
 - LED-ul AF din vizor 26
 - LED-ul Temporizator/video 28
 - LED-ul Video din vizor 26
- LED-uri cu aprindere intermitentă pe cameră 23, 24, 26, 28
- Limbă
 - schimbare setare 104
 - selectare la prima pornire 14
- Live View at Power On (Vizualizare directă la pornire), setare 100
- M**
- Mărire
 - comandă pe butonul Transfocare 24
 - utilizare 74
- mărire imagini 74
- măsuri de siguranță pentru bateriile NiMH 167
- memorie internă
 - capacitate imagini a 192
 - formatare 78
 - fotografii disponibile 39, 72
 - fotografii rămase 33

- memorie, internă
 - capacitate imagini 192
 - formatare 78
 - fotografii disponibile 33, 39, 72
 - Meniul Captură
 - Asistență pentru opțiunile din meniu 55
 - restaurare setări 55
 - Meniul Configurare, utilizare 97
 - Meniul HP Instant Share
 - configurarea destinațiilor 86
 - meniuri
 - Captură 54
 - Configurare 97
 - HP Instant Share 84
 - prezentare generală 30
 - Redare 75
 - mesaje
 - pe calculator 153
 - pe cameră 137
 - mesaje de eroare
 - pe calculator 153
 - pe cameră 137
 - microfon, descriere 28
 - Miniaturi 73
 - comandă pe butonul Transfocare 24
 - modul de expunere
 - buton 25
 - restaurare setare 49
 - setări 47
 - Modul Fotografiere rapidă, setare 48
 - modul Macro, setare 48
 - modul Mișcare, setare 48
 - modul Panoramic, setare 49
 - modul Plajă și zăpadă, setare 49
 - modul Portret, setare 49
 - moduri de conectare
 - ca dispozitiv MSDC (Mass Storage Device Class) USB 103
 - ca dispozitiv Picture Transfer Protocol (PTP) 102
 - la calculator 91
 - la imprimantă 93
 - Move Images to Card (Mutare imagini pe cartelă) 105
- N**
- numărul de
 - fotografii disponibile 39, 72
 - fotografii rămase 33
 - imagini stocate în memoria internă 192

O

Ora și data, setare
15, 101

P

paranteze în Vizualizarea
directă 40
partajare imagini 83
performanță 169
Playback Menu (Meniu
Redare) 75
poziții per tip de
baterii 170
prelungirea duratei de
funcționare a
bateriilor 166
prevalare asupra expunerii
automate 47
probleme de depanare 107
probleme, depanare 107
program
instalare 19, 20
utilizarea camerei
fără 112
Program HP Image Zone
instalare 19

R

Redare 69
reducerea efectului de ochi
roșii
descriere 47

Remove Red Eyes
(Eliminare ochi
roșii) 79

reîncărcarea bateriilor
NiMH 172

resetare cameră 108
restaurare setări 34, 46,
49, 52, 53, 55
revizualizare imagini 69
rotire imagini 80

S

selectarea imaginilor pentru
destinațiile HP Instant
Share 88

Serie

Butonul Temporizator/
Serie 25

restaurare setare 52, 53
setare 52

Setare Configurare TV
(televizor) 103

setări, restaurare 34, 46,
49, 52, 53, 55

sistem pentru montarea pe
trepied, descriere 29

site-uri HP 156

site-uri pentru HP 156

software HP Image Zone
Cerințe Windows 110
descriere 109
neutilizat 112

software HP Image Zone Express 111
spațiu disponibil în memorie 33, 39, 72
specificații 185
stație de andocare
 achiziționare 177
 conector pe cameră 29
 descriere 12
stări, cameră 29
sub-expunere imagine 63
sunete emise de cameră 99
Sunete emise de cameră, setare 99
supra-expunere imagine 63

Ș

ștergere în timpul Trecerii în revistă 36, 38

T

tastele săgeată de pe butonul de comandă 25
Temporizator
 Butonul Temporizator/Serie 25
 LED 28
 setări 50
Time & Date Imprint (Imprimare oră și dată), setare 61

tipărire directă
 Butonul HP Instant Share/Tipărire 25
 tipărire imagini din cameră la imprimantă sau calculator 93
tipărire imagini
 Butonul HP Instant Share/Tipărire 25
 direct la imprimantă 93
 utilizarea HP Instant Share 83
transfer imagini, din cameră pe calculator 91
transfocare
 digital 44
 optic 43
 specificații 185
transfocare digitală 44
transfocare optică 43
transportul camerei 181

Ț

Țară/Regiune, setare 15

U

unitate de disc, cameră utilizată ca 103
USB
 conector pe cameră 29
 setare configurare 102

V

vizor

descriere 25

LED-uri 26

utilizare 40

Vizualizare directă

buton 27

utilizare 38

W

White Balance (Nivel tonuri
de alb), setare 64