

Digitálny fotoaparát HP Photosmart  
M417/M517 s funkciou  
HP Instant Share



Používateľská príručka



## Právne informácie a upozornenia

© Copyright 2005 Hewlett-Packard Development Company, L.P.

Informácie obsiahnuté v tomto dokumente sa môžu zmeniť bez upozornenia. Jediné záruky na výrobky a služby spoločnosti HP sú výslovne uvedené v záručných vyhláseniach dodávaných s týmito výrobkami alebo službami. Žiadne informácie v tomto dokumente by nemali byť považované za podklad pre ďalšiu záruku. Spoločnosť Hewlett-Packard nie je zodpovedná za technické alebo redakčné chyby alebo nedostatky v tomto dokumente.

Windows® je ochranná známka spoločnosti Microsoft Corporation registrovaná v USA.



Logo SD je ochranná známka príslušného vlastníka.

**Dôležité informácie o recyklácii pre zákazníkov z Európskej únie:** V záujme ochrany životného prostredia sa tento výrobok musí po skončení životnosti recyklovať podľa zákona. Symbol uvedený nižšie znamená, že výrobok nie je možné odhodiť do komunálneho odpadu. Odovzdajte výrobok na správnu regeneráciu/likvidáciu najbližšiemu autorizovanému zbernému stredisku. Ďalšie všeobecné informácie o vrátení a recyklácii výrobkov značky HP nájdete na webovej stránke:

[www.hp.com/hpinfo/globalcitizenship/environment/recycle/index.html](http://www.hp.com/hpinfo/globalcitizenship/environment/recycle/index.html)



### Zadajte nasledujúce informácie pre použitie v budúcnosti:

Číslo modelu (na prednej strane  
fotoaparátu)

\_\_\_\_\_

Sériové číslo (10-miestne číslo na spodnej  
strane fotoaparátu)

\_\_\_\_\_

Dátum kúpy fotoaparátu

\_\_\_\_\_

Vytlačené v Číne



---

# Obsah

1	Začíname . . . . .	11
	Nastavenie . . . . .	12
	1 Pripevnenie remienka na zápästie . . . . .	12
	2 Inštalácia batérií . . . . .	13
	3 Zapnutie fotoaparátu . . . . .	14
	4 Výber jazyka . . . . .	14
	5 Nastavenie regiónu . . . . .	15
	6 Nastavenie dátumu a času . . . . .	15
	7 Inštalácia a formátovanie pamäťovej karty (voliteľná súčasť) . . . . .	17
	8 Inštalácia softvéru . . . . .	19
	Počítač so systémom Windows® . . . . .	19
	Macintosh . . . . .	20
	Používateľská príručka na disku CD . . . . .	21
	Časti fotoaparátu . . . . .	22
	Horná časť fotoaparátu . . . . .	22
	Zadná a pravá strana fotoaparátu . . . . .	23
	Predná, ľavá a spodná strana fotoaparátu . . . . .	28
	Režimy fotoaparátu . . . . .	29
	Ponuky fotoaparátu . . . . .	30
	Obrazovka s informáciami o stave fotoaparátu . . . . .	32
	Obnovenie predchádzajúcich nastavení . . . . .	33
	Zobrazenie demonštračnej prezentácie vo fotoaparáte . . . . .	34
2	Snímanie obrázkov a nahrávanie videoklipov . . . . .	35
	Snímanie statických obrázkov . . . . .	35
	Nahrávanie zvuku so statickými obrázkami . . . . .	36
	Nahrávanie videoklipov . . . . .	37
	Používanie režimu Live View (Živé zobrazenie) . . . . .	38

Zaostrovanie fotoaparátu . . . . .	40
Dosiahnutie optimálneho zaostrenia. . . . .	40
Používanie funkcie Focus Lock (Uzamknutie zaostrenia) . . . . .	42
Používanie transfokátora . . . . .	43
Používanie optického transfokátora . . . . .	43
Používanie digitálneho transfokátora . . . . .	44
Nastavenie blesku. . . . .	45
Používanie režimov snímania . . . . .	48
Používanie nastavení samospúšte . . . . .	50
Používanie zhlukového snímania. . . . .	53
Používanie ponuky Capture Menu (Snímanie). . . . .	54
Pomocník pre možnosti ponuky . . . . .	55
Image Quality (Kvalita obrázkov) . . . . .	56
Adaptive Lighting (Adaptačné osvetlenie) . . . . .	59
Color (Farba) . . . . .	61
Date & Time Imprint (Označenie dátumu a času). . . . .	62
EV Compensation (Kompenzácia expozície) . . . . .	63
White Balance (Vyváženie bielej farby) . . . . .	65
ISO Speed (Citlivosť ISO) . . . . .	67
<b>3 Prezeranie obrázkov a videoklipov . . . . .</b>	<b>69</b>
Používanie ponuky Playback (Prehrávanie). . . . .	69
Obrazovka s celkovým prehľadom o obrázkoch . . . . .	72
Zobrazenie miniatúr. . . . .	73
Zväčšovanie obrázkov . . . . .	74
Používanie ponuky Playback (Prehrávanie). . . . .	75
Delete (Odstrániť) . . . . .	77
Remove Red Eyes (Odstrániť efekt červených očí). . . . .	79
Rotate (Otočiť) . . . . .	80
Record Audio (Nahrať zvuk) . . . . .	80

4	Používanie funkcie HP Instant Share . . . . .	83
	Používanie ponuky HP Instant Share Menu . . . . .	84
	Nastavenie cieľov online vo fotoaparáte . . . . .	86
	Odoslanie obrázkov do cieľov . . . . .	88
5	Prenášanie a tlač obrázkov . . . . .	91
	Prenos obrázkov na počítač . . . . .	91
	Tlač obrázkov priamo z fotoaparátu . . . . .	93
6	Používanie ponuky Setup (Nastavenie) . . . . .	97
	Jas displeja . . . . .	98
	Camera Sounds (Zvuky fotoaparátu) . . . . .	99
	Live View at Power On (Živé zobrazenie pri zapnutí) . . . . .	100
	Date & Time (Dátum a čas) . . . . .	101
	USB Configuration (Konfigurácia rozhrania USB) . . . . .	103
	TV Configuration (Televízna konfigurácia) . . . . .	104
	Language (Jazyk) . . . . .	105
	Move Images to Card (Presun obrázkov na kartu) . . . . .	106
7	Riešenie problémov a podpora . . . . .	107
	Obnovenie nastavení fotoaparátu . . . . .	108
	Softvér HP Image Zone . . . . .	108
	Systémové požiadavky (iba systém Windows) . . . . .	109
	Softvér HP Image Zone Express (iba systém Windows) . . . . .	110
	Používanie fotoaparátu bez inštalácie softvéru HP Image Zone . . . . .	111
	Prenos obrázkov na počítač bez softvéru HP Image Zone . . . . .	112
	Použitie čítačky pamäťových kariet . . . . .	112
	Konfigurácia fotoaparátu ako diskovej jednotky . . . . .	115
	Problémy a riešenie . . . . .	117
	Chybové hlásenia fotoaparátu . . . . .	136

Chybové hlásenia na počítači. . . . .	151
Získanie pomoci . . . . .	153
Webová lokalita spoločnosti HP venovaná zjednodušeniu používania . . . . .	153
Webová lokalita HP Photosmart . . . . .	154
Postup pri poskytovaní podpory. . . . .	154
Telefonická podpora v USA a v Kanade. . . . .	157
Telefonická podpora v Európe, na Strednom východe a v Afrike. . . . .	157
Ďalšia telefonická podpora po celom svete. . . . .	160
<b>A Používanie batérií . . . . .</b>	<b>163</b>
Najdôležitejšie informácie o batériách . . . . .	163
Predĺženie výdrže batérie . . . . .	164
Bezpečnostné opatrenia pre používanie batérií . . . . .	165
Výkonnosť podľa typu batérie. . . . .	167
Počet snímkov podľa typu batérie. . . . .	168
Indikátory napájania . . . . .	169
Nabíjanie batérií NiMH . . . . .	170
Bezpečnostné opatrenia pre nabíjanie batérií NiMH . . . . .	172
Šetrenie energie v režime spánku . . . . .	173
<b>B Nákup príslušenstva fotoaparátu . . . . .</b>	<b>175</b>
<b>C Nosenie fotoaparátu . . . . .</b>	<b>179</b>
Základná starostlivosť o fotoaparát . . . . .	179
Čistenie fotoaparátu . . . . .	180
Čistenie objektívu fotoaparátu . . . . .	181
Čistenie telesa fotoaparátu a obrazového displeja . . . . .	181



D Špecifikácie . . . . .	183
Kapacita pamäte . . . . .	190
Kapacita pamäte fotoaparátu M417 . . . . .	190
Kapacita pamäte fotoaparátu M517 . . . . .	191



---

# 1 Začíname

Blahoželáme vám ku kúpe digitálneho fotoaparátu HP Photosmart M417/M517 a vítame vás vo svete digitálnej fotografie!

Táto príručka vysvetľuje funkcie fotoaparátu, pomocou ktorých získate skvelé výsledky a zároveň budete mať z fotografovania radosť. Medzi tieto funkcie patrí:

- **Technológia adaptačného osvetlenia HP:** Automaticky zvýrazňuje detaily stratené v tieňoch. Ďalšie informácie obsahuje strana 59.
- **Zabudovaná funkcia odstránenia efektu červených očí:** Nájde a odstráni efekt červených očí z predmetov na statických obrázkoch, ktoré boli získané s použitím blesku. Ďalšie informácie obsahuje strana 79.
- **7 režimov snímania:** Umožňujú vybrať prednastavený režim snímania, ktorý poskytne najlepšiu expozíciu pre bežné fotografické scény. Ďalšie informácie obsahuje strana 48.
- **HP Instant Share:** Táto funkcia umožňuje vybrať vo fotoaparáte statické obrázky, ktoré sa pri najbližšom pripojení fotoaparátu k počítaču automaticky odošlú do rôznych cieľov, napríklad na e-mailové adresy, webové stránky alebo do tlačiarne. Príjemcovia môžu zobrazíť vaše fotografie bez toho, aby museli preberať veľké prílohy. Ďalšie informácie obsahuje strana 83.
- **Priama tlač:** Priama tlač z fotoaparátu na akejkoľvek tlačiarne s certifikovaným rozhraním PictBridge bez pripojenia k počítaču. Ďalšie informácie obsahuje strana 93.

- **Pomoc vo fotoaparáte:** Pokyny na obrazovke fotoaparátu vysvetľujúce používanie funkcií fotoaparátu. Tieto pokyny môžete používať, ak nemáte k dispozícii príručku.

Ak chcete rozšíriť možnosti použitia fotoaparátu, môžete si zakúpiť dok HP Photosmart M-series. Dok pre fotoaparát umožňuje jednoducho prenášať obrázky na počítač, odosielať obrázky do tlačiarne, zobrazíť obrázky na televízore a nabíjať batérie vo fotoaparáte. Dok je zároveň vhodné miesto pre uloženie fotoaparátu.



## Nastavenie

Ak chcete pri postupovaní podľa pokynov v tejto časti vyhládať súčasť fotoaparátu (napríklad tlačidlo alebo indikátor), pozrite časť **Časti fotoaparátu** na strane 22.

### 1. Pripevnenie remienka na zápästie

Remienok na zápästie pripevníte podľa obrázka k držiaku remienka na zápästie na bočnej strane fotoaparátu.

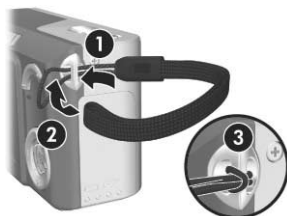

## 2. Inštalácia batérií

1. Otvorte dverka priestoru pre batérie a pamäťovú kartu na bočnej strane fotoaparátu posunutím dveriek smerom k spodnej strane fotoaparátu.
2. Vložte batérie do vnútra fotoaparátu podľa obrázka.
3. Zatvorte dverka priestoru pre batérie a pamäťovú kartu – zatlačte ich a posuňte smerom k hornej strane fotoaparátu tak, aby sa zachytila západka dveriek.



Výdrž fotoaparátu s alkalickými, lítiovými a nikel-metal-hydridovými (NiMH) batériami je popísaná v časti

**Výkonnosť podľa typu batérie** na strane 167. Rady na optimalizáciu výkonu batérií obsahuje **Dodatok A, Používanie batérií**, začínajúci na strane 163.

**TIP:** Fotoaparát je možné napájať tiež pomocou sieťového napájacieho adaptéra HP. Ak používate batérie NiMH, môžete ich dobíjať vo fotoaparáte pomocou voliteľného sieťového napájacieho adaptéra HP alebo voliteľného doku HP Photosmart M-series, prípadne samostatne, vo voliteľnej rýchlonabíjačke HP Photosmart. Ďalšie informácie obsahuje **Dodatok B, Nákup príslušenstva fotoaparátu**, začínajúci na strane 175.

### 3. Zapnutie fotoaparátu

Fotoaparát sa zapína posunutím vypínača ► ON/OFF doprava a jeho následným uvoľnením.

Objektív sa vysunie a indikátor napájania naľavo od vypínača ► ON/OFF sa rozsvieti zeleným svetlom. Pri zapínaní fotoaparátu sa na obrazovom displeji zobrazí logo spoločnosti HP.

### 4. Výber jazyka

Pri prvom spustení fotoaparátu sa zobrazí výzva na výber jazyka.

1. Požadovaný jazyk vyberte pomocou tlačidiel ▲▼ ◀▶ na **ovládači** Ⓞ.
2. Stlačením tlačidla  $\frac{\text{Menu}}{\text{OK}}$  vyberte zvýraznený jazyk.



**TIP:** Jazyk môžete v prípade potreby zmeniť aj neskôr použitím nastavenia **Language (Jazyk)** v ponuke **Setup Menu (Nastavenie)**. Pozrite časť **Language (Jazyk)** na strane 105.

## 5. Nastavenie regiónu

Po vybratí jazyka sa zobrazí výzva na výber svetadielu, v ktorom žijete. Nastavenia **Language (Jazyk)** a **Region (Región)** určujú predvolený formát dátumu a formát obrazového signálu pre zobrazovanie obrázkov z fotoaparátu na televízore (pozrite časť **TV Configuration (Televízna konfigurácia)** na strane 104).

1. Požadovaný región vyberte použitím tlačidiel ▲▼ na **ovládači** .
2. Stlačením tlačidla  vyberte zvýraznený región.



## 6. Nastavenie dátumu a času

Fotoaparát obsahuje hodiny, ktoré zaznamenávajú dátum a čas snímania každého obrázka. Tieto informácie sa uložia do vlastností obrázka, ktoré sú k dispozícii pri zobrazení obrázka na počítači. K dispozícii je aj možnosť označenia dátumu a času na obrázku (pozrite časť **Date & Time Imprint (Označenie dátumu a času)** na strane 62).

1. Prvá zvýraznená položka je formát dátumu a času. Ak chcete zmeniť formát, použite tlačidlá ▲▼. Ak je formát dátumu a času správny, stlačením tlačidla ► sa presuňte na položku Date (Dátum).

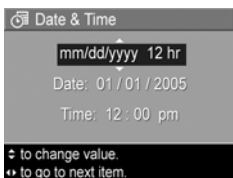

2. Upravte zvýraznený výber pomocou tlačidiel ▲▼ .
3. Pomocou tlačidiel ◀▶ sa môžete presunúť na iné položky.
4. Opakujte kroky 2 a 3, kým nenastavíte správny dátum a čas.
5. Po zadaní správnych hodnôt pre dátum a čas stlačte tlačidlo  $\frac{\text{Menu}}{\text{OK}}$  . Zobrazí sa potvrdzujúca obrazovka s otázkou, či je nastavený správny dátum a čas. Ak je dátum a čas nastavený správne, stlačením tlačidla  $\frac{\text{Menu}}{\text{OK}}$  vyberte položku **Yes (Áno)**.

Ak je dátum a čas nesprávny, stlačením tlačidla ▼ zvýrazníte položku **No (Nie)** a potom stlačte tlačidlo  $\frac{\text{Menu}}{\text{OK}}$  . Znova sa zobrazí obrazovka **Date & Time (Dátum a čas)**. Opakovaním krokov 1 až 6 nastavte správny dátum a čas.

**TIP:** Dátum a čas môžete v prípade potreby zmeniť aj neskôr použitím nastavenia **Date & Time (Dátum a čas)** v ponuke **Setup Menu (Nastavenie)**. Pozrite časť **Date & Time (Dátum a čas)** na strane 101.



## 7. Inštalácia a formátovanie pamäťovej karty (voliteľná súčasť)

Fotoaparát obsahuje internú pamäť, do ktorej je možné ukladať obrázky a videoklipy. Obrázky a videoklipy je možné ukladať aj na pamäťovú kartu (zakúpenú samostatne). Ďalšie informácie o podporovaných pamäťových kartách nájdete v časti **Ukladanie** na strane 187.

1. Zapnite fotoaparát a otvorte dvierka priestoru pre batérie a pamäťovú kartu na bočnej strane fotoaparátu.
2. Zasuňte pamäťovú kartu do malého otvoru nad batériami. Zrezaný roh karty musí smerovať dovnútra, ako je znázornené na obrázku. Uistite sa, že pamäťová karta zacvakla na miesto.
3. Zatvorte dvierka priestoru pre batérie a pamäťovú kartu a zapnite fotoaparát.



Aby sa predišlo poškodeniu kariet a obrázkov, pred prvým použitím by ste mali pamäťové karty naformátovať nasledujúcim postupom:

1. Stlačte tlačidlo  $\frac{\text{Menu}}{\text{OK}}$  a potom sa pomocou tlačidla  $\blacktriangleright$  presuňte na ponuku **Playback Menu (Prehrávanie)**  $\blacktriangleright$ .
2. Stlačením tlačidla  $\blacktriangledown$  zvýraznite možnosť **Delete (Odstrániť)** a stlačte tlačidlo  $\frac{\text{Menu}}{\text{OK}}$ . Zobrazí sa vedľajšia ponuka **Delete (Odstrániť)**.

3. Stlačením tlačidla ▼ zvýrazníte možnosť **Format Card (Formátovať kartu)** a stlačte tlačidlo  $\frac{\text{Menu}}{\text{OK}}$ . Zobrazí sa potvrdzujúca obrazovka **Format Card (Formátovanie karty)**.

4. Stlačením tlačidla ▼ zvýrazníte možnosť **Yes (Áno)** a stlačte tlačidlo  $\frac{\text{Menu}}{\text{OK}}$ . Karta sa naformátuje.

Počas formátovania pamäťovej karty fotoaparátom sa na obrazovom displeji zobrazuje správa **Formatting Card... (Karta sa formátuje...)**. Po dokončení formátovania fotoaparátom sa zobrazí obrazovka s celkovým prehľadom o obrázkoch (pozrite časť **Obrazovka s celkovým prehľadom o obrázkoch** na strane 72).

Pred vybratím pamäťovej karty z fotoaparátu najprv vypnite fotoaparát. Potom otvorte dvierka priestoru pre batérie a pamäťovú kartu a zatlačte na horný okraj pamäťovej karty smerom dovnútra. Karta vyskočí prostredníctvom pružiny zo zásuvky.

**POZNÁMKA:** Po nainštalovaní pamäťovej karty do fotoaparátu sa budú všetky nové obrázky a videoklipy ukladať na kartu. Ak chcete prezerať obrázky uložené v internej pamäti, vyberte pamäťovú kartu. Môžete tiež preniesť obrázky z internej pamäte na pamäťovú kartu (pozrite časť **Move Images to Card (Presun obrázkov na kartu)** na strane 106).

## 8. Inštalácia softvéru

Softvér HP Image Zone umožňuje prenášať obrázky z fotoaparátu a následne ich prezerať, upravovať, tlačiť alebo odosielať e-mailom. Umožňuje tiež nakonfigurovať vo fotoaparáte ponuku **HP Instant Share Menu**.

**POZNÁMKA:** Ak nenainštalujete program HP Image Zone, môžete fotoaparát napriek tomu používať. Ovplyvní to však niektoré funkcie. Podrobnosti nájdete v časti **Používanie fotoaparátu bez inštalácie softvéru HP Image Zone** na strane 111.

**POZNÁMKA:** V prípade problémov s inštaláciou alebo s používaním programu HP Image Zone navštívte webovú lokalitu podpory pre zákazníkov spoločnosti HP: **[www.hp.com/support](http://www.hp.com/support)**, kde nájdete ďalšie informácie.

### Počítač so systémom Windows®

Ak chcete úspešne nainštalovať softvér HP Image Zone, musí mať počítač najmenej 64 MB pamäte RAM, operačný systém Windows 2000, XP, 98, 98 SE alebo Me a prehľadávač Internet Explorer 5.5 s balíkom Service Pack 2 alebo novšiu verziu. Odporúčame používať prehľadávač Internet Explorer 6. Ak váš počítač spĺňa tieto požiadavky, proces inštalácie automaticky nainštaluje plnú verziu softvéru HP Image Zone alebo verziu HP Image Zone Express. Softvér HP Image Zone Express neobsahuje niektoré funkcie plnej verzie. Podrobnosti nájdete v časti **Softvér HP Image Zone** na strane 108.

1. Zatvorte všetky programy a dočasne vypnite všetky antivírusové programy spustené na počítači.
2. Vložte disk CD so softvérom HP Image Zone do jednotky CD počítača a postupujte podľa pokynov na obrazovke. Ak sa obrazovka inštalácie nezobrazí, kliknite na tlačidlo **Štart**, kliknite na položku **Spustiť** a zadajte príkaz **D:\Setup.exe**, kde **D** označuje písmeno jednotky CD. Potom kliknite na tlačidlo **OK**.
3. Po dokončení inštalácie softvéru HP Image Zone opäť zapnite antivírusový softvér, ktorý ste vypli v kroku 1.

## Macintosh

Na počítačoch Macintosh sa vždy inštaluje plná verzia softvéru HP Image Zone.

1. Zatvorte všetky programy a dočasne vypnite všetky antivírusové programy spustené na počítači.
2. Do jednotky CD počítača vložte disk CD so softvérom HP Image Zone.
3. Dvakrát kliknite na ikonu CD na pracovnej ploche počítača.
4. Dvakrát kliknite na ikonu inštalačného programu a podľa pokynov na obrazovke nainštalujte softvér.
5. Po dokončení inštalácie softvéru HP Image Zone opäť zapnite antivírusový softvér, ktorý ste vypli v kroku 1.

## Používateľská príručka na disku CD

Kópie tejto používateľskej príručky v rôznych jazykoch sa nachádzajú na disku CD so softvérom HP Image Zone.

Zobrazenie používateľskej príručky:

1. Do jednotky CD počítača vložte disk CD so softvérom HP Image Zone.
2. **V systéme Windows:** Kliknite na položku **View User's Manual** (Zobraziť používateľskú príručku) na hlavnej stránke inštalačnej obrazovky na disku CD.

**Na počítači Macintosh:** Pozrite si súbor **readme** v priečinku **docs** na disku CD so softvérom HP Image Zone, kde nájdete informácie o umiestnení používateľskej príručky vo vašom jazyku.

# Časti fotoaparátu

Ďalšie informácie o týchto častiach nájdete na stranách uvedených v zátvorkách za názvami častí v nasledujúcich tabuľkách.

## Horná časť fotoaparátu





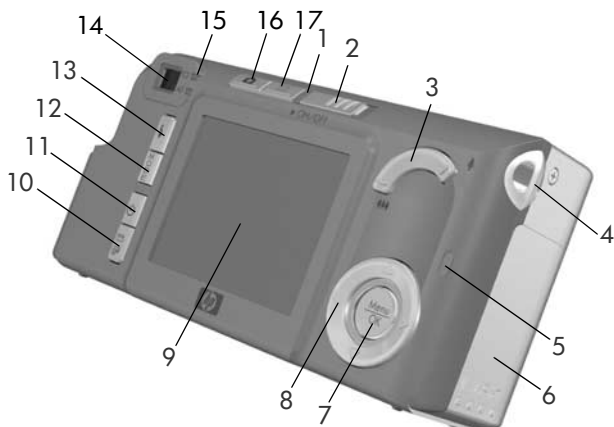

#	Názov	Popis
1	Tlačidlo <b>Uzávierka</b> (strany 35, 37)	<ul style="list-style-type: none"><li>• Zaostrí a nasníma obrázok.</li><li>• Nahráva zvukové klipy.</li></ul>
2	 Tlačidlo <b>Video</b> (strana 37)	Spúšťa a zastavuje nahrávanie videoklipu.









# Zadná a pravá strana fotoaparátu







#	Názov	Popis
1	Indikátor napájania	<ul style="list-style-type: none"><li>• <b>Svieti</b> – fotoaparát je zapnutý.</li><li>• <b>Bliká rýchlo</b> – fotoaparát sa vypína z dôvodu nedostatku energie batérie.</li><li>• <b>Bliká pomaly</b> – fotoaparát nabíja batérie pomocou voliteľného sieťového adaptéra HP.</li><li>• <b>Nesvieti</b> – fotoaparát je vypnutý.</li></ul>
2	▶ ON/OFF vypínač (strana 14)	Zapína a vypína napájanie fotoaparátu.

#	Názov	Popis
3	<b>Páčka transfokátora</b> (strana 43)	<ul style="list-style-type: none"> <li>•  <b>Oddialiť</b> – počas fotografovania oddiali objektív do širokougľej polohy.</li> <li>•  <b>Miniatúry</b> – v režime <b>Playback (Prehrávanie)</b> umožňuje zobrazíť statické obrázky a prvé snímky videoklipov usporiadané v tabuľke tvorenej deviatimi miniatúrami na obrazovke.</li> <li>•  <b>Priblížiť</b> – počas fotografovania priblíži objektív do telefotografickej polohy.</li> <li>•  <b>Zväčšiť</b> – v režime <b>Playback (Prehrávanie)</b> umožňuje zväčšiť statický obrázok.</li> </ul>
4	Príchytká pre remienok na zápästie (strana 12)	Umožňuje pripevniť remienok na zápästie k fotoaparátu.
5	Indikátor pamäte	<ul style="list-style-type: none"> <li>• <b>Bliká rýchlo</b> – fotoaparát zapisuje do internej pamäte alebo na nainštalovanú voliteľnú pamäťovú kartu.</li> <li>• <b>Nesvieti</b> – fotoaparát nezapisuje do pamäte.</li> </ul>
6	Dvierka priestoru pre batérie a pamäťovú kartu (strana 13)	Poskytujú prístup k priestoru pre zasunutie alebo vybratie batérií a voliteľnej pamäťovej karty.
7	Tlačidlo  (strany 54, 75)	Umožňuje zobrazíť ponuky <b>Capture Menu (Snímanie)</b> a <b>Playback Menu (Prehrávanie)</b> , vybrať možnosti ponuky a potvrdíť niektoré činnosti na obrazovom displeji.



#	Názov	Popis
8	 <b>Ovládač</b> s tlačidlami   a  	Umožňuje posúvanie v ponukách a na obrázkoch na obrazovom displeji.
9	Obrazový displej (strana 38)	Umožňuje komponovať obrázky a videoklipy použitím režimu <b>Live View (Živé zobrazenie)</b> a následne ich prezerať v režime <b>Playback (Prehrávanie)</b> . Umožňuje tiež zobraziť všetky ponuky.
10	Tlačidlo  /  <b>HP Instant Share/Tlač</b> (strana 83)	Zapína a vypína ponuku <b>HP Instant Share Menu</b> na obrazovom displeji.
11	 Tlačidlo <b>Časovač/Zhlukové snímanie</b> (strany 50, 53)	Umožňuje vyberať režimy <b>Normal (Normálny)</b> , <b>Self-Timer (Samospúšť)</b> , <b>Self-Timer - 2 Shots (Samospúšť – 2 zábery)</b> a <b>Burst (Zhlukové snímanie)</b> .
12	Tlačidlo <b>MODE (Režim)</b> (strana 48)	Umožňuje vyberať rozličné režimy snímania pre fotografovanie.
13	 Tlačidlo <b>Blesk</b> (strana 45)	Umožňuje vyberať rozličné nastavenia blesku.
14	Hľadáčik (strana 35)	Umožňuje ohraničiť snímaný obrázok alebo videoklip.



#	Názov	Popis
15	Indikátory hľadáča	<ul style="list-style-type: none"> <li>  <b>Svieti červeným svetlom</b> – nahráva sa video.         </li> <li> <b>Indikátor AF svieti zeleným svetlom</b> – po stlačení tlačidla <b>Uzávierka</b> do polovice sa tento indikátor rozsvieti, akonáhle je fotoaparát pripravený na fotografovanie (zamkne sa automatická expozícia a automatické zaostrovanie a pripraví sa blesk). Ak stlačíte tlačidlo <b>Uzávierka</b> úplne a urobíte snímku, tento indikátor sa rozsvieti, čo indikuje úspešné vykonanie automatickej expozície a automatického zaostrenia.         </li> <li> <b>Indikátor AF bliká zeleným svetlom</b> – pri čiastočnom alebo úplnom stlačení tlačidla <b>Uzávierka</b> sa vyskytla chyba zaostrovania, stále sa nabíja blesk alebo fotoaparát spracováva obrázok.         </li> <li> <b>Blikajú obidva indikátory  a AF</b> – vyskytla sa chyba, ktorá zabraňuje fotoaparátu nasnímať obrázok.         </li> </ul>

#	Názov	Popis
16	 Tlačidlo <b>Živé zobrazenie</b> (strana 38)	<ul style="list-style-type: none"> <li>• Zapína a vypína ponuku <b>Live View (Živé zobrazenie)</b> na obrazovom displeji.</li> <li>• Ak je obrazový displej vypnutý, ale fotoaparát je zapnutý, umožňuje zapnúť obrazový displej.</li> <li>• Ak je na obrazovom displeji otvorená ponuka, umožňuje zatvoriť túto ponuku.</li> </ul>
17	 Tlačidlo <b>Prehrávanie</b> (strana 69)	<ul style="list-style-type: none"> <li>• Zapína a vypína ponuku <b>Playback (Prehrávanie)</b> na obrazovom displeji.</li> <li>• Umožňuje zobrazíť demonštračnú prezentáciu vo fotoaparáte (strana 34).</li> </ul>

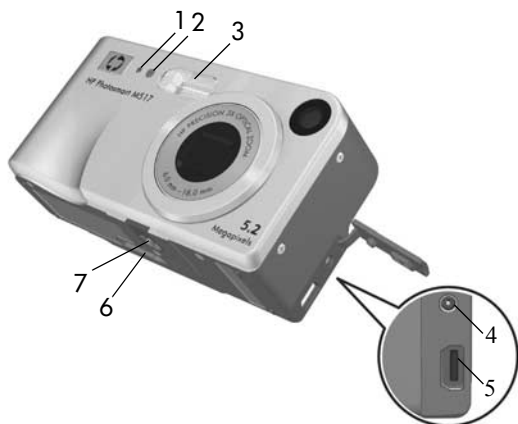
# Predná, ľavá a spodná strana fotoaparátu



#	Názov	Popis
1	Mikrofón (strana 36)	Slúži na nahrávanie zvukových klipov, ktoré je možné pripojiť ku statickým obrázkom, a zvuku pre videoklipy.
2	Indikátor samospúšte/ videa (strana 50)	Keď je fotoaparát v režime <b>Self-Timer (Samospúšť)</b> alebo <b>Self-Timer - 2 shots (Samospúšť – 2 zábery)</b> , tento indikátor bliká počas odpočítavania pred nasnímaním fotografie alebo nahraním videa. Pri nahrávaní videa svieti stálym svetlom.
3	Blesk (strana 45)	Poskytuje doplnkové osvetlenie na zlepšenie snímania obrazu.

#	Názov	Popis
4	 Konektor napájacieho adaptéra	Umožňuje pripojiť k fotoaparátu voliteľný sieťový napájací adaptér HP, ktorý umožňuje používať fotoaparát bez batérií alebo nabíjať nabíjateľné batérie NiMH vo fotoaparáte.
5	 Konektor USB (strany 91, 93)	Umožňuje prepojiť fotoaparát pomocou kábla USB s počítačom alebo s tlačiarňou s rozhraním PictBridge.
6	Konektor doku pre fotoaparát (strana 175)	Umožňuje pripojiť fotoaparát k voliteľnému doku Photosmart M-series.
7	Držiak na statív	Umožňuje pripevniť fotoaparát na statív.

## Režimy fotoaparátu

Fotoaparát poskytuje dva hlavné režimy, ktoré umožňujú vykonávať určité úlohy. Obidva režimy majú vlastnú ponuku, ktorú môžete použiť na úpravu nastavení fotoaparátu alebo na vykonávanie úloh v tomto režime. Bližšie informácie nájdete v nasledujúcej časti **Ponuky fotoaparátu**.

- **Capture (Snímanie)** – umožňuje snímať statické obrázky a nahrávať videoklipy. Informácie o používaní režimu **Capture (Snímanie)** obsahuje **Kapitola 2, Snímanie obrázkov a nahrávanie videoklipov**, začínajúca na strane 35.
- **Playback (Prehrávanie)** – umožňuje prezerať statické obrázky a nasnímané videoklipy. Informácie o používaní režimu **Playback (Prehrávanie)** obsahuje **Kapitola 3, Prezeranie obrázkov a videoklipov**, začínajúca na strane 69.



# Ponuky fotoaparátu

Fotoaparát obsahuje päť ponúk, ktoré sa pri vybratí zobrazia na obrazovom displeji na zadnej strane fotoaparátu.

Ak chcete zobrazíť ponuky, stlačte tlačidlo  $\frac{\text{Menu}}{\text{OK}}$  a potom sa pomocou tlačidiel ◀▶ presuňte na požadovanú ponuku. Ak chcete vybrať možnosť ponuky, pomocou tlačidiel ▲▼ možnosť zvýrazníte a potom stlačte tlačidlo  $\frac{\text{Menu}}{\text{OK}}$ . Zobrazí sa vedľajšia ponuka pre vybranú možnosť ponuky, v ktorej môžete zmeniť potrebné nastavenie.

**TIP:** V ponukách **Capture Menu (Snímanie)** a **Setup Menu (Nastavenie)** môžete zmeniť nastavenie tak, že zvýrazníte možnosť ponuky a pomocou tlačidiel ◀▶ zmeníte nastavenie.

Ponuku môžete opustiť jedným z nasledujúcich spôsobov:

- Stlačte tlačidlo **Živé zobrazenie**  alebo tlačidlo **Prehrávanie** .
- Pomocou tlačidiel ▲▼ sa môžete presúvať medzi kartami ponuky v hornej časti obrazovky. Pomocou tlačidiel ◀▶ môžete vybrať inú ponuku alebo môžete stlačením tlačidla  $\frac{\text{Menu}}{\text{OK}}$  opustiť ponuky a vrátiť sa do režimu **Live View (Živé zobrazenie)** alebo **Playback (Prehrávanie)**.
- Pomocou tlačidiel ▲▼ sa presuňte na možnosť ponuky  **EXIT (Skončiť)** a stlačte tlačidlo  $\frac{\text{Menu}}{\text{OK}}$ .

V ponuke **Capture Menu (Snímanie)**

 môžete určiť nastavenia pre fotografovanie, napríklad kvalitu obrázka, zvláštne osvetlenie a expozíciu, citlivosť ISO, nastavenie farieb a vloženie dátumu a času do obrázkov. Informácie o používaní tejto ponuky nájdete v časti **Používanie ponuky Capture Menu (Snímanie)** na strane 54.



V ponuke **Playback Menu**

**(Prehrávanie)**  môžete z obrázkov odstrániť červené oči, ktoré vznikajú pri fotografovaní pomocou blesku, a môžete tiež otočiť obrázky, pridať zvuk a odstrániť obrázky z internej pamäte alebo voliteľnej pamäťovej karty. Ďalšie informácie o tejto ponuke nájdete v časti **Používanie ponuky Playback (Prehrávanie)** na strane 75.

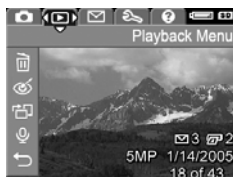

V ponuke **HP Instant Share**

**Menu**  môžete vybrať obrázky, ktoré chcete odoslať do tlačiarne, na e-mailové adresy alebo na iné služby online. Informácie o používaní tejto ponuky nájdete v časti **Používanie ponuky HP Instant Share Menu** na strane 84.

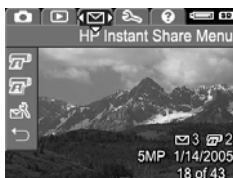

**POZNÁMKA:** Ak chcete pomocou ponuky **HP Instant Share Menu**  odoslať obrázky inam ako do tlačiarne (napríklad na e-mailové adresy alebo iné služby online), musíte túto ponuku najprv nastaviť. Pozrite časť **Nastavenie cieľov online vo fotoaparáte** na strane 86.

## V ponuke **Setup Menu**

**(Nastavenie)**  môžete zmeniť nastavenia fotoaparátu, napríklad jas displeja, dátum a čas, jazyk, konfiguráciu televízora a iné nastavenia. V tejto ponuke môžete tiež presunúť obrázky z internej pamäte na voliteľnú pamäťovú kartu. Ďalšie informácie o použití tejto ponuky nájdete v časti **Kapitola 6, Používanie ponuky Setup (Nastavenie)**, začínajúca na strane 97.



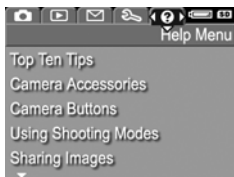

## Ponuka **Help Menu (Pomoc)**

obsahuje užitočné informácie a tipy pre rôzne témy, ako je napríklad životnosť batérie, tlačidlá fotoaparátu, nahrávanie zvuku, prezeranie fotografií a ďalšie užitočné témy. Túto ponuku používajte, ak nemáte k dispozícii používateľskú príručku.



# Obrazovka s informáciami o stave fotoaparátu

Stavová obrazovka sa zobrazuje na niekoľko sekúnd na obrazovom displeji, kedykoľvek stlačíte tlačidlo **Blesk** , **MODE (Režim)** alebo **Časovač/Zhlukové snímání**  v režime **Playback (Prehrávanie)**  alebo v ponuke.

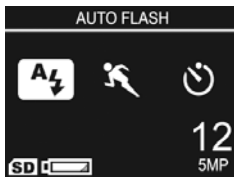



V hornej časti obrazovky sa zobrazuje názov aktuálne vybraného nastavenia. Pod ním sa zobrazia ikony aktuálneho nastavenia blesku, režimu snímania a časovača/zhlukového snímania a zvýrazní sa ikona práve stlačeného tlačidla. V dolnej časti obrazovky sa zobrazuje stav vloženia pamäťovej karty (signalizovaný ikonou **SD**), úroveň nabitia batérie (pozrite časť **Indikátory napájania** na strane 169), počet zostávajúcich obrázkov a nastavenie **Image Quality (Kvalita obrázka)** (v príklade označené indikátorom **5MP**).

**POZNÁMKA:** Stavová obrazovka sa nezobrazuje, ak je zapnutý režim **Live View (Živé zobrazenie)** s výnimkou prípadu, kedy je zároveň zobrazená ponuka **Capture Menu (Snímanie)**. Namiesto toho sa na obrazovke **Live View (Živé zobrazenie)** zobrazuje ikona nového nastavenia blesku, režimu snímania alebo časovača/zhlukového snímania.

## Obnovenie predchádzajúcich nastavení

Nastavenie blesku, režimu snímania a časovača/zhlukového snímania ako aj nastavenie ponuky **Capture Menu (Snímanie)** sa pri vypnutí fotoaparátu obnoví na predvolené hodnoty. Nastavenia, ktoré boli platné pri poslednom zapnutí fotoaparátu, môžete obnoviť tým, že pri zapínaní fotoaparátu podržíte stlačené tlačidlo **Menu** OK. Na obrazovke **Live View (Živé zobrazenie)** sa zobrazia obnovené nastavenia.

# Zobrazenie demonštračnej prezentácie vo fotoaparáte

Vo fotoaparáte je prezentácia demonštrujúca hlavné funkcie fotoaparátu. Túto prezentáciu môžete kedykoľvek zobrazíť stlačením tlačidla **Prehrávanie**  približne na tri sekundy. Pred spustením prezentácie obrazový displej na chvíľu stmavne. Prezentáciu môžete kedykoľvek ukončiť stlačením tlačidla <sup>Menu</sup><sub>OK</sub> .

---

## 2 Snímanie obrázkov a nahrávanie videoklipov

### Snímanie statických obrázkov

Obrázky môžete snímať takmer vždy, keď je fotoaparát zapnutý, bez ohľadu na to, čo je zobrazené na obrazovom displeji. Ak je napríklad práve zobrazená ponuka a stlačíte tlačidlo **Uzávierka**, ponuka sa zruší a fotoaparát nasníma obrázok. Snímanie statického obrázka:

1. Ohraničte snímaný objekt v hľadáčku.
  2. Pevne uchopte fotoaparát a do polovice stlačte tlačidlo **Uzávierka** v hornej časti fotoaparátu. Fotoaparát odmeria a uzamkne zaostrenie a expozíciu. Po uzamknutí zaostrenia sa farba zaostrovacích zátvoriek na obrazovom displeji zmení na zelenú (podrobnosti nájdete v časti **Dosiahnutie optimálneho zaostrenia** na strane 40).
  3. Úplným stlačením tlačidla **Uzávierka** sa nasníma obrázok. Po nasnímaní obrázka fotoaparát zapípa.
- TIP:** Pevne uchopte fotoaparát obidvomi rukami, aby sa netriasol pri stlačení tlačidla **Uzávierka**.



Po nasnímaní obrázka sa tento zobrazí na niekoľko sekúnd na obrazovom displeji. Táto funkcia sa nazýva **Instant Review (Okamžité prezeranie)**. Obrázok môžete v režime **Instant Review (Okamžité prezeranie)** vymazať stlačením tlačidla ◀ a následným vybratím možnosti **This Image (Tento obrázok)** vo vedľajšej ponuke **Delete (Odstrániť)**.

Na prezeranie nasnímaných obrázkov môžete tiež použiť režim **Playback (Prehrávanie)**. Pozrite časť **Používanie ponuky Playback (Prehrávanie)** na strane 69.

## Nahrávanie zvuku so statickými obrázkami

Existujú dva spôsoby pripojenia zvukového klipu k statickému obrázku:

- Nahrajte zvuk počas snímania obrázka, ako je to vysvetlené v tejto časti. Pri použití nastavení **Self-Timer (Samospúšť)** alebo **Burst (Zhlukové snímání)** sa táto metóda nedá použiť.
- Zvukový klip pridajte k obrázku neskôr, alebo nahraďte zvukový klip nahratý počas snímania obrázka. Bližšie informácie o tomto postupe sú v časti **Record Audio (Nahráť zvuk)** na strane 80.

Nahrávanie zvuku počas fotografovania:





1. Ak chcete nahráť zvukový klip, po nasnímaní obrázka stlačením tlačidla **Uzávierka** držte tlačidlo naďalej stlačené. Počas nahrávania sa na obrazovom displeji zobrazuje ikona mikrofónu  a počítadlo zvuku.
2. Nahrávanie zvuku zastavíte uvoľnením tlačidla **Uzávierka**; v opačnom prípade sa zvuk bude nahrávať dovtedy, kým sa nezaplní pamäť fotoaparátu. Fotoaparát ignoruje akýkoľvek zvukový klip, ktorý je kratší ako 2 sekundy.

Ak chcete odstrániť alebo nahráť nový zvukový klip, použite možnosť **Record Audio (Nahráť zvuk)** v ponuke **Playback (Prehrávanie)**. Pozrite časť **Record Audio (Nahráť zvuk)** na strane 80.

Ak chcete prehrať zvukové záznamy pripojené k statickým obrázkom, preneste ich do počítača a použijete softvér HP Image Zone. Ak máte voliteľný dok HP Photosmart M-series, môžete fotoaparát pripojiť k televízoru pomocou doku pre fotoaparát a vypočúť si zvukové klipy. Pokyny nájdete v používateľskej príručke doku.

## Nahrávanie videoklipov

**POZNÁMKA:** Pri nahrávaní videoklipov nie je k dispozícii transfokátor.



1. Objekt určený na nahrávanie videa ohraničíte v hľadáči.
2. Nahrávanie videa sa spúšťa stlačením a uvoľnením tlačidla **Video** , ktoré sa nachádza v hornej časti fotoaparátu. Ak je zapnutý režim **Live View (Živé zobrazenie)**, zobrazí sa na obrazovom displeji ikona videa , text **REC** (nahrávanie), počítadlo videa a správa s pokynmi na ukončenie videa. Indikátor hľadáča  na zadnej časti fotoaparátu a indikátor samospúšte/ videa na prednej časti fotoaparátu sa rozsvietia červeným svetlom.
3. Zastavenie nahrávania videa vykonáte opätovným stlačením a uvoľnením tlačidla **Video** ; v opačnom prípade sa video bude nahrávať dovtedy, kým sa nezaplní pamäť fotoaparátu.



Po ukončení nahrávania sa na obrazovom displeji zobrazí na niekoľko sekúnd posledný záber videoklipu. Táto funkcia sa nazýva **Instant Review (Okamžité prezeranie)**. Videoklip môžete odstrániť v režime **Instant Review (Okamžité prezeranie)** stlačením tlačidla ◀ a následným vybratím možnosti **This Image (Tento obrázok)** vo vedľajšej ponuke **Delete (Odstrániť)**.

**TIP:** Súčasťou videoklipu je zvuk. Ak si chcete vypočuť zvukovú časť videoklipov, preneste videoklipy do počítača a použite softvér HP Image Zone. Ak máte voliteľný dok HP Photosmart M-series, môžete fotoaparát pripojiť k televízoru pomocou doku pre fotoaparát a vypočuť si zvukovú časť videoklipov. Pokyny nájdete v používateľskej príručke doku.

## Používanie režimu Live View (Živé zobrazenie)

Obrazový displej umožňuje ohraničiť obrázky a videoklipy použitím režimu **Live View (Živé zobrazenie)**. Ak chcete zapnúť režim **Live View (Živé zobrazenie)** alebo ak je vypnutý obrazový displej, stlačte tlačidlo **Živé zobrazenie** . Ak chcete vypnúť režim **Live View (Živé zobrazenie)**, znova stlačte tlačidlo **Živé zobrazenie** .

**TIP:** Použitie režimu **Live View (Živé zobrazenie)** zvyšuje rýchlosť vybíjania batérie. Aby sa šetrila energia batérií, používajte namiesto toho hľadáček.

Nasledujúca tabuľka popisuje informácie, ktoré sú zobrazené v režime **Live View (Živé zobrazenie)** obrazového displeja, keď sú nastavenia fotoaparátu nastavené na predvolené hodnoty a vo fotoaparáte nie je nainštalovaná žiadna voliteľná pamäťová karta. Ak zmeníte ďalšie nastavenia fotoaparátu, ikony týchto nastavení sa takisto zobrazia na obrazovke v režime **Live View (Živé zobrazenie)**.



#	Ikona	Popis
1		Indikátor napájania, napríklad tento indikátor slabej batérie (pozrite časť <b>Indikátory napájania</b> na strane 169)
2		Signalizuje, že vo fotoaparáte je nainštalovaná pamäťová karta.
3	<b>12</b>	Počet zostávajúcich obrázkov (skutočný počet závisí od nastavenia možnosti <b>Image Quality (Kvalita obrázkov)</b> a voľného miesta v pamäti)
4	<b>5MP</b>	<b>Nastavenie kvality obrázkov (možnosť Image Quality)</b> (predvolená hodnota je <b>5MP (5 megapixelov)</b> )
5		Zaostrovacie zátvorky (pozrite nasledujúcu časť, <b>Zaostrovanie fotoaparátu</b> )

# Zaostrovanie fotoaparátu

Zaostrovacie zátvorky na obrazovke v režime **Live View (Živé zobrazenie)** definujú oblasť zaostrenia statického obrázka alebo nahrávaného videoklipu. Pri stlačení tlačidla **Uzávierka** do polovice pri snímaní statického obrázka fotoaparát automaticky odmeria a uzamkne zaostrenie a expozíciu v oblasti zaostrovania. Keď fotoaparát nájde a uzamkne zaostrenie a expozíciu, zaostrovacie zátvorky na obrazovke **Live View (Živé zobrazenie)** zmenia farbu na zelenú. Tento stav sa nazýva automatické zaostrenie.

## Dosiahnutie optimálneho zaostrenia

Keď je fotoaparát nastavený na akýkoľvek iný režim snímania ako **Macro (Makro)**  (pozrite časť **Používanie režimov snímania** na strane 48), bude sa fotoaparát pokúšať o automatické zaostrovanie pomocou normálneho rozsahu zaostrovania od 50 cm do nekonečna. Ak však fotoaparát nedokáže v týchto režimoch snímania zaostriť, nastane jedna z nasledujúcich situácií:

- Indikátor **AF** v hľadáčiku začne blikať zeleným svetlom a zaostrovacie zátvorky na obrazovke **Live View (Živé zobrazenie)** zmenia farbu na červenú. Ak stlačíte tlačidlo **Uzávierka** úplne, fotoaparát nasníma obrázok, avšak obrázok môže byť nezaostrený. Ak chcete zaostriť snímku, uvoľníte tlačidlo **Uzávierka**, znova umiestnite fotografovaný objekt v hľadáčiku a stlačte tlačidlo **Uzávierka** do polovice.



Ak indikátor **AF** v hľadáčiku naďalej bliká zeleným svetlom a zaostrovacie zátvorky zostávajú červené aj po niekoľkých pokusoch, v oblasti zaostrenia asi nie je dostatočný kontrast alebo dostatočné osvetlenie. Skúste podľa postupu s názvom **Focus Lock (Uzamknutie zaostrenia)** zaostriť na objekt s vyšším kontrastom alebo svetlejší objekt v približne rovnakej vzdialenosti a potom bez uvoľnenia tlačidla **Uzávierka** nasmerujte fotoaparát na objekt, ktorý ste sa pôvodne pokúšali odfotografovať (pozrite časť **Používanie funkcie Focus Lock (Uzamknutie zaostrenia)** na strane 42). Ak je to možné, môžete jednoducho zapnúť viac osvetlenia.

- Indikátor **AF** v hľadáčiku začne blikáť zeleným svetlom, zaostrovacie zátvorky zmenia farbu na červenú a na obrazovke **Live View (Živé zobrazenie)** bude blikáť ikona **Makro** 🌸. Táto situácia nastane v prípade, že fotoaparát zistí, že objekt je bližšie, ako je normálny rozsah zaostrovania. Fotoaparát nasníma obrázok, ale obrázok môže byť nezaostrený. Ak chcete obrázok zaostriť, premiestnite sa ďalej od fotografovaného objektu alebo nastavte fotoaparát na režim **Macro (Makro)** (pozrite časť **Používanie režimov snímania** na strane 48).

Ak je fotoaparát nastavený na režim snímania **Macro (Makro)** 🌸, ale nedá sa zaostriť, na obrazovke **Live View (Živé zobrazenie)** sa zobrazí blikajúca ikona **Makro** 🌸, chybové hlásenie a zaostrovacie zátvorky zmenia farbu na červenú. Budú blikáť aj obidva indikátory hľadáčika. V týchto prípadoch fotoaparát nenasníma obrázok.

Ak fotografovaný predmet nie je v rozsahu režimu **Macro (Makro)** (10 až 80 cm), premiestnite sa ďalej od predmetu alebo bližšie k predmetu alebo nastavte fotoaparát na iný režim snímania ako **Macro (Makro)** 🌸 (pozrite časť **Používanie režimov snímania** na strane 48).

Ak v mieste objektu nie je dost kontrastu alebo svetla, skúste postupom nazývaným **uzamknutie zaostrenia** zaostriť na objekt s vyšším kontrastom alebo svetlejší objekt v približne rovnakej vzdialenosti a potom bez uvoľnenia tlačidla **Uzávierka** nasmerujte fotoaparát na objekt, ktorý ste sa pôvodne pokúšali odfotografovať (pozrite nasledujúcu časť, **Používanie funkcie Focus Lock (Uzamknutie zaostrenia)**). Ak je to možné, môžete jednoducho zapnúť viac osvetlenia.

## Používanie funkcie Focus Lock (Uzamknutie zaostrenia)

Funkcia **Focus Lock (Uzamknutie zaostrenia)** umožňuje zaostriť objekt, ktorý nie je v strede obrázka, alebo rýchlejšie snímať zábery deja zaostrením vopred do oblasti, v ktorej sa dej odohrá. Funkciu **Focus Lock (Uzamknutie zaostrenia)** môžete použiť aj na jednoduchšie zaostrenie v situáciách s nízkym osvetlením alebo malým kontrastom.

1. Snímaný objekt ohraničíte v hľadáči do zaostrovacích zátvoriek.
2. Stlačením tlačidla **Uzávierka** do polovice uzamkníte nastavenie zaostrenia a expozície.
3. Počas opätovného umiestňovania snímaného objektu do hľadáča alebo do lepšej pozície naďalej držte tlačidlo **Uzávierka** stlačené do polovice.
4. Úplným stlačením tlačidla **Uzávierka** nasnímate obrázok.





# Používanie transfokátora

Čím viac priblížite fotografovaný objekt transfokátorom, tým viac budú viditeľné najmenšie pohyby fotoaparátu. Tieto pohyby sa nazývajú otrasy fotoaparátu. Najmä pri najväčšom telefoto grafickom priblížení (3x) musíte fotoaparát držať stabilne, aby ste odфотографovali nerozmazaný obrázok. Ak sa na obrazovke v režime **Live View (Živé zobrazenie)** zobrazí ikona trasúcej sa ruky , mali by ste fotoaparát oprieť o svoje telo alebo pevný predmet alebo postaviť na statív alebo pevný povrch. V opačnom prípade môže byť obrázok rozmazaný.

## Používanie optického transfokátora

Optický transfokátor funguje podobne ako transfokátor u tradičných fotoaparátov na film, v ktorých sa fyzické prvky objektívu pohybujú vo fotoaparáte tak, aby sa obrázok snímaného objektu zdal bližšie.

Stláčaním tlačidiel **Oddialiť**  a **Priblížiť**  na **páčke transfokátora** môžete vysúvať objektív medzi širokouhlou polohou (priblíženie 1x) a telefoto grafickou polohou (priblíženie 3x).



**POZNÁMKA:** Pri nahrávaní videoklipov nie je optický transfokátor k dispozícii.

# Používanie digitálneho transfokátora

Na rozdiel od optického transfokátora digitálny transfokátor nepoužíva žiadne pohyblivé súčasti objektívu. Fotoaparát v podstate oreže obrázky tak, aby objekt na obrázku vyzeral 1,05-krát až 7-krát väčší v prípade fotoaparátu HP Photosmart 417 alebo 1,05-krát až 8-krát väčší v prípade fotoaparátu HP Photosmart M517.







1. Stlačením tlačidla **Zoom In (Priblížiť)**  na **páčke transfokátora** nastavte maximálne optické priblíženie. Potom tlačidlo uvoľnite.

2. Opäť stlačte tlačidlo **Zoom In (Priblížiť)**  a držte ho stlačené, kým nedosiahnete požadovanú veľkosť na obrazovom displeji. Okolo oblasti obrázku, ktorá bude nasnímaná, sa zobrazí žltý rám a obrázok v žltom ráme sa zväčší.



Číslo udávajúce rozlíšenie na pravej strane obrazovky sa pri použití digitálneho transfokátora bude tiež zmenšovať. Napríklad hodnota **4.3MP** zobrazená namiesto hodnoty **5MP** signalizuje, že obrázok sa orezáva na veľkosť 4,3 megapixelu.



3. Keď má obrázok požadovanú veľkosť, stlačte tlačidlo **Uzávierka** do polovice, čím uzamknete zaostrenie a expozíciu. Potom úplným stlačením tlačidla nasnímajte obrázok.



Ak chcete digitálny transfokátor vypnúť a obnoviť optický, stlačte tlačidlo **Oddialiť**    na **páčke transfokátora**, až kým sa digitálny transfokátor nevypne. Uvoľnite tlačidlo **Oddialiť**    a potom ho znova stlačte.



**POZNÁMKA:** Digitálny transfokátor nie je k dispozícii pri nahrávaní videoklipov.

**POZNÁMKA:** Digitálny transfokátor znižuje rozlíšenie obrázka, takže tento bude zrnitejší ako rovnaký obrázok nasnímaný použitím optického transfokátora. Ak však chcete obrázok iba odoslať e-mailom alebo uverejniť na webovej lokalite, táto strata rozlíšenia pravdepodobne nebude viditeľná. V situáciách, keď potrebujete vyššiu kvalitu (napríklad pri tlači), používajte digitálny transfokátor len obmedzene. Pri používaní digitálneho transfokátora sa odporúča používať na upevnenie fotoaparátu statív.

## Nastavenie blesku

Tlačidlo **Blesk**  umožňuje prepínať medzi nastaveniami blesku na fotoaparáte. Ak chcete zmeniť nastavenie blesku, stlačíte tlačidlo **Blesk** , kým sa na obrazovom displeji nezobrazí požadované nastavenie. Nasledujúca tabuľka popisuje každé z nastavení blesku na fotoaparáte.

Nastavenie	Popis
<b>Auto Flash</b> (Automatický blesk) 	Fotoaparát zmeria úroveň osvetlenia a v prípade potreby použije blesk.
<b>Red-Eye (Efekt červených očí)</b> 	Fotoaparát zmeria úroveň osvetlenia a v prípade potreby použije blesk s potlačením efektu červených očí (podrobnejší popis potlačenia efektu červených očí je v časti <b>Efekt červených očí</b> na strane 47).

Nastavenie	Popis
<b>Flash On</b> <b>(Blesk zapnutý)</b> 	Fotoaparát vždy používa blesk. Ak je za snímaným objektom svetlo, môžete toto nastavenie použiť na zvýšenie osvetlenia pred snímaným objektom. Táto funkcia sa nazýva „výplňový blesk“.
<b>Flash Off</b> <b>(Blesk vypnutý)</b> 	Fotoaparát nepoužije blesk, bez ohľadu na podmienky osvetlenia. Toto nastavenie použite na snímanie zle osvetlených objektov, ktoré sú mimo dosahu blesku. Pri tomto nastavení sa môžu predĺžiť expozičné časy. Preto by ste mali použiť statív, aby sa predišlo chveniu fotoaparátu, ktoré má za následok rozmazané obrázky.
<b>Night (Noc)</b> 	Fotoaparát v prípade potreby použije blesk s potlačením efektu červených očí na osvetlenie objektov v popredí (potlačenie efektu červených očí je opísané v časti <b>Efekt červených očí</b> na strane 47). Fotoaparát bude pokračovať v expozícii, ako keby blesk nebol použitý, a použije osvetlenie z pozadia. Pri použití tohto nastavenia sa môže predĺžiť čas expozície; preto by ste mali použiť statív alebo postaviť fotoaparát na pevný povrch, aby ste zabránili chveniu fotoaparátu.

Ak sa nastavenie blesku líši od predvoleného nastavenia **Auto Flash (Automatický blesk)**, zobrazí sa na obrazovke **Live View (Živé zobrazenie)** ikona nastavenia (v predchádzajúcej tabuľke). Nové nastavenie sa bude používať až do jeho opätovného zmenenia alebo do vypnutia fotoaparátu. Nastavenie blesku sa pri vypnutí fotoaparátu nastaví na predvolenú hodnotu **Auto Flash (Automatický blesk)**.

**POZNÁMKA:** Blesk nie je k dispozícii pri nastavení **Burst (Zhlukové snímání)**, v režime snímání **Fast Shot (Okamžitá snímka)** a pri nahrávaní videoklipov.

**TIP:** Ak chcete obnoviť nastavenie blesku na nastavenie, ktoré bolo platné pri poslednom vypnutí fotoaparátu, držte stlačené tlačidlo  pri zapínaní fotoaparátu.

## Efekt červených očí

Efekt červených očí spôsobuje svetlo blesku odrážajúce sa od očí snímaného subjektu, následkom čoho oči ľudí niekedy vyzerajú na nasnímanom obrázku červené a oči zvierat zelené alebo biele. Pokiaľ použijete nastavenie blesku s potlačením efektu červených očí, pred použitím hlavného blesku fotoaparát niekoľkokrát rýchlo zabliká, aby sa zmenšili zornice osôb a potlačil sa efekt červených očí. Snímání obrázka pri použití potlačenia efektu červených očí trvá dlhšie, pretože spustenie uzávierky sa oneskorí kvôli prídavným zábleskom. Preto treba zabezpečiť, aby snímané objekty počkali na prídavné záblesky.



**TIP:** Červené oči sa dajú odstrániť aj z nasnímaných obrázkov. Pozrite časť **Remove Red Eyes (Odstrániť efekt červených očí)** na strane 79.

# Používanie režimov snímania





Režimy snímania predstavujú preddefinované nastavenia fotoaparátu, ktoré sú optimalizované na fotografovanie statických snímok určitých typov scén s lepšími výsledkami. V každom režime snímania fotoaparát vyberie najlepšie nastavenie pre citlivosť ISO, clonové číslo a expozičný čas, čím ich optimalizuje pre konkrétnu scénu alebo situáciu.

Ak chcete zmeniť režim snímania, stlačíte tlačidlo **MODE (Režim)** na zadnej stene fotoaparátu, kým sa na obrazovom displeji nezobrazí požadovaný režim snímania.

Nasledujúca tabuľka popisuje každé z nastavení režimu snímania na fotoaparáte.

Nastavenie	Popis
<b>Auto Mode (Automatický režim)</b>	Režim <b>Auto Mode (Automatický režim)</b> použite v prípade, ak potrebujete rýchlo nasnímať dobrý záber a nemáte čas na výber špeciálneho režimu snímania na fotoaparáte. Režim <b>Auto Mode (Automatický režim)</b> je vhodný pre väčšinu záberov pri normálnych podmienkach. V tomto režime fotoaparát automaticky zvolí najlepšie clonové číslo a expozičný čas pre danú scénu.
<b>Macro (Makro)</b> 	V režime <b>Macro (Makro)</b> je možné fotografovať objekty v bezprostrednej blízkosti, vzdialené od objektívu menej ako 80 cm. V tomto režime je automatické zaostrovanie nastavené na rozsah vzdialenosti 10 až 80 cm a fotoaparát nenasníma obrázok, ak sa nepodarí zaostriť (pozrite časť <b>Zaostrovanie fotoaparátu</b> na strane 40). V režime <b>Macro (Makro)</b>  neodporúčame používať transfokátor.



Nastavenie	Popis
<p><b>Fast Shot</b> <b>(Okamžitá snímka)</b></p> 	<p>Režim <b>Fast Shot (Okamžitá snímka)</b> používajte pri dobrých svetelných podmienkach, ak má objekt strednú až veľkú vzdialenosť. Fotoaparát používa pevnú ohniskovú vzdialenosť namiesto automatického zaostrovania. To umožňuje veľmi rýchle snímanie obrázkov.</p>
<p><b>Action</b> <b>(Činnosť)</b></p> 	<p>Režim <b>Action (Činnosť)</b> používajte na zachytávanie športových udalostí, pohybujúcich sa áut alebo ľubovoľnej dynamickej scény. Fotoaparát nastavuje na zachytenie momentu snímanej činnosti kratší expozičný čas a vyššiu citlivosť ISO.</p>
<p><b>Portrait</b> <b>(Portrét)</b></p> 	<p>Režim <b>Portrait (Portrét)</b> použite na obrázky zamerané na jednu alebo viacero osôb. V tomto režime fotoaparát kombinuje menšie clonové číslo na zníženie ostrosti pozadia s nižšou ostrosťou na dosiahnutie prirodzenejšieho efektu.</p>
<p><b>Landscape</b> <b>(Krajina)</b></p> 	<p>Režim <b>Landscape (Krajina)</b> použite na snímanie scén s hlbokou perspektívou, ako sú hory alebo mestské horizonty, ak chcete mať zaostrené popredie aj pozadie. V tomto režime fotoaparát kombinuje vyššie clonové číslo na dosiahnutie lepšej hĺbky ostrosti s vyššou ostrosťou na dosiahnutie živšieho efektu.</p>
<p><b>Beach &amp; Snow</b> <b>(Pláž a sneh)</b></p> 	<p>Režim <b>Beach &amp; Snow (Pláž a sneh)</b> umožňuje snímať jasné, vonkajšie scény a vyvažuje prenikavé osvetlenie.</p>

Ak sa nastavenie režimu snímania líši od predvoleného nastavenia **Auto Mode (Automatický režim)**, na obrazovke **Live View (Živé zobrazenie)** sa zobrazí ikona nastavenia. Nové nastavenie sa bude používať až do jeho opätovného zmenenia alebo do vypnutia fotoaparátu. Nastavenie režimu snímania sa pri vypnutí fotoaparátu nastaví na predvolenú hodnotu **Auto Mode (Automatický režim)**.

**POZNÁMKA:** Režim snímania sa nepoužije pri nahrávaní videoklipov.

**TIP:** Ak chcete obnoviť nastavenie režimu snímania platné pri poslednom vypnutí fotoaparátu, pri zapínaní fotoaparátu stlačte a podržte tlačidlo  $\frac{\text{Menu}}{\text{OK}}$ .

## Používanie nastavení samospúšte

1. Fotoaparát upevnite na statív alebo ho postavte na stabilný povrch.
2. Stláčajte tlačidlo **Časovač/Zhlukové snímanie**  $\odot$ , kým sa na obrazovom displeji nezobrazí indikátor **Self-Timer (Samospúšť)**  $\odot$  alebo **Self-Timer - 2 Shots (Samospúšť – 2 zábery)**  $\odot\odot$ . Na obrazovke **Live View (Živé zobrazenie)** sa zobrazí ikona nastavenia samospúšte.
3. Umiestnite objekt do hľadáča alebo na obrazovku v režime **Live View (Živé zobrazenie)**. (Pozrite časť **Používanie režimu Live View (Živé zobrazenie)** na strane 38.)

4. Nasledujúci postup závisí od toho, či snímate statické obrázky alebo videoklipy.

**Pre statické obrázky:**

- a. Stlačte tlačidlo **Uzávierka** do polovice. Fotoaparát odmeria a uzamkne zaostrenie a expozíciu. Fotoaparát uchová tieto nastavenia až do nasnímania obrázka.
- b. Stlačte tlačidlo **Uzávierka** úplne nadol. Keď je zapnutý režim **Live View (Živé zobrazenie)**, na obrazovom displeji sa zobrazuje 10 sekúnd odčítavanie. Indikátor samospúšte/video na prednej strane fotoaparátu 10 sekúnd pred nasnímaním obrázka bliká. Ak fotoaparát nastavíte do režimu **Self-Timer - 2 Shots (Samospúšť – 2 zábery)** po nasnímaní prvého obrázka, indikátor samospúšte/video bude blikáť niekoľko ďalších sekúnd a potom sa nasníma druhý obrázok.

**TIP:** Ak okamžite stlačíte tlačidlo **Uzávierka** úplne nadol, fotoaparát uzamkne nastavenie zaostrenia a expozície tesne pred skončením 10-sekundového odpočítavania. Toto je užitočné vtedy, ak počas 10-sekundového odpočítavania bude vchádzať do záberu jeden alebo viac subjektov.

**TIP:** Pri použití nastavení samospúšte nemôžete pre statický obrázok nahrávať zvuk, neskôr však môžete pridať zvukový klip (pozrite časť **Record Audio (Nahráť zvuk)** na strane 80).

## Pre videoklipy:

Ak chcete spustiť nahrávanie videa, stlačte tlačidlo **Video**  a potom ho uvoľnite. Keď je zapnutý režim **Live View (Živé zobrazenie)**, na obrazovom displeji sa zobrazuje 10 sekúnd odčítavanie. Indikátor samospúšte/ videa na prednej strane fotoaparátu bude 10 sekúnd pred spustením nahrávania videa blikať.

Nahrávanie videoklipu zastavíte opätovným stlačením tlačidla **Video** . V opačnom prípade sa video bude nahrávať dovtedy, kým sa nezaplní pamäť fotoaparátu.

**POZNÁMKA:** Pri nastavení **Self-Timer (Samospúšť)** alebo **Self-Timer - 2 Shots (Samospúšť – 2 zábery)** sa po 10-sekundovom odpočítavaní nahrá iba jeden videoklip.



Po nasnímaní obrázka alebo nahraní videoklipu sa nastavenie samospúšte obnoví na nastavenie **Normal (Normálne)**.

**TIP:** Ak fotografujete pri zlom osvetlení, môžete použiť nastavenie samospúšte na získanie dobrých obrázkov. Položte fotoaparát na stabilnú podložku, ako je statív, a nastavte kompozíciu. Potom opatrne stlačte tlačidlo **Uzávierka** úplne nadol a pustite fotoaparát. Fotoaparát urobí snímku o 10 sekúnd neskôr, nie v okamihu stlačenia tlačidla uzávierky. Tým sa vylúči chvenie fotoaparátu pri fotografovaní.

**TIP:** Ak chcete obnoviť nastavenie samospúšte platné pri poslednom vypnutí fotoaparátu, pri zapínaní fotoaparátu stlačte a podržte tlačidlo .

# Používanie zhlukového snímania

Zhlukové snímanie umožňuje nasnímať čo najrýchlejšie po sebe 4 statické snímky. Fotoaparát bude pokračovať v zhlukovom snímaní pomalšie, kým neuvolníte tlačidlo **Uzávierka** alebo sa nezaplní pamäť fotoaparátu.

1. Stláčajte tlačidlo **Timer/Burst (Časovač/Zhlukové snímanie)** , kým sa na obrazovom displeji nezobrazí indikátor **Burst (Zhlukové snímanie)** .
2. Umiestnite fotografovaný objekt v hľadáčku alebo na obrazovke v režime **Live View (Živé zobrazenie)**. (Pozrite časť **Používanie režimu Live View (Živé zobrazenie)** na strane 38.)
3. Stlačte tlačidlo **Uzávierka** úplne nadol a podržte ho. Fotoaparát čo najrýchlejšie nasníma 4 snímky a bude pokračovať v zhlukovom snímaní, kým neuvolníte tlačidlo **Uzávierka** alebo sa nezaplní pamäť tlačiarne.

Obrazový displej zostáva počas zhlukového snímania vypnutý. Po zhlukovom nasnímaní obrázkov sa všetky obrázky zobrazia po jednom na obrazovom displeji.

Ak vyberiete nastavenie **Burst (Zhlukové snímanie)**, na obrazovke **Live View (Živé zobrazenie)** sa zobrazí ikona **Burst (Zhlukové snímanie)** . Nastavenie zhlukového snímania sa bude používať až do jeho opätovného zmenenia alebo do vypnutia fotoaparátu. Pri vypnutí fotoaparátu sa obnoví predvolené **normálne** nastavenie zhlukového snímania.

**POZNÁMKA:** Pri nahrávaní videoklipov nie je zhlukové snímanie k dispozícii. Pri použití zhlukového snímania nemôžete nahrávať zvuk, neskôr však môžete pridať zvukový klip (pozrite časť **Record Audio (Nahráť zvuk)** na strane 80). Pri použití zhlukového snímania nefunguje ani blesk.

**TIP:** Ak chcete obnoviť nastavenie časovača/zhlukového snímania platné pri poslednom vypnutí fotoaparátu, pri zapínaní fotoaparátu stlačte a podržte tlačidlo  $\frac{\text{Menu}}{\text{OK}}$ .

## Používanie ponuky Capture Menu (Snímanie)

Ponuka **Capture Menu (Snímanie)** umožňuje upraviť rozličné nastavenia fotoaparátu, ktoré ovplyvňujú vlastnosti obrázkov a videoklipov snímaných fotoaparátom.

1. Ak chcete zobrazíť ponuku **Capture Menu (Snímanie)**, stlačte tlačidlo **Živé zobrazenie**  a potom stlačte tlačidlo  $\frac{\text{Menu}}{\text{OK}}$ . Ak je režim **Live View (Živé zobrazenie)** už zapnutý, stlačte iba tlačidlo  $\frac{\text{Menu}}{\text{OK}}$ .



2. Na presun v možnostiach ponuky **Capture Menu (Snímanie)** použite tlačidlá  $\blacktriangle$   $\blacktriangledown$ .
3. Stlačením tlačidla  $\frac{\text{Menu}}{\text{OK}}$  vyberte zvýraznenú možnosť a zobrazte príslušnú vedľajšiu ponuku alebo pomocou tlačidiel  $\blacktriangleleft$   $\blacktriangleright$  zmeňte nastavenie zvýraznenej možnosti bez prechodu do príslušnej vedľajšej ponuky.

4. Ak chcete vo vedľajšej ponuke zmeniť nastavenie možnosti ponuky **Capture Menu (Snímanie)**, použite tlačidlá ▲▼ a následne tlačidlo <sup>Menu</sup>/<sub>OK</sub> .
5. Ak chcete ukončiť ponuku **Capture Menu**, stlačte tlačidlo **Živé zobrazenie** . Ďalšie spôsoby ukončenia ponuky sú popísané v časti **Ponuky fotoaparátu** na strane 30.

**TIP:** Niektoré nastavenia v ponuke **Capture Menu (Snímanie)**, ktoré zmeníte z predvolených hodnôt, sa pri vypnutí fotoaparátu obnovia na predvolené nastavenia. Ak chcete obnoviť nastavenie ponuky **Capture Menu (Snímanie)** do stavu, v akom bolo pri poslednom vypnutí fotoaparátu, pri zapínaní fotoaparátu podržte tlačidlo <sup>Menu</sup>/<sub>OK</sub> .

## Pomocník pre možnosti ponuky

Možnosť **Help... (Pomocník...)** je poslednou možnosťou v každej z vedľajších ponúk ponuky **Capture Menu (Snímanie)**. Možnosť **Help... (Pomocník...)** poskytuje informácie o danej položke ponuky **Capture Menu (Snímanie)** a jej

nastaveniach. Ak napríklad stlačíte tlačidlo <sup>Menu</sup>/<sub>OK</sub> , keď je zvýraznená položka **Help... (Pomocník...)** vo vedľajšej ponuke **White Balance (Vyváženie bielej farby)**, zobrazí sa obrazovka pomocníka funkcie **White Balance (Vyváženie bielej farby)**, ako je znázornené na obrázku.

Na listovanie obrazovkami pomocníka používajte tlačidlá ▲▼ . Ak chcete ukončiť zobrazenie pomocníka a vrátiť sa do príslušnej vedľajšej ponuky **Capture menu (Snímanie)**, stlačte tlačidlo <sup>Menu</sup>/<sub>OK</sub> .

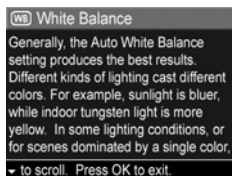

# Image Quality (Kvalita obrázkov)

Toto nastavenie umožňuje nastaviť rozlíšenie a kompresiu statických obrázkov JPEG snímaných pomocou fotoaparátu. Vo vedľajšej ponuke **Image Quality (Kvalita obrázkov)** je päť nastavení.

1. V ponuke **Capture Menu (Snímanie)** (strana 54) vyberte položku **Image Quality (Kvalita obrázka)**.
2. Vo vedľajšej ponuke **Image Quality (Kvalita obrázkov)** pomocou tlačidiel ▲▼ zvýraznite nastavenie.
3. Stlačením tlačidla  $\frac{\text{Menu}}{\text{OK}}$  uložíte nastavenie a vrátite sa do ponuky **Capture Menu (Snímanie)**.



Nasledujúca tabuľka bližšie vysvetľuje jednotlivé nastavenia v ponuke **Image Quality (Kvalita obrázkov)**:

Nastavenie	Popis
<b>5MP Best (5 megapixelov – najlepšia)</b>	Obrázky budú mať plné rozlíšenie a najnižšiu kompresiu. Pri tomto nastavení sa vytvárajú obrázky s vysokou kvalitou, väčšou presnosťou farieb, používa sa však najviac pamäte. Toto nastavenie sa odporúča, ak chcete obrázky vytlačiť na veľkosť väčšiu ako 297 x 420 mm.
<b>5MP</b>	Obrázky budú mať plné rozlíšenie a budú stredne komprimované. Pri tomto nastavení sa vytvárajú obrázky s vysokou kvalitou, ale spotrebuje sa menej pamäte ako pri horeuvedenom nastavení <b>5MP Best (5 megapixelov – najlepšie)</b> . Toto je predvolené nastavenie a odporúča sa, ak chcete tlačiť obrázky vo veľkosti až 297 x 420 mm.



<b>Nastavenie</b>	<b>Popis</b>
<b>3MP (3 megapixely)</b>	Obrázky budú mať rozlíšenie približne 3 megapixely a budú stredne komprimované. Toto nastavenie šetrí miesto v pamäti a odporúča sa, ak chcete tlačiť obrázky vo veľkosti až 210 x 297 mm.
<b>1MP (1 megapixel)</b>	Obrázky budú mať rozlíšenie približne 1 megapixel a budú stredne komprimované. Toto nastavenie šetrí miesto v pamäti, produkuje však obrázky s nízkou kvalitou. Toto nastavenie je vhodné pre obrázky, ktoré chcete odoslať e-mailom alebo publikovať na Internete.
<b>VGA</b>	Obrázky budú mať rozlíšenie 640 x 480 (najnižšie) a budú stredne komprimované. Toto je najúspornejšie nastavenie z hľadiska využitia pamäte, produkuje však obrázky s nízkou kvalitou. Toto nastavenie je vhodné pre obrázky, ktoré chcete odoslať e-mailom alebo publikovať na Internete.

Nastavenie **Image Quality (Kvalita obrázkov)** neovplyvňuje iba kvalitu obrázkov, ale aj počet obrázkov, ktoré je možné uložiť do internej pamäte fotoaparátu alebo na voliteľnú pamäťovú kartu. Nastavenie **5MP Best (5 megapixelov – najlepšie)** napríklad produkuje obrázky najvyššej kvality, ale tieto obrázky zaberajú v pamäti viac miesta ako najbližšie nižšie nastavenie **5MP (5 megapixelov)**. Pri nastavení **1MP (1 megapixel)** alebo **VGA** sa dá do pamäte uložiť oveľa viac statických obrázkov ako pri nastavení **5MP (5 megapixelov)**. Tieto nastavenia však vytvárajú obrázky s nižšou kvalitou.

Počet **zostávajúcich obrázkov** uvedený v dolnej časti obrazovky **Image Quality** (Kvalita obrázkov) sa aktualizuje pri zvýraznení príslušného nastavenia. Ďalšie informácie o vzťahu medzi počtom obrázkov, ktoré možno uložiť do internej pamäte fotoaparátu, a nastavením **Image Quality (Kvalita obrázkov)** sú uvedené v časti **Kapacita pamäte** na strane 190.

### Nastavenie **Image Quality (Kvalita obrázkov)**

(v predchádzajúcej tabuľke) sa zobrazí na obrazovke **Live View (Živé zobrazenie)**. Nové nastavenie sa bude používať až do jeho opätovného zmenenia (aj v prípade, ak vypnete fotoaparát).

**POZNÁMKA:** Toto nastavenie sa nepoužíva pri nahrávaní videoklipov.

**POZNÁMKA:** Pri približovaní digitálnym transfokátorom sa znižuje rozlíšenie. Pozrite časť **Používanie digitálneho transfokátora** na strane 44.

# Adaptive Lighting (Adaptačné osvetlenie)

Toto nastavenie vyrovnáva vzťah medzi jasnými a tmavými oblasťami na obrázku. Jemné kontrasty sa zachovávajú a ostré kontrasty sa potlačia. Tmavé oblasti obrázka sa zosvetlia, kým svetlé oblasti zostanú nezmenené. Na nasledujúcich obrázkoch je príklad, ako môže funkcia **Adaptive Lighting (Adaptačné osvetlenie)** zlepšiť záber:

Bez funkcie **Adaptive Lighting (Adaptačné osvetlenie)**:



S funkciou **Adaptive Lighting (Adaptačné osvetlenie)**:



Funkcia **Adaptive Lighting (Adaptačné osvetlenie)** je užitočná v nasledujúcich situáciách:

- exteriérové scény so zmesou slnka a tieňa,
- zamračené dni s prenikavým svetlom z oblohy,
- interiérové scény snímané pomocou blesku (na zmäkčenie alebo dokonca odstránenie efektu blesku),
- scény s protisvetlom, keď je objekt umiestnený veľmi ďaleko mimo dosahu normálneho blesku.

Funkciu **Adaptive Lighting (Adaptačné osvetlenie)** môžete používať s bleskom alebo bez neho, ale neodporúča sa používať ju ako náhradu blesku. Na rozdiel od blesku funkcia **Adaptive Lighting (Adaptačné osvetlenie)** neovplyvňuje nastavenie expozície, takže jasné oblasti môžu vyzeráť „zašumené“ alebo zrnité a interiérové alebo nočné obrazy snímané bez blesku alebo bez statívu môžu byť rozmazané.

1. V ponuke **Capture Menu (Snímanie)** (strana 54) vyberte položku **Adaptive Lighting (Adaptačné osvetlenie)**.
2. Vo vedľajšej ponuke **Adaptive Lighting (Adaptačné osvetlenie)** pomocou tlačidiel ▲▼ zvýraznite nastavenie.

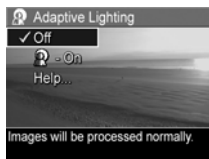

3. Stlačením tlačidla  $\frac{\text{Menu}}{\text{OK}}$  uložíte nastavenie a vrátite sa do ponuky **Capture Menu (Snímanie)**.

Nasledujúca tabuľka bližšie vysvetľuje jednotlivé nastavenia:

Nastavenie	Popis
<b>Off (Vypnuté)</b>	Fotoaparát spracuje obraz normálnym spôsobom. Toto je predvolené nastavenie.
<b>On (Zapnuté)</b> 	Fotoaparát jemne zosvetlí tmavé oblasti obrázka bez vplyvu na svetlé oblasti.

Ak je nové nastavenie **On (Zapnuté)**, na obrazovke **Live View (Živé zobrazenie)** sa zobrazí zodpovedajúca ikona.

Nové nastavenie sa bude používať až do jeho opätovného zmenenia (aj v prípade, ak vypnete fotoaparát).

**POZNÁMKA:** Toto nastavenie sa nepoužíva pri nahrávaní videoklipov.

**POZNÁMKA:** Pri zapnutí funkcie **Adaptive Lighting (Adaptačné osvetlenie)** bude fotoaparátu trvať ukladanie obrázkov do pamäte dlhšie, pretože sa pred ukladaním spracovávajú.

## Color (Farba)

Toto nastavenie umožňuje ovládať farbu nasnímaných obrázkov. Ak napríklad nastavíte možnosť **Color (Farba)** na hodnotu **Sepia (Sépie)**, snímané obrázky budú hnedé a budú mať vzhľad zostarnutých alebo staromódnych fotografií.

**POZNÁMKA:** Po nasnímaní obrázka použitím nastavenia **Black & White (Čiernobielo)** alebo **Sepia (Sépie)** sa obrázok nedá neskôr opäť nastaviť na možnosť **Full Color (Plné farby)**.

1. V ponuke **Capture Menu (Snímanie)** (strana 54) vyberte položku **Color (Farba)**.

2. Vo vedľajšej ponuke **Color (Farba)** pomocou tlačidiel ▲▼ zvýrazníte nastavenie. Toto nové nastavenie sa použije na zobrazenie v režime **Live View (Živé zobrazenie)** za ponukou, takže budete môcť vidieť vplyv každého nastavenia na obrázok.



3. Stlačením tlačidla **Menu/OK** uložíte nastavenie a vrátite sa do ponuky **Capture Menu (Snímanie)**.

Nové nastavenie sa bude používať až do jeho opätovného zmenenia alebo do vypnutia fotoaparátu. Nastavenie **Color (Farba)** sa pri vypnutí fotoaparátu nastaví späť na predvolenú hodnotu **Full Color (Plné farby)**.

# Date & Time Imprint (Označenie dátumu a času)

Toto nastavenie slúži na označenie dátumu alebo dátumu a času nasnímania obrázka v ľavom dolnom rohu obrázka.

Po vybratí jedného z nastavení možnosti **Date & Time Imprint (Označenie dátumu a času)** sa dátum alebo dátum a čas bude označovať na všetkých následných nasnímaných obrázkoch. Predtým nasnímané obrázky sa neoznačia.



Po nasnímaní obrázka použitím nastavenia **Date Only (Iba dátum)** alebo **Date & Time (Dátum a čas)** sa označenie dátumu alebo dátumu a času nedá z obrázka neskôr odstrániť.

**TIP:** Pred použitím tejto funkcie skontrolujte, či je dátum a čas nastavený správne (pozrite **Date & Time (Dátum a čas)** na strane 101).

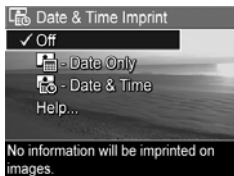
1. V ponuke **Capture Menu (Snímanie)** (strana 54) vyberte položku **Date & Time Imprint (Označenie dátumu a času)**.
2. Vo vedľajšej ponuke **Date & Time Imprint (Označenie dátumu a času)** použitím tlačidiel ▲▼ zvýraznite nastavenie.
3. Stlačením tlačidla Menu  
OK uložíte nastavenie a vrátite sa do ponuky **Capture Menu (Snímanie)**.



Nasledujúca tabuľka bližšie vysvetľuje jednotlivé nastavenia:

Nastavenie	Popis
<b>Off (Vypnuté)</b>	Fotoaparát nevyznačí dátum alebo dátum a čas na obrázok.
<b>Date Only (Iba dátum)</b> 	Fotoaparát natrvalo vyznačí dátum v ľavom dolnom rohu obrázka.
<b>Date &amp; Time (Dátum a čas)</b> 	Fotoaparát natrvalo vyznačí dátum a čas v ľavom dolnom rohu obrázka.

Ak sa nové nastavenie líši od predvoleného nastavenia **Off (Vypnuté)**, na obrazovke **Live View (Živé zobrazenie)** sa zobrazí ikona nastavenia (v predchádzajúcej tabuľke). Nové nastavenie sa bude používať až do jeho opätovného zmenenia (aj v prípade, ak vypnete fotoaparát).

**POZNÁMKA:** Toto nastavenie sa nepoužíva pri nahrávaní videoklipov.

## EV Compensation (Kompenzácia expozície)

Pri zložitých podmienkach osvetlenia môžete na potlačenie automatického nastavenia expozície vykonávaného fotoaparátom použiť funkciu **EV Compensation (Kompenzácia expozície)**.

Funkcia **EV Compensation (Kompenzácia expozície)** je užitočná v prípade scén, ktoré obsahujú mnoho svetlých objektov (napríklad biely objekt na svetlom pozadí) alebo mnoho tmavých objektov (napríklad čierny objekt na tmavom pozadí). Scény obsahujúce mnoho svetlých alebo tmavých objektov by mohli byť bez použitia funkcie **EV Compensation (Kompenzácia hodnoty expozície)** sivé. Pre scény obsahujúce mnoho svetlých objektov zvýšte hodnotu funkcie EV Compensation (Kompenzácia expozície) na kladné číslo, aby bol výsledný obrázok jasnejší. Pre scény obsahujúce mnoho tmavých objektov znížte hodnotu funkcie EV Compensation (Kompenzácia expozície) tak, aby bol výsledný obrázok tmavší.

1. V ponuke **Capture Menu (Snímanie)** (strana 54) vyberte položku **EV Compensation (Kompenzácia expozície)**.

2. Vo vedľajšej ponuke **EV Compensation (Kompenzácia expozície)** pomocou tlačidiel ◀▶ zmeníte nastavenie hodnoty expozície (EV) v rozmedzí od -2,0 do +2,0 s krokom 0,5.



Nové nastavenie sa použije na zobrazenie v režime **Live View (Živé zobrazenie)** za ponukou, takže budete môcť vidieť vplyv každého nastavenia na obrázok.

3. Stlačením tlačidla  $\frac{\text{Menu}}{\text{OK}}$  uložíte nastavenie a vrátite sa do ponuky **Capture Menu (Snímanie)**.

Ak je nastavená iná ako predvolená hodnota **0,0** (nula), príslušná číselná hodnota sa zobrazí na obrazovke **Live View (Živé zobrazenie)** vedľa ikony . Nové nastavenie sa bude používať až do jeho opätovného zmenenia alebo do vypnutia fotoaparátu. Nastavenie **EV Compensation (Kompenzácia expozície)** sa pri vypnutí fotoaparátu nastaví na predvolenú hodnotu **0,0**.





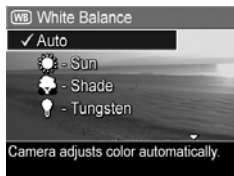

# White Balance (Vyváženie bielej farby)

Rozličné podmienky osvetlenia vytvárajú rozličné farby. Napríklad slnečné svetlo má viac modrých odtieňov, zatiaľ čo svetlo volfrámových žiaroviek má viac žltých odtieňov. Scény s prevládajúcou jednou farbou môžu vyžadovať úpravu nastavenia vyváženia bielej farby, čo pomôže fotoaparátu reprodukovať farby presnejšie a zaručí, že biela farba bude na výslednom obrázku vyzeráť skutočne biela. Úpravou vyváženia bielej farby môžete vytvoriť aj kreatívne efekty. Použitím nastavenia **Sun (Slnko)** môžete napríklad vytvárať obrázky s teplejším odtieňmi farieb.

1. V ponuke **Capture Menu (Snímanie)** (strana 54) vyberte položku **White Balance (Vyváženie bielej farby)**.
2. Vo vedľajšej ponuke **White Balance (Vyváženie bielej farby)** zvýraznite nastavenie pomocou tlačidiel ▲▼. Toto nové nastavenie sa použije na zobrazenie v režime **Live View (Živé zobrazenie)** za ponukou, takže budete môcť vidieť vplyv každého nastavenia na obrázok.
3. Stlačením tlačidla  $\frac{\text{Menu}}{\text{OK}}$  uložíte nastavenie a vrátite sa do ponuky **Capture Menu (Snímanie)**.



Nasledujúca tabuľka bližšie vysvetľuje jednotlivé nastavenia:

Nastavenie	Popis
<b>Auto (Automaticky)</b>	Fotoaparát automaticky identifikuje osvetlenie záberu a vykoná príslušné úpravy. Toto je predvolené nastavenie.
<b>Sun (Slnko)</b> 	Fotoaparát vyváži farby na základe predpokladu, že sa sníma vonku pri slnečnom alebo polooblačnom počasí.
<b>Shade (Tieň)</b> 	Fotoaparát vyváži farby na základe predpokladu, že sa sníma vonku v tieni, pri tmavom zamračenom počasí alebo za súmraku.
<b>Tungsten (Žiarovka)</b> 	Fotoaparát vyváži farby na základe predpokladu, že svieti žiarovka alebo halogénové svetlo (väčšinou používané v domácnostiach).
<b>Fluorescent (Žiarivka)</b> 	Fotoaparát vyváži farby na základe predpokladu, že sa používa svetlo žiarivky.

Ak sa nastavenie líši od predvoleného nastavenia **Auto (Automaticky)**, ikona nastavenia (v predchádzajúcej tabuľke) sa zobrazí na obrazovke **Live View (Živé zobrazenie)**. Nové nastavenie sa bude používať až do jeho opätovného zmenenia alebo do vypnutia fotoaparátu. Nastavenie **White Balance (Vyváženie bielej)** sa pri vypnutí fotoaparátu nastaví na predvolenú hodnotu **Auto (Automaticky)**.

# ISO Speed (Citlivosť ISO)

Týmto nastavením sa upravuje svetelná citlivosť fotoaparátu. Keď je možnosť **ISO Speed (Citlivosť ISO)** nastavená na predvolenú hodnotu **Auto (Automaticky)**, fotoaparát vyberá citlivosť ISO, ktorá najlepšie vyhovuje scéne.

Pri nižšej citlivosti ISO budú mať snímané obrázky najvyššiu kvalitu s najnižšou mierou zrnitosti (alebo šumu), použije sa však dlhší expozičný čas. Ak snímate obrázok pri slabom osvetlení bez blesku s nastavením **ISO 100**, je lepšie použiť statív. Naproti tomu vyššie čísla ISO umožňujú kratšie expozičné časy a dajú sa použiť na fotografovanie v tmavých priestoroch bez blesku alebo na fotografovanie rýchlo sa pohybujúcich objektov. Vyššie hodnoty citlivosti ISO produkujú zrnitejšie obrázky (obsahujú viac šumu).

1. V ponuke **Capture Menu (Snímanie)** (strana 54) vyberte položku **ISO Speed (Citlivosť ISO)**.
2. Vo vedľajšej ponuke **ISO Speed (Citlivosť ISO)** pomocou tlačidiel ▲▼ zvyraznite nastavenie.
3. Stlačením tlačidla  $\frac{\text{Menu}}{\text{OK}}$  uložíte nastavenie a vrátite sa do ponuky **Capture Menu (Snímanie)**.





Ak sa nastavenie blesku líši od predvoleného nastavenia **Auto (Automaticky)**, zobrazí na obrazovke **Live View (Živé zobrazenie)** ikona nastavenia (ako je uvedené vo vedľajšej ponuke **ISO Speed (Citlivosť ISO)**). Nové nastavenie sa bude používať až do jeho opätovného zmenenia alebo do vypnutia fotoaparátu. Nastavenie **ISO Speed (Citlivosť ISO)** sa pri vypnutí fotoaparátu nastaví na predvolenú hodnotu **Auto (Automaticky)**.

**POZNÁMKA:** Toto nastavenie sa nepoužije pri nahrávaní videoklipov alebo ak je nastavený režim snímania **Action (Činnosť)**, **Portrait (Portrét)**, **Landscape (Krajina)** alebo **Fast Shot (Okamžitá snímka)**.

# 3 Prezeranie obrázkov a videoklipov

Na prezeranie obrázkov a videoklipov uložených vo fotoaparáte môžete použiť režim **Playback (Prehrávanie)**. Pri prezeraní obrázkov v režime **Playback (Prehrávanie)** môžete na zobrazenie miniatúr obrázkov alebo na zväčšenie obrázkov a ich podrobnejšie prezeranie vo fotoaparáte použiť aj **páčku transfokátora**. Pozrite časť **Zobrazenie miniatúr** na strane 73 a **Zväčšovanie obrázkov** na strane 74. Okrem toho je v ponuke **Playback Menu (Prehrávanie)** možné odstraňovať obrázky alebo videoklipy, nahrávať zvuky k statickým obrázkom, odstraňovať efekt červených očí a otáčať obrázky. Pozrite časť **Používanie ponuky Playback (Prehrávanie)** na strane 75.

## Používanie ponuky Playback (Prehrávanie)

1. Režim **Playback (Prehrávanie)** sa dá aktivovať dvomi spôsobmi.
  - Keď je fotoaparát zapnutý, stlačte tlačidlo **Prehrávanie** .
  - Keď je fotoaparát vypnutý, stlačte a podržte tlačidlo **Prehrávanie**  a zároveň posunutím tlačidla **ON/OFF** zapnete fotoaparát. To umožňuje aktivovať režim **Playback (Prehrávanie)** bez vysunutia objektívu fotoaparátu.

Naposledy nasnímaný alebo prezeraný obrázok alebo videoklip sa zobrazí na obrazovom displeji.

2. Pomocou tlačidiel ◀▶ môžete listovať obrázkami a videoklipmi. Stlačením a podržaním jedného z tlačidiel ◀▶ môžete listovanie zrýchliť.





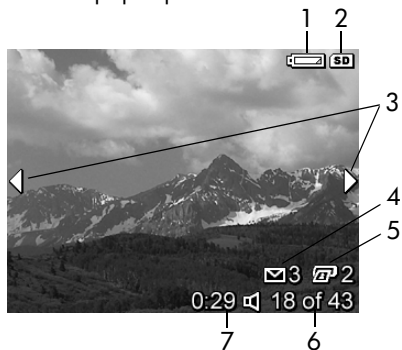

Z každého videoklipu sa zobrazí iba prvý záber, ktorý je označený ikonou videa 📺. Videoklipy sa prehrávajú automaticky po tom, ako sa na 2 sekundy zobrazí prvý záber videoklipu.

3. Ak chcete po prezeraní obrázkov a videoklipov vypnúť obrazový displej, znova stlačte tlačidlo **Prehrávanie** ▶.



**POZNÁMKA:** Ak chcete prehrať zvukové záznamy pripojené k statickým obrázkom, preneste ich do počítača a použite softvér HP Image Zone. Ak máte voliteľný dok HP Photosmart M-series, môžete fotoaparát pripojiť k televízoru pomocou doku pre fotoaparát a vypočuť si zvukové klipy. Pokyny nájdete v používateľskej príručke doku.

Počas **prehrávania** sa na obrazovom displeji zobrazujú informácie o každom obrázku alebo videoklipe. Nasledujúca tabuľka popisuje tieto informácie.



#	Ikona	Popis
1		Zobrazuje sa, keď je slabá batéria (pozrite časť <b>Indikátory napájania</b> na strane 169).
2		Zobrazuje sa iba v prípade, ak je vo fotoaparáte nainštalovaná voliteľná pamäťová karta.
3		Zobrazuje sa na niekoľko sekúnd po zapnutí režimu <b>Playback (Prehrávanie)</b> a signalizuje, že môžete listovať všetkými obrázkami a videoklipmi pomocou tlačidiel ◀▶.
4		<b>3</b> Označuje, že obrázok bol vybratý na odoslanie na tri cieľové umiestnenia pomocou funkcie <b>HP Instant Share</b> (pozrite časť <b>Používanie funkcie HP Instant Share</b> na strane 83).
5		<b>2</b> Označuje, že obrázok bol vybratý na tlač dvoch kópií pomocou funkcie <b>HP Instant Share</b> (pozrite časť <b>Používanie funkcie HP Instant Share</b> na strane 83).
6	<b>18 of 43 (8 zo 43)</b>	Zobrazuje číslo tohto obrázka alebo videoklipu z celkového počtu obrázkov a videoklipov uložených v pamäti.
7	<b>0:29</b>   alebo 	<ul style="list-style-type: none"> <li>• Zobrazuje nahratú dĺžku tohto zvukového klipu alebo videoklipu.</li> <li>• Označuje obrázok s pripojeným zvukovým klipom.</li> <li>• Označuje videoklip.</li> </ul>

## Obrazovka s celkovým prehľadom o obrázkoch

Pri stlačení tlačidla ► počas prezerania posledného obrázka sa zobrazí obrazovka s celkovým prehľadom o obrázkoch, ktorá udáva počet nasnímaných obrázkov a počet zostávajúcich obrázkov. Počítadlá udávajúce celkový počet obrázkov vybraných pre funkciu **HP Instant Share**  a pre tlač  sa zobrazujú v ľavom hornom rohu obrazovky. Okrem tohto sa v pravom hornom rohu obrazovky zobrazujú ikony voliteľnej pamäťovej karty, ak je táto karta nainštalovaná (indikované ikonou ) a indikátor napájania (ako je napríklad indikátor slabšej batérie; pozrite časť **Indikátory napájania** na strane 169).









# Zobrazenie miniatúr

Zobrazenie **Thumbnail (Miniatúry)** umožňuje zobrazíť nasnímané statické obrázky a prvé snímky nahratých videoklipov usporiadané v matici obsahujúcej deväť miniatúr obrázkov a snímok videoklipov na jednej obrazovke.

1. V režime **Playback (Prehrávanie)** (strana 69) stlačte tlačidlo **Miniatúry**  (rovnaké ako **Oddialiť** ) na **páčke transfokátora**. Na obrazovom displeji sa zobrazí prehľad **miniatúr** maximálne deviatich obrázkov a snímok videoklipov. Aktuálny obrázok alebo snímka videoklipu sa zvýrazní žltým orámovaním.
2. Použitím tlačidiel   sa môžete posúvať vodorovne na predchádzajúcu alebo nasledujúcu miniatúru.
3. Stlačením tlačidiel   sa môžete posúvať v zvislom smere priamo na miniatúru nad alebo pod aktuálnou miniatúrou.
4. Stlačením tlačidla   ukončíte zobrazenie **Thumbnail (Miniatúry)** a vrátite sa do ponuky **Playback (Prehrávanie)**. Aktuálny obrázok alebo videoklip (ktorý sa zobrazoval so žltým orámovaním v zobrazení **Thumbnail (Miniatúry)**) sa znova zobrazí v plnej veľkosti na obrazovom displeji.

V dolnej časti každej miniatúry je ikona **HP Instant Share** , ktorá označuje, že statický obrázok je vybratý pre jeden alebo viacero cieľov funkcie **HP Instant Share**, ikona tlačiarne , ktorá označuje, že je vybratý na tlač, ikona videa , ktorá označuje, že je to videoklip, alebo ikona zvuku , ktorá označuje, že obrázok obsahuje pripojený zvukový klip.

## Zväčšovanie obrázkov

Táto funkcia je určená iba na účely zobrazovania. Nemení obrázok natrvalo.

### 1. V režime **Playback (Prehrávanie)**

(strana 69) stlačte tlačidlo

**Zväčšiť**  (rovnaké ako

**Priblížiť**  na **páčke**

**transfokátora**). Aktuálne

zobrazený obrázok sa automaticky zväčší 2x. Stredná

časť zväčšeného obrázka sa zobrazí spolu so štyrmi šípkami, ktoré označujú, že je možné so zväčšeným obrázkom posúvať.



2. Použitím tlačidiel   a   je možné posúvať zväčšený obrázok.







3. Pomocou tlačidiel **Priblížiť**  a **Oddialiť**   môžete zväčšiť alebo zmenšiť úroveň zväčšenia.

4. Stlačením tlačidla  ukončíte zobrazenie **Magnify (Zväčšenie)** a vrátite sa do ponuky **Playback (Prehrávanie)**. Aktuálny obrázok sa znova zobrazí v úplnej veľkosti na obrazovom displeji.

**POZNÁMKA:** Táto funkcia je k dispozícii iba pre statické obrázky. Videoklipy nie je možné zväčšiť.



# Používanie ponuky Playback (Prehrávanie)

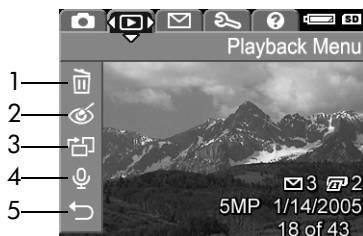

Ponuka **Playback Menu (Prehrávanie)** umožňuje prezerať a odstraňovať statické obrázky alebo videoklipy, obnovovať odstránené obrázky a formátovať internú pamäť fotoaparátu alebo voliteľnú pamäťovú kartu. Okrem tohto je možné odstraňovať efekt červených očí zo statických obrázkov nasnímaných pomocou blesku, otáčať statické obrázky a pripojiť zvukové klipy k statickým obrázkom.

1. Ak chcete zobraziť ponuku **Playback Menu (Prehrávanie)**, stlačte tlačidlo  $\frac{\text{Menu}}{\text{OK}}$ , keď je fotoaparát v režime **Playback (Prehrávanie)**. Ak fotoaparát nie je v režime **Playback (Prehrávanie)**, stlačte najprv tlačidlo **Prehrávanie**  a potom tlačidlo  $\frac{\text{Menu}}{\text{OK}}$ .
2. Pomocou tlačidiel   zvýraznite požadovanú možnosť ponuky **Playback Menu (Prehrávanie)** vľavo na obrazovom displeji. Možnosti ponuky **Playback Menu (Prehrávanie)** sú vysvetlené ďalej v tejto časti.
3. Stlačením tlačidiel   vyberte obrázok alebo videoklip, ktorý chcete použiť.
4. Stlačením tlačidla  $\frac{\text{Menu}}{\text{OK}}$  vyberte zvýraznenú možnosť ponuky **Playback Menu (Prehrávanie)**. Podľa pokynov na obrazovke dokončíte vybratú úlohu.
5. Ak chcete ukončiť ponuku **Playback Menu (Prehrávanie)** a vrátiť sa do režimu **Playback (Prehrávanie)**, stlačte tlačidlo **Živé zobrazenie** . Ďalšie spôsoby ukončenia ponuky sú popísané v časti **Ponuky fotoaparátu** na strane 30.

V nasledujúcej tabuľke sú zhrnuté možnosti ponuky **Playback Menu (Prehrávanie)**.



#	Ikona	Popis
1		<b>Delete (Odstrániť)</b> – zobrazí vedľajšiu ponuku, v ktorej môžete odstrániť aktuálny obrázok alebo videoklip, odstrániť všetky obrázky a videoklipy, naformátovať internú pamäť alebo voliteľnú pamäťovú kartu a obnoviť naposledy odstránený obrázok. (Pozrite časť <b>Delete (Odstrániť)</b> na strane 77.)
2		<b>Remove Red Eyes (Odstrániť efekt červených očí)</b> – odstraňuje efekt červených očí ľudí na statických obrázkoch nasnímaných s použitím blesku. (Pozrite časť <b>Remove Red Eyes (Odstrániť efekt červených očí)</b> na strane 79.)
3		<b>Rotate (Otočiť)</b> – otočí aktuálne zobrazený statický obrázok o 90 stupňov vo vybratom smere. (Pozrite časť <b>Rotate (Otočiť)</b> na strane 80.)

#	Ikona	Popis
4		<b>Record Audio (Nahráť zvuk)</b> – nahrá zvukový klip na pripojenie k aktuálnemu statickému obrázku. (Pozrite časť <b>Record Audio (Nahráť zvuk)</b> na strane 80.)
5		<b>EXIT (Skončiť)</b> – ukončí ponuku <b>Playback Menu (Prehrávanie)</b> .

## Delete (Odstrániť)

Ak v ponuke **Playback Menu (Prehrávanie)** (strana 75) vyberiete položku **Delete (Odstrániť)**, zobrazí sa vedľajšia ponuka **Delete (Odstrániť)**. Na zvýraznenie možností použijete tlačidlá ▲▼ a ich následný výber vykonajte stlačením tlačidla  $\frac{\text{Menu}}{\text{OK}}$ .

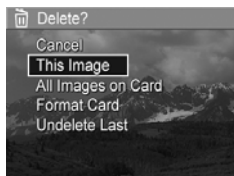

Vedľajšia ponuka **Delete (Odstrániť)** poskytuje nasledujúce možnosti:

- **Cancel (Zrušiť)** – návrat do ponuky **Playback Menu (Prehrávanie)** bez odstránenia aktuálne zobrazeného obrázka alebo videoklipu.
- **This Image (Tento obrázok)** – odstránenie aktuálne zobrazeného obrázka alebo videoklipu.
- **All Images (in Memory/on Card) (Všetky obrázky v pamäti/na karte)** – odstránenie všetkých obrázkov a videoklipov z internej pamäte alebo voliteľnej pamäťovej karty nainštalovanej vo fotoaparáte.

- **Format (Memory/Card) (Formátovať pamäť/kartu)** – odstránenie všetkých obrázkov, videoklipov a súborov v internej pamäti alebo na voliteľnej pamäťovej karte a následne naformátovanie internej pamäte alebo pamäťovej karty.  
Aby sa predišlo poškodeniu kariet a obrázkov, pred prvým použitím by ste mali voliteľné pamäťové karty naformátovať pomocou ponuky **Format Card (Formátovať kartu)**. Ponuku **Format Card (Formátovať kartu)** použijete aj vtedy, ak chcete odstrániť všetky obrázky a videoklipy uložené na karte.
- **Undelete Last (Zrušiť odstránenie posledného)** – obnoví naposledy odstránený obrázok alebo obrázky v závislosti od toho, či bola z vedľajšej ponuky **Delete (Odstrániť)** vybratá možnosť **This Image (Tento obrázok)** alebo **All Images (in Memory/on Card) (Všetky obrázky v pamäti/na karte)**. (Táto možnosť sa zobrazí iba po vykonaní operácie **odstránenia**.)

**POZNÁMKA:** Pomocou možnosti **Undelete Last (Zrušiť odstránenie posledného)** je možné vrátiť iba poslednú operáciu odstránenia. Po vykonaní ďalšej operácie, napríklad po vypnutí fotoaparátu alebo nasnímaní ďalšieho obrázka, sa posledná operácia odstránenia vykoná natrvalo a naposledy odstránený obrázok (alebo obrázky) už nebude možno obnoviť.

## Remove Red Eyes (Odstrániť efekt červených očí)

Ak v ponuke **Playback Menu (Prehrávanie)** (strana 75) vyberiete položku **Remove Red Eyes (Odstrániť efekt červených očí)**, fotoaparát okamžite začne spracovávať aktuálny statický obrázok s cieľom odstrániť efekt červených očí na obrázku. Proces odstraňovania efektu červených očí trvá niekoľko sekúnd. Po dokončení spracovania sa zobrazí opravený obrázok so zelenými štvorčkami okolo opravených oblastí, spolu s vedľajšou ponukou **Remove Red Eyes (Odstrániť efekt červených očí)**, ktorá obsahuje tri možnosti:

- **Save Changes (Uložiť zmeny)** – uloženie zmien vykonaných pri odstraňovaní efektu červených očí (s prepísaním pôvodného obrázka) a návrat do ponuky **Playback Menu (Prehrávanie)**.
- **View Changes (Zobrazíť zmeny)** – zobrazenie obrázka so zelenými štvorčkami okolo častí, v ktorých bol odstránený efekt červených očí. V tomto zobrazení môžete obrázok zväčšovať a posúvať. Do vedľajšej ponuky **Remove Red Eyes (Odstrániť efekt červených očí)** sa vrátite stlačením tlačidla Menu  
OK.
- **Cancel (Zrušiť)** – návrat do ponuky **Playback Menu (Prehrávanie)** bez uloženia zmien vykonaných pri odstraňovaní efektu červených očí.

**POZNÁMKA:** Táto možnosť ponuky je k dispozícii iba pre statické obrázky nasnímané s bleskom. Ponuka **Remove Red Eyes (Odstrániť efekt červených očí)** nie je k dispozícii pre videoklipy.

## Rotate (Otočiť)

Ak v ponuke **Playback Menu (Prehrávanie)** (strana 75) vyberiete možnosť **Rotate (Otočiť)**, fotoaparát zobrazí vedľajšiu ponuku, ktorá umožňuje otáčať obrázok v prírastkoch 90°.

1. V ponuke **Playback Menu (Prehrávanie)** vyberte položku **Rotate (Otočiť)**.
2. Pomocou tlačidiel ◀▶ otočte obrázok v smere alebo proti smeru hodinových ručičiek. Obrázok sa otočí na obrazovom displeji.
3. Po otočení obrázka do požadovanej orientácie stlačte tlačidlo  $\frac{\text{Menu}}{\text{OK}}$ . Vedľajšia ponuka **Rotate (Otočiť)** sa ukončí a nový obrázok sa uloží.

**POZNÁMKA:** Táto možnosť ponuky nie je k dispozícii pre videoklipy.

## Record Audio (Nahráť zvuk)

Nahrávanie zvukového klipu pre statický obrázok, ktorý ešte neobsahuje pripojený zvukový klip:

1. V ponuke **Playback Menu (Prehrávanie)** (strana 75) vyberte položku **Record Audio (Nahráť zvuk)**. Nahrávanie zvuku sa spustí ihneď po vybratí tejto možnosti ponuky. Počas prehrávania sa zobrazuje ikona mikrofónu  a počítadlo uplynutého času.
2. Nahrávanie môžete zastaviť stlačením tlačidla  $\frac{\text{Menu}}{\text{OK}}$ ; inak sa zvuk bude nahrávať až do zaplnenia pamäte fotoaparátu. Po zastavení nahrávania sa na displeji znova zobrazí ponuka **Playback Menu (Prehrávanie)**.



Ak aktuálne zobrazený obrázok už obsahuje pripojený zvukový klip, po vybratí položky **Record Audio (Nahráť zvuk)** sa namiesto toho zobrazí vedľajšia ponuka **Record Audio (Nahráť zvuk)**. Táto vedľajšia ponuka obsahuje niekoľko možností:

- **Keep Current Clip (Ponechať aktuálny klip)** – ponechanie aktuálneho zvukového klipu a návrat do ponuky **Playback Menu (Prehrávanie)**.
- **Record New Clip (Nahráť nový klip)** – začne sa nahrávať zvuk, ktorý nahradí predchádzajúci zvukový klip.
- **Delete Clip (Odstrániť klip)** – odstránenie aktuálneho zvukového klipu a návrat do ponuky **Playback Menu (Prehrávanie)**.

**TIP:** Ak chcete prehrať zvukové záznamy pripojené k statickým obrázkom, preneste ich do počítača a použite softvér HP Image Zone. Ak máte voliteľný dok HP Photosmart M-series, môžete fotoaparát pripojiť k televízoru pomocou doku pre fotoaparát a vypočúť si zvukové klipy. Pokyny nájdete v používateľskej príručke doku.

**POZNÁMKA:** Táto možnosť ponuky nie je k dispozícii pre videoklipy.



---

## 4 Používanie funkcie HP Instant Share

Tento fotoaparát ponúka skvelú funkciu s názvom **HP Instant Share**. Táto funkcia umožňuje jednoducho vyberať statické obrázky vo fotoaparáte na automatické odoslanie do rôznych cieľov alebo do tlačiarne pri nasledujúcom pripojení fotoaparátu k počítaču alebo tlačiarňi. Môžete tiež prispôbiť ponuku **HP Instant Share Menu** a zahrnúť do nej e-mailové adresy (vrátane distribučných zoznamov), albumy online alebo iné služby online, ktoré určíte. Po nasnímaní obrázkov fotoaparátom je používanie funkcie **HP Instant Share** jednoduché:

1. Nastavte ciele vo fotoaparáte (strana 86).
2. Vyberte obrázky vo fotoaparáte, ktoré chcete odoslať na ciele online (strana 88).

**POZNÁMKA:** Ak chcete používať funkciu **HP Instant Share** vo fotoaparáte, musíte mať na počítači nainštalovanú plnú verziu softvéru HP Image Zone. Ak máte na počítači nainštalovaný operačný systém Windows, podľa informácií v časti **Systémové požiadavky (iba systém Windows)** na strane 109 skontrolujte, či je nainštalovaná plná verzia softvéru. Na počítačoch Macintosh sa vždy inštaluje plná verzia softvéru HP Image Zone.

**POZNÁMKA:** Online služby, ktoré sú k dispozícii, sa môžu v jednotlivých regiónoch líšiť. Ak navštívite webovú lokalitu [www.hp.com/go/instantshare](http://www.hp.com/go/instantshare), uvidíte funkciu **HP Instant Share** priamo v činnosti.

# Používanie ponuky HP Instant Share Menu







V predvolenom nastavení môžete v ponuke **HP Instant Share Menu** vybrať obrázky na automatickú tlač pri budúcom pripojení fotoaparátu k počítaču alebo tlačiarni.

Prostredníctvom možnosti ponuky **HP Instant Share Setup...**

**(Nastavenie funkcie HP Instant Share)**  (pozrite časť

**Nastavenie cieľov online vo fotoaparáte** na strane 86)

môžete do ponuky **HP Instant Share Menu** pridať ciele, ako sú e-mailové adresy (vrátane distribučných zoznamov), albumy online alebo iné služby online.

1. Ak chcete zobrazíť ponuku **HP Instant Share Menu**, stlačte tlačidlo **HP Instant Share/Tlač**  /  na zadnej strane fotoaparátu. Na obrazovom displeji sa zobrazí naposledy nasnímaný alebo zobrazený obrázok prekrytý v hornej časti ponukou **HP Instant Share Menu**.
2. Medzi možnosťami ponuky **HP Instant Share Menu**  sa môžete presúvať pomocou tlačidiel  .
3. Stlačením tlačidla  vyberiete zvýraznenú možnosť.
4. Ak chcete ukončiť ponuku **HP Instant Share Menu**, stlačte tlačidlo **Živé zobrazenie** . Ďalšie spôsoby ukončenia ponuky sú popísané v časti **Ponuky fotoaparátu** na strane 30.

V nasledujúcej tabuľke sú popísané jednotlivé predvolené možnosti ponuky **HP Instant Share Menu**.

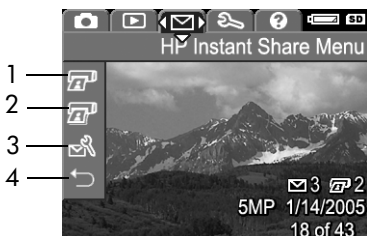

#	Ikona	Popis
1		<b>Tlač 1 kópie</b> aktuálne zobrazeného obrázka pri pripojení k počítaču alebo tlačiarni. (Pozrite časť <b>Odoslanie obrázkov do cieľov</b> na strane 88.)
2		<b>Tlač 2 kópií</b> aktuálne zobrazeného obrázka.
3		Možnosť <b>HP Instant Share Setup... (Nastavenie funkcie HP Instant Share...)</b> umožňuje pridávať e-mailové adresy a iné ciele služby <b>HP Instant Share</b> do ponuky <b>HP Instant Share Menu</b> . Pozrite časť <b>Nastavenie cieľov online vo fotoaparáte</b> na strane 86.
4		<b>SKONČIŤ</b> – ukončí ponuku <b>HP Instant Share Menu</b> .





**TIP:** Ak vyberiete obrázky na tlač pomocou funkcie **HP Instant Share** a potom ich odovzdáte na zhotovenie fotografií vo fotografickom laboratóriu, upozornite pracovníkov laboratória, že ste použili štandardný súbor DPOF, ktorý určuje obrázky a počty obrázkov určené na zhotovenie.

# Nastavenie cieľov online vo fotoaparáte

V ponuke **HP Instant Share Menu** môžete nastaviť najviac 32 cieľov funkcie **HP Instant Share** (ako sú jednotlivé e-mailové adresy alebo distribučné zoznamy).

**POZNÁMKA:** Na vykonanie tohto postupu budete potrebovať pripojenie na Internet.

**POZNÁMKA:** Ak je vo fotoaparáte pamäťová karta, skontrolujte, či nie je uzamknutá a či je na nej voľné miesto.

1. Skontrolujte, či je na počítači nainštalovaná plná verzia programu HP Image Zone (pozrite strany 19 a 108).
2. Zapnite fotoaparát a stlačte tlačidlo **HP Instant Share/ Tlač**  / .
3. Pomocou tlačidla  zvýraznite možnosť **HP Instant Share Setup... (Nastavenie funkcie HP Instant Share...)**  a potom stlačte tlačidlo . Na obrazovom displeji sa zobrazí správa so žiadosťou o pripojenie fotoaparátu k počítaču.
4. Nevypínajte fotoaparát a pripojte ho k počítaču pomocou kábla USB dodávaného spolu s fotoaparátom. Pripojte väčší konektor kábla k počítaču a menší konektor do zásuvky USB na boku fotoaparátu.



Fotoaparát môžete k počítaču pripojiť tiež pomocou voliteľného doku HP Photosmart M-series: položte fotoaparát do doku a stlačte tlačidlo **Uložiť/Tlačiť**  na doku.

5. Nasledujúci krok sa napatrne líši na počítači so systémom Windows a na počítači Macintosh:
  - **Systém Windows:** Pripojením fotoaparátu k počítaču sa aktivuje program **HP Instant Share Setup** (Inštalátor služby HP Instant Share). Ak sa okrem tohto programu zobrazí ďalšie dialógové okno, zavrite toto okno kliknutím na tlačidlo **Cancel (Zrušiť)**. V okne programu **HP Instant Share Setup (Nastavenie funkcie HP Instant Share)** kliknite na položku **Start (Štart)**, podľa pokynov na obrazovke nastavte ciele na počítači a uložte ich do fotoaparátu.
  - **Počítač Macintosh:** Pripojením fotoaparátu k počítaču sa aktivuje program **HP Instant Share Setup Assistant** (Asistent inštalácie služby HP Instant Share). Kliknite na tlačidlo **Continue (Pokračovať)**, podľa pokynov na obrazovke nastavte ciele na počítači a uložte ich do fotoaparátu.

# Odoslanie obrázkov do cieľov

Môžete odoslať jeden alebo viac statických obrázkov na ľubovoľný počet cieľov funkcie **HP Instant Share**. Videoklipy sa nedajú odoslať.

1. Zapnite fotoaparát, stlačte tlačidlo **HP Instant Share/Tlač**  /  . Zobrazí sa ponuka **HP Instant Share Menu**  .
2. Pomocou tlačidiel   zvýraznite prvý cieľ, do ktorého chcete odoslať jeden alebo viac obrázkov.
3. Pomocou tlačidiel   sa presuňte na statický obrázok, ktorý chcete odoslať do vybraného cieľa.
4. Stlačte tlačidlo  .  
Na vybratom ciele v ponuke **HP Instant Share Menu** sa zobrazí značka  . Ak chcete zrušiť výber cieľa, znova stlačte tlačidlo  .
5. Ak chcete vybrať akékoľvek ďalšie ciele pre aktuálny obrázok, pomocou tlačidiel   zvýraznite cieľ a potom ho vyberte stlačením tlačidla  .
6. Pomocou tlačidiel   sa presuňte na iné obrázky a rovnakým spôsobom vyberte ciele pre tieto obrázky.
7. Po dokončení vyberania cieľov ukončíte ponuku **HP Instant Share Menu** stlačením tlačidla **Živé zobrazenie**  . Ďalšie spôsoby ukončenia ponuky sú popísané v časti **Ponuky fotoaparátu** na strane 30.

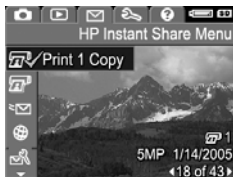



8. Pripojte fotoaparát k počítaču postupom vysvetleným v časti **Prenos obrázkov na počítač** na strane 91. Obrázky sa automaticky odošlú do príslušných cieľov funkcie **HP Instant Share**.

- Obrázky, ktoré boli vybraté na odoslanie na e-mailové adresy, sa neposielaajú ako prílohy. Tieto obrázky sa odošlú na zabezpečenú webovú lokalitu spoločnosti HP a na každú e-mailovú adresu sa odošle e-mailová správa. Správa obsahuje miniatúry obrázkov a prepojenie na webovú stránku, na ktorej vám príjemca správy môže odpovedať, vytlačiť obrázky, uložiť obrázky do svojho počítača, poslať obrázky niekomu inému a vykonať ďalšie činnosti. Tento spôsob uľahčuje používateľom rozličných e-mailových programov prezeranie vašich obrázkov bez ťažkostí s prílohami e-mailov.
- Obrázky, ktoré boli vybraté na odoslanie na **tlač**, sa automaticky vytlačia na počítači.

**POZNÁMKA:** Ak fotoaparát pripojíte priamo k počítaču postupom vysvetleným v časti **Tlač obrázkov priamo z fotoaparátu** na strane 93, obrázky vybraté na tlač sa vytlačia automaticky.



---

# 5 Prenášanie a tlač obrázkov

## Prenos obrázkov na počítač

**TIP:** Túto úlohu môžete tiež vykonať pomocou čítačky pamäťových kariet (pozrite časť **Použitie čítačky pamäťových kariet** na strane 112) alebo voliteľného doku HP Photosmart M-series (pozrite si používateľskú príručku doku).

1. Skontrolujte, či sú splnené nasledovné body:
  - Na počítači je nainštalovaný softvér HP Image Zone alebo HP Image Zone Express (pozrite časť **Inštalácia softvéru** na strane 19). Informácie o prenose obrázkov na počítač, na ktorom nie je nainštalovaný softvér HP Image Zone, nájdete v časti **Používanie fotoaparátu bez inštalácie softvéru HP Image Zone** na strane 111.
  - Ak sú obrázky vo fotoaparáte vybraté na tlač alebo pre cieľ služby **HP Instant Share**, počítač musí byť pripojený k tlačiarne alebo na Internet.

2. Fotoaparát sa dodáva so špeciálnym káblom USB na pripojenie fotoaparátu k počítaču. Pripojte väčší konektor kábla USB k počítaču.
3. Otvorte dverka na boku fotoaparátu a menší konektor kábla USB pripojte do zásuvky USB na fotoaparáte.
4. Zapnite fotoaparát.



- **V systéme Windows:** Na prenášanie obrázkov sa používa softvér HP Image Transfer. Kliknite na tlačidlo **Start Transfer (Spustiť prenos)** na obrazovke **Transfer Images from Camera/Card (Prenos obrázkov z fotoaparátu/karty)**. Obrázky sa prenású na počítač. Ak ešte zostali nejaké statické obrázky predtým vybrané pre cieľ služby HP Instant Share (strana 88), spustí sa príslušná činnosť. Keď sa na počítači zobrazí obrazovka Image **Action Summary (Prehľad činnosti s obrázkom)**, môžete odpojiť fotoaparát od počítača.
- **Na počítači Macintosh:** Na prenášanie obrázkov sa používa softvér Image Capture alebo iPhoto. Zobrazí sa obrazovka **Actions are ready to process (Činnosti sú pripravené na spracovanie)**, ktorá umožňuje preniesť obrázky do počítača. Po dokončení prenosu môžete odpojiť fotoaparát od počítača.

# Tlač obrázkov priamo z fotoaparátu

Fotoaparát môžete pripojiť priamo k tlačiarni s rozhraním PictBridge a vytlačiť na nej obrázky. Ak chcete zistiť, či má tlačiareň rozhranie PictBridge, pozrite sa, či je na tlačiarni logo PictBridge.



1. Skontrolujte, či je tlačiareň zapnutá. Na tlačiarni by nemali blikať žiadne indikátory, ani by sa nemali zobrazovať chybové hlásenia o tlačiarni. V prípade potreby vložte do tlačiarnie papier.
2. Pripojte fotoaparát k tlačiarni.

a. Uistite sa, že možnosť **USB Configuration (Konfigurácia rozhrania USB)** je nastavená na hodnotu **Digital Camera (Digitálny fotoaparát)** (pozrite časť **USB Configuration (Konfigurácia rozhrania USB)** na strane 103).

b. Pomocou kábla USB dodávaného s fotoaparátom pripojte väčší, plochý konektor kábla USB k zodpovedajúcemu konektoru na tlačiarni s rozhraním PictBridge.



**TIP:** Konektor PictBridge je zvyčajne umiestnený na prednej strane tlačiarnie.

3. Otvorte gumené dvierka na boku fotoaparátu a malý koniec kábla USB pripojte do konektora USB na fotoaparáte.

4. Na fotoaparáte pripojenom k počítaču sa zobrazí ponuka **Print Setup (Nastavenie tlačiarne)**. Ak ste už vybrali obrázky na tlač pomocou ponuky **HP Instant Share Menu** fotoaparátu, zobrazí sa počet vybraných obrázkov. V opačnom prípade sa zobrazí nápis **Images: ALL (Obrázky: VŠETKY)**.



V pravom dolnom rohu obrazovky **Print Setup (Nastavenie tlače)** je ukážka tlače zobrazujúca rozloženie strany, ktoré sa použije na tlač obrázkov. Ukážka tlače sa aktualizuje pri zmene nastavení možností **Print Size (Veľkosť tlače)** a **Paper Size (Veľkosť papiera)**.

Ak sa pre možnosti **Print Size (Veľkosť tlače)** alebo **Paper Size (Veľkosť papiera)** zobrazí hodnota **default (predvolené)**, nezobrazí sa ukážka tlače. Tlačiareň automaticky určí rozloženie strany, ktoré bude použité pre tlač obrázkov.

5. Ak chcete zmeniť nastavenie v ponuke **Print Setup (Nastavenie tlače)**, pomocou tlačidiel ▲▼ na fotoaparáte vyberte možnosť ponuky a potom pomocou tlačidiel ◀▶ na fotoaparáte zmeňte nastavenie.
6. Keď je nastavenie správne, stlačením tlačidla  $\frac{\text{Menu}}{\text{OK}}$  na fotoaparáte spustíte tlač.

Po pripojení fotoaparátu k tlačiarňi môžete vytlačiť vybrané obrázky (strana 88).

**POZNÁMKA:** Videoklipy sa nedajú tlačiť priamo z fotoaparátu. Ak je na tlačiarňi zásuvka pre pamäťovú kartu a tlačiareň môže tlačiť videoklipy, môžete zasunúť pamäťovú kartu priamo do zásuvky pre pamäťovú kartu tlačiarne a vytlačiť videoklip. Ďalšie informácie nájdete v príručke tlačiarne.

**POZNÁMKA:** Ak budete mať po pripojení fotoaparátu k tlačiarňi inej značky ako HP problémy s tlačou, obráťte sa na výrobcu tlačiarne. Spoločnosť HP neposkytuje podporu zákazníkom používajúcim tlačiarne inej značky ako HP.

**TIP:** Okrem spôsobu popísaného v tejto časti môžete obrázky tlačiť priamo z fotoaparátu jedným z nasledujúcich postupov:

- Ak máte voliteľnú pamäťovú kartu s uloženými obrázkami, ktoré chcete vytlačiť, a tlačiareň má zásuvku pre pamäťovú kartu, vyberte voliteľnú pamäťovú kartu z fotoaparátu a zasunúť ju do zásuvky pre pamäťovú kartu na tlačiarňi. Presnejšie pokyny nájdete v príručke tlačiarne.
- Ak máte voliteľný dok HP Photosmart M-series, môžete fotoaparát pripojiť k tlačiarňi pomocou doku. Pokyny nájdete v používateľskej príručke doku.







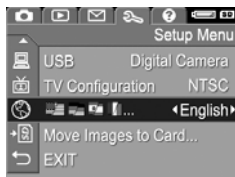

## 6 Používanie ponuky Setup (Nastavenie)

Ponuka **Setup Menu (Nastavenie)** umožňuje prispôbiť množstvo nastavení fotoaparátu, napríklad zvuky fotoaparátu, dátum a čas a konfiguráciu rozhrania USB alebo pripojenia k televízoru.

1. Ak chcete zobrazit ponuku **Setup Menu (Nastavenie)**, najprv zobrazte ľubovoľnú inú ponuku (pozrite časť **Ponuky fotoaparátu** na strane 30) a potom pomocou tlačidiel ◀▶ vyberte kartu ponuky **Setup Menu (Nastavenie)** .



2. Na presúvanie medzi možnosťami ponuky **Setup Menu (Nastavenie)** použite tlačidlá ▲▼.
3. Stlačením tlačidla  vyberte zvýraznenú možnosť a zobrazte príslušnú vedľajšiu ponuku alebo pomocou tlačidiel ◀▶ zmeňte nastavenie zvýraznenej možnosti bez prechodu do príslušnej vedľajšej ponuky.
4. V rámci vedľajšej ponuky používajte na zmenu nastavenia možnosti ponuky **Setup Menu (Nastavenie)** tlačidlá ▲▼ a následne tlačidlo .

5. Ak chcete ukončiť ponuku **Setup Menu**, stlačte tlačidlo **Živé zobrazenie** . Ďalšie spôsoby ukončenia ponuky sú popísané v časti **Ponuky fotoaparátu** na strane 30.

## Jas displeja

Toto nastavenie umožňuje nastaviť jas obrazového displeja podľa podmienok pri prezeraní. Pomocou tohto nastavenia je možné zvýšiť jas v prostredí s prudkým osvetlením alebo znížiť jas za účelom šetrenia energie batérie.

Predvolené nastavenie možnosti **Display Brightness (Jas displeja)** je **Medium (Stredné)**.

1. V ponuke **Setup Menu (Nastavenie)** (strana 97) vyberte položku **Display Brightness (Jas displeja)**.

2. Vo vedľajšej ponuke **Display Brightness (Jas displeja)** zvýraznite preferovanú úroveň jasů pre obrazový displej. Nové nastavenie sa použije na zobrazenie v režime **Live View (Živé zobrazenie)** za ponukou, takže budete môcť vidieť vplyv nastavenia na jas displeja.



3. Stlačením tlačidla  $\frac{\text{Menu}}{\text{OK}}$  uložíte nastavenie a vrátite sa do ponuky **Setup Menu (Nastavenie)**.

Nové nastavenie sa bude používať až do jeho opätovného zmenenia (aj v prípade, ak vypnete fotoaparát).

# Camera Sounds (Zvuky fotoaparátu)

Zvuky fotoaparátu sú zvuky, ktoré fotoaparát vydáva pri zapnutí, stlačení tlačidla alebo nasnímaní obrázka. Zvuky fotoaparátu nie sú zvuky, ktoré sa nahrávajú s obrázkami alebo videoklipmi.

Predvolené nastavenie možnosti **Camera Sounds (Zvuky fotoaparátu)** je **On (Zapnuté)**.

1. V ponuke **Setup Menu (Nastavenie)** (strana 97) vyberte položku **Camera Sounds (Zvuky fotoaparátu)**.
2. Vo vedľajšej ponuke **Camera Sounds (Zvuky fotoaparátu)** zvýraznite možnosť **Off (Vypnuté)** alebo **On (Zapnuté)**.
3. Stlačením tlačidla  $\frac{\text{Menu}}{\text{OK}}$  uložíte nastavenie a vrátite sa do ponuky **Setup Menu (Nastavenie)**.

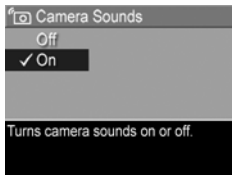

Nové nastavenie sa bude používať až do jeho opätovného zmenenia (aj v prípade, ak vypnete fotoaparát).

# Live View at Power On (Živé zobrazenie pri zapnutí)

Táto položka umožňuje fotoaparát nastaviť tak, aby sa pri zapnutí fotoaparátu automaticky zobrazil režim **Live View (Živé zobrazenie)**, alebo aby sa pri zapnutí fotoaparátu obrazový displej vždy vypol.

Predvolené nastavenie ponuky **Live View at Power On (Živé zobrazenie pri zapnutí)** je **Live View On (Živé zobrazenie zapnuté)**.

**TIP:** Nastavenie položky **Live View at Power On (Živé zobrazenie pri zapnutí)** na hodnotu **Live View Off (Živé zobrazenie vypnuté)** môže šetriť energiu batérie.

1. V ponuke **Setup Menu (Nastavenie)** (strana 97) vyberte položku **Live View Setup (Nastavenie živého zobrazenia)**.
2. Vo vedľajšej ponuke **Live View at Power On (Živé zobrazenie pri zapnutí)** zvýraznite položku **Live View On (Živé zobrazenie zapnuté)** alebo **Live View Off (Živé zobrazenie vypnuté)**.
3. Stlačením tlačidla  $\frac{\text{Menu}}{\text{OK}}$  uložíte nastavenie a vrátite sa do ponuky **Setup Menu (Nastavenie)**.

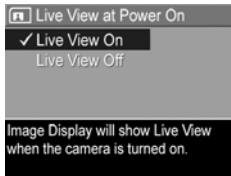

Nové nastavenie sa bude používať až do jeho opätovného zmenenia (aj v prípade, ak vypnete fotoaparát).

# Date & Time (Dátum a čas)

Táto položka umožňuje nastaviť vo fotoaparáte aktuálny dátum a čas, ako aj formát dátumu a času. Nastavenie sa obyčajne robí pri prvom zapnutí fotoaparátu, dátum a čas však môžete potrebovať znova nastaviť aj pri cestovaní do iného časového pásma, keď bol fotoaparát dlho odpojený od zdroja energie alebo ak je dátum alebo čas nastavený nesprávne.

Zvolený formát dátumu a času sa použije na zobrazenie informácií o dátume v režime **Playback (Prehrávanie)**.

Zvolený formát používa aj funkcia **Date & Time Imprint (Označenie dátumu a času)** (pozrite časť **Date & Time Imprint (Označenie dátumu a času)** na strane 62).

1. V ponuke **Setup Menu (Nastavenie)** (strana 97) vyberte položku **Date & Time (Dátum a čas)**.
2. Vo vedľajšej ponuke **Date & Time (Dátum a čas)** nastavte hodnotu zvýraznenej položky pomocou tlačidiel ▲▼.
3. Pomocou tlačidiel ◀▶ sa môžete presunúť na iné položky.
4. Opakujte kroky 2 a 3 až do nastavenia správneho formátu dátumu a času a samotného dátumu a času.

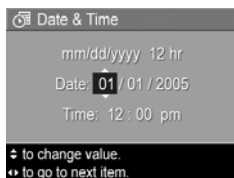

5. Stlačením tlačidla  $\frac{\text{Menu}}{\text{OK}}$  uložíte nastavenie a vrátite sa do ponuky **Setup Menu (Nastavenie)**.

Nastavenie dátumu a času zostane aktívne, kým sa znova nezmení, aj v prípade, že vypnete fotoaparát. Nastavenie dátumu a času zostane tiež aktuálne, kým majú batérie fotoaparátu energiu, ak nie sú vybraté na dlhšie ako 10 minút alebo ak je fotoaparát pripojený k voliteľnému sieťovému napájaciemu zdroju HP.

# USB Configuration (Konfigurácia rozhrania USB)

Toto nastavenie určuje spôsob rozpoznania fotoaparátu po pripojení k počítaču.

1. V ponuke **Setup Menu (Nastavenie)** (strana 97) vyberte položku **USB**.
2. Vo vedľajšej ponuke **USB Configuration (Konfigurácia rozhrania USB)** zvýraznite jednu z nasledujúcich dvoch možností:
  - **Digital Camera (Digitálny fotoaparát)** – spôsobí, že počítač rozpozná fotoaparát ako digitálny fotoaparát používajúci štandard Picture Transfer Protocol (PTP). Toto je predvolené nastavenie fotoaparátu.
  - **Disk Drive (Disková jednotka)** – spôsobí, že počítač rozpozná fotoaparát ako diskovú jednotku používajúcu štandard Mass Storage Device Class (MSDC). Toto nastavenie môžete použiť na prenos obrázkov do počítača, na ktorom nie je nainštalovaný program HP Image Zone (pozrite časť **Prenos obrázkov na počítač bez softvéru HP Image Zone** na strane 112). Toto nastavenie nemusí byť použiteľné na počítačoch so systémom Windows 98, na ktorých nie je nainštalovaný softvér HP Image Zone.
3. Stlačením tlačidla  $\frac{\text{Menu}}{\text{OK}}$  uložíte nastavenie a vrátite sa do ponuky **Setup Menu (Nastavenie)**.

Nové nastavenie sa bude používať až do jeho opätovného zmenenia (aj v prípade, ak vypnete fotoaparát).



# TV Configuration (Televízna konfigurácia)

Toto nastavenie umožňuje nastaviť formát videosignálu pre zobrazenie obrázkov z fotoaparátu na televíznom prijímači (TV), ktorý je pripojený k fotoaparátu prostredníctvom voliteľného doku HP Photosmart M-series.

Predvolené nastavenie položky **TV Configuration (Televízna konfigurácia)** závisí od jazyka a regiónu, ktoré ste nastavili pri prvom zapnutí fotoaparátu.

1. V ponuke **Setup Menu (Nastavenie)** (strana 97) vyberte položku **TV Configuration (Televízna konfigurácia)**.

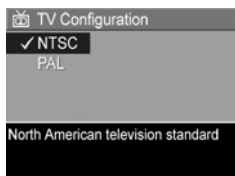

2. Vo vedľajšej ponuke **TV Configuration (Televízna konfigurácia)** zvýraznite jednu z dvoch nasledujúcich možností:

- **NTSC:** Tento formát sa používa najmä v Severnej Amerike, častiach Južnej Ameriky, Japonsku, Kórei a na Taiwane.
- **PAL:** Tento formát sa používa najmä v Európe, Uruguaji, Paraguaji, Argentíne a častiach Ázie.

**TIP:** Ak aktuálne nastavenie vo vašom regióne nefunguje, vyskúšajte iné nastavenie.

3. Stlačením tlačidla **Menu** / **OK** uložíte nastavenie a vrátite sa do ponuky **Setup Menu (Nastavenie)**.

Nové nastavenie sa bude používať až do jeho opätovného zmenenia (aj v prípade, ak vypnete fotoaparát).

Viac informácií o pripojení fotoaparátu k televízoru nájdete v používateľskej príručke doku.



# Language (Jazyk)

Toto nastavenie umožňuje nastaviť jazyk rozhrania fotoaparátu, ako je napríklad text v ponukách.

1. V ponuke **Setup Menu (Nastavenie)** (strana 97) vyberte



2. Vo vedľajšej ponuke **Language (Jazyk)** pomocou tlačidiel ▲▼ a ◀▶ zvýraznite jazyk, ktorý chcete používať.

3. Stlačením tlačidla  $\frac{\text{Menu}}{\text{OK}}$  uložíte nastavenie a vrátite sa do ponuky **Setup Menu (Nastavenie)**.

Nové nastavenie sa bude používať až do jeho opätovného zmenenia (aj v prípade, ak vypnete fotoaparát).



# Move Images to Card (Presun obrázkov na kartu)

Táto možnosť umožňuje presunúť obrázky z internej pamäte na nainštalovanú voliteľnú pamäťovú kartu (pozrite časť **Inštalácia a formátovanie pamäťovej karty (voliteľná súčasť)** na strane 17). Táto možnosť je k dispozícii v ponuke **Setup Menu (Nastavenie)** v prípade, ak je vo fotoaparáte nainštalovaná voliteľná pamäťová karta a interná pamäť obsahuje aspoň jeden obrázok.

1. V ponuke **Setup Menu (Nastavenie)** (strana 97) zvýrazníte možnosť **Move Images to Card... (Presunúť obrázky na kartu...)** a stlačíte tlačidlo Menu  
OK.
2. Na obrazovom displeji sa zobrazí potvrdzujúca obrazovka.
  - Ak je na pamäťovej karte voľné miesto pre všetky obrázky z internej pamäte, na potvrdzujúcej obrazovke sa zobrazí otázka, či chcete presunúť všetky obrázky.
  - Ak je na karte miesto iba pre niektoré obrázky, na potvrdzujúcej obrazovke sa zobrazí počet obrázkov, ktoré je možné presunúť, a otázka, či ich chcete presunúť.
  - Ak sa na pamäťovú kartu nedajú presunúť žiadne obrázky, na potvrdzujúcej obrazovke sa zobrazí správa **CARD FULL (Karta zaplnená)**.

Počas presúvania sa zobrazuje indikátor priebehu. Všetky obrázky, ktoré boli úspešne presunuté na pamäťovú kartu, sa potom odstránia z internej pamäte fotoaparátu. Po dokončení presúvania sa opäť zobrazí ponuka **Setup Menu (Nastavenie)**.

---

# 7 Riešenie problémov a podpora

Táto časť obsahuje informácie o nasledujúcich témach:

- Obnovenie nastavenia fotoaparátu (strana 108)
- Softvér HP Image Zone, systémové požiadavky a verzia HP Image Zone Express (strana 108)
- Používanie fotoaparátu bez inštalácie softvéru HP Image Zone (strana 111)
- Možné problémy, príčiny a riešenia (strana 117)
- Chybové hlásenia fotoaparátu (strana 136)
- Chybové hlásenia na počítači (strana 151)
- Získanie pomoci od spoločnosti HP, webová a telefonická podpora (strana 153)

**POZNÁMKA:** Ak hľadáte ďalšie informácie o riešení tu uvedených problémov ako aj o mnohých ďalších problémoch, s ktorými sa môžete stretnúť pri práci s fotoaparátom alebo s programom HP Image Zone, navštívte webovú lokalitu strediska podpory pre zákazníkov spoločnosti HP na adrese **[www.hp.com/support](http://www.hp.com/support)**.

# Obnovenie nastavení fotoaparátu

Ak fotoaparát nereaguje na stlačenie žiadneho tlačidla, môžete sa pokúsiť nasledujúcim postupom obnoviť nastavenia fotoaparátu:

1. Vypnite fotoaparát.
2. Ak je vo fotoaparáte vložená voliteľná pamäťová karta, vyberte ju. (Aj keď vybratie voliteľnej pamäťovej karty z fotoaparátu nie je nutnou podmienkou pre vykonanie obnovenia nastavení fotoaparátu, vylúči sa možnosť, že príčinou problému je pamäťová karta.)
3. Odpojte fotoaparát od napájania (vyberte batérie alebo odpojte sieťový adaptér) aspoň na 5 sekúnd.
4. Vráťte späť batérie a zavrite dvierka priestoru pre batérie a pamäťovú kartu, alebo znova pripojte sieťový napájací adaptér HP k fotoaparátu.
5. Skontrolujte, či fotoaparát funguje bez voliteľnej pamäťovej karty, a prípadne znova zasunite kartu.

Po reštartovaní fotoaparátu sa obnovia nastavenia fotoaparátu predvolené z výroby. Všetky obrázky uložené v pamäti ostanú zachované.

## Softvér HP Image Zone

Softvér HP Image Zone ponúka niekoľko funkcií, ktoré rozširujú schopnosti fotoaparátu. Plná verzia softvéru HP Image Zone umožňuje používať funkciu **HP Instant Share** na odoslanie obrázkov na zadané e-mailové adresy (vrátane distribučných zoznamov), vytváranie albumov online alebo automatickú tlač obrázkov pri pripojení fotoaparátu k počítaču (pozrite časť **Prenos obrázkov na počítač** na strane 91).

Ak je na počítači nainštalovaný operačný systém Windows, proces inštalácie softvéru HP Image Zone (pozrite časť **Inštalácia softvéru** na strane 19) automaticky nainštaluje plnú verziu softvéru HP Image Zone, verziu HP Image Zone Express alebo nenainštaluje softvér HP Image Zone vôbec. To závisí od konfigurácie systému počítača, ako je vysvetlené v nasledujúcej časti. Softvér HP Image Zone Express neobsahuje niektoré funkcie plnej verzie softvéru HP Image Zone. Pozrite časť **Softvér HP Image Zone Express (iba systém Windows)** na strane 110.

## Systémové požiadavky (iba systém Windows)

**POZNÁMKA:** Systémové požiadavky uvedené v tejto časti sa týkajú iba počítačov s operačným systémom Windows.

V závislosti od konfigurácie systému počítača proces inštalácie automaticky nainštaluje plnú verziu softvéru HP Image Zone, verziu HP Image Zone Express alebo nenainštaluje softvér HP Image Zone vôbec.

- Ak je na počítači systém Windows 2000 alebo XP a minimálne 128 MB pamäte RAM, proces inštalácie nainštaluje plnú verziu softvéru HP Image Zone.
- Ak je na počítači systém Windows 2000 alebo XP a 64 až 128 MB pamäte RAM, proces inštalácie nainštaluje softvér HP Image Zone Express. Pozrite časť **Softvér HP Image Zone Express (iba systém Windows)** na strane 110.
- Ak je na počítači systém Windows 98, 98 SE alebo ME a minimálne 64 MB pamäte RAM, proces inštalácie nainštaluje softvér HP Image Zone Express.

- Ak je na počítači menej ako 64 MB pamäte RAM, softvér HP Image Zone sa nedá nainštalovať. Môžete používať fotoaparát, ale nebude môcť používať vo fotoaparáte funkciu **HP Instant Share**. Pozrite časť **Používanie fotoaparátu bez inštalácie softvéru HP Image Zone** na strane 111.

## Softvér HP Image Zone Express (iba systém Windows)

Softvér HP Image Zone Express umožňuje prenášať obrázky z fotoaparátu do počítača. Neobsahuje však niektoré funkcie plnej verzie:

- Nie je možné používať softvér HP Image Zone Express s funkciou **HP Instant Share** vo fotoaparáte. Nie je napríklad možné vybrať obrázky na tlač a potom pomocou softvéru HP Image Zone Express automaticky vytlačiť tieto obrázky. Je však možné vybrať obrázky na tlač v ponuke **HP Instant Share Menu** vo fotoaparáte a potom ich vytlačiť priamo na počítači (pozrite časť **Tlač obrázkov priamo z fotoaparátu** na strane 93). Je tiež možné používať funkcie **HP Instant Share**, ktoré sú v softvéri HP Image Zone Express dostupné.
- Pomocou softvéru HP Image Zone Express môžete prenášať videoklipy do počítača. Na ich zobrazenie však musíte použiť iný zobrazovací softvér.

# Používanie fotoaparátu bez inštalácie softvéru HP Image Zone

Ak nenainštalujete alebo nemôžete nainštalovať softvér HP Image Zone (ani plnú verziu, ani verziu HP Image Zone Express), aj tak môžete používať fotoaparát na fotografovanie a záznam videoklipov. Niektoré z činností, ktoré môžete vykonávať s fotoaparátom, však budú ovplyvnené:

- Funkcia **HP Instant Share** závisí od softvéru HP Image Zone. Ak softvér na počítači nie je nainštalovaný, nebudete môcť používať funkciu **HP Instant Share** vo fotoaparáte.
- Obrázky označené na tlač použitím ponuky **HP Instant Share Menu** na fotoaparáte sa po pripojení fotoaparátu k počítaču nevytlačia automaticky. Táto funkcia však bude stále fungovať v nasledujúcich prípadoch:
  - Po pripojení fotoaparátu priamo k tlačiarni.
  - Ak vaša tlačiareň obsahuje zásuvku na pamäťovú kartu a ak používate pamäťovú kartu vo fotoaparáte, môžete ju jednoducho vybrať z fotoaparátu a vložiť do zásuvky na pamäťovú kartu na tlačiarni.
- Proces prenosu obrázkov a videoklipov z fotoaparátu na počítač sa bude líšiť, pretože túto úlohu zvyčajne vykonáva program HP Image Zone. Ďalšie informácie nájdete v nasledujúcej časti.

# Prenos obrázkov na počítač bez softvéru HP Image Zone

**POZNÁMKA:** Ak používate systém Windows Me, 2000 alebo XP alebo systém Mac OS X, nemusíte túto časť čítať. Jednoducho pripojte fotoaparát k počítaču pomocou kábla USB a operačný systém spustí program, ktorý vám pomôže preniesť obrázky.

Ak nenainštalujete alebo nemôžete nainštalovať program HP Image Zone na počítač, existujú dva spôsoby prenosu obrázkov z fotoaparátu na počítač: použitím čítačky pamäťových kariet alebo nakonfigurovaním fotoaparátu ako diskovej jednotky.

## Použitie čítačky pamäťových kariet

Ak vo fotoaparáte používate pamäťovú kartu, môžete ju jednoducho vybrať z fotoaparátu a vložiť do čítačky pamäťových kariet (zakúpenej samostatne). Čítačka pamäťových kariet funguje rovnako ako disketová jednotka alebo jednotka CD-ROM. Okrem toho niektoré počítače a tlačiarne HP Photosmart obsahujú zabudované zásuvky na pamäťové karty, ktoré môžete používať podobne ako bežnú čítačku pamäťových kariet na ukladanie obrázkov na počítač.

### **Prenos obrázkov do počítača so systémom Windows s použitím čítačky pamäťových kariet**

1. Odstráňte pamäťovú kartu z fotoaparátu a vložte ju do čítačky pamäťových kariet (alebo do zásuvky na pamäťovú kartu na počítači alebo tlačiarňi).
2. Pravým tlačidlom myši kliknite na ikonu **My Computer (Tento počítač)** na pracovnej ploche a potom vyberte v ponuke položku **Explore (Preskúmať)**.



3. Zobrazí sa okno so zoznamom diskových jednotiek v položke **My Computer (Tento počítač)**. Pamäťová karta sa zobrazuje ako vymeniteľná disková jednotka. Kliknite na značku + vľavo od ikony vymeniteľného disku.
4. V časti vymeniteľného disku by sa mali zobrazíť dva adresáre (priečinky). Kliknite na značku + vedľa priečinka s názvom **DCIM**. Mal by sa zobrazíť podadresár. Keď kliknete na podadresár v časti **DCIM**, na pravej strane obrazovky programu Explorer (Prieskumník) by sa mal zobrazíť zoznam obrázkov.
5. Vyberte všetky obrázky (v rozbaľovacej ponuke **Edit (Upraviť)** kliknite na položku **Select All (Vybrať všetko)**), potom ich skopírujte (v ponuke **Edit (Upraviť)** kliknite na položku **Copy (Kopírovať)**).
6. Kliknite na položku **Local Disk (Lokálny disk)** v časti **My Computer (Tento počítač)**. Teraz pracujete na pevnom disku počítača.
7. Vytvorte nový priečinok v časti **Local Disk (Lokálny disk)** (prejdite do rozbaľovacej ponuky **File (Súbor)** a kliknite na položku **New (Nový)**), potom kliknite na položku **Folder (Priečinok)**. V pravej časti obrazovky programu Explorer (Prieskumník) sa zobrazí priečinok s názvom **New Folder (Nový priečinok)**. Kým bude text tohto nového priečinka zvýraznený, môžete zadať nový názov (napríklad **Pictures (Obrázky)**). Ak chcete zmeniť názov priečinka neskôr, môžete jednoducho kliknúť pravým tlačidlom myši na názov priečinka, v zobrazenej ponuke vybrať položku **Rename (Premenovať)** a potom zadať nový názov.
8. Kliknite na nový priečinok, ktorý ste práve vytvorili, potom prejdite do rozbaľovacej ponuky **Edit (Upraviť)** a kliknite na položku **Paste (Prilepiť)**.

9. Obrázky skopírované v kroku 5 by sa mali následne prilepiť do tohto nového priečinka na pevnom disku počítača. Ak chcete skontrolovať, či boli obrázky úspešne prenesené z pamäťovej karty, kliknite na nový priečinok. V priečinku by ste mali vidieť rovnaký zoznam súborov ako na pamäťovej karte (krok 4).
10. Po overení úspešného prenosu obrázkov z pamäťovej karty na počítač vložte kartu späť do fotoaparátu. Aby ste uvoľnili miesto na pamäťovej karte, môžete obrázky odstrániť alebo môžete naformátovať kartu (prostredníctvom možnosti **Delete (Odstrániť)** v ponuke **Playback Menu (Prehrávanie)** vo fotoaparáte).

**POZNÁMKA:** Namiesto odstránenia obrázkov odporúčame kartu naformátovať, pretože to pomáha zabrániť poškodeniu obrázkov alebo kariet.

### **Prenos obrázkov do počítača Macintosh s použitím čítačky pamäťových kariet**

1. Odstráňte pamäťovú kartu z fotoaparátu a vložte ju do čítačky pamäťových kariet (alebo do zásuvky na pamäťovú kartu na počítači alebo tlačiarni).
2. V závislosti od konfigurácie alebo verzie používaného operačného systému Mac sa automaticky spustí aplikácia Image Capture alebo iPhoto a bude vás sprevádzať procesom prenosu obrázkov z fotoaparátu do počítača.
  - Ak sa spustí aplikácia Image Capture, kliknutím na tlačidlo **Download Some (Prevziať niektoré)** alebo **Download All (Prevziať všetky)** preneste obrázky na počítač. V predvolenom nastavení sa obrázky umiestnia do priečinka **Pictures (Obrázky)** alebo **Movies (Filmy)** (v závislosti od typu súborov).

- Ak sa spustí aplikácia iPhoto, kliknutím na tlačidlo **Import (Importovať)** preneste obrázky na počítač. Obrázky sa uložia v aplikácii iPhoto. Ak chcete obrázky použiť neskôr, spustíte aplikáciu iPhoto.
- Ak sa nespustí automaticky žiadna aplikácia alebo ak chcete obrázky kopírovať ručne, nájdite na pracovnej ploche ikonu diskovej jednotky zastupujúcej pamäťovú kartu a skopírujte obrázky z tohto umiestnenia na lokálny pevný disk. Ďalšie informácie o kopírovaní súborov nájdete v pomocníkoví systému Mac, ktorý je súčasťou počítača.

## Konfigurácia fotoaparátu ako diskovej jednotky

Táto metóda nastaví fotoaparát tak, aby po pripojení k počítaču fungoval ako disková jednotka, z ktorej je možné prenášať obrázky bez použitia softvéru HP Image Zone.

**POZNÁMKA:** Tento spôsob nemusí byť použiteľný na počítačoch so systémom Windows 98.

1. Nastavte fotoaparát tak, aby fungoval ako **Disk Drive (Disková jednotka)** (tento krok musíte vykonať iba raz):
  - a. Zapnite fotoaparát a potom stlačením tlačidla  $\frac{\text{Menu}}{\text{OK}}$  zobrazte ponuku **Capture Menu (Snímanie)**.
  - b. Pomocou tlačidla  $\blacktriangleright$  vyberte ponuku **Setup Menu (Nastavenie)**  $\curvearrowright$ .
  - c. Pomocou tlačidla  $\blacktriangledown$  zvýraznite položku **USB** a potom stlačte tlačidlo  $\frac{\text{Menu}}{\text{OK}}$ .
  - d. Pomocou tlačidla  $\blacktriangledown$  vyberte položku **Disk Drive (Disková jednotka)** a potom stlačte tlačidlo  $\frac{\text{Menu}}{\text{OK}}$ .
  - e. Pomocou tlačidla  $\blacktriangledown$  zvýraznite položku  $\leftarrow$  **EXIT (Skončiť)** a potom stlačte tlačidlo  $\frac{\text{Menu}}{\text{OK}}$ .

2. Po nastavení fotoaparátu do režimu **Disk Drive (Disková jednotka)** pripojte fotoaparát k počítaču použitím kábla USB.
3. V tomto bode sa proces prenosu obrázkov zhoduje s popisom v časti **Použitie čítačky pamäťových kariet** na strane 112. Na počítačoch so systémom Windows sa fotoaparát zobrazí v okne Explorer (Prieskumník) ako vymeniteľný disk. Na počítačoch Macintosh sa automaticky spustí aplikácia Image Capture alebo iPhoto.
4. Po dokončení prenosu obrázkov z fotoaparátu do počítača jednoducho fotoaparát od počítača odpojte. Ak počítač pracuje so systémom Windows 2000 alebo XP, môže sa po odpojení fotoaparátu zobrazit' upozornenie „Unsafe Removal“ („Nebezpečné odstránenie“). Toto upozornenie si nemusíte všímať.

**POZNÁMKA:** Na počítačoch Macintosh: Ak sa automaticky nespustí aplikácia Image Capture alebo iPhoto, na pracovnej ploche vyhľadajte ikonu diskovej jednotky s označením **HP\_M417** alebo **HP\_M517**. Ďalšie informácie o kopírovaní súborov nájdete v pomocníkovi systému Mac, ktorý je súčasťou počítača.

# Problémy a riešenie

Problém	Možná príčina	Riešenie
<b>Fotoaparát sa nezapne.</b>	Batérie nefungujú správne, sú vybité, nesprávne nainštalované, nie sú nainštalované vôbec alebo sú nesprávneho typu.	<ul style="list-style-type: none"><li>• Batérie sú takmer alebo úplne vybité. Skúste nainštalovať nové alebo nabité batérie.</li><li>• Skontrolujte, či sú batérie vložené správne (strana 13).</li><li>• Nepoužívajte obyčajné alkalické batérie. Optimálne výsledky dosiahnete použitím lítiových batérií veľkosti AA značky Energizer alebo nabíjateľných batérií NiMH veľkosti AA.</li></ul>
	Ak používate voliteľný sieťový napájací adaptér HP, nie je pripojený k fotoaparátu alebo nie je pripojený do sieťovej zásuvky.	Skontrolujte, či je sieťový napájací adaptér HP pripojený k fotoaparátu a či je pripojený do fungujúcej sieťovej zásuvky.
	Voliteľný sieťový napájací adaptér HP nepracuje správne.	Skontrolujte, či sieťový napájací adaptér HP nie je poškodený a či je pripojený do fungujúcej sieťovej zásuvky.

<b>Problém</b>	<b>Možná příčina</b>	<b>Riešenie</b>
<b>Fotoaparát sa nedá zapnúť</b> (pokračovanie).	Fotoaparát prestal fungovať.	Obnovte nastavenie fotoaparátu (strana 108).
	Voliteľná pamäťová karta nie je podporovaná alebo je poškodená.	Skontrolujte, či ide o správny typ pamäťovej karty pre fotoaparát (pozrite si časť strana 187). Ak je použitá karta správneho typu, vyberte pamäťovú kartu z fotoaparátu a vyskúšajte, či sa dá fotoaparát zapnúť. Ak sa dá fotoaparát zapnúť s vybratou pamäťovou kartou, je karta zrejme poškodená. Vymeňte pamäťovú kartu.
<b>Indikátor napájania svieti, ale fotoaparát nereaguje a nefunguje správne.</b>	Pravdepodobne sa vyskytol prechodný problém s fotoaparátom.	Obnovte nastavenie fotoaparátu (strana 108).

Problém	Možná příčina	Riešenie
<b>Batérie sa musia často vymieňať alebo nabíjať.</b>	Dlhé používanie obrazového displeja v režime <b>Live View (Živé zobrazenie)</b> alebo nahrávanie videa a nadmerné používanie blesku a transfokátora zvyšuje spotrebu energie batérie.	Pozrite časť <b>Predĺženie výdrže batérie</b> na strane 164.
	Použitie batérie NiMH boli nesprávne nabíjané alebo sa sami vybili, pretože sa v poslednej dobe nepoužívali.	Nové batérie NiMH nie sú úplne nabité a časom sa vybijú, bez ohľadu na to, či sú alebo nie sú nainštalované vo fotoaparáte. Nové alebo nedávno nabíjané batérie sa musia znova nabiť, aby dosiahli plnú kapacitu (strana 170).
	Batéria nie je vhodného chemického typu pre daný spôsob používania fotoaparátu.	Pozrite časť <b>Výkonnosť podľa typu batérie</b> na strane 167.
<b>Batérie fotoaparátu sa nenabíjajú.</b>	Nie sú vložené nabíjateľné batérie.	Nainštalujte batérie NiMH. Lítiové a alkalické batérie sa nedajú nabíjať.

Problém	Možná příčina	Řešení
<b>Batérie fotoaparátu sa nenabíjajú.</b> (pokračovanie).	Batérie sú už nabité.	Nabíjanie batérie sa nespustí, ak boli batérie NiMH nedávno nabíjané. Vyskúšajte ich nabiť znova po čiastočnom vybití.
	Používa sa nesprávny sieťový napájací adaptér.	Používajte iba sieťový napájací adaptér HP schválený na používanie s týmto fotoaparátom (strana 175).
	Napätie batérií je príliš nízke na spustenie nabíjania.	Fotoaparát sa nepokúsi nabiť batérie NiMH, ktoré sú poškodené alebo nadmerne vybité. Vyberte batérie z fotoaparátu a nabite ich vo voliteľnej rýchlonabíjačke HP Photosmart pre fotoaparáty typu M (možno zakúpiť samostatne). Potom ich znova vyskúšajte vo fotoaparáte. Ak tento postup nepomôže, jedna alebo obidve batérie sú vadné. Kúpte nové batérie NiMH a skúste to znova.
	Batérie sú poškodené alebo vadné.	Batérie NiMH časom strácajú svoju výkonnosť a môžu zlyhať. Ak fotoaparát zistí problém s batériami, nezačne nabíjanie, alebo ho predčasne ukončí. Kúpte nové batérie.





<b>Problém</b>	<b>Možná příčina</b>	<b>Riešenie</b>
<b>Batérie sa musia často vymieňať alebo nabíjať (pokračovanie).</b>	Batérie nie sú vložené správne.	Skontrolujte, či sú batérie vložené správne (strana 13).
<b>Fotoaparát nereaguje na stlačenie tlačidla.</b>	Fotoaparát je vypnutý alebo sa vypoľ.	Zapnite fotoaparát alebo ho vypnite a opäť zapnite.
	Fotoaparát je pripojený k počítaču.	Väčšina tlačidiel fotoaparátu po pripojení k počítaču nereaguje. Ak reagujú, slúžia iba na zapnutie vypnutého obrazového displeja alebo v niektorých prípadoch na vypnutie zapnutého obrazového displeja.
	Fotoaparát spracováva obrázok.	Počkajte na zhasnutie indikátora pamäte, ktoré signalizuje dokončenie spracovania predchádzajúcej snímky.
	Batérie sú vyčerpané.	Vymeňte alebo nabite batérie.

<b>Problém</b>	<b>Možná příčina</b>	<b>Riešenie</b>
<b>Fotoaparát nereaguje na stlačenie tlačidla</b> (pokračovanie).	Voliteľná pamäťová karta nie je podporovaná alebo je poškodená.	Skontrolujte, či ide o správny typ pamäťovej karty pre fotoaparát (strana 187). Ak je karta správneho typu, vypnite fotoaparát, vyberte pamäťovú kartu, zapnite fotoaparát a skontrolujte, či fotoaparát reaguje na stlačenie tlačidla. Ak reaguje, je karta pravdepodobne poškodená. Vymeňte pamäťovú kartu.
	Fotoaparát prestal fungovať.	Obnovte nastavenie fotoaparátu (strana 108).

Problém	Možná príčina	Riešenie
<b>Medzi stlačením tlačidla uzávierky a nasnímaním obrázka fotoaparátom je dlhé oneskorenie.</b>	Fotoaparát vyžaduje určitý čas na uzamknutie nastavenia zaostrenia a expozície.	Použite funkciu <b>Focus Lock (Uzamknutie zaostrenia)</b> (strana 42).
	Scéna je tmavá a fotoaparát používa dlhý expozičný čas.	<ul style="list-style-type: none"> <li>• Použite blesk.</li> <li>• Ak sa blesk nedá použiť, pri dlhých expozičných časoch stabilizujte fotoaparát upevnením na statív.</li> </ul>
	Fotoaparát používa nastavenie blesku s potlačením efektu červených očí.	Fotografovanie s potlačením efektu červených očí trvá dlhšie. Uzávierka je oneskorená, pretože sa používajú doplnkové záblesky. Preto treba zabezpečiť, aby snímané objekty počkali na prídavné záblesky.

Problém	Možná příčina	Riešenie
<b>Fotoaparát pri stlačení tlačidla uzávierky nenasníma obrázok.</b>	Tlačidlo <b>Uzávierka</b> ste nestlačili dostatočne.	Stlačte tlačidlo <b>Uzávierka</b> úplne nadol.
	Interná pamäť alebo nainštalovaná voliteľná pamäťová karta je plná.	Preneste obrázky z fotoaparátu na počítač a potom naformátujte internú pamäť alebo pamäťovú kartu (pozrite strany 17 a 77). Prípadne vymeňte kartu za novú.
	Nainštalovaná voliteľná pamäťová karta je uzamknutá.	Vypnite fotoaparát, vyberte z neho pamäťovú kartu a prepnite uzamykaciu plôšku na karte do odomknutej polohy.
	Blesk sa dobíja.	Pred nasnímaním ďalšieho obrázka počkajte, kým sa blesk dobije.
	Fotoaparát je nastavený na režim snímania <b>Macro (Makro)</b>  a nemôže fotografovať, kým sa nezaostří.	<ul style="list-style-type: none"> <li>• Znova zaostríte fotoaparát (skúste použiť funkciu <b>Focus Lock (Uzamknutie zaostrenia)</b> (strana 42).</li> <li>• Skontrolujte, či sa fotografovaný objekt nachádza v rozsahu nastavenia <b>Macro (Makro)</b> (detailný záber) (strana 48).</li> </ul>

<b>Problém</b>	<b>Možná příčina</b>	<b>Riešenie</b>
<b>Fotoaparát pri stlačení tlačidla uzávierky nenasníma obrázok.</b> (pokračovanie).	Fotoaparát ešte stále ukladá posledný obrázok, ktorý ste nasnímali.	Pred nasnímaním ďalšieho obrázka počkajte niekoľko sekúnd, kým fotoaparát dokončí spracovanie posledného obrázka.
<b>Obrazový displej nefunguje.</b>	Batérie sú slabé, úplne vybité alebo prestal fungovať fotoaparát.	<ul style="list-style-type: none"> <li>• Vymeňte alebo nabite batérie. Ak sa obrazový displej nezapne, vyberte batérie a vyskúšajte, či sa obrazový displej zapne po pripojení sieťového napájacieho adaptéra HP.</li> <li>• Ak sa obrazový displej nezapne, obnovte nastavenie fotoaparátu (strana 108).</li> </ul>

Problém	Možná příčina	Řešení
<b>Obrázok je rozmazaný.</b>	Osvetlenie je slabé a blesk je nastavený v režime <b>Flash Off (Blesk vypnutý)</b> 	Fotoaparát vyžaduje pri temnom osvetlení dlhší čas expozície. Použite statív na pevné uchytenie fotoaparátu, zlepšite podmienky osvetlenia alebo nastavte blesk na hodnotu <b>Flash On (Blesk zapnutý)</b>  (strana 45).
	Snímaný objekt bol príliš blízko a fotoaparát mal byť nastavený na režim snímání <b>Macro (Makro)</b>  .	Nastavte fotoaparát na režim snímání <b>Macro (Makro)</b>  a skúste nasnímať obrázok znova (strana 48).
	Pri snímání obrázka ste pohli fotoaparátom.	Pri stlačení tlačidla <b>Uzávierka</b> držte fotoaparát pevne alebo použite statív. Sledujte, či sa na obrazovom displeji nezobrazuje ikona  (signalizuje, že fotoaparát sa prakticky nedá udržať stabilný a mali by ste použiť statív).
	Fotoaparát zaostřil na nesprávnny objekt alebo nedokázal zaostřit.	<ul style="list-style-type: none"> <li>• Pred snímáním obrázka skontrolujte, či zaostrovacie zátvorky zmenili farbu na zelenú (strana 40).</li> <li>• Použite funkciu <b>Focus Lock (Uzamknutie zaostřenia)</b> (strana 42).</li> </ul>

Problém	Možná příčina	Riešenie
<b>Obrázok je príliš svetlý.</b>	Blesk poskytol príliš veľa svetla.	<ul style="list-style-type: none"> <li>• Vypnite blesk (strana 45).</li> <li>• Ustúpte od objektu a pomocou transfokátora nastavte rovnaký výrez.</li> </ul>
	Prirodený alebo umelý zdroj svetla iný ako blesk poskytol príliš veľa osvetlenia.	<ul style="list-style-type: none"> <li>• Skúste nasnímať obrázok z iného uhla.</li> <li>• Za slnečného dňa sa vyhýbajte nasmerovaniu fotoaparátu priamo na jasné svetlo alebo odrážajúci povrch.</li> <li>• Znížte hodnotu nastavenia <b>EV Compensation (Kompenzácia expozície)</b> (strana 63).</li> </ul>

Problém	Možná příčina	Řešení
<b>Obrázok je príliš svetlý</b> (pokračovanie).	Vo fotografovanej scéne je príliš veľa tmavých objektov, napríklad čierny objekt na tmavom pozadí.	Znížte hodnotu nastavenia <b>EV Compensation (Kompenzácia expozície)</b> (strana 63).
	Nastavenie <b>Display Brightness (Jas displeja)</b> je nastavené na hodnotu <b>High (Vysoký)</b> pre vonkajšie osvetlenie, takže snímky vyzerajú na obrazovom displeji príliš svetlé.	Zmeňte nastavenie <b>Display Brightness (Jas displeja)</b> v ponuke <b>Setup Menu (Nastavenie)</b> na vhodnejší jas obrazového displeja (strana 98).
	Nesprávne ste použili funkciu <b>EV Compensation (Kompenzácia expozície)</b> .	Položku <b>EV Compensation (Kompenzácia expozície)</b> nastavte na hodnotu 0,0 (strana 63).



Problém	Možná příčina	Riešenie
<b>Obrázok je príliš tmavý.</b>	K dispozícii nebolo dostatočné osvetlenie.	<ul style="list-style-type: none"> <li>• Počkejte, kým sa nezlepšia podmienky prirodzeného osvetlenia.</li> <li>• Pridajte nepriame osvetlenie.</li> <li>• Použite blesk (strana 45).</li> <li>• Zvýšte hodnotu nastavenia <b>EV Compensation (Kompenzácia expozície)</b> (strana 63).</li> <li>• Použite funkciu <b>Adaptive Lighting (Adaptačné osvetlenie)</b> (strana 59).</li> </ul>
	Blesk bol zapnutý, avšak snímaný subjekt bol príliš ďaleko.	Skontrolujte, či sa fotografovaný objekt nachádza v pracovnom dosahu blesku (strana 184). Ak áno, skúste použiť nastavenie <b>Flash Off (Blesk vypnutý)</b> (strana 45), ktoré bude vyžadovať dlhší expozičný čas (použite statív).

Problém	Možná příčina	Řešení
<b>Obrázok je príliš tmavý.</b> (pokračovanie).	Snímaný objekt je osvetlený zozadu.	<ul style="list-style-type: none"> <li>• Použite nastavenie <b>Flash On (Blesk zapnutý)</b> ⚡ (strana 45) na osvetlenie objektu. Táto funkcia sa nazýva výplňový blesk.</li> <li>• Zvýšte hodnotu nastavenia <b>EV Compensation (Kompenzácia expozície)</b> (strana 63).</li> <li>• Použite funkciu <b>Adaptive Lighting (Adaptačné osvetlenie)</b> (strana 59).</li> </ul>
	Prstom ste zakryli blesk.	Pri fotografovaní musíte mať prsty mimo blesku.
	Vo fotografovanej scéne je príliš veľa svetlých objektov, napríklad biely objekt na svetlom pozadí.	Zvýšte hodnotu nastavenia <b>EV Compensation (Kompenzácia expozície)</b> (strana 63).

Problém	Možná príčina	Riešenie
<b>Obrázok je zrnitý.</b>	Fotoaparát bol pri snímaní obrázku príliš teplý. Fotoaparát bol pravdepodobne dlho zapnutý alebo bol uschovaný na horúcom mieste.	Tento efekt, ktorý sa môže vyskytnúť u všetkých digitálnych fotoaparátov, nie je na väčšine obrázkov pozorovateľný. Vymizne pri ochladení fotoaparátu. Ak chcete dosiahnuť optimálnu kvalitu obrázkov, neukladajte fotoaparát na veľmi horúcich miestach. Ak je fotoaparát rozohriaty po dlhom používaní, skúste znížiť jeho teplotu vypnutím obrazového displeja. Podobne ako pri všetkých elektronických zariadeniach, nenechávajte fotoaparát na veľmi horúcich miestach, napríklad na palubnej doske automobilu na priamom slnku.
	Nastavenie <b>ISO Speed (Citlivosť ISO)</b> bolo príliš vysoké.	Použite nižšie nastavenie <b>ISO Speed (Citlivosť ISO)</b> (strana 67).

Problém	Možná příčina	Řešení
<b>Obrázok je zrnitý</b> (pokračovanie).	Nastavenie <b>Image Quality (Kvalita obrázkov)</b> bolo nastavené na príliš nízku kvalitu.	Použite nastavenie najvyššej kvality obrázkov ( <b>5MP Best (5 megapixelov – najlepšie)</b> ), ktoré používa najmenšiu kompresiu obrázkov (strana 65).
	K dispozícii nebolo dostatočné osvetlenie.	<ul style="list-style-type: none"> <li>• Počkajte, kým sa nezlepšia podmienky prirodzeného osvetlenia.</li> <li>• Pridajte nepriame osvetlenie.</li> <li>• Použite blesk (strana 45).</li> </ul>
<b>Niektoré možnosti ponuky Playback Menu (Prehrávanie) sú sivé.</b>	Možnosť ponuky nie je pre obrázok k dispozícii.	To je normálny stav. Ak napríklad vyberiete videoklip, nedá sa otočiť. Alebo ak vyberiete statický obrázok, ktorý bol nasnímaný bez blesku, nemôžete odstrániť červené oči.
	Obrázok bol nasnímaný v inom fotoaparáte a v tomto fotoaparáte sa nedá upravovať.	Preneste obrázky z fotoaparátu do počítača (strana 91) a zobrazte ich alebo upravte pomocou softvéru HP Image Zone.

<b>Problém</b>	<b>Možná příčina</b>	<b>Riešenie</b>
<b>Vo fotoaparáte chýbajú obrázky.</b>	Po nasnímaní jedného alebo viacerých obrázkov ste nainštalovali pamäťovú kartu.	Presuňte obrázky z internej pamäte na pamäťovú kartu (strana 106).
<b>Zobrazuje sa nesprávny dátum alebo čas.</b>	Dátum a čas boli nastavené nesprávne alebo sa zmenilo časové pásmo.	Znova nastavte dátum a čas použitím možnosti <b>Date &amp; Time (Dátum a čas)</b> v ponuke <b>Setup Menu (Nastavenie)</b> (strana 101).
	Batérie sú vyčerpané alebo boli vybraté z fotoaparátu na príliš dlho.	Znova nastavte dátum a čas použitím možnosti <b>Date &amp; Time (Dátum a čas)</b> v ponuke <b>Setup Menu (Nastavenie)</b> (strana 101).
<b>Pri pokuse o prezeranie obrázkov fotoaparát reaguje veľmi pomaly.</b>	Pomalá nainštalovaná voliteľná pamäťová karta alebo priveľa obrázkov na karte môžu ovplyvniť činnosti, ako sú listovanie obrázkami, zväčšovanie, odstraňovanie súborov atď.	Pozrite strany 187 a 190, kde nájdete tipy na používanie pamäťových kariet.
	Fotoaparát spracováva obrázok.	Počkajte na zhasnutie indikátora pamäte, ktoré signalizuje, že fotoaparát dokončil spracovanie.

Problém	Možná příčina	Řešení
<b>Fotoaparát je teplý na dotyk (alebo dokonca horúci).</b>	Na napájanie fotoaparátu alebo na nabíjanie batérií vo fotoaparáte používate voliteľný sieťový napájací adaptér HP alebo fotoaparát používate dlhú dobu (15 minút alebo dlhšie).	To je normálny jav. Ak sa však niečo zdá nezvyčajné, vypnite fotoaparát, odpojte ho od sieťového napájacieho adaptéra HP a nechajte ho vychladnúť. Potom skontrolujte, či nie je poškodený fotoaparát alebo batérie.
<b>Po pripojení k počítaču prestane fotoaparát reagovať.</b>	Kábel USB nie je zasunutý dostatočne hlboko do zásuvky na fotoaparáte alebo na počítači.	Skontrolujte, či je kábel USB pevne pripojený k fotoaparátu a počítaču. Ak sa tým problém neodstráni, skúste kábel USB pripojiť k inému portu USB počítača.
	Pravdepodobne sa vyskytol prechodný problém s fotoaparátom.	<ul style="list-style-type: none"> <li>• Fotoaparát vypnite a potom ho znova zapnite. Ak sa tým problém neodstráni, obnovte nastavenie fotoaparátu (strana 108).</li> <li>• Ak problém pretrváva, kontaktujte stredisko podpory spoločnosti HP (strana 153).</li> </ul>

Problém	Možná příčina	Řešení
<p><b>Nemožno preniesť obrázky z fotoaparátu do počítača.</b></p>	<p>Na počítači nie je nainštalovaný softvér HP Image Zone.</p>	<p>Nainštalujte softvér HP Image Zone (strana 19) alebo pozrite časť Používanie fotoaparátu bez inštalácie softvéru HP Image Zone, strana 111.</p>
	<p>Počítač nepodporuje štandard PTP (Picture Transfer Protocol).</p>	<p>Nastavte fotoaparát na režim <b>Disk Drive (Disková jednotka)</b> (strana 115).</p>
<p><b>Pri prenášaní obrázkov do počítača sa zobrazí chybové hlásenie.</b></p>	<p>Prenos sa prerušil v dôsledku napäťového rázu alebo elektrostatického výboja.</p>	<p>Ukončíte softvér HP Image Zone, odpojte fotoaparát od počítača (alebo ho vyberte z doku pre fotoaparát) a obnovte nastavenie fotoaparátu (strana 108). Potom znova spustíte prenos obrázkov (strana 91).</p>
<p><b>Mám problém s inštaláciou alebo s používaním programu HP Image Zone.</b></p>		<p>Navštívte webovú lokalitu strediska podpory pre zákazníkov spoločnosti HP: <b><a href="http://www.hp.com/support">www.hp.com/support</a></b>.</p>

# Chybové hlásenia fotoaparátu

Hlásenie	Možná príčina	Riešenie
<b>BATTERY DEPLETED. (Vybitá batéria.)</b>	Nabitie batérií je príliš nízke na pokračovanie v prevádzke.	Vymeňte alebo nabite batérie alebo použite sieťový napájací adaptér HP.
<b>Batteries are non-rechargeable. (Batérie nie sú nabíjateľné.)</b>	Batérie nie sú nabíjateľné.	Skontrolujte, či sú vo fotoaparáte nabíjateľné batérie, a skúste ich niekoľkokrát nabiť. Ak tento postup nepomôže, kúpte nové batérie a skúste to znova.
<b>Batteries cannot be charged. (Batérie sa nedajú nabiť.)</b>	Vyskytla sa chyba pri nabíjaní, prerušenie sieťového napájania počas nabíjania, používa sa nesprávny sieťový napájací adaptér, batérie sú nadmerne vybité alebo vadné alebo vo fotoaparáte nie sú nainštalované žiadne batérie.	Skúste batérie nabiť niekoľkokrát. Ak to nepomôže, skúste nabiť batérie v externej nabíjačke. Ak sa batérie napriek tomu nenabijú, kúpte nové batérie a skúste to znova.



<b>Hlásenie</b>	<b>Možná príčina</b>	<b>Riešenie</b>
<b>BATTERIES LOW. (Slabé batérie.)</b>	Vo fotoaparáte sú alkalické alebo lítiové batérie, ktoré sú slabé.	Kúpte nové batérie a skúste to znova. Najlepšiu výdrž majú lítiové batérie a nabíjateľné batérie NiMH.
<b>UNSUPPORTED CARD (Nepodporovaná karta)</b>	Voliteľná pamäťová karta nainštalovaná v zásuvke na pamäťovú kartu nie je podporovaná.	Skontrolujte, či ide o správny typ pamäťovej karty pre fotoaparát (strana 187).
<b>CARD IS UNFORMATTED (Karta nie je naformátovaná.) Press OK to format card (Stlačením tlačidla OK naformátujte kartu.)</b>	Nainštalovaná voliteľná pamäťová karta sa musí naformátovať.	Naformátujte pamäťovú kartu podľa pokynov na obrazovom displeji (ak kartu nechcete formátovať, vyberte ju z fotoaparátu). Formátovaním pamäťovej karty sa odstránia všetky súbory na karte.
<b>CARD HAS WRONG FORMAT (Karta má nesprávny formát.) Press OK to format card (Stlačením tlačidla OK naformátujte kartu.)</b>	Nainštalovaná voliteľná pamäťová karta je naformátovaná pre iné zariadenie, napríklad prehrávač súborov MP3.	Preformátujte pamäťovú kartu podľa pokynov na obrazovom displeji (ak kartu nechcete preformátovať, vyberte ju z fotoaparátu). Formátovaním pamäťovej karty sa odstránia všetky súbory na karte.

Hlásenie	Možná príčina	Riešenie
<p><b>Unable to format</b> (Nedá sa formátovať.) <b>Try Again</b> (Skúste to znova.)</p>	<p>Nainštalovaná voliteľná pamäťová karta je poškodená.</p>	<p>Vymeňte pamäťovú kartu alebo ak máte čítačku pamäťových kariet, skúste kartu naformátovať na počítači. Informácie nájdete v dokumentácii k čítačke kariet.</p>
<p><b>The card is locked.</b> (Karta je uzamknutá.) <b>Please remove the card from your camera.</b> (Vyberte kartu z fotoaparátu.)</p>	<p>Pri pokuse o konfiguráciu ponuky <b>HP Instant Share Menu</b> sa uzamkne nainštalovaná voliteľná pamäťová karta.</p>	<p>Vypnite fotoaparát, prepnite uzamykaciu plošku na karte do odomknutej polohy alebo jednoducho vyberte pamäťovú kartu z fotoaparátu a pokračujte v používaní funkcie <b>HP Instant Share</b>.</p>
<p><b>CARD LOCKED</b> (Karta je uzamknutá.)</p>	<p>Nainštalovaná voliteľná pamäťová karta je uzamknutá.</p>	<p>Vypnite fotoaparát, vyberte pamäťovú kartu z fotoaparátu a prepnite uzamykaciu plošku na karte do odomknutej polohy.</p>
<p><b>MEMORY FULL</b> (Plná pamäť) alebo <b>CARD IS FULL</b> (Karta je plná.)</p>	<p>Nie je dostatok miesta na uloženie ďalších obrázkov do internej pamäte alebo na nainštalovanú voliteľnú pamäťovú kartu.</p>	<p>Prenešajte obrázky z fotoaparátu na počítač (strana 91) a potom odstráňte všetky obrázky z internej pamäte alebo pamäteovej karty (strana 77). Prípadne vymeňte kartu za novú.</p>

Hlásenie	Možná príčina	Riešenie
<p><b>Memory too full to record audio.</b> (Pamäť je príliš zaplnená na nahrávanie zvuku.) alebo</p> <p><b>Card too full to record audio.</b> (Karta je príliš zaplnená na nahrávanie zvuku.)</p>	<p>Nie je dostatok miesta na nahrávanie viac ako 3 sekúnd zvuku.</p>	<p>Prenešajte obrázky, videoklipy alebo zvukové súbory z fotoaparátu na počítač (strana 91) a potom odstráňte všetky súbory z internej pamäte alebo pamäťovej karty (strana 77). Prípadne vymeňte kartu za novú.</p>
<p><b>Memory full.</b> (Pamäť je plná.)</p> <p><b>Camera cannot save Share selections.</b> (Fotoaparát nemôže uložiť výbery funkcie HP Instant Share.) alebo</p> <p><b>Card full.</b> (Karta je plná.)</p> <p><b>Camera cannot save Share selections.</b> (Fotoaparát nemôže uložiť výbery funkcie HP Instant Share.)</p>	<p>Interná pamäť alebo voliteľná pamäťová karta je plná, čo znemožňuje uložiť do fotoaparátu ciele služby <b>HP Instant Share</b> alebo označiť obrázky na použitie so službou <b>HP Instant Share</b>.</p>	<p>Prenešajte obrázky z fotoaparátu na počítač (strana 91) a potom odstráňte všetky obrázky z internej pamäte alebo pamäťovej karty (strana 77). Potom znova nastavte ciele služby HP Instant Share (strana 86).</p>

Hlásenie	Možná príčina	Riešenie
<p><b>Insufficient space on card to rotate image.</b> (Nedostatok miesta na karte na otočenie obrázka.)</p> <p>alebo</p> <p><b>Insufficient space in memory to rotate image.</b> (Nedostatok miesta v pamäti na otočenie obrázka.)</p>	<p>V internej pamäti alebo na voliteľnej pamäťovej karte nie je dostatok miesta na uloženie otočeného obrázka.</p>	<ul style="list-style-type: none"> <li>• Odstránením obrázka uvoľníte miesto v pamäti a potom skúste otočiť obrázok znova.</li> <li>• Preneste obrázky z fotoaparátu do počítača (strana 91) a potom otočte obrázok pomocou softvéru HP Image Zone alebo iného softvéru na úpravu obrázkov.</li> </ul>
<p><b>Insufficient space on card to save updated image.</b> (Nedostatok miesta na karte na uloženie aktualizovaného obrázka.)</p> <p>alebo</p> <p><b>Insufficient space in memory to save updated image.</b> (Nedostatok miesta v pamäti na uloženie aktualizovaného obrázka.)</p>	<p>V internej pamäti alebo na voliteľnej pamäťovej karte nie je dostatok miesta na uloženie obrázka po odstránení efektu červených očí.</p>	<p>Preneste obrázky z fotoaparátu na počítač (strana 91) a potom odstráňte všetky obrázky z internej pamäte alebo pamäťovej karty (strana 77). Potom odstráňte efekt červených očí z obrázka pomocou softvéru HP Image Zone.</p>

<b>Hlásenie</b>	<b>Možná príčina</b>	<b>Riešenie</b>
<b>The image is too large to magnify. (Obrázok je príliš veľký na zväčšenie.)</b>	Obrázok bol nasnímaný v inom fotoaparáte.	Preneste obrázok do počítača (strana 91) a zväčšite ho pomocou softvéru HP Image Zone.
<b>The image is too large to rotate. (Obrázok je príliš veľký na otočenie.)</b>	Obrázok bol nasnímaný v inom fotoaparáte.	Preneste obrázok do počítača (strana 91) a otočte ho pomocou softvéru HP Image Zone.
<b>Unknown image error. (Neznáma chyba obrázka.) Unable to complete request. (Požiadavka sa nedá vykonať.)</b>	Fotoaparát nemôže vykonať požadovanú úpravu obrázka.	<ul style="list-style-type: none"> <li>• Skúste upraviť obrázok znova.</li> <li>• Ak sa zobrazí rovnaká správa, preneste obrázok do počítača (strana 91) a upravte ho pomocou softvéru HP Image Zone.</li> </ul>

Hlásenie	Možná príčina	Riešenie
<b>CARD IS UNREADABLE</b> <b>(Karta sa nedá čítať.)</b>	Fotoaparát má problém s čítaním nainštalovanej voliteľnej pamäťovej karty. Karta môže byť poškodená alebo nepodporovanéh o typu.	<ul style="list-style-type: none"> <li>• Skúste fotoaparát vypnúť a potom znova zapnúť.</li> <li>• Skontrolujte, či ide o správny typ pamäťovej karty pre fotoaparát (strana 187). Ak je pamäťová karta správneho typu, skúste ju preformátovať pomocou možnosti <b>Format (Formátovať)</b> vo vedľajšej ponuke <b>Delete (Odstrániť)</b> ponuky <b>Playback Menu (Prehrávanie)</b> (strana 77). Ak sa nenaformátuje, je pravdepodobne chybná. Vymeňte pamäťovú kartu.</li> </ul>
<b>PROCESSING...</b> <b>(Spracováva sa...)</b>	Fotoaparát spracováva údaje, napríklad ukladá naposledy nasnímaný obrázok.	Pred snímaním ďalšieho obrázka alebo stlačením ďalšieho tlačidla počkajte niekoľko sekúnd, kým fotoaparát dokončí spracovanie údajov.
<b>CHARGING FLASH... (Nabíja sa blesk...)</b>	Fotoaparát nabíja blesk.	Nabíjanie blesku trvá dlhšie, keď je nabitie batérie nízke. Ak sa toto hlásenie zobrazuje často, bude asi potrebné vymeniť alebo nabíť batériu.

Hlásenie	Možná príčina	Riešenie
<b>FOCUS TOO FAR (Zaostrené je na príliš ďaleko.)</b>	Vzdialenosť zaostrovaného objektu je väčšia ako vzdialenosť, na akú dokáže fotoaparát zaostriť v režime snímania <b>Macro (Makro)</b>  .	<ul style="list-style-type: none"> <li>• Vyberte iný režim snímania ako <b>Macro (Makro)</b>  (strana 48).</li> <li>• Premiestnite sa bližšie k fotografovanému objektu, aby bol v rozsahu režimu snímania <b>Macro (Makro)</b>  (strana 48).</li> </ul>
<b>FOCUS TOO CLOSE (Zaostrené je na príliš blízko.)</b>	Vzdialenosť zaostrenia je menšia ako vzdialenosť, na akú dokáže fotoaparát zaostriť v režime snímania <b>Macro (Makro)</b>  .	Premiestnite sa ďalej od fotografovaného objektu, aby bol v rozsahu režimu <b>Macro (Makro)</b> (strana 48).
Bliká indikátor 	Vzdialenosť zaostrenia je menšia ako vzdialenosť, na akú dokáže fotoaparát zaostriť bez režimu snímania <b>Macro (Makro)</b>  .	Nastavte režim zaostrovania fotoaparátu na režim <b>Macro (Makro)</b>  alebo sa premiestnite ďalej od objektu.

Hlásenie	Možná príčina	Riešenie
<b>UNABLE TO FOCUS (Nedá sa zaostriť)</b> a blikajúci indikátor 	Fotoaparát nedokáže zaostriť v režime snímania <b>Macro (Makro)</b>  ; príčinou je pravdepodobne nízky kontrast.	<ul style="list-style-type: none"> <li>Použite funkciu <b>Focus Lock (Uzamknutie zaoštrenia)</b> (strana 42). Nasmerujte fotoaparát na scénu, ktorá je svetlejšia alebo má vyšší kontrast.</li> <li>Uistite sa, že fotografovaný predmet je v rozsahu režimu <b>Macro (Makro)</b> (strana 48).</li> </ul>
<b>NOT ENOUGH LIGHT FOR FAST SHOT (Nedostatok svetla pre okamžitú snímku)</b>	Osvetlenie je slabé a obrázok bude pravdepodobne zrnitý, pretože v režime <b>Fast Shot (Okamžitá snímka)</b> je nastavená malá clona.	Zväčšíte osvetlenie scény. (Blesk je v režime <b>Fast Shot (Okamžitá snímka)</b> nastavený na hodnotu <b>Flash Off (Blesk vypnutý)</b> .)
 (upozornenie na otrasy fotoaparátu)	Osvetlenie je nízke a obrázok bude pravdepodobne rozmazaný z dôvodu vyžadovaného dlhého času expozície.	Použite blesk (strana 45), postavte fotoaparát na stabilný povrch alebo použite statív.



Hlásenie	Možná příčina	Riešenie
<p><b>ERROR SAVING IMAGE (Chyba pri ukladaní obrázka)</b> alebo</p> <p><b>ERROR SAVING VIDEO (Chyba pri ukladaní videa)</b></p>	<p>Nainštalovaná voliteľná pamäťová karta sa pred dokončením zapisovania čiastočne zablokovala alebo bola vybratá z fotoaparátu.</p>	<ul style="list-style-type: none"> <li>• Pred vyberaním pamäťovej karty z fotoaparátu vždy počkajte, kým indikátor pamäte prestane blikať.</li> <li>• Vypnite fotoaparát, vyberte z neho pamäťovú kartu a skontrolujte, či je uzamykacia ploška na okraji karty v úplne odomknutej polohe.</li> </ul>
<p><b>Cannot display image (Obrázok sa nedá zobrazit')</b> &lt;názov súboru&gt;</p>	<p>Obrázok bol nasnímaný iným fotoaparátom alebo bol súbor obrázka poškodený pri nesprávnom vypínaní fotoaparátu.</p>	<ul style="list-style-type: none"> <li>• Obrázok môže byť napriek tomu v poriadku. Preneste obrázok na počítač (strana 91) a skúste ho otvoriť v programe HP Image Zone.</li> <li>• Nevyberajte pamäťovú kartu, keď je fotoaparát zapnutý.</li> </ul>
<p><b>K doku pre fotoaparát nie sú pripojené žiadne zariadenia.</b></p>	<p>Fotoaparát nie je správne umiestnený v doku alebo káble nie sú pevne pripojené.</p>	<p>Skontrolujte, či je fotoaparát správne zasunutý v doku a skontrolujte konektory kábla USB na doku a na tlačiarni, počítači alebo televízore.</p>

Hlásenie	Možná príčina	Riešenie
<p><b>No printable images in memory.</b> (V pamäti nie sú žiadne obrázky na tlač.) alebo</p> <p><b>No printable images on card.</b> (Na karte nie sú žiadne obrázky na tlač.)</p>	<p>Vo fotoaparáte pripojenom k tlačiarni nie sú žiadne statické obrázky. Videoklipy sa nedajú tlačiť priamo z fotoaparátu.</p>	<p>Odpojte fotoaparát od tlačiarnie a pred opätovným pripojením fotoaparátu k tlačiarni nasnímajte statické obrázky.</p>
<p><b>Cannot print video clips.</b> (Videoklipy sa nedajú tlačiť.)</p>	<p>V ponuke <b>HP Instant Share Menu</b> ste vybrali možnosť <b>Print 1 copy (Tlačiť 1 kópiu)</b> alebo <b>Print 2 copies (Tlačiť 2 kópie)</b> a presunuli ste sa na videoklip. Videoklipy sa nedajú tlačiť z fotoaparátu.</p>	<p>Ak tlačiareň podporuje tlač videoklipov, preneste videoklip do počítača (strana 91) a vytlačte ho z počítača.</p>

<b>Hlásenie</b>	<b>Možná príčina</b>	<b>Riešenie</b>
<b>Camera has experienced an error (Vyskytla sa chyba fotoaparátu.)</b>	Pravdepodobne sa vyskytol prechodný problém s fotoaparátom.	Fotoaparát vypnite a potom ho znova zapnite. Ak sa tým problém neodstráni, skúste obnoviť nastavenie fotoaparátu (strana 108). Ak problém pretrváva, poznamenajte si kód chyby a zavolajte na linku technickej podpory spoločnosti HP (strana 153).
<b>Unable to communicate with printer (Nedá sa komunikovať s tlačiarňou.)</b>	Nie je vytvorené spojenie medzi fotoaparátom a tlačiarňou.	<ul style="list-style-type: none"> <li>• Skontrolujte, či je tlačiareň zapnutá a či sa nevyskytuje žiadna chyba.</li> <li>• Skontrolujte, či je pripojený kábel medzi tlačiarňou a fotoaparátom alebo voliteľným dokom pre fotoaparát HP Photosmart M-series. Ak tento postup nepomôže, vypnite fotoaparát a odpojte ho od kábla USB. Vypnite tlačiareň a znova ju zapnite. Fotoaparát znova pripojte a zapnite ho.</li> </ul>
<b>Printer top cover is open (Horný kryt tlačiarne je otvorený.)</b>	Tlačiareň je otvorená.	Zatvorte horný kryt tlačiarne.





<b>Hlásenie</b>	<b>Možná príčina</b>	<b>Riešenie</b>
<b>Printer ink cover is open (Kryt atramentovej kazety tlačiarne je otvorený.)</b>	Dvierka priestoru atramentovej kazety sú otvorené.	Zatvorte dvierka priestoru atramentovej kazety.
<b>Incorrect or missing print cartridge. (Nesprávna alebo chýbajúca tlačová kazeta.)</b>	Používa sa nesprávny typ tlačovej kazety alebo kazeta chýba.	Nainštalujte novú tlačovú kazetu, vypnite tlačiareň a potom ju znova zapnite.
<b>Incorrect or missing print head. (Nesprávna alebo chýbajúca tlačová hlava.)</b>	Používa sa nesprávny model tlačovej hlavy alebo hlava chýba.	Nainštalujte novú tlačovú hlavu, vypnite tlačiareň a potom ju znova zapnite.
<b>Unable to print. (Nedá sa tlačiť.) Error reading image file. (Chyba pri čítaní súboru obrázka.)</b>	Tlačiareň nemôže prečítať súbor, ktorý sa pokúša vytlačiť. Súbor je pravdepodobne poškodený.	Skúste tlačiť znova. Ak to nepomôže, skúste tlačiť z počítača.
<b>Printer has a paper jam (V tlačiarne sa zasekol papier.) alebo The print carriage has stalled (Vozík tlačovej kazety sa zasekol.)</b>	V tlačiarne je zaseknutý papier alebo vozík tlačovej kazety.	Vypnite tlačiareň. Vyberte všetok zaseknutý papier a potom znova zapnite tlačiareň.

Hlásenie	Možná príčina	Riešenie
<b>Printer is out of paper (V tlačiarňi sa minul papier.)</b>	V tlačiarňi sa minul papier.	Vložte do tlačiarne papier a potom stlačte tlačidlo <b>OK</b> alebo <b>Continue (Pokračovať)</b> na tlačiarňi.
<b>Unsupported USB cable (Nepodporovaný kábel USB)</b>	Dok pre fotoaparát je pripojený k tlačiarňi pomocou nesprávneho typu kábla alebo tlačiareň nepodporuje rozhranie PictBridge.	Použite kábel USB dodávaný s fotoaparátom. Väčší, plochý konektor na kábli (strana 93) sa pripojuje do tlačiarne. Zásuvka je zvyčajne na prednej strane tlačiarne. Ak tlačiareň nemá zásuvku pre tento typ konektora USB, nie je to tlačiareň s rozhraním PictBridge a fotoaparát ju nepodporuje. Na tlačiarňi musí byť oficiálne logo PictBridge.
<b>Selected print size is larger than selected paper size. (Zvolená veľkosť tlače je väčšia ako zvolená veľkosť papiera.)</b>	Veľkosť tlače je väčšia ako veľkosť papiera.	Stlačením tlačidla $\frac{\text{Menu}}{\text{OK}}$ na fotoaparáte sa vráťte na obrazovku <b>Print Setup (Nastavenie tlače)</b> a vyberte veľkosť tlače vyhovujúcu veľkosti papiera. Môžete tiež vybrať väčšiu veľkosť papiera. V tom prípade vložte do tlačiarne väčší papier.
<b>Paper is not loaded correctly in the printer. (Papier nie je v tlačiarňi správne vložený.)</b>	Papier nie je v tlačiarňi správne zarovnaný.	Zarovnajete papier a skúste tlačiť znova.

Hlásenie	Možná príčina	Riešenie
<p><b>The selected combination of paper type and paper size is not supported.</b> (Vybratá kombinácia typu a veľkosti papiera nie je podporovaná.)</p>	<p>Typ a veľkosť papiera v tlačiarni nie sú podporované.</p>	<p>Vložte do tlačiarne papier podporovaného typu a veľkosti.</p>
<p><b>There is a problem with the printer's ink. (V tlačiarni je problém s atramentom.)</b></p>	<p>V atramentovej kazete je málo atramentu alebo typ atramentovej kazety nie je tlačiarňou podporovaný.</p>	<p>Vymeňte atramentovú kazetu za kazetu podporovaného typu, vypnite tlačiareň a potom ju znova zapnite.</p>
<p><b>Low ink. (Málo atramentu.)</b></p>	<p>V tlačovej kazete je málo atramentu.</p>	<p>Vymeňte tlačovú kazetu. S pôvodnou tlačovou kazetou budete môcť vytlačiť ešte niekoľko obrázkov, avšak ich farba a kvalita nebudú mať vysokú úroveň.</p>
<p><b>Printer is out of ink. (V tlačiarni sa minul atrament.)</b></p>	<p>V tlačiarni sa minul atrament.</p>	<p>Vymeňte tlačovú kazetu.</p>
<p><b>Printing canceled (Tlač bola zrušená.)</b></p>	<p>Tlačová úloha bola zrušená.</p>	<p>Stlačením tlačidla <sup>Menu</sup>OK na fotoaparáte sa vráťte na obrazovku <b>Print Setup (Nastavenie tlače)</b>. Zadajte požiadavku na tlač ešte raz.</p>

## Chybové hlásenia na počítači

Hlásenie	Možná príčina	Riešenie
<b>Cannot Connect To Product (Nedá sa pripojiť k zariadeniu.)</b>	Počítač potrebuje počas nastavovania funkcie <b>HP Instant Share</b> získať prístup k súborom v pamäti. Je však buď zaplnená interná pamäť, alebo ak je nainštalovaná voliteľná pamäťová karta, je zaplnená karta.	Ak je interná pamäť alebo voliteľná pamäťová karta zaplnená, preneste obrázky do počítača (strana 91) a potom odstráňte obrázky z fotoaparátu, aby sa uvoľnilo miesto (strana 77).
	Fotoaparát je vypnutý.	Zapnite fotoaparát.
	Fotoaparát nepracuje správne.	Skúste fotoaparát pripojiť priamo k tlačiarňi s rozhraním PictBridge a potom vytlačte obrázok. Týmto overíte, či voliteľná pamäťová karta, pripojenie USB alebo kábel USB fungujú správne.
	Kábel nie je pripojený správne.	Skontrolujte, či je kábel pevne pripojený k počítaču a fotoaparátu.

Hlásenie	Možná príčina	Riešenie
<p><b>Cannot Connect To Product (Nedá sa pripojiť k zariadeniu)</b> (pokračovanie)</p>	<p>Fotoaparát je nastavený na režim <b>Digital Camera (Digitálny fotoaparát)</b> vo vedľajšej ponuke <b>USB Configuration (Konfigurácia rozhrania USB)</b> ponuky <b>Setup Menu (Nastavenie)</b>, avšak počítač nemôže rozpoznať fotoaparát ako digitálny fotoaparát.</p>	<p>Zmeňte nastavenie položky <b>USB Configuration (Konfigurácia rozhrania USB)</b> v ponuke <b>Setup Menu (Nastavenie)</b> na hodnotu <b>Disk Drive (Disková jednotka)</b> (strana 103). Toto umožní fotoaparátu zobraziť sa ako ďalšia disková jednotka na počítači, takže môžete jednoducho kopírovať obrázkové súbory z fotoaparátu na pevný disk počítača.</p>
	<p>Fotoaparát je pripojený k počítaču cez rozbočovač USB a váš rozbočovač USB nie je kompatibilný s fotoaparátom.</p>	<p>Fotoaparát pripojte priamo k rozhraniu USB počítača.</p>
	<p>Používate voliteľný dok HP Photosmart M-series a zabudli ste stlačiť tlačidlo <b>Uložiť/Tlačiť</b>  / .</p>	<p>Stlačte tlačidlo <b>Uložiť/Tlačiť</b>  /  na doku fotoaparátu.</p>



Hlásenie	Možná príčina	Riešenie
<b>Cannot Connect To Product (Nedá sa pripojiť k zariadeniu)</b> (pokračovanie)	Nainštalovaná voliteľná pamäťová karta je uzamknutá.	Vypnite fotoaparát, vyberte z neho pamäťovú kartu a prepnite uzamykáciu plôšku na karte do odomknutej polohy.
	Pripojenie USB zlyhalo.	Reštartujte počítač.
<b>Could Not Send To Service (Nedalo sa odoslať službe.)</b>	Počítač nie je pripojený na Internet.	Skontrolujte, či je počítač v režime online.
<b>Communication Problem (Komunikačný problém)</b>	Je spustený iný softvér používajúci službu <b>HP Instant Share</b> s výhradným prístupom k fotoaparátu.	Ukončíte tento program používajúci službu <b>HP Instant Share</b> .

## Získanie pomoci

Táto časť obsahuje informácie o podpore pre tento digitálny fotoaparát vrátane informácií o podpore prostredníctvom webovej lokality, vysvetlenia procesu poskytovania podpory a telefónnych číslach technickej podpory.

## Webová lokalita spoločnosti HP venovaná zjednodušeniu používania

Zákazníci so zdravotnými postihnutiami môžu získať pomoc navštívením stránky [www.hp.com/hpinfo/community/accessibility/prodserv](http://www.hp.com/hpinfo/community/accessibility/prodserv).

# Webová lokalita HP Photosmart

Navštívte stránku **www.photosmart.hp.com** alebo **www.hp.com/photosmart**, kde nájdete nasledujúce informácie:

- tipy na efektívnejšie a kreatívnejšie používanie fotoaparátu,
- aktualizácie ovládačov a softvér pre digitálne fotoaparáty HP,
- možnosť registrácie produktu,
- prihlásenie na odber informačných letákov, aktualizácií ovládačov a softvéru a upozornení technickej podpory.

## Postup pri poskytovaní podpory

Proces poskytovania podpory spoločnosti HP funguje najefektívnejšie, ak vykonáte nasledujúce kroky v uvedenom poradí:

1. Pozrite si časť venovanú riešeniu problémov v tejto používateľskej príručke (pozrite časť **Problémy a riešenie** na strane 117).
2. Navštívte webovú lokalitu starostlivosti o zákazníkov spoločnosti HP. Ak máte prístup na Internet, môžete získať množstvo informácií o tomto digitálnom fotoaparáte. Navštívte webovú lokalitu spoločnosti HP na adrese **www.hp.com/support**, kde získate pomoc pre produkt, ovládače a aktualizácie softvéru.

Zákaznícka podpora je dostupná v nasledujúcich jazykoch: angličtina, francúzština, holandčina, nemčina, portugalčina, španielčina, švédčina, taliančina, tradičná čínština, zjednodušená čínština, japončina, kórejčina. (Podpora pre Dánsko, Fínsko a Nórsko je poskytovaná iba v angličtine.)

3. Využite elektronickú podporu spoločnosti HP. Ak máte prístup na Internet, spojte sa so spoločnosťou HP prostredníctvom e-mailu na adrese: **www.hp.com/support**. Obdržíte osobnú odpoveď od technika zo strediska podpory pre zákazníkov spoločnosti HP. E-mailová podpora je dostupná v jazykoch uvedených na tejto webovej lokalite.
4. (Zákazníci z USA a z Kanady preskočte tento krok a prejdite na krok 5.) Obráťte sa na miestneho obchodného zástupcu spoločnosti HP. Ak má digitálny fotoaparát hardvérovú poruchu, zaneste ho obchodnému zástupcovi spoločnosti HP, ktorý problém vyrieši. Servis je počas trvania obmedzenej záruky na digitálny fotoaparát bezplatný.
5. Kontaktujte oddelenie starostlivosti o zákazníkov spoločnosti HP. Návštevou nasledujúcich webových lokalít skontrolujte podrobnosti a podmienky poskytovania telefonickej podpory vo vašej krajine alebo vo vašom regióne: **www.hp.com/support**. Ako súčasť neustálej snahy spoločnosti HP zlepšiť informačné služby telefonickej podpory vám odporúčame, aby ste pravidelne kontrolovali webovú lokalitu spoločnosti HP ohľadom nových informácií týkajúcich sa servisných služieb a doručovania. Ak nemôžete vyriešiť problém použitím vyššie uvedených možností, zavolajte spoločnosti HP v čase, keď máte k dispozícii váš počítač a digitálny fotoaparát. Aby ste urýchlili poskytnutie služieb, pripravte si láskavo nasledujúce informácie:
  - typové číslo digitálneho fotoaparátu (nachádza sa na prednej časti fotoaparátu);
  - sériové číslo digitálneho fotoaparátu (nachádza sa na spodnej časti fotoaparátu);
  - operačný systém počítača a dostupnú pamäť RAM;

- verziu softvéru HP (na obale disku CD);
- správy zobrazené v čase, keď sa vyskytla daná situácia.

Príslušné podmienky pre telefonickú podporu spoločnosti HP sa môžu zmeniť bez upozornenia. Bezplatná telefonická podpora:

- Jeden rok od dátumu kúpy v nasledujúcich regiónoch: Afrika, Tichomorská Ázia, Kanada, Latinská Amerika, Stredný Východ a USA.
- Jeden rok od dátumu kúpy vo väčšine krajín Európy.
- Dva roky od dátumu kúpy v nasledujúcich krajinách Európy: Česká republika, Slovensko, Turecko a Portugalsko.

# Telefonická podpora v USA a v Kanade

Podpora je k dispozícii počas záručnej lehoty aj po nej.

Počas záručnej lehoty sa telefonická podpora poskytuje zdarma. Volajte na číslo **1 (800) 474 6836 (1 800 HP invent)**.

Telefonická podpora služby HP Total Care je k dispozícii 24 hodín denne, 7 dní v týždni v angličtine (USA a Kanada), španielčine (iba USA) a francúzštine (iba Kanada). (Dni a hodiny podpory sa môžu bez upozornenia zmeniť.)

Po uplynutí záručnej lehoty použijete telefónne číslo **1 (800) 474 6836 (1 800 HP invent)**. Z vašej kreditnej karty budú účtované servisné poplatky. Ak váš výrobok značky HP vyžaduje servis, zavolajte zástupcu služby HP Total Care, ktorý vám pomôže určiť možnosti servisu.

# Telefonická podpora v Európe, na Strednom východe a v Afrike

Telefónne čísla strediska podpory pre zákazníkov spoločnosti HP a podmienky sa môžu zmeniť. Návštevou nasledujúcich webových lokalít skontrolujte podrobnosti a podmienky poskytovania telefonického podpory vo vašej krajine/vašom regióne: **[www.hp.com/support](http://www.hp.com/support)**.

<b>Alžírsko</b>	+213 61 56 45 43
<b>Bahrajn</b>	800 171 (vnútroštátne bezplatné)
<b>Belgicko</b>	070 300 005 (holandsky) 070 300 004 (francúzsky)
<b>Česká republika</b>	+420 261307310

<b>Dánsko</b>	+45 70 202 845
<b>Egypt</b>	+20 2 532 5222
<b>Fínsko</b>	+358 (0)203 66 767
<b>Francúzsko</b>	+33 (0)892 69 60 22 (0,34 eura/min.)
<b>Grécko</b>	+30 210 6073603 (medzinárodné číslo) 801 11 22 55 47 (vnútroštátne) 800 9 2649 (bezplatné z Cyprusu do Atén)
<b>Holandsko</b>	0900 2020 165 (0,10 eura/min.)
<b>Izrael</b>	+972 (0) 9 830 4848
<b>Írsko</b>	1890 923 902
<b>Juhoafrická republika</b>	086 0001030 (Juhoafrická republika) +27 11 2589301 (medzinárodné číslo)
<b>Luxembursko</b>	900 40 006 (francúzsky) 900 40 007 (nemecky)
<b>Maďarsko</b>	+36 1 382 1111
<b>Maroko</b>	+212 22 404747
<b>Nemecko</b>	+49 (0) 180 5652 180 (0,12 eura/min.)
<b>Nigéria</b>	+234 1 3204 999
<b>Nórsko</b>	+47 815 62 070
<b>Poľsko</b>	+48 22 5666 000
<b>Portugalsko</b>	808 201 492
<b>Rakúsko</b>	+43 1 86332 1000 0810 001000 (vnútroštátne)
<b>Rumunsko</b>	+40 (21) 315 4442
<b>Ruská federácia</b>	+7 095 7973520 (Moskva) +7 812 3467997 (Petrohrad)

<b>Saudská Arábia</b>	800 897 1444 (vnútroštátne bezplatné)
<b>Slovensko</b>	+421 2 50222444
<b>Spojené Arabské Emiráty</b>	800 4520 (vnútroštátne bezplatné)
<b>Stredný východ</b>	+971 4 366 2020 (medzinárodné číslo)
<b>Španielsko</b>	902 010 059
<b>Švajčiarsko</b>	0848 672 672 (nemecky, francúzsky, taliansky – silná prevádzka 0,08 CHF/slabá prevádzka 0,04 CHF)
<b>Švédsko</b>	+46 (0)77 120 4765
<b>Taliansko</b>	848 800 871
<b>Tunisko</b>	+216 71 89 12 22
<b>Turecko</b>	+90 216 579 71 71
<b>Ukrajina</b>	+7 (380 44) 4903520 (Kyjev)
<b>Veľká Británia</b>	+44 (0)870 010 4320
<b>Západná Afrika</b>	+351 213 17 63 80 (iba francúzsky hovoriace krajiny)

# Ďalšia telefonická podpora po celom svete

Telefónne čísla strediska starostlivosti o zákazníkov spoločnosti HP a podmienky poskytovania podpory sa môžu zmeniť. Návštevou nasledujúcich webových lokalít skontrolujte podrobnosti a podmienky poskytovania telefonической podpory vo vašej krajine/vašom regióne:

**[www.hp.com/support](http://www.hp.com/support)**.

<b>Argentína</b>	(54)11 4778 8380 alebo 0 810 555 5520
<b>Austrália</b>	1300 721 147 (počas záručnej lehoty) 1902 910 910 (po záručnej lehote)
<b>Brazília</b>	0800 157 751 alebo (11) 3747 7799
<b>Čile</b>	800-360-999
<b>Čína</b>	+86 (21) 3881 4518
<b>Dominikánska republika</b>	1-800-711-2884
<b>Ekvádor</b>	999 119 (Andinatel) +1 800 711 2884 (Andinatel) 1 800 225 528 (Pacifitel) +1 800 711 2884 (Pacifitel)
<b>Filipíny</b>	+63 (2) 867 3551
<b>Guatemala</b>	1-800-999-5105
<b>Hong Kong (OSO)</b>	+852 2802 4098
<b>India</b>	1 600 447737
<b>Indonézia</b>	+62 (21) 350 3408
<b>Jamajka</b>	1-800-711-2884



<b>Japonsko</b>	0570 000 511 (z Japonska) +81 3 3335 9800 (mimo Japonska)
<b>Kanada</b>	1-800-474-6836 (905 206 4663 z miestnej telefonickej oblasti Mississauga)
<b>Kolumbia</b>	01 800 51 HP INVENT
<b>Kórejská republika</b>	+82 1588-3003
<b>Kostarika</b>	0 800 011 4114 alebo 1 800 711 2884
<b>Malajzia</b>	1 800 805 405
<b>Mexiko</b>	01 800 472 6684 alebo (55)5258 9922
<b>Nový Zéland</b>	+64 (9) 356 6640
<b>Panama</b>	001-800-711-2884
<b>Peru</b>	0-800-10111
<b>Singapur</b>	+65 6272 5300
<b>Taiwan</b>	+886 0 800 010055
<b>Thajsko</b>	+66 (0)2 353 9000
<b>Trinidad a Tobago</b>	1-800-711-2884
<b>USA</b>	+1 (800) 474-6836
<b>Venezuela</b>	0-800-4746-8368
<b>Vietnam</b>	+84 88234530



---

# A Používanie batérií

Fotoaparát používa dve batérie veľkosti AA. Optimálne výsledky dosiahnete použitím lítiových batérií veľkosti AA značky Energizer alebo nabíjateľných batérií NiMH veľkosti AA.

Alkalické batérie majú oveľa menšiu výdrž ako lítiové batérie alebo batérie NiMH. Ak musíte použiť alkalické batérie, namiesto obyčajných alkalických batérií použite veľmi kvalitné typy s označením „ultra“ alebo „premium“. V závislosti na spôsobe používania fotoaparátu môžu lítiové batérie vydržať približne 4-krát až 8-krát dlhšie ako alkalické batérie. Ak dávate prednosť nabíjateľným batériám, batérie NiMH majú približne 2-krát až 5-krát väčšiu výdrž ako alkalické batérie.

## Najdôležitejšie informácie o batériách

- Pred prvým použitím sady batérií NiMH vo fotoaparáte batérie úplne nabite.
- Ak nebudete fotoaparát používať dlhšiu dobu (viac ako dva mesiace), spoločnosť HP odporúča vybrať batérie. Batérie nemusíte vyberať, pokiaľ nepoužívate nabíjateľné batérie a nenechávate fotoaparát pripojený k doku alebo k voliteľnému sieťovému napájaciemu adaptéru HP.
- Batérie musíte vkladať do fotoaparátu vždy orientované podľa označení v priestore pre batérie. Ak batérie vložíte nesprávne, dvierka priestoru sa môžu zatvoriť, ale fotoaparát nebude fungovať.

- Nikdy nepoužívajte batérie s odlišným chemickým zložením (napríklad lítiové a NiMH), batérie rôznych značiek a rôzne staré batérie. Mohli by ste spôsobiť chyby funkcie fotoaparátu alebo vytekanie batérií. Vždy použite dve identické batérie s rovnakým chemickým zložením, tej istej značky a veku.
- Výkon všetkých batérií sa znižuje pri poklese teploty. Ak chcete dosiahnuť optimálny výkon v chladnom prostredí, používajte lítiové batérie značky Energizer veľkosti AA. Batérie NiMH môžu tiež poskytnúť prijateľný výkon pri nízkych teplotách. Ak chcete zlepšiť výdrž všetkých typov batérií v chladnom prostredí, uschovajte fotoaparát a batérie v teplom vnútornom vrecku.

## Predĺženie výdrže batérie

Tu je niekoľko tipov na predĺženie výdrže batérie:

- Pri komponovaní obrázkov a videa v hľadáčiku vypnite obrazový displej a používajte namiesto toho hľadáčik. Obrazový displej ponechávajte vypnutý vždy, keď je to možné.
- Zmeňte nastavenie položky **Live View at Power On (Živé zobrazenie pri zapnutí)** v ponuke **Setup Menu (Nastavenie)** na hodnotu **Live View Off (Živé zobrazenie vypnuté)**, aby sa fotoaparát nezapínal v režime **Live View (Živé zobrazenie)** (pozrite časť **Live View at Power On (Živé zobrazenie pri zapnutí)** na strane 100).
- Zmeňte nastavenie **Display Brightness (Jas displeja)** v ponuke **Setup Menu (Nastavenie)** na hodnotu **Low (Nízky)**, aby obrazový displej spotreboval menej energie v režime **Live View (Živé zobrazenie)** (pozrite časť **Jas displeja** na strane 98).

- Minimalizujte používanie blesku nastavením fotoaparátu do režimu **Auto Flash (Automatický blesk)** namiesto režimu **Flash On (Blesk zapnutý)** (pozrite časť **Nastavenie blesku** na strane 45).
- Transfokátor používajte iba v prípade potreby, aby sa minimalizoval pohyb objektívu (pozrite časť **Používanie transfokátora** na strane 43).
- Minimalizujte zbytočné vypínanie a opätovné zapínanie. Ak očakávate, že budete snímať v priemere viac ako dva obrázky za päť minút, nechajte fotoaparát zapnutý s vypnutým obrazovým displejom a nevypínajte ho po každom zábere. Týmto sa minimalizuje počet vysunutí a zasunutí objektívu.
- Ak bude fotoaparát zapnutý po dlhý čas, napríklad pri prenášaní obrázkov do počítača alebo pri tlači, použite sieťový napájací adaptér HP alebo dok HP Photosmart M-series.

## Bezpečnostné opatrenia pre používanie batérií

- Vo fotoaparáte, vo voliteľnom doku HP Photosmart M-series alebo vo voliteľnej rýchlonabíjačke HP Photosmart nenabíjajte iné batérie ako batérie NiMH.
- Batériu nehádzte do ohňa a nezohrievajte ju.
- Kladný a záporný pól batérie nespájajte žiadnym kovovým predmetom (napríklad drôtom).
- Batériu neprenášajte a neskladujte spolu s mincami, reťazkami, sponkami alebo inými kovovými predmetmi. Obzvlášť nebezpečný je kontakt batérie s mincami! V záujme prevencie pred poranením nehádzte batériu do vrečka s kovovými mincami.

- Neprepichujte batériu klincami, neudierajte na ňu kladivom, nešliapte na batériu ani ju nevystavujte iným silným nárazom alebo otrasom.
- Nespájajte priamo na batérii.
- Nevystavujte batériu pôsobeniu vody alebo slanej vody a nedovoľte, aby sa batéria namočila.
- Batériu nerozoberajte ani neupravujte. Batéria obsahuje bezpečnostné a ochranné zariadenia, ktoré v prípade poškodenia môžu spôsobiť tvorbu tepla, výbuch alebo zapálenie batérie.
- Ak počas používania, nabíjania alebo skladovania batérie začne batéria vydávať nezvyčajný zápach, je nadmerne horúca (treba poznamenať, že zohrievanie batérie je normálne), zmení farbu alebo tvar alebo bude vyzerať iným spôsobom nezvyčajne, okamžite ju prestaňte používať.
- V prípade úniku kvapaliny z batérie a jej vniknutia do očí si oko nedrhňte. Dobré ho vypláchnite vodou a okamžite vyhľadajte lekárske ošetrenie. Pri neošetrení môže tekutina vytekajúca z batérie poškodiť váš zrak.

# Výkonnosť podľa typu batérie

V nasledujúcej tabuľke sú uvedené výdrže alkalických, lítiových a nabíjateľných batérií NiMH pri rôznych druhoch použitia.

Typ použitia	Alkalické	Lítiové	NiMH
Najekonomickejšie, ak fotografujete viac ako 30 obrázkov za mesiac	Zlá	Priemerná	Dobrá
Najekonomickejšie, ak fotografujete menej ako 30 obrázkov za mesiac	Priemerná	Dobrá	Priemerná
Časté používanie blesku, časté snímanie obrázkov	Zlá	Dobrá	Dobrá
Časté používanie videa	Zlá	Dobrá	Dobrá
Časté používanie režimu <b>Live View (Živé zobrazenie)</b>	Zlá	Dobrá	Dobrá
Celková výdrž batérie	Zlá	Dobrá	Priemerná
Používanie pri nízkej teplote alebo v zime	Zlá	Dobrá	Priemerná
Zriedkavé používanie (bez doku)	Priemerná	Dobrá	Priemerná
Zriedkavé používanie (s dokom)	Priemerná	Dobrá	Dobrá
Možnosť nabíjania batérií	Nie	Nie	Áno

# Počet snímkov podľa typu batérie

V nasledujúcej tabuľke sú uvedené približné počty snímkov pri častom, málo častom a priemernom používaní alkalických, lítiových a nabíjateľných batérií NiMH.

Typ batérie	Približný počet snímkov pri častom používaní	Približný počet snímkov pri málo častom používaní	Približný počet záberov pri priemernom používaní
Alkalické	50	150	100
Lítiové	300	700	500
NiMH	150	300	225





Všimnite si, že v tabuľke vyššie sú vo všetkých prípadoch uvažované skupiny štyroch snímkov s minimálnym časovým odstupom 5 minút medzi skupinami. Okrem toho:

- Počet snímkov pri častom používaní zodpovedá rozsiahlemu používaniu režimov **Live View (Živé zobrazenie)** (30 sekúnd na obrázok), **Playback (Prehrávanie)** (15 sekúnd na obrázok) a **Flash On (Blesk zapnutý)**.
- Počet snímkov pri málo častom používaní zodpovedá minimálnemu používaniu režimov **Live View (Živé zobrazenie)** (10 sekúnd na obrázok) a **Playback (Prehrávanie)** (4 sekundy). Blesk sa používa v 25 % snímkov.
- Počet snímkov pri priemernom používaní zodpovedá používaniu režimu **Live View (Živé zobrazenie)** na 15 sekúnd na obrázok a režimu **Playback (Prehrávanie)** na 8 sekúnd na obrázok. Blesk sa používa v 50 % snímkov.



# Indikátory napájania

Nasledujúce ikony sa môžu zobraziť na stavovej obrazovke v režime **Live View (Živé zobrazenie)**, **Playback (Prehrávanie)** a po pripojení fotoaparátu k počítaču alebo tlačiarni. Ak sa nezobrazuje žiadna ikona, znamená to, že fotoaparát má dostatok energie z batérie na normálne fungovanie.

Ikona	Popis
	Batérie sú slabé. Fotoaparát sa čoskoro vypne.
	Batéria je vybitá. Fotoaparát sa vypne.
<b>Bliká</b>	
	Fotoaparát používa sieťové napájanie (s nainštalovanými nenabíjateľnými batériami alebo bez nainštalovaných batérií).
<b>Animácia naplňania batérie</b>	Fotoaparát používa sieťové napájanie a nabíja batérie.
	Fotoaparát úspešne dokončil nabíjanie batérie a pracuje na sieťové napájanie.

**POZNÁMKA:** Keď batérie vyberiete z fotoaparátu, nastavenie dátumu a času sa zachová po dobu približne 10 minút. Ak je fotoaparát bez batérií viac ako 10 minút, hodiny sa nastaví na dátum a čas, kedy bol fotoaparát vypnutý. Pri nasledujúcom zapnutí fotoaparátu sa môže zobraziť výzva na aktualizovanie dátumu a času.

# Nabíjanie batérií NiMH

Batérie NiMH je možno nabíjať vo fotoaparáte, keď je fotoaparát pripojený k voliteľnému sieťovému napájacíemu adaptéru HP alebo doku HP Photosmart M-series. Batérie NiMH je možno tiež nabíjať pomocou voliteľnej rýchlonabíjačky HP Photosmart. Informácie o používaní tohto voliteľného príslušenstva popisuje **Dodatok B, Nákup príslušenstva fotoaparátu**, začínajúci na strane 175.

Ak sa na nabíjanie batérií používa sieťový napájací adaptér HP a fotoaparát je vypnutý, indikátor napájania na zadnej strane fotoaparátu bude počas nabíjania blikať. Pri používaní doku bude blikať indikátor doku. Ak sa používa rýchlonabíjačka, na rýchlonabíjačke bude svietiť červený indikátor signalizujúci nabíjanie.

V nasledujúcej tabuľke sú uvedené priemerné doby potrebné na nabitie úplne vybitých batérií NiMH v závislosti od miesta nabíjania batérií. V tabuľke je uvedený aj signál, ktorý sa zobrazí po nabití batérií.

Miesto nabíjania batérií	Priemerná doba nabíjania	Signalizácia dokončenia nabíjania
Vo fotoaparáte s pripojeným sieťovým napájacím adaptérom HP	12 až 15 hodín	Ak je fotoaparát vypnutý, prestane indikátor napájania na fotoaparáte blikať a vypne sa. Ak je fotoaparát zapnutý a je zapnutý obrazový displej, zobrazí sa ikona  .

<b>Miesto nabíjania batérií</b>	<b>Priemerná doba nabíjania</b>	<b>Signalizácia dokončenia nabíjania</b>
Vo fotoaparáte v doku	12 až 15 hodín	Indikátor nabíjania na doku prestane blikať a začne natrvalo svietiť.
V rýchlonabíjačke HP	1 hodina pre 2 batérie Približne 2 hodiny pre 4 batérie	Indikátor na rýchlonabíjačke začne svietiť zeleným svetlom.

Ak fotoaparát nebudete používať hneď po nabití batérií, odporúčame ponechať fotoaparát v doku alebo pripojený k sieťovému napájacímu adaptéru HP. Fotoaparát bude pravidelne dobíjať batérie, aby sa zaručila jeho neustála pripravenosť na používanie.

Pri používaní batérií NiMH pamätajte na niekoľko zásad:

- Pred prvým použitím sady batérií NiMH vo fotoaparáte batérie úplne nabite.
- Môžete si všimnúť, že pri niekoľkých prvých použitíach batérií NiMH je výdrž batérií o niečo kratšia. Výdrž sa zlepší a stane sa optimálnou po štyroch alebo piatich úplných nabitíach a vybitiach (použitíach) batérií. Počas tohto obdobia „optimalizovania“ batérií môžete batérie normálne vybíjať používaním fotoaparátu.
- Obidve batérie NiMH vždy nabíjajte súčasne. Jedna nedostatočne nabitá batéria skráti výdrž druhej batérie vo fotoaparáte.

- Batérie NiMH sa vybíjajú, keď sa nepoužívajú. Nezáleží na tom, či sú nainštalované vo fotoaparáte, alebo nie. Ak sa batérie nepoužívali viac ako dva týždne, pred opätovným použitím ich znova nabite. Aj keď batérie nepoužívate, je vhodné nabíjať ich každých šesť mesiacov, aby sa predĺžila ich životnosť.
- Výkonnosť všetkých nabíjateľných batérií vrátane batérií NiMH sa časom znižuje, najmä ak sa skladujú a používajú pri vysokých teplotách. Ak sa životnosť batérií neprijateľným spôsobom skrúti, vymeňte batérie.
- Fotoaparát, dok a rýchlonabíjačka sa môžu pri prevádzke a nabíjaní batérie NiMH zahrievať. Je to normálny jav.
- Batérie NiMH môžete ponechať vo fotoaparáte, v doku alebo v rýchlonabíjačke ľubovoľne dlho bez poškodenia batérií, fotoaparátu, doku alebo rýchlonabíjačky. Nabité batérie vždy skladujte na chladnom mieste.

## Bezpečnostné opatrenia pre nabíjanie batérií NiMH

- Vo fotoaparáte, v doku alebo v rýchlonabíjačke nenabíjajte iné batérie ako batérie NiMH.
- Batérie NiMH vkladajte do fotoaparátu, doku alebo rýchlonabíjačky so správnou orientáciou.
- Fotoaparát, dok alebo rýchlonabíjačku používajte iba na suchom mieste.
- Batérie NiMH nenabíjajte na horúcom mieste, napríklad v blízkosti ohňa alebo priameho slnečného žiarenia.
- Pri nabíjaní batérií NiMH fotoaparát, dok ani rýchlonabíjačku nezakrývajte.
- Ak sa batérie NiMH zdajú poškodené, nepoužívajte fotoaparát, dok ani rýchlonabíjačku.

- Fotoaparát, dok ani rýchlonabíjačku nerozoberajte.
- Pred čistením odpojte sieťový napájací adaptér HP alebo rýchlonabíjačku z elektrickej zásuvky.

## Šetrenie energie v režime spánku

Aby sa ušetrila energia batérie, obrazový displej sa automaticky vypne, ak v režime **Live View (Živé zobrazenie)** nie je 20 sekúnd stlačené žiadne tlačidlo alebo ak v akomkoľvek inom režime nie je stlačené žiadne tlačidlo 30 sekúnd. Ak je fotoaparát pripojený k počítaču, obrazový displej sa automaticky vypne 10 sekúnd po pripojení. Fotoaparát možno zo stavu „spánku“ prebudiť stlačením ľubovoľného tlačidla. Ak počas stavu spánku nie sú stlačené žiadne tlačidlá, fotoaparát sa vypne po ďalších 5 minútach.



---

## B Nákup príslušenstva fotoaparátu

Pre fotoaparát si môžete zakúpiť ďalšie príslušenstvo.

Informácie o fotoaparáte HP M417 alebo fotoaparáte HP M517 a kompatibilnom príslušenstve nájdete na webových lokalitách:

- **[www.hp.com/photosmart](http://www.hp.com/photosmart)** (USA)
- **[www.hp.ca/photosmart](http://www.hp.ca/photosmart)** (Kanada)
- **[www.hp.com](http://www.hp.com)** (všetky ostatné krajiny)

Ak chcete zakúpiť príslušenstvo, navštívte miestneho predajcu alebo objednávať online na webovej lokalite:

- **[www.hpshopping.com](http://www.hpshopping.com)** (USA)
- **[www.hpshopping.ca](http://www.hpshopping.ca)** (Kanada)
- **[www.hp.com/eur/hpoptions](http://www.hp.com/eur/hpoptions)** (Európa)
- **[www.hp.com/apac/homeandoffice](http://www.hp.com/apac/homeandoffice)** (tichomorská časť Ázie)

V nasledujúcom textu sú uvedené niektoré príslušenstvá pre tento digitálny fotoaparát. Tieto príslušenstvá pre fotoaparát nemusia byť k dispozícii vo všetkých regiónoch.

- **Dok HP Photosmart M-series – C8907A/C8907B**

Nabíja batérie NiMH veľkosti AA vo fotoaparáte, aby bol fotoaparát vždy pripravený na používanie. Umožňuje



jednoduchý prenos fotografií do počítača, odosielanie e-mailov prostredníctvom funkcie **HP Instant Share** alebo tlač fotografií stlačením jediného tlačidla. Po pripojení k televízoru umožňuje prezerať prezentácie fotografií.

Zahŕňa dok s dvomi nabíjateľnými batériami NiMH veľkosti AA, kábel pre audio a video, kábel USB a sieťový napájací adaptér HP.

- **Súprava rýchlonabíjačky HP Photosmart M-series – L1815A/L1815B**

Poskytuje možnosť nabitia batérií NiMH veľkosti AA za jednu hodinu a ponúka elegantnú ochranu pre fotoaparáty radu HP Photosmart M-series. Obsahuje všetko, čo potrebujete na používanie vášho fotoaparátu mimo domova: výnimočne ľahkú prenosnú nabíjačku, puzdro na fotoaparát a štyri nabíjateľné batérie NiMH veľkosti AA s vysokou kapacitou.

- **Sieťový napájací adaptér HP Photosmart 3,3V pre fotoaparáty radu HP Photosmart M-series – C8912B C8912C**

Tento napájací adaptér je určený iba pre fotoaparáty radu M-series.



- **Pamäťové karty SD pre fotoaparát HP Photosmart**  
(Dôležité informácie o podporovaných typoch pamäťových kariet sú uvedené v časti **Ukladanie** na strane 187.)
  - Pamäťová karta SD 64 MB pre fotoaparát HP Photosmart – L1872A/L1872B
  - Pamäťová karta SD 128 MB pre fotoaparát HP Photosmart – L1873A/L1873B
  - Pamäťová karta SD 256 MB pre fotoaparát HP Photosmart – L1874A/L1874B
  - Pamäťová karta SD 512 MB pre fotoaparát HP Photosmart – L1875A/L1875B
  - Pamäťová karta SD 1 GB pre fotoaparát HP Photosmart – L1876A/L1876B
- **Puzdro pre fotoaparáty HP Photosmart M-series – Q6214A**  
Elegantná, optimálna ochrana fotoaparátu HP Photosmart M-series. Vyrobené z trvanlivého, tenkého koženkového materiálu čiernej farby, ktorý poskytuje ochranu a pritom nezväčšuje objem fotoaparátu. Zahrňuje praktické vrečko na uschovanie náhradnej pamäťovej karty.
- **Čierne športové puzdro pre fotoaparát HP Photosmart – Q6216A**  
Ľahká, trvanlivá ochrana fotoaparátu HP Photosmart M-series v športovom štýle. Fotoaparát môžete ľahko pripevniť k odevu alebo batožine pomocou remienka na krk, slučky na opasok a integrovanej spony. Obsahuje tiež dve vrečka na uschovanie náhradných batérií a pamäťových kariet.

- **Strieborné športové puzdro pre fotoaparát HP Photosmart – Q62167**

Atraktívne a ľahké športové puzdro, ktoré chráni fotoaparát HP Photosmart M-series pred poškríbaním, nárazmi a miernymi vplyvmi počasia. Súčasne poskytuje štýl a trvanlivosť. Obsahuje praktické vrecká na uschovanie náhradných batérií a pamäťových kariet. Zahrňuje tiež remienok na krk a slučku na opasok, aby ste fotoaparát nemuseli nosiť v ruke.

- **www.casesonline.com** – na lokalite **www.casesonline.com** môžete navrhnuť svoje vlastné puzdro pre fotoaparát HP Photosmart M-series. Vyberte si štýl, materiál a farbu puzdra pre fotoaparát.

---

# C Nosenie fotoaparátu

Ak budete pri používaní fotoaparátu dodržiavať niektoré základné opatrenia, budete mať zo svojho digitálneho fotoaparátu lepší úžitok.

## Základná starostlivosť o fotoaparát

Ak chcete, aby fotoaparát dlhodobo optimálne fungoval, mali by ste dodržiavať niektoré základné opatrenia.

- Digitálny fotoaparát uschovajte na chladnom a suchom mieste, ďaleko od okien, pecí a vlhkých pivníc.
- Keď fotoaparát nepoužívate, vypnite ho, aby ste ochránili objektív. Keď je fotoaparát vypnutý, objektív fotoaparátu je zasunutý a uzatvárací mechanizmus objektívu chráni objektív.
- Pravidelne čistite teleso fotoaparátu, obrazový displej a objektív čistiacimi prostriedkami určenými na fotoaparáty. Pozrite časť **Čistenie fotoaparátu** na strane 180.
- Fotoaparát a príslušenstvo uchovávajte v mäkkom puzdre s pevným remienkom na jednoduchú prepravu. Väčšina puzdiel na digitálne fotoaparáty HP má vrecká na batérie a pamäťové karty. Pozrite časť **Nákup príslušenstva fotoaparátu** na strane 175.
- Vybavenie fotoaparátu vždy noste s fotoaparátom na cesty. Nikdy ho nedávajte do batožiny, pretože hrubé zaobchádzanie a extrémny počasie ho môžu poškodiť.

- Nikdy neotvárajte teleso fotoaparátu a nepokúšajte sa fotoaparát opravovať sami. Nedotýkajte sa vnútrajšku digitálneho fotoaparátu, pretože by ste sa mohli poraniť elektrickým prúdom. S opravami sa obráťte na autorizované servisné stredisko spoločnosti HP.

**POZNÁMKA:** Informácie o bezpečnom zaobchádzaní s batériami obsahuje **Dodatok A, Používanie batérií**, začínajúci na strane 163.

## Čistenie fotoaparátu

**TIP:** Ak fotoaparát potrebuje dôkladnejšie vyčistenie, ako je uvedené v tejto časti, odovzdajte fotoaparát do predajne fototechniky, ktorá sa špecializuje na čistenie digitálnych fotoaparátov.

Čistením fotoaparátu udržíte dobrý vzhľad fotoaparátu a zároveň zlepšíte kvalitu fotografií. Veľmi dôležité je pravidelné čistenie objektívu, pretože čiastočky prachu a odtlačky prstov môžu pokaziť kvalitu fotografií.

Na čistenie fotoaparátu budete potrebovať tkaninu na čistenie objektívov a mäkkú, suchú handričku nepúšťajúcu vlákna, ktorá je bežne v predaji v špecializovaných predajniach fotografických potrieb. Tieto potreby si môžete kúpiť aj v súprave na čistenie fotoaparátu.

**POZNÁMKA:** Mali by ste kúpiť tkaninu na čistenie objektívov, ktorá nie je chemicky ošetrovaná. Niektoré chemicky ošetrované tkaniny na objektívy môžu poškriabať objektív a obrazový displej.

# Čistenie objektívu fotoaparátu

Pomocou nasledovného postupu odstráňte akékoľvek mazivo, ktoré preniklo z uzatváracieho mechanizmu objektívu na objektív fotoaparátu, ako aj odtlačky prstov, prach a iné nečistoty zachytené na objektíve.

1. Zapnite fotoaparát, aby sa otvoril uzatvárací mechanizmus objektívu a objektív sa vysunul.
2. Omotajte papier na čistenie objektívu okolo konca vatového tampónu.
3. Pomocou vatového tampónu s papierom na čistenie objektívov vytrite objektív krúživým pohybom do čista.

Pri práci s fotoaparátom po vyčistení objektívu dávajte pozor, aby ste netlačili na kryt uzatváracieho mechanizmu, keď je objektív vysunutý. Mohli by ste spôsobiť preniknutie maziva z mechanizmu krytu na objektív.

# Čistenie telesa fotoaparátu a obrazového displeja

Nasledujúcim postupom odstránite odtlačky prstov, prach, vlhkosť atď. nazhromaždené na telese fotoaparátu a na obrazovom displeji.

1. Jemným ofúknutím obrazového displeja odstráňte prach.
2. Vytrite celý povrch fotoaparátu a obrazový displej čistou, suchou a mäkkou handričkou.

**POZNÁMKA:** Môžete tiež vytrieť obrazový displej tkaninou na čistenie objektívov.



# D Špecifikácie

Funkcia	Popis
<b>Rozlíšenie</b>	<b>Statické obrázky:</b> <ul style="list-style-type: none"><li>• Celkový počet pixelov: 5,36 MP (2690 x 1994)</li><li>• Efektívny počet pixelov: 5,19 MP (2620 x 1984)</li></ul> <b>Videoklipy:</b> <ul style="list-style-type: none"><li>• Celkový počet pixelov 320 x 240</li></ul>
<b>Snímací prvok</b>	CCD s uhlopriečkou 7,194 mm (1/2,5 palca, formát 4:3)
<b>Farebná hĺbka</b>	36 bitov (12 bitov x 3 farby)
<b>Objektív</b>	<b>Ohnisková vzdialenosť:</b> <ul style="list-style-type: none"><li>• širokouhlá poloha – 6,0 mm;</li><li>• telefotografická poloha – 18,0 mm;</li><li>• ekvivalent 35 mm, približne 36 mm až 108 mm</li></ul> <b>Clonové číslo:</b> <ul style="list-style-type: none"><li>• širokouhlá poloha – f/2,91 až f/4,86;</li><li>• telefotografická poloha – f /4,86 až f/8,0.</li></ul>
<b>Závity objektívu</b>	Žiadne
<b>Hľadáčik</b>	Optický hľadáčik so skutočným transfokovaným obrazom, 3-násobné zväčšenie, bez dioptrickej úpravy
<b>Transfokátor</b>	<ul style="list-style-type: none"><li>• <b>Optický transfokátor</b> – 3x</li><li>• <b>Digitálny transfokátor:</b><ul style="list-style-type: none"><li>• <b>M417</b> – 7x</li><li>• <b>M517</b> – 8x</li></ul></li></ul>

<b>Funkcia</b>	<b>Popis</b>
<b>Zaostrovanie</b>	Automatické zaostrovanie TTL. Rozsahy zaostrovania: <ul style="list-style-type: none"> <li>• <b>Normal (Normálny)</b> (predvolené) – 500 mm až nekonečno</li> <li>• <b>Macro (Makro)</b> – 100 mm až 800 mm</li> </ul>
<b>Rýchlosť uzávierky</b>	1/2000 až 2 sekúnd
<b>Držiak pre statív</b>	Áno
<b>Zabudovaný blesk</b>	Áno, typická doba nabíjania 8 sekúnd
<b>Pracovný dosah blesku</b>	<b>Poloha transfokátora: Širokouhlá</b> Maximum ( <b>Automatická citlivosť ISO</b> ): 3,8 m <b>Poloha transfokátora: Telefotografická</b> Maximum ( <b>Automatická citlivosť ISO</b> ): 2,2 m
<b>Externý blesk</b>	Nie
<b>Nastavenia blesku</b>	<b>Auto (Automatický), Auto with Red-Eye (Automatický s potlačením efektu červených očí), Flash Off (Blesk vypnutý), Flash On (Blesk zapnutý), Night (Noc)</b>
<b>Obrazový displej</b>	<ul style="list-style-type: none"> <li>• <b>M417</b> – 1,8-palcový farebný TFT LTPS s podsvetlením, s aktívnou maticou, 130 338 pixelov (557 x 234)</li> <li>• <b>M517</b> – 2-palcový farebný TFT LTPS s podsvetlením, s aktívnou maticou, 130 572 pixelov (558 x 234)</li> </ul>



Funkcia	Popis
<b>Možnosti snímania obrázkov</b>	<ul style="list-style-type: none"> <li>• <b>Still (Statické obrázky)</b> (predvolené nastavenie)</li> <li>• <b>Self-Timer (Samospúšť)</b> – statické obrázky alebo videoklipy snímané s 10-sekundovým oneskorením</li> <li>• <b>Self-Timer - 2 shots (Samospúšť – 2 zábery)</b> – statické obrázky snímané s 10-sekundovým oneskorením, po troch sekundách sa sníma druhý obrázok. Jedno video nasnímané po 10-sekundovom oneskorení.</li> <li>• <b>Burst (Zhlukové snímanie)</b> – fotoaparát nasníma čo najrýchlejšie 4 zábery za sebou a potom pokračuje v snímaní obrázkov, kým sa nezaplní pamäť fotoaparátu.</li> <li>• <b>Video</b> – 30 snímok za sekundu (vrátane zvuku), až do zaplnenia pamäte fotoaparátu.</li> </ul>
<b>Snímanie zvuku</b>	<ul style="list-style-type: none"> <li>• <b>Still pictures (Statické obrázky)</b> – maximálna dĺžka zvukového klipu až do zaplnenia pamäte fotoaparátu.</li> <li>• <b>Burst (Zhlukové snímanie)</b> – snímanie zvuku nie je k dispozícii.</li> <li>• <b>Video clips (Videoklipy)</b> – zvuk sa nahráva automaticky.</li> </ul>
<b>Režimy snímania</b>	<p><b>Auto (Automaticky)</b> (predvolené nastavenie), <b>Macro (Makro)</b>, <b>Fast Shot (Okamžitá snímka)</b>, <b>Action (Činnosť)</b>, <b>Portrait (Portrét)</b>, <b>Landscape (Krajina)</b>, <b>Beach &amp; Snow (Pláž a sneh)</b></p>
<b>Nastavenia kvality obrázkov</b>	<ul style="list-style-type: none"> <li>• <b>5MP Best (5 megapixelov – najlepšia)</b></li> <li>• <b>5MP (5 megapixelov)</b> (predvolené nastavenie)</li> <li>• <b>3MP (3 megapixely)</b></li> <li>• <b>1MP (1 megapixel)</b></li> <li>• <b>VGA</b></li> </ul>

<b>Funkcia</b>	<b>Popis</b>
<b>Adaptive lighting (Adaptačné osvetlenie)</b>	Áno, používa technológiu adaptačného osvetlenia od spoločnosti HP.
<b>Nastavenia farieb</b>	<b>Full Color (Plné farby)</b> (predvolené nastavenie), <b>Black &amp; White (Čiernobiele)</b> , <b>Sepia (Sépia)</b>
<b>Nastavenia označovania dátumu a času</b>	<b>Off (Vypnuté)</b> (predvolené nastavenie), <b>Date Only (Iba dátum)</b> , <b>Date &amp; Time (Dátum a čas)</b>
<b>EV Compensation (Kompenzácia expozície), nastavenie</b>	Dá sa nastaviť ručne od hodnoty -2,0 do +2,0 EV (hodnota expozície) s krokom 0,5 EV.
<b>Nastavenia vyváženia bielej farby</b>	<b>Auto (Automaticky)</b> (predvolené nastavenie), <b>Sun (Slnko)</b> , <b>Shade (Tieň)</b> , <b>Tungsten (Žiarovka)</b> , <b>Fluorescent (Žiarivka)</b>
<b>Nastavenia citlivosti ISO</b>	<b>Auto (Automaticky)</b> (default), <b>100</b> , <b>200</b> , <b>400</b>

Funkcia	Popis
<b>Ukladanie</b>	<ul style="list-style-type: none"> <li>• <b>M417:</b> 16 MB internej pamäte flash NAND</li> <li>• <b>M517:</b> 32 MB internej pamäte flash NAND</li> <li>• 64 MB SDRAM</li> <li>• Zásuvka pre pamäťovú kartu</li> <li>• Tento fotoaparát podporuje štandardné a vysokorýchlostné pamäťové karty Secure Digital (SD) a MultiMediaCard (MMC) s kapacitou 16 MB až 1 GB. Podporované sú len karty MMC, pre ktoré bola overená kompatibilita so špecifikáciou MultiMediaCard. Kompatibilné pamäťové karty MMC obsahujú logo  MultiMediaCard na karte a obale. Odporúča sa používať karty SD, pretože čítajú a zapisujú údaje rýchlejšie ako karty MMC.</li> <li>• Fotoaparát podporuje pamäťové karty s kapacitou až 1 GB. Samotné karty s vysokou kapacitou neovplyvňujú výkon fotoaparátu, ale väčší počet súborov (viac ako 300) ovplyvňuje dobu zapínania fotoaparátu.</li> <li>• Počet obrázkov, ktoré sa dajú uložiť do pamäte, závisí od nastavení <b>Image Quality (Kvalita obrázkov)</b> (pozrite časť <b>Kapacita pamäte</b> na strane 190).</li> </ul>
<b>Formát kompresie</b>	<ul style="list-style-type: none"> <li>• JPEG (EXIF) pre statické obrázky</li> <li>• EXIF2.2 pre statické obrázky s vloženým zvukom</li> <li>• MPEG1 pre videoklipy</li> </ul>

<b>Funkcia</b>	<b>Popis</b>
<b>Rozhrania</b>	<ul style="list-style-type: none"> <li>• Konektor USB mini A/B pre počítač alebo tlačiareň s rozhraním PictBridge</li> <li>• DPS (Direct Printing Standard)</li> <li>• Jednosmerný vstup 3,3 V pri 2500 mA</li> <li>• Audio/video výstup na televízor prostredníctvom doky M-series</li> <li>• Dok HP Photosmart M-series</li> </ul>
<b>Snímač orientácie</b>	Nie
<b>Štandardy</b>	<ul style="list-style-type: none"> <li>• Prenos PTP (15740)</li> <li>• Prenos MSDC</li> <li>• NTSC/PAL</li> <li>• JPEG</li> <li>• MPEG1 úroveň 1</li> <li>• DPOF 1.1</li> <li>• EXIF 2.2</li> <li>• DCF 1.0</li> <li>• DPS</li> </ul>

Funkcia	Popis
<b>Napájanie</b>	<p>Typický príkon: 2,1 W so zapnutým obrazovým displejom. Maximálny príkon 4,5 W.</p> <p>Zdroje napájania:</p> <ul style="list-style-type: none"> <li>• Buď dve nenabíjateľné alkalické alebo lítiové batérie veľkosti AA, alebo dve nabíjateľné batérie NiMH veľkosti AA. Nabíjateľné batérie sa dajú nabíjať vo fotoaparáte použitím voliteľného sieťového napájacieho adaptéra HP alebo voliteľného doku HP Photosmart M-series alebo samostatne vo voliteľnej rýchlónabíjačke HP Photosmart. Priemerné doby nabíjania batérií NiMH pre jednotlivé spôsoby nabíjania sú uvedené v časti <b>Nabíjanie batérií NiMH</b> na strane 170.</li> <li>• Voliteľný sieťový napájací adaptér HP (3,3 V=, 2500 mA, 8,25 W)</li> <li>• Voliteľný dok HP Photosmart M-series</li> </ul> <p>Nabíjanie vo fotoaparáte pri použití voliteľného sieťového napájacieho adaptéra HP alebo voliteľného doku HP Photosmart M-series: 100 % za 15 hodín.</p>
<b>Vonkajšie rozmery</b>	<p>Rozmery pri vypnutom fotoaparáte a zasunutom objektíve, bez držiaka remienka na zápästie:  107 mm (D) x 36 mm (Š) x 53 mm (V)  4,28 palca (D) x 1,44 palca (Š) x 2,12 palca (V)</p>
<b>Hmotnosť</b>	149 g bez batérie
<b>Teplotný rozsah</b>	<p><b>Prevádzkový rozsah:</b>  0 až 50 °C pri relatívnej vlhkosti 15 až 85 %</p> <p><b>Skladovanie:</b>  -30 až 65 °C pri relatívnej vlhkosti 15 až 90 %</p>

# Kapacita pamäte

V nasledujúcej tabuľke sú uvedené približné počty a priemerné veľkosti statických obrázkov, ktoré je možné uložiť do internej pamäte fotoaparátu HP Photosmart M417 s kapacitou 16 MB a internej pamäte fotoaparátu HP Photosmart M517 s kapacitou 32 MB, keď je fotoaparát nastavený na rôzne nastavenia **Image Quality (Kvalita obrázkov)** v ponuke **Capture Menu (Snímanie)**.

**POZNÁMKA:** Na ukladanie obrázkov nie je k dispozícii celých 16 MB internej pamäte fotoaparátu M417 alebo 32 MB internej pamäte fotoaparátu M517. Časť pamäte sa používa na internú činnosť fotoaparátu. Taktiež platí, že skutočné veľkosti obrázkov a počet statických obrázkov, ktoré sa dajú uložiť do internej pamäte alebo na voliteľnú pamäťovú kartu, sa budú líšiť v závislosti od obsahu každého statického obrázka a dĺžky zvukového záznamu.

## Kapacita pamäte fotoaparátu M417

<b>5MP Best (5 megapixelov – najlepšia)</b>	5 obrázkov (2,5 MB každý)
<b>5MP (5 megapixelov)</b> (predvolené nastavenie)	8 obrázkov (1,6 MB každý)
<b>3MP (3 megapixelov)</b>	11 obrázkov (1,1 MB každý)
<b>1MP (1 megapixel)</b>	22 obrázkov (550 kB každý)
<b>VGA</b>	92 obrázkov (140 kB každý)

# Kapacita pamäte fotoaparátu M517

<b>5MP Best (5 megapixelov – najlepšia)</b>	11 obrázkov (2,5 MB každý)
<b>5MP (5 megapixelov)</b> (predvolené nastavenie)	18 obrázkov (1,6 MB každý)
<b>3MP (3 megapixely)</b>	26 obrázkov (1,1 MB každý)
<b>1MP (1 megapixel)</b>	52 obrázkov (550 kB každý)
<b>VGA</b>	207 obrázkov (140 kB každý)





---

# Register

## A

- Adaptive Lighting  
(Adaptačné osvetlenie),  
nastavenie 59
- automatické nastavenie  
expozície, potlačenie 48

## B

- batérie
  - dvierka na fotoaparáte  
24
  - indikátory 169
  - inštalácia 13
  - nabíjanie batérií NiMH  
170
  - najdôležitejšie informácie  
o používaní 163
  - počet snímok podľa typu  
168
  - predĺženie výdrže 164
  - rýchlonabíjacia súprava  
176
  - výkon 167
- batérie NiMH
  - bezpečnostné opatrenia  
165
  - nabíjanie 170
- bezpečnostné opatrenia pre  
batérie NiMH 165

## blesk

- nastavenia 45
- obnovenie nastavení 47
- popis 28
- používanie 45

- blikajúce indikátory na  
fotoaparáte 23, 24, 26,  
28

## C

- Camera Sounds (Zvuky  
fotoaparátu), nastavenie  
99
- chybové hlásenia
  - na fotoaparáte 136
  - na počítači 151
- ciele online, nastavenie 86

## Č

- čas a dátum, nastavenie  
15, 101
- čas a dátum, nastavenie  
označovania 62
- časti fotoaparátu
  - horná časť fotoaparátu  
22
  - predná, druhá bočná a  
spodná strana  
fotoaparátu 28

zadná a prvá bočná  
strana fotoaparátu 23  
červené oči, odstránenie  
efektu  
Remove Red Eyes  
(Odstrániť efekt  
červených očí) 79

## D

dátum a čas, nastavenie 15,  
101  
dátum a čas, nastavenie  
označovania 62  
demonštračná prezentácia  
vo fotoaparáte,  
zobrazenie 34  
digitálny transfokátor 44  
diódy LED (indikátory) na  
fotoaparáte  
indikátor AF v hľadáčku  
26  
indikátor napájania 23  
indikátor pamäte 24  
indikátor samospúšte/  
videa 28  
indikátor videa  
v hľadáčku 26  
dok pre fotoaparát  
konektor na fotoaparáte  
29  
nákup 176  
popis 12  
držiak na statív, popis 29

## E

EV Compensation  
(Kompenzácia expozície),  
nastavenie 63

## F

farba obrázka, nastavenie  
61  
formát kompresie 187  
formátovanie  
interná pamäť 78  
pamäťová karta 17, 78  
fotoaparát  
nosenie 179  
obnovenie 108  
ponuky 30  
príslušenstvo 175  
režimy 29  
špecifikácie 183  
fotoaparát, ako disková  
jednotka 103  
fotoaparát, pomoc  
možnosti ponuky Capture  
Menu (Snímanie) 55  
ponuka Help Menu 32

## H

hlásenia  
na fotoaparáte 136  
na počítači 151  
hľadáček  
indikátory 26  
popis 25

používanie 40  
HP Instant Share  
  HP Instant Share/Tlač,  
  tlačidlo 25  
  odoslanie obrázkov 88  
  popis 83  
  používanie ponuky HP  
  Instant Share Menu 84

## I

Image Quality (Kvalita  
  obrázkov), nastavenie 56  
indikátor AF v hľadáčku 26  
indikátor napájania, popis  
  23  
indikátor pamäte, popis 24  
indikátor slabej batérie 169  
indikátor videa v hľadáčku  
  26  
indikátory napájania 169  
inštalácia  
  batérie 13  
  pamäťová karta 17  
  remienok na zápästie 12  
  softvér 19, 20  
interná pamäť  
  formátovanie 78  
  kapacita obrázkov 190  
  počet obrázkov 33, 72  
  zostávajúci počet  
  obrázkov 39  
ISO Speed (Citlivosť ISO),  
  nastavenie 67

## J

jas displeja, nastavenie 98  
jazyk  
  výber pri prvom spustení  
  14  
  zmena nastavenia 105

## K

kapacita internej pamäte  
  190  
konektory  
  dok pre fotoaparát 29  
  sieťový napájací adaptér  
  29  
  USB 29

## L

Live View (Živé zobrazenie)  
  používanie 38

## M

Macintosh, inštalácia  
  softvéru 20  
mikrofón, popis 28  
miniatúry 73  
  ovládací prvok na páčke  
  transfokátora 24  
Move Images to Card  
  (Presun obrázkov na kartu)  
  106  
možnosť Delete (Odstrániť),  
  použitie 77

## N

nabíjanie batérií NiMH 170

nahrávanie

videoklipy 37

zvukové klipy 36, 80

napájanie

indikátor 23

indikátory 169

špecifikácie 189

nastavenia, obnovenie 33,

47, 50, 52, 54, 55

nastavenie Live View at

Power On (Živé

zobrazenie pri zapnutí)

100

nastavenie TV Configuration

(Televízna konfigurácia)

104

nákup príslušenstva

fotoaparátu 175

nosenie fotoaparátu 179

## O

obnovenie nastavení 33,

47, 50, 52, 54, 55

obnovenie nastavení

fotoaparátu 108

obrazovka s celkovým

prehľadom o obrázkoch

72

obrazový displej

nastavenie Live View at

Power On (Živé

zobrazenie pri zapnutí)

100

popis 25

používanie 38

stavová obrazovka 32

tlačidlo Živé zobrazenie

27

obrázky

Adaptive Lighting

(Adaptačné osvetlenie)

59

Date & Time Imprint

(Označenie dátumu a

času) 62

nahrávanie zvukových

klipov 36

nastavenie Color (Farba)

61

nastavenie Image Quality

(Kvalita obrázkov) 56

nastavenie ISO Speed

(Citlivosť ISO) 67

nastavenie White

Balance (Vyváženie

bielej farby) 65

počet uložených v internej

pamäti 190

prenos z fotoaparátu na

počítač 91

príliš tmavé/svetlé 63

režimy snímania 48

Rotate (Otočiť) 80

znižovanie jasu 63

- zobrazenie miniatúr 73
  - zostávajúci počet 33, 39, 72
  - zväčšenie 74
  - zvyšovanie jasú 63
  - obrázky, maximálny počet podľa typu batérie 168
  - odstránenie v režime Instant Review (Okamžité zobrazenie) 36, 38
  - optický transfokátor 43
  - otáčanie obrázkov 80
  - ovládač s tlačidlami so šípkami, popis 25
- P**
- pamäť, interná
    - formátovanie 78
    - kapacita pre obrázky 190
    - počet obrázkov 33, 72
    - zostávajúci počet obrázkov 39
  - pamäťová karta
    - dvierka na fotoaparáte 24
    - formátovanie 17, 78
    - inštalácia 17
    - počet obrázkov 33, 72
    - podporované typy a veľkosti 187
    - zostávajúci počet obrázkov 39, 72
  - páčka transfokátora, popis 24
  - Playback (Prehrávanie) 69
  - Playback Menu 75
  - počet
    - zostávajúce obrázky 72
  - počet snímok podľa typu batérie 168
  - počítač, pripojenie fotoaparátu 91
  - podexponovanie obrázka 63
  - podpora pre používateľov 154
  - podpora produktu 154
  - pomoc od oddelenia podpory zákazníkom 154
  - pomoc vo fotoaparáte
    - možnosti ponuky Capture Menu (Snímanie) 55
    - pre ponuku Capture Menu (Snímanie) 32
  - ponuka Capture (Snímanie)
    - obnovenie nastavení 55
    - pomocník pre možnosti ponuky 55
    - používanie 54
  - ponuka HP Instant Share Menu
    - nastavenie cieľov 86
    - odoslanie obrázkov 88
    - popis 85
    - používanie 84

- ponuka Setup Menu (Nastavenie), používanie 97
- ponuky
  - Capture (Snímanie) 54
  - HP Instant Share 84
  - Playback (Prehrávanie) 75
  - prehľad 30
  - Setup (Nastavenie) 97
- potlačenie automatického nastavenia expozície 48
- predĺženie výdrže batérie 164
- preexponovanie obrázka 63
- prehrávanie
  - tlačidlo, popis 27
- prenos obrázkov na počítač 91
- prezeranie obrázkov 69
- priama tlač
  - tlač obrázkov z fotoaparátu na tlačiarňu alebo pomocou počítača 93
  - tlačidlo HP Instant Share/Tlač 25
- pripojenia
  - ako zariadenie PTP (Picture Transfer Protocol) 103
  - ako zariadenie USB typu MSDC (Mass Storage Device Class) 103
    - k počítaču 91
    - na tlačiarňu 93
  - príslušenstvo pre fotoaparát 175
  - problémy, riešenie 107
- R**
  - redukcia efektu červených očí
    - popis 47
  - región, nastavenie 15
  - remienok na zápästie, pripevnenie k fotoaparátu 12
  - režim Action (Činnosť), nastavenie 49
  - režim Beach & Snow (Pláž a sneh), nastavenie 49
  - režim Fast Shot (Okamžitá snímka), nastavenie 49
  - režim Landscape (Krajina), nastavenie 49
  - režim Macro (Makro), nastavenie 48
  - režim Portrait (Portrét), nastavenie 49
  - režim snímania
    - nastavenia 48
    - obnovenie nastavení 50
    - tlačidlo 25

režimy fotoaparátu 29  
riešenie problémov 107  
rozsah

clonové číslo 183  
Exposure Compensation  
(Kompenzácia  
expozície) 186  
zaostrovanie 184

rozsah rýchlosti uzávierky  
184

## S

samospúšť

indikátor 28  
nastavenia 50  
tlačidlo Časovač/  
Zhukové snímanie 25

sieťový napájací adaptér  
konektor na fotoaparáte  
29

nákup 176

sieťový napájací adaptér HP  
29

konektor na fotoaparáte  
29

nákup 176

softvér

inštalácia 19, 20  
použitie fotoaparátu bez  
softvéru 111

softvér HP Image Zone  
inštalácia 19  
nepoužívanie 111

popis 108

Windows, požiadavky  
109

softvér HP Image Zone  
Express 110

statické obrázky, snímanie  
35

stavová obrazovka 32

## Š

šetrenie energie batérie  
164

špecifikácie 183

## T

technická podpora 154

technická podpora pre  
zákazníkov 154

tlač obrázkov

používanie funkcie HP  
Instant Share 83

priamo na tlačiarňu 93

tlačidlo HP Instant Share/  
Tlač 25

tlačidlá na fotoaparáte 22

tlačidlá so šípkami na  
ovládači 25

tlačidlo Blesk, popis 25

tlačidlo Časovač/Zhukové  
snímanie 25

tlačidlo Menu/OK, popis  
24

tlačidlo MODE (Režim) 25

tlačidlo Uzávierka  
popis 22  
uzamknutie expozície  
a zaostrenia 40  
tlačidlo Video, popis 22  
transfokátor  
digitálny 44  
optický 43  
špecifikácie 183  
transfokátor, ovládacie  
prvky 24

## U

USB  
konektor na fotoaparáte  
29  
nastavenie konfigurácie  
103

## V

videoklipy, nahrávanie 37  
vypínač napájania ON/  
OFF (ZAPNÚŤ/VYPNÚŤ),  
popis 23  
vypínač ON/OFF  
(ZAPNÚŤ/VYPNÚŤ), popis  
23  
výber obrázkov pre ciele  
služby HP Instant Share  
88  
výdrž batérie, predĺženie  
164  
výkon 167

## W

webové lokality spoločnosti  
HP 154  
webové lokality venované  
produktom HP 154  
White Balance (Vyváženie  
bielej farby), nastavenie  
65  
Windows, systém počítača  
inštalácia softvéru 19  
systémové požiadavky na  
softvér 109

## Z

zaostrovanie  
otrasy fotoaparátu 43  
rozsah 184  
uzamknutie 42  
zátvorky, používanie 40  
zátvorky na obrazovke  
v režime Live View (Živé  
zobrazenie) 40  
zdieľanie obrázkov 83  
zhlukové snímanie  
nastavenie 53  
obnovenie nastavení 52,  
54  
tlačidlo Časovač/  
Zhlukové snímanie 25  
znižovanie jasú obrázka 63  
zostávajúce miesto v pamäti  
33, 39, 72  
zostávajúci



obrázky uložené v  
internej pamäti 190  
počet obrázkov 33, 39  
zostávajúci počet obrázkov  
33, 39, 72  
zväčšenie  
ovládací prvok na páčke  
transfokátora 24  
používanie 74  
zväčšovanie obrázkov 74  
zvukové klipy, nahrávanie  
36, 80  
zvuky fotoaparátu 99  
zvyšovanie jasnosti obrázka 63

## **Ž**

Živé zobrazenie  
tlačidlo 27