

# HP Photosmart M415 Dijital Kamera ile HP Instant Share



Kullanıcı El Kitabı



## Yasal bilgiler ve uyarılar

© Telif Hakkı 2005 Hewlett-Packard Development Company, L.P.

Buradaki bilgiler önceden haber verilmeksizin değiştirilebilir. HP ürünlerinin ve servislerinin sunduğu yegane garantiler missin, ilgili ürün ve hizmetlerle birlikte verilen garanti belgelerinde açıklanmıştır. Buradaki hiçbir bilgi ek garanti olarak düşünülemez. HP bu belgede olabilecek teknik hatalardan veya yazım yanlışlarından veya eksikliklerden sorumlu tutulamaz.

Windows®; Microsoft Corporation kuruluşunun A.B.D’de tescilli ticari markasıdır.



SD Logosu, sahibinin ticari markasıdır.

**Avrupa Birliği sınırları dahilinde yaşayan müşterilerimiz için geri dönüştürme işlemleri ile ilgili önemli bilgiler:** Çevrenin korunması amacıyla, bu ürün kullanım ömrü sonunda yasal olarak belirtildiği şekilde geri dönüştürme programlarına verilmelidir. Aşağıdaki simge bu ürünün şehir çöplüğüne atılamayacağını belirtir. Gerekli gibi yararlanılması/imha edilmesi için ürünü lütfen size en yakın yetkili toplama merkezine götürün. HP ürünlerinin iadesi ve geri dönüştürme programına teslimi konusunda daha fazla bilgi için, lütfen aşağıdaki adresi ziyaret edin:

[www.hp.com/hpinfo/globalcitizenship/environment/recycle/index.html](http://www.hp.com/hpinfo/globalcitizenship/environment/recycle/index.html)



**Gelecekteki başvurular için lütfen aşağıdaki bilgileri girin:**

Model Numarası (fotoğraf makinesinin önünde) \_\_\_\_\_

Seri Numarası (fotoğraf makinesinin altındaki 10 basamaklı numara) \_\_\_\_\_

Fotoğraf makinesinin satın alındığı tarih \_\_\_\_\_

Çin’de basılmıştır



# İçindekiler

1	Başlarken . . . . .	9
	Ayarlar . . . . .	10
	1 Bilek Askısını Takma . . . . .	10
	2 Pilleri Takma . . . . .	11
	3 Fotoğraf Makinesini Çalıştırma . . . . .	12
	4 Dili Seçme . . . . .	12
	5 Bölgeyi Ayarlama . . . . .	13
	6 Tarihi ve Saati Ayarlama . . . . .	13
	7 Bellek Kartı Takma ve Biçimlendirme (İsteğe Bağlı) . . . . .	14
	8 Yazılımı Yükleme . . . . .	16
	Windows® . . . . .	17
	Macintosh . . . . .	17
	CD'deki Kullanım Kılavuzu . . . . .	18
	Kamera Parçaları . . . . .	19
	Fotoğraf makinesinin üstü . . . . .	19
	Fotoğraf Makinesinin Arka ve Sağ Tarafı . . . . .	20
	Fotoğraf Makinesinin Ön, Sol ve Alt Tarafı . . . . .	25
	Fotoğraf Makinesinin Durumları . . . . .	26
	Kamera Menüleri . . . . .	27
	Fotoğraf Makinesi Durum Ekranı . . . . .	29
	Eski Ayarları Geri Yükleme . . . . .	30
	Fotoğraf Makinesindeki Demoyu Görüntüleme . . . . .	30
2	Resim Çekme ve Video Klip Kaydetme . . . . .	31
	Fotoğraf Çekme . . . . .	31
	Fotoğraflarla Birlikte Ses Kaydetme . . . . .	32
	Video Klip Çekme . . . . .	33
	Canlı Görünüm Kullanma . . . . .	34
	Kamerayı Odaklama . . . . .	36

En Uygun Odağı Bulma . . . . .	36
Odaklama Kilidini Kullanma . . . . .	38
Yakınlaştırma Özelliğini Kullanma . . . . .	39
Optik Yakınlaştırmayı Kullanma . . . . .	39
Dijital Yakınlaştırmayı Kullanma . . . . .	40
Flaşı Ayarlama . . . . .	41
Çekim Modlarını Kullanma . . . . .	44
Otomatik Zamanlayıcı Ayarlarını Kullanma . . . . .	46
Capture (Yakalama) Menüsünü Kullanma . . . . .	49
Menü Seçenekleri Yardımı . . . . .	50
Image Quality (Görüntü Kalitesi) . . . . .	51
Adaptive Lighting (Ayarlanan Aydınlatma) . . . . .	53
Color (Renk) . . . . .	55
Date & Time Imprint (Tarih ve Saat Basma) . . . . .	56
EV Compensation (PD Düzeltme) . . . . .	58
White Balance (Işık Yoğunluğu Düzeltme) . . . . .	59
ISO Speed (ISO Hızı) . . . . .	61
<b>3 Görüntülere ve Video Kliplere Göz Atma . . . . .</b>	<b>63</b>
Playback işlevini kullanma . . . . .	63
Tüm Görüntülerin Özeti Ekranı . . . . .	66
Küçük Resimleri Görüntüleme . . . . .	66
Görüntüleri Büyütme . . . . .	67
Playback Menüsünü Kullanma . . . . .	68
Delete (Sil) . . . . .	70
Remove Red Eyes (Kırmızı Göz Etkisini Giderme) . . . . .	72
Rotate (Döndür) . . . . .	73
Record Audio (Ses Kaydet) . . . . .	73
<b>4 HP Instant Share Uygulamasını Kullanma . . . . .</b>	<b>75</b>
HP Instant Share Menüsünü Kullanma . . . . .	76
Fotoğraf Makinesinde Çevrimiçi Hedefleri Ayarlama . . . . .	78
Hedeflere Resim Gönderme . . . . .	80

5	Resim Aktarma ve Basma . . . . .	83
	Bilgisayara Görüntü Aktarma . . . . .	83
	Doğrudan Kameradan Görüntü Basma . . . . .	85
6	Setup (Ayarlar) Menüsünü Kullanma . . . . .	89
	Display Brightness (Ekran Parlaklığı) . . . . .	90
	Camera Sounds (Kamera Sesleri) . . . . .	91
	Live View at Power On (Açılırken Canlı Görünüm) . . . . .	92
	Date & Time (Tarih ve Saat) . . . . .	93
	USB Configuration (USB Yapılandırması) . . . . .	94
	TV Configuration (TV Yapılandırması) . . . . .	95
	Language (Dil) . . . . .	96
	Move Images to Card (Görüntüleri Karta Taşıma) . . . . .	97
7	Sorun Giderme ve Destek . . . . .	99
	Kamerayı Sıfırlama . . . . .	100
	HP Image Zone Yazılımı . . . . .	100
	Sistem Gereksinimleri (Yalnızca Windows) . . . . .	101
	HP Image Zone Express (Yalnızca Windows) . . . . .	102
	HP Image Zone Yazılımını Yüklemeden	
	Kameranızı Kullanma . . . . .	103
	HP Image Zone Yazılımı Olmadan	
	Görüntüleri Bilgisayara Aktarma . . . . .	104
	Fotoğraf Makinenizi Bir Dijital Fotoğraf	
	Makinesi olarak Bağlama . . . . .	104
	Bellek Kartı Okuyucusu Kullanma . . . . .	104
	Fotoğraf Makinesini Disk Sürücüsü	
	Olarak Yapılandırma . . . . .	107
	Sorunlar ve Çözümler . . . . .	110
	Kameradaki Hata Mesajları . . . . .	126
	Bilgisayardaki Hata Mesajları . . . . .	143
	Yardım Alma . . . . .	145
	HP Engelliler Web Sitesi . . . . .	145
	HP Photosmart Web sitesi . . . . .	146

Destek Süreci . . . . .	146
Telefon Desteđi . . . . .	147
Telefon Desteđi Numaraları . . . . .	149
<b>A Pillerin Kullanımı . . . . .</b>	<b>151</b>
Pillerle İlgili Önemli Konular . . . . .	151
Pil Ömrünü Uzatma . . . . .	152
Pil Kullanımıyla İlgili Güvenlik Önlemleri . . . . .	153
Pil Türlerinde Performans . . . . .	154
Her Pil Türünde Çekim Sayısı . . . . .	156
Güç Göstergeleri . . . . .	157
NiMH Pilleri Doldurma . . . . .	158
NiMH Pillerin Doldurulmasıyla İlgili	
Güvenlik Önlemleri . . . . .	160
Güç Tasarrufu için Uyku Süresi . . . . .	161
<b>B Kamera Aksesuarlarını Satın Alma . . . . .</b>	<b>163</b>
<b>C Fotoğraf Makinenizin Bakımı . . . . .</b>	<b>167</b>
Temel Fotoğraf Makinesi Bakımı . . . . .	167
Fotoğraf Makinesini Temizleme . . . . .	168
Fotoğraf Makinesi Objektifini Temizleme . . . . .	169
Fotoğraf Makinesinin Gövdesini ve Görüntü	
Ekranını Temizleme . . . . .	169
<b>D Özellikler . . . . .</b>	<b>171</b>
Bellek Kapasitesi . . . . .	177



# 1 Başlarken

HP Photosmart M415 dijital fotoğraf makinesini satın aldığınız için tebrikler! Dijital fotoğraf dünyasına hoş geldiniz!

Bu kılavuz, fotoğrafçılık deneyiminden büyük bir zevk alırken mükemmel sonuçlar elde etmenizi sağlayacak makine özelliklerini açıklar. Bu özelliklerden bazıları şunlardır:

- **HP ayarlanan aydınlatma teknolojisi**—Gölgeli yerlerdeki ayrıntıları resimde otomatik olarak ortaya çıkarır. Bkz: sayfa 53.
- **Resimlerdeki kırmızı göz etkisini giderme**—Flaşlı çekimlerde, resimlerde meydana gelen kırmızı göz etkisini belirler ve giderir. Bkz: sayfa 72.
- **7 çekim modu**—Belirli ortamlarda en iyi çekim için önceden ayarlanmış çekim modlarından birini seçin. Bkz: sayfa 44.
- **HP Instant Share**—Resim çektikten sonra fotoğraf makinenizi bilgisayara ilk bağladığınızda; e-posta adresleri, çevrimiçi albümler ve çeşitli hedeflere otomatik olarak gönderilecek resimleri fotoğraf makinenizden kolayca seçin. Böylece alıcılarınız resimlerinizi büyük dosya eklerine gerek kalmadan görebilirler. Bkz: sayfa 75.
- **Doğrudan yazdırma**—Bilgisayarınıza bağlanmak zorunda kalmadan, fotoğraf makinenizden PictBridge onaylı herhangi bir yazıcıya doğrudan yazdırın. Bkz: sayfa 85.
- **Fotoğraf Makinesi Yardımı**—Kullanım kılavuzu yanınızda olmadığına, makine özelliklerini kullanma konusunda yardım için ilgili makine ekran yönergelerinden yararlanın.

Deneyiminizi daha da geliřtirmek için HP Photosmart M series kenetlenme yuvası satın alabilirsiniz. Kamera kenetlenme yuvası resimleri kolay bir řekilde bilgisayara aktarmanıza, yazıcıya göndermenize, televizyonda görüntülemenize ve fotoğraf makinenizdeki pilleri yeniden doldurmanıza olanak verir. Kenetlenme yuvası aynı zamanda fotoğraf makinenizi koruyan bir unsurdur.



## Ayarlar

Bu bölümdeki yönergeleri izlerken fotoğraf makinenizdeki bir parçayı (düğme, ışık vb.) bulmak için, bkz: **Kamera Parçaları** sayfa 19.

### 1. Bilek Askısını Takma

Bilek askısını fotoğraf makinesinin yan tarafındaki askı yuvasına řekilde görüldüğü gibi takın.

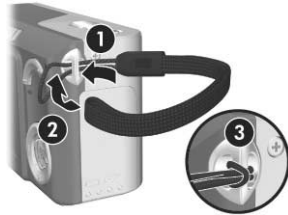

## 2. Pilleri Takma

1. Fotoğraf makinesinin yan tarafındaki Pil/Bellek kartı kapağını makinenin altına doğru kaydırarak açın.
2. Pilleri kapağın içinde gösterildiği gibi takın.
3. Pil/Bellek kartı kapağını aşağı doğru itip, yerine yerleşinceye kadar makinenin üst kısmına doğru kaydırarak kapatın.



Alkalın, Lityum ve NiMH bataryalar bu fotoğraf makinesinde kullanıldığında nasıl bir performans elde edildiğine ilişkin bilgi için, bkz: **Pil Türlerinde Performans** sayfa 154. En iyi pil performansını sağlama konusunda ipuçları için, bkz **Ek A, Pillerin Kullanımı**, başlangıç sayfası 151.

**İPUCU:** Fotoğraf makinesinin güç kaynağı olarak isteğe bağlı bir HP AC güç adaptörü de kullanabilirsiniz. Tekrar doldurulabilen NiMH pillerden kullanırsanız, makinedeki pilleri doldurmak için isteğe bağlı HP AC güç adaptörü veya isteğe bağlı HP Photosmart M series kenetlenme yuvası kullanabilir ya da pilleri ayrı olarak isteğe bağlı HP Photosmart Hızlı Doldurma cihazında doldurabilirsiniz. Daha fazla bilgi için, bkz: **Ek B, Kamera Aksesuarlarını Satın Alma**, başlangıç sayfası 163.



### 3. Fotoğraf Makinesini Çalıştırma

► ON/OFF düğmesini sağa kaydırıp bırakarak fotoğraf makinesini çalıştırın.

Objektif uzar ve ► ON/OFF düğmesinin solundaki Güç ışığı sürekli yeşil renkte yanar. Makine açıldığında Fotoğraf Makinesi Ekranında HP logosu görüntülenir.

### 4. Dili Seçme

Makineyi ilk açtığınızda bir dil seçmeniz istenir.





1. İsteddiğiniz dile gitmek için **Denetleyici**'nin  üstündeki ▲▼ ◀▶ düğmelerini kullanın.
2. Vurgulu dili seçmek için  düğmesine basın.



**İPUCU:** Daha sonra dili değiştirmeniz gerekirse, **Setup** (Ayarlar) menüsündeki **Language** (Dil) ayarıyla bunu yapabilirsiniz. Bkz: **Language (Dil)** sayfa 96.

## 5. Bölgeyi Ayarlama







Dili seçtikten sonra, bulunduğunuz yeri seçmeniz istenir. **Dil** ve **Bölge** ayarları, makinedeki resimlerin televizyonda görüntülenmesinde kullanılan video sinyali biçimi ile tarih biçiminin varsayılan ayarlarını belirler (bkz: **TV Configuration (TV Yapılandırması)** sayfa 95).

1. İstediğiniz bölgeye gitmek için **Denetleyici**'nin  üstündeki   düğmelerini kullanın.
2. Vurgulu bölgeyi seçmek için   düğmesine basın.



## 6. Tarihi ve Saati Ayarlama

Kameradaki saat, çektiğiniz her resmin tarihini ve saatini kaydeder. Bu bilgiler, resmi bilgisayarınızda görüntülediğinizde görebileceğiniz resim özelliklerine kaydedilir. Tarih ve saatin resim üzerine basılmasını da seçebilirsiniz (bkz: **Date & Time Imprint (Tarih ve Saat Basma)** sayfa 56).

1. Vurgulu olan ilk öge tarih ve saat biçimidir. Biçimi değiştirmek isterseniz,   düğmelerini kullanın. Tarih ve saat biçimi doğru ise,  düğmesine basarak Tarih'e gidin.
2.   düğmelerini kullanarak vurgulu seçeneği ayarlayın.
3. Diğer seçeneklere geçmek için   düğmelerine basın.



4. Tarih ve saat doğru şekilde ayarlanana kadar 2. ve 3. adımı tekrarlayın.
5. Tarih ve saat için uygun deęerleri girdikten sonra  $\frac{\text{Menu}}{\text{OK}}$  düğmesine basın. Doğru tarih ve saatin ayarlanıp ayarlanmadığını soran bir onay ekranı belirir. Tarih ve saat doğruysa, **Yes** (Evet) seçeneğini belirtmek için  $\frac{\text{Menu}}{\text{OK}}$  düğmesine basın.  
Tarih ve saat yanlışsa, **No** (Hayır) seçeneğini belirtmek için ▼ düğmesine basıp, ardından  $\frac{\text{Menu}}{\text{OK}}$  düğmesine basın. **Date & Time** (Tarih ve Saat) ekranı tekrar belirir. Doğru tarih ve saati ayarlamak için 1 ile 5 arasındaki adımları tekrarlayın.

**İPUCU:** Daha sonra tarih ve saat ayarlarını deęiştirmeniz gerekirse, **Setup Menu** (Ayar Menüsü) içindeki **Date & Time** (Tarih ve Saat) ayarıyla bunu yapabilirsiniz. Bkz: **Date & Time (Tarih ve Saat)** sayfa 93.

## 7. Bellek Kartı Takma ve Biçimlendirme (İsteęe Bağlı)

Kameranızda, görüntüleri ve video klipleri depolamanıza olanak veren dahili bir bellek vardır. Ancak, görüntüleri ve video klipleri depolamak için bir bellek kartı da kullanabilirsiniz (bu kart ayrı olarak satın alınır). Desteklenen bellek kartları hakkında daha fazla bilgi için, bkz: **Saklama** sayfa 174.

1. Fotoğraf makinesini kapatın ve makinenin yan tarafında bulunan Pil/Bellek kartı kapağını açın.
2. Bellek kartını resimde gösterildiği gibi pillerin üst tarafındaki küçük yuvaya, çentikli taraf önde olacak şekilde takın. Bellek kartının yerine oturduğundan emin olun.



3. Pil/Bellek kartının kapağını kapatın ve fotoğraf makinesini çalıştırın.

Kartın ve resimlerin bozulmasını önlemek için, kartı ilk defa kullanmadan önce aşağıdaki gibi biçimlendirmelisiniz:

1.  $\frac{\text{Menu}}{\text{OK}}$  düğmesine basın,  $\blacktriangleright$  düğmesini kullanarak **Playback**  $\blacksquare$  menüsüne gidin.
2.  $\blacktriangledown$  düğmesine basarak **Delete** (Sil) seçeneğini vurgulayın, sonra  $\frac{\text{Menu}}{\text{OK}}$  düğmesine basarak **Delete** (Sil) alt menüsünü görüntüleyin.
3.  $\blacktriangledown$  düğmesini kullanarak **Format Card** (Kartı Biçimlendir) seçeneğini vurgulayın, sonra  $\frac{\text{Menu}}{\text{OK}}$  düğmesine basarak **Format Card** (Kartı Biçimlendir) onay ekranını görüntüleyin.
4.  $\blacktriangledown$  düğmesine basarak **Yes** (Evet) seçeneğini vurgulayın, sonra kartı biçimlendirmek üzere  $\frac{\text{Menu}}{\text{OK}}$  düğmesine basın. Fotoğraf makinesi bellek kartını biçimlendirirken Görüntü Ekranında **Formatting Card...** (Kart Biçimlendiriliyor). yazısı görüntülenir. Fotoğraf makinesi biçimlendirmeyi tamamladığında, Tüm Görüntülerin Özeti ekranı görüntülenir (bkz. **Tüm Görüntülerin Özeti Ekranı** sayfa 66).

Bellek kartını çıkarmak için önce makineyi kapatın. Sonra Pil/Bellek kartının kapağını açıp, bellek kartının üst kenarından aşağı doğru bastırın, kart yuvasından çıkacaktır.

**NOT:** Fotoğraf makinesine bir bellek kartı yüklediğinizde, tüm yeni görüntüler ve video klipleri kart üzerinde saklanır. Dahili belleği kullanmak ve burada saklanan görüntüleri izlemek için, bellek kartını çıkarın. Aynı zamanda dahili bellekteki görüntüleri bellek kartına da aktarabilirsiniz (bkz. **Move Images to Card (Görüntüleri Karta Taşıma)** sayfa 97).

## 8. Yazılımı Yükleme

HP Image Zone yazılımı fotoğraf makinesindeki resimleri aktarmanıza ve daha sonra bunları görüntülemenize, düzenlemenize, basmanıza veya e-posta ile göndermenize olanak verir.

Ayrıca fotoğraf makinesindeki **HP Instant Share Menu**'yü yapılandırmanıza olanak verir.

**NOT:** HP Image Zone yazılımını yüklemesiniz de fotoğraf makinesini kullanabilirsiniz, ancak belirli özellikler olumsuz etkilenir. Ayrıntılar için bkz: **HP Image Zone Yazılımını Yüklemeden Kameranızı Kullanma** sayfa 103.

**NOT:** HP Image Zone yazılımını yüklerken veya kullanırken sorun yaşarsanız, daha fazla bilgi için, **www.hp.com/support** adresindeki HP Müşteri Desteği web sitesine bakınız.



## Windows®

HP Image Zone yazılımının başarıyla yüklenebilmesi için bilgisayarınızda en az 64 MB RAM, Windows 2000, XP, 98, 98 SE veya Me işletim sistemi ve Internet Explorer 5.5 Service Pack 2 veya daha yeni bir sürümü olmalıdır. Internet Explorer 6 önerilir. Bilgisayarınız bu özelliklere sahipse, kurulum işlemi sırasında HP Image Zone yazılımının tam sürümü veya HP Image Zone Express sürümü otomatik olarak yüklenir. Tam sürümde bulunan bazı özellikler HP Image Zone Express sürümünde yoktur. Ayrıntılar için, bkz:

**HP Image Zone Yazılımı** sayfa 100.

1. Tüm programları kapatın ve bilgisayarınızda çalışan virüse karşı koruma yazılımlarını geçici olarak devre dışı bırakın.
2. HP Image Zone yazılım CD'sini bilgisayarınızın CD sürücüsüne yerleştirin ve ekrandaki yönergeleri izleyin. Kurulum ekranı görüntülenmezse, **Başlat'**ı ve ardından **Çalıştır'**ı tıklatın, **D:\Setup.exe** yazın (burada **D** harfi CD sürücünüzün harfidir) ve **Tamam'**ı tıklatın.
3. HP Image Zone yazılımının kurulumu tamamlandığında, 2. adımda devre dışı bıraktığınız virüse karşı koruma yazılımını yeniden etkinleştirin.

## Macintosh

Macintosh bilgisayarlarına her zaman HP Image Zone yazılımının tam sürümü yüklenir.

1. Tüm programları kapatın ve bilgisayarınızda çalışan virüse karşı koruma yazılımlarını geçici olarak devre dışı bırakın.
2. HP Image Zone yazılım CD'sini bilgisayarınızın CD sürücüsüne yerleştirin.

3. Bilgisayarınızın masaüstünde CD simgesini çift tıklatın.
4. Kurulum simgesini çift tıklatın ve ardından yazılımı yüklemek için ekran yönergelerini izleyin.
5. HP Image Zone yazılımının kurulumu tamamlandığında, 2. adımda devre dışı bıraktığınız virüse karşı koruma yazılımını yeniden etkinleştirin.

## CD'deki Kullanım Kılavuzu

HP Image Zone yazılım CD'sinde bu Kullanım Kılavuzunun farklı dillerde hazırlanmış kopyaları bulunmaktadır. Kullanım Kılavuzunu görüntülemek için:

1. HP Image Zone yazılım CD'sini bilgisayarınızın CD sürücüsüne yerleştirin.
2. **Windows'ta:** CD yükleme ekranının Ana sayfasında **View User's Manual** (Kullanım Kılavuzunu Görüntüle) seçeneğini tıklatın.

**Macintosh sistemde:** Konuştuğunuz dildeki Kullanım Kılavuzunu bulmak için, HP Image Zone yazılım CD'sinde bulunan **docs** klasöründeki **readme** (benioku) dosyasına bakın.

**NOT:** Size fotoğraf makinenizin en çok kullanılan özellikleri konusunda rehberlik eden ve temel dijital fotoğrafçılık ipuçları sağlayan etkileşimli öğrenme deneyimini kullanmak için (İngilizce), lütfen yazılımınızdaki Etkileşimli Kullanıcı Kılavuzu programını çalıştırın.

# Kamera Parçaları

Aşağıdaki tablolarda bulunan bölümler hakkında daha fazla bilgi için, bölüm adlarının ardından parantez içinde yazılmış olan sayfalara bakın.

## Fotoğraf makinesinin üstü







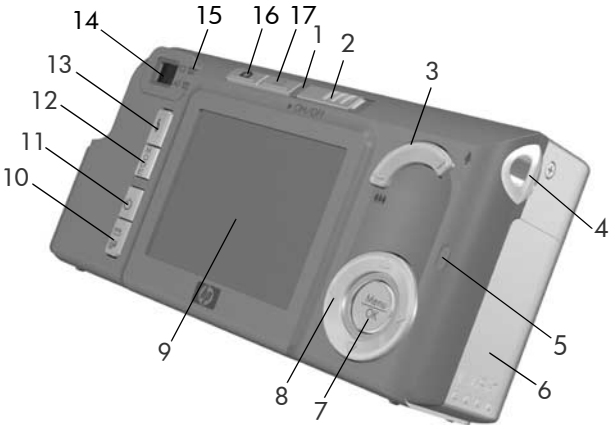







#	Ad	Açıklama
1	<b>Deklanşör</b> düğmesi (sayfalar 31, 33)	<ul style="list-style-type: none"><li>• Odaklanır ve resmi çeker.</li><li>• Ses klipleri kaydeder.</li></ul>
2	 <b>Video</b> düğmesi (sayfa 33)	Video klip kaydını başlatır ve durdurur.

# Fotoğraf Makinesinin Arka ve Sağ Tarafı





#	Ad	Açıklama
1	Güç ışığı	<ul style="list-style-type: none"><li>• <b>Sürekli yanıyor</b>—Fotoğraf makinesi çalışıyor.</li><li>• <b>Hızla yanıp sönüyor</b>—Piller zayıflamış olduğu için fotoğraf makinesi kapanmak üzere.</li><li>• <b>Yavaşça yanıp sönüyor</b>—Fotoğraf makinesi isteğe bağlı HP AC güç adaptörü yoluyla pilleri dolduruyor.</li><li>• <b>Yanmıyor</b>—Fotoğraf makinesi kapalı.</li></ul>
2	► ON/OFF düğmesi (sayfa 12)	Kamerayı açar ve kapatır.



#	Ad	Açıklama
3	<b>Yakınlaştırma düğmesi</b> (sayfa 39)	<ul style="list-style-type: none"> <li>•  <b>Uzaklaştır</b>—Resim çekerken objektifi uzatarak geniş açılı bir görüntü elde edilmesini sağlar.</li> <li>•  <b>Küçük Resimler—Playback</b> modunda iken, resimleri ve video kliplerin ilk karesini, dokuz küçük resim içeren matris şeklinde ekranda görüntülemenize olanak verir.</li> <li>•  <b>Yakınlaştır</b>—Resim çekerken objektifi içeri alarak telefoto görüntüsü elde edilmesini sağlar.</li> <li>•  <b>Büyüt—Playback</b> modunda, bir resmi büyütmenize olanak sağlar.</li> </ul>
4	Bilek askısı takma yeri (sayfa 10)	Kameraya bilek askısı takmanıza olanak verir.
5	Bellek ışığı	<ul style="list-style-type: none"> <li>• <b>Hızla yanıp sönüyor</b>—Fotoğraf makinesi dahili belleğe ya da takılı bir isteğe bağlı bellek kartına yazıyor.</li> <li>• <b>Yanmıyor</b>—Fotoğraf makinesi belleğe yazmıyor.</li> </ul>
6	Pil/Bellek kartı kapağı (sayfa 11)	Pilleri ve isteğe bağlı bellek kartını takıp çıkarmak için erişim sağlar.
7	 düğmesi (sayfalar 49, 68)	Fotoğraf Makinesi Ekranında <b>Capture</b> (Yakala) ve <b>Playback</b> menülerini görüntülemenize, menü öğelerinden seçim yapmanıza ve belirli eylemleri onaylamanıza olanak verir.
8	 <b>Denetleyici</b> ,  ve  düğmeleri	Kamera Ekranı'nda menüler ve görüntüler arasında geçiş yapmanıza olanak verir.

#	Ad	Açıklama
9	Fotoğraf Makinesi Ekranı (sayfa 34)	<b>Live View</b> (Canlı Görünüm) işlevini kullanarak resmini çekeceğiniz öğeleri ve video klipleri kare içine almanıza, sonra <b>Playback</b> modunda gözden geçirmenize ve tüm menüleri görmenize olanak verir.
10	 /  <b>HP Instant Share/Print</b> (Instant Share/Yazdır) düğmesi (sayfa 75)	Fotoğraf Makinesi Ekranı'nda <b>HP Instant Share menüsünü</b> etkinleştirir veya devre dışı bırakır.
11	 <b>Zamanlayıcı</b> düğmesi (sayfa 46)	<b>Normal, Self-Timer</b> (Otomatik Zamanlayıcı) ve <b>Self-Timer - 2 Shots</b> (Otomatik Zamanlayıcı - 2 Poz) ayarları arasında seçim yapmanıza imkan verir.
12	<b>MODE</b> (MOD) düğmesi(sayfa 44)	Fotoğraf çekmek için farklı çekim modları arasında seçim yapmanızı sağlar.
13	 <b>Flash</b> (Flaş) düğmesi (sayfa 41)	Farklı flaş ayarları arasında seçim yapmanızı sağlar.
14	Vizör (sayfa 31)	Resmi veya video klipi çekilen nesneyi çerçeve içine almanızı sağlar.

---

#	Ad	Açıklama
15	Vizör ışıkları	<ul style="list-style-type: none"><li>•  <b>Sürekli kırmızı</b>—Video kaydediliyor.</li><li>• <b>AF sürekli yeşil</b>—<b>Deklanşör</b> düğmesine yarıya kadar bastığınız zaman, fotoğraf makinesi resmi çekmeye hazır olana kadar bu ışık sürekli yanar (otomatik pozlama ve otomatik odaklama kilitlenir, flaş hazırdır). Veya resim çekmek üzere <b>Deklanşör</b> düğmesine sonuna kadar bastığınızda, otomatik pozlamanın ve otomatik odaklamanın başarıyla gerçekleştirildiğini belirtmek üzere bu ışık sürekli yanar.</li><li>• <b>AF yanıp sönen yeşil</b>—<b>Deklanşör</b> düğmesine yarıya kadar veya sonuna kadar bastığınızda, bir odaklama uyarısı verilmiştir, flaş henüz doluyordur ya da makine bir resmi işlemekle meşguldür.</li><li>• <b>Hem  hem de AF yanıp sönüyor</b>—Makinenin resim çekmesine engel olan bir hata oluşmuştur.</li></ul>

---



#	Ad	Açıklama
16	 <b>Live View</b> (Canlı Görünüm) düğmesi (sayfa 34)	<ul style="list-style-type: none"><li>• Fotoğraf Makinesi Ekranında <b>Live View</b> (Canlı Görünüm) özelliğini açar veya kapatır.</li><li>• Fotoğraf Makinesi Ekranı kapalı, ancak fotoğraf makinesi çalışıyor ise, Kamera Ekranı'nı açmanıza olanak verir.</li><li>• Fotoğraf Makinesi Ekranında bir menü açık durumda ise, menüyü kapatmanıza olanak verir.</li></ul>
17	 <b>Playback</b> düğmesi (sayfa 63)	<ul style="list-style-type: none"><li>• Fotoğraf Makinesi Ekranında <b>Playback</b> işlevini açar veya kapatır.</li><li>• Fotoğraf makinesindeki demoya erişim sağlar (bkz: sayfa 30).</li></ul>

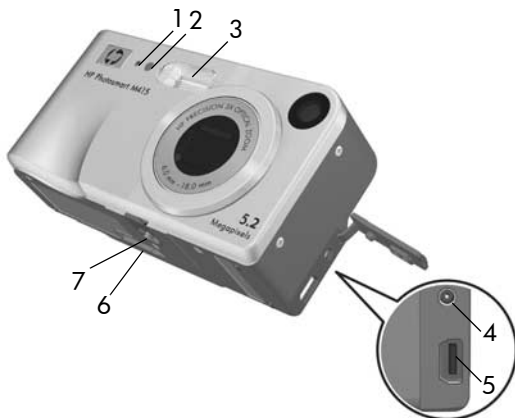

# Fotoğraf Makinesinin Ön, Sol ve Alt Tarafı



#	Ad	Açıklama
1	Mikrofon (sayfa 32)	Fotoğraflara eklenen ses kliplerini ve video kliplerin ses bölümünü kaydeder.
2	Otomatik-Zamanlayıcı/Video ışığı (sayfa 46)	Fotoğraf makinesi <b>Self-Timer</b> (Otomatik Zamanlayıcı) veya <b>Self-Timer - 2 shots (Otomatik Zamanlayıcı - 2 poz)</b> seçeneğine ayarlandığında, resim çekilmeden veya video kaydedilmeden önceki geri sayım sırasında yanıp söner. Video kaydederken kesintisiz yanar.
3	Flaş (sayfa 41)	Daha iyi görüntü çekimi için ek ışık sağlar.

#	Ad	Açıklama
4	 Güç adaptörü girişi	Fotoğraf makinesini pilsiz çalıştırmak veya makinedeki doldurulabilen NiMH pilleri doldurmak için makineye isteğe bağlı HP AC güç adaptörü bağlamanıza olanak verir.
5	 USB girişleri (sayfalar 83, 85)	Fotoğraf makinesini, USB girişi olan bir bilgisayara veya PictBridge onaylı herhangi bir yazıcıya USB kablosu ile bağlamanıza olanak verir.
6	Fotoğraf makinesi kenetlenme yuvası girişi (sayfa 163)	Fotoğraf makinesini, isteğe bağlı Photosmart M series kenetlenme yuvasına bağlamanıza olanak verir.
7	Üçayak yuvası	Kamerayı bir üçayağa monte etmenizi sağlar.

## Fotoğraf Makinesinin Durumları

Kameranız belli işler yapabileceğiniz iki ana durumu vardır. Bu durumların her birinin kamera ayarlarını yapabileceğiniz veya o durumda çalışmanızı sağlayan ilgili bir menüsü vardır. Bkz. **Kamera Menüleri**.

- **Capture** (Yakala)—Fotoğraf ve video klip çekmenize olanak verir. **Capture** (Yakala) işlevini kullanma hakkında bilgi için, bkz: **Bölüm 2, Resim Çekme ve Video Klip Kaydetme**, başlangıç sayfası 31.
- **Playback**—Çektiğiniz fotoğrafları ve video klipleri görüntülemenize olanak verir. **Playback** işlevini kullanma hakkında bilgi için, bkz: **Bölüm 3, Görüntülere ve Video Kliplere Göz Atma**, başlangıç sayfası 63.

# Kamera Menüleri

Kameranızda, erişildiğinde kameranın arkasındaki Kamera Ekranı'nda beliren beş menü vardır.

Menülere erişmek için  $\frac{\text{Menu}}{\text{OK}}$  düğmesine basın, sonra ◀▶ düğmelerini kullanarak istediğiniz menüye gidin. Bir menü öğesini seçmek istediğinizde önce ▲▼ düğmelerini kullanarak vurgulayın, sonra  $\frac{\text{Menu}}{\text{OK}}$  düğmesine basarak menü seçeneğinin alt menüsünü görüntüleyin ve ayarları değiştirin.

**İPUCU:** **Capture** (Yakala) ve **Setup** (Ayar) menülerinde, ayarları değiştirmek için menü seçeneğini vurgulayın ve ◀▶ düğmelerini kullanarak ayarı değiştirin.

Bir menüden çıkmak için aşağıdakilerden birini yapabilirsiniz:

- **Live View** (Canlı Görünüm) 📷 veya **Playback** ▶ düğmesine basın.
- Ekranın üst kısmındaki menü sekmelerine gitmek için ▲▼ düğmelerini kullanın. Sonra ◀▶ düğmelerini kullanarak başka bir menü seçebilir veya  $\frac{\text{Menu}}{\text{OK}}$  düğmesine basarak menülerden çıkıp **Live View** (Canlı Görünüm) veya **Playback** moduna geri dönebilirsiniz.
- ↶ **EXIT** (ÇIKIŞ) menü seçeneğine gitmek için ▲▼ düğmelerini kullanın ve  $\frac{\text{Menu}}{\text{OK}}$  düğmesine basın.

**Capture** (Yakalama) 📷 menüsü görüntü kalitesi, özel ışıklandırma ve pozlama, ISO hızı, renk ayarları, fotoğraflara tarih ve saat basma gibi resim çekme ayarlarını belirtmenize olanak sağlar. Bu menüyü kullanma konusunda bilgi için bkz: **Capture (Yakalama) Menüsünü Kullanma** sayfa 49.



**Playback Menu** ▶ flaşlı çekimlerde kırmızı gözü ortadan kaldırmaya, görüntüleri döndürmenize, ses eklemenize ve dahili bellekteki ve hafıza kartındaki görüntüleri silmenize imkan verir. Bu menüyü kullanma hakkında bilgi için bkz: **Playback Menüsunü Kullanma** sayfa 68.



**HP Instant Share** ✉ menüsü yazıcılara, e-posta adreslerine ve diğere çevrimiçi hizmetlere gönderilecek resimleri seçmenize olanak sağlar. Bu menüyü kullanma hakkında bilgi için bkz: **HP Instant Share Menüsunü Kullanma** sayfa 76.



**NOT:** Yazıcılardan başka hedeflere (örneğin, e-posta adreslerine veya çevrimiçi hizmetlere) resim göndermede **HP Instant Share** ✉ menüsünü kullanmak için önce menüyü ayarlamalısınız. Bkz: **Fotoğraf Makinesinde Çevrimiçi Hedefleri Ayarlama**, sayfa 78.

**Setup (Ayar)** ⚙ menüsü ekran parlaklığı, tarih ve saat, dil ve TV yapılandırması gibi yapılandırma ayarlarını değiştirmenize sağlar. Aynı zamanda dahili bellekteki görüntüleri isteğe bağlı bir bellek kartına taşımanıza izin verir.





Bu menüyü kullanma hakkında bilgi için bkz: **Bölüm 6, Setup (Ayarlar) Menüsunü Kullanma**, başlangıç sayfası 89.

**Help** (Yardım)  menüsü pil ömrü, makine düğmeleri, ses kaydetme, çektiğiniz fotoğrafları görüntüleme ve diğer önemli konular hakkında yararlı bilgiler ve ipuçları verir. Kullanıcı Kılavuzu yanınızda değilken bu menüyü kullanın.



## Fotoğraf Makinesi Durum Ekranı

**Playback**  modunda iken veya bir menü görüntülenirken **Flash**  (Flaş), **MODE** (MOD) veya **Timer**  (Zamanlayıcı) düğmelerine bastığınızda Fotoğraf Makinesi Ekranında birkaç saniyelik bir durum ekranı görüntülenir.



Ekranın üst kısmında seçili olan ayarın adı görünür. Onun altında, yeni basılmış olan düğmenin simgesi vurgulanır ve geçerli çekim moduyla ilgili simgeler, çekim modu ve zamanlayıcı ayarları görünür. Ekranın alt kısmında ise bir bellek kartının takılı olup olmadığı ( simgesiyle belirtilir), zayıf pil göstergesini bildiren gösterge (bkz: **Güç Göstergeleri** sayfa 157), kalan resim sayısı bilgisi ve **Image Quality** (Görüntü Kalitesi) ayarı vardır (örnekte **5MP** ile gösterilmiştir).

**NOT: Capture** (Yakalama) menüsünde görüntülenen durumlar hariç, **Live View** (Canlı Görünüm) işlevi her etkin olduğunda durum ekranı görünmez. Bunun yerine, **Live View** (Canlı Görünüm) ekranında yeni flaş simgesi, çekim modu veya zamanlayıcı ayarlarının simgeleri görüntülenir.

# Eski Ayarları Geri Yükleme

Fotoğraf makinesini kapattığınızda flaş, çekim modu ve zamanlayıcı ayarları ile ayarladığınız **Capture** (Yakalama) menüsü ayarlarından bazıları varsayılan değerlere sıfırlanır. Ancak fotoğraf makinesini açarken <sup>Menu</sup><sub>OK</sub> düğmesini basılı tutarak geri yüklediğiniz bu ayarlar, makineyi en son açtığınız zaman geçerli olan ayarlardır. Ve geri yüklenen ayarların simgeleri **Live View** (Canlı Görünüm) ekranında görünür.

## Fotoğraf Makinesindeki Demoyu Görüntüleme

Bu fotoğraf makinesinde önemli işlevleri tanıtan bir slayt gösterisi bulunmaktadır. Slayt gösterisini görüntülemek için **Playback**  düğmesini üç saniye kadar basılı tutun. Gösteri başlamadan önce Fotoğraf Makinesi Ekranı bir an kararır. Gösteriden çıkmak için <sup>Menu</sup><sub>OK</sub> düğmesine basın.

## 2 Resim Çekme ve Video Klip Kaydetme

### Fotoğraf Çekme

Kamera açıkken, Kamera Ekranı ne gösteriyor olursa olsun, hemen her zaman resim çekebilirsiniz. Örneğin, **Deklanşör** düğmesine bastığınız sırada bir menü görüntülenmekteyse, menü iptal edilir ve makine fotoğrafı çeker. Fotoğraf çekmek için:

1. Vizörden, resmini çektiğiniz nesneyi çerçeve içine alın.
  2. Makineyi kırıpırdatmadan tutun ve makine üzerindeki **Deklanşör** düğmesine yarıya kadar basın. Makine mesafeyi ölçer ve odak ile poz ayarını kilitler. Odak kilitlendiğinde Fotoğraf Makinesi Ekranındaki odaklama çerçeveleri sürekli yeşil renkte olur (ayrıntılar için bkz: **En Uygun Odağı Bulma** sayfa 36).
  3. Resim çekmek için **Deklanşör** düğmesine sonuna kadar basın. Resim çekildikten sonra fotoğraf makinesinden bip sesi gelir.
- İPUCU:** **Deklanşör** düğmesine basarken fotoğraf makinesinin titremesini mümkün olduğu kadar önlemek için makineyi iki elinizle tutun.



Resim çekildikten sonra, görüntü birkaç saniye Kamera Ekranı'nda belirir. Buna **Anında Göz Atma** denir. **Instant Review** (Anında Gözetme) sırasında ◀ düğmesine basarak ve ardından **Delete** (Sil) alt menüsünden **This Image** (Bu Görüntü) seçeneğini belirleyerek görüntüyü silebilirsiniz.

Çektiğiniz resimlere göz atmak için **Playback** modunu da kullanabilirsiniz. Bkz: **Playback işlevini kullanma** sayfa 63.

## Fotoğraflarla Birlikte Ses Kaydetme

Fotoğrafa ses klibi eklemenin iki yolu vardır:

- Bu bölümde açıklandığı gibi, resim çekerken sesi kaydetme. **Self-Timer** (Otomatik Zamanlayıcı) ayarını kullanırken bu yöntemi kullanamazsınız.
- Resme daha sonra bir ses klibi ekleme veya resim çekilirken yakalanmış olan ses klibini değiştirme. Bunun nasıl yapılacağına ilişkin ayrıntılar için, bkz: **Record Audio (Ses Kaydet)** sayfa 73.

Fotoğraf çekerken sesi de kaydetmek için:

1. Ses klibini kaydetmek için, fotoğraf çekmek üzere **Deklanşör** düğmesine bastıktan sonra düğmeyi basılı tutmaya devam edin. Kayıt sırasında Fotoğraf Makinesi Ekranında bir mikrofon simgesi  ve ses sayacı belirir.
2. Ses kaydını durdurmak için **Deklanşör** düğmesini bırakın; bırakmazsanız, makinedeki bellek bitene kadar ses kaydı devam eder. Fotoğraf makinesi 2 saniyeden daha kısa süren ses kliplerini siler.





Yeni bir ses klibi kaydetmek veya varolan kaydı silmek için, **Playback** menüsündeki **Record Audio** (Ses Kaydet) seçeneğini kullanın. Bkz: **Record Audio (Ses Kaydet)** sayfa 73.



Fotoğraflarınıza eklenmiş olan ses kliplerini dinlemek için klipleri bilgisayarınıza aktarın ve HP Image Zone yazılımını kullanın. İsteğe bağlı HP Photosmart M serisi kenetlenme yuvası varsa, onu kullanıp fotoğraf makinesini bir TV'ye bağlayarak da ses kliplerini dinleyebilirsiniz. Bunun nasıl yapılacağını açıklayan yönergeler için kenetlenme yuvasının Kullanım Kılavuzu'na bakın.

## Video Klip Çekme

**NOT:** Video klip kaydı sırasında yakınlaştırma işlevi devre dışı bırakılır.



1. Videosunu çektiğiniz nesneyi vizörde çerçeve içine alın.
2. Video kaydını başlatmak için fotoğraf makinesinin üstünde bulunan **Video**  düğmesine basıp bırakın. **Live View** (Canlı Görünüm) özelliği etkin durumdaysa; Fotoğraf makinesi ekranında bir video simgesi , **REC**, video sayacı ve videoyu nasıl durduracağınızı belirten bir mesaj belirir. Fotoğraf makinesinin arka tarafındaki  vizör ışığı ve ön tarafındaki Otomatik Zamanlayıcı/Video ışığı kırmızı renkte sürekli yanar.
3. Video çekimini durdurmak için **Video**  düğmesine tekrar basıp bırakın; aksi halde bellek dolana kadar video çekimi devam eder.



Kayıt durdurulduğunda, video klipin son karesi birkaç saniye süreyle Kamera Ekranı'nda görüntülenir. Buna **Anında Göz Atma** denir. **Anında Gözetme** işlemi sırasında video klipi silmek için,  düğmesine basın ve **Delete** (Sil) alt menüsünden **This Image** (Bu resim) ögesini seçin.

**İPUCU:** Video kliplerde ses de bulunur. Video kliplerinizin ses kısmını dinlemek için, klipleri bilgisayarınıza aktarıp HP Image Zone yazılımını kullanın. İsteğe bağlı HP Photosmart M serisi kenetlenme yuvası varsa, onu kullanarak fotoğraf makinesini bir TV'ye bağlayıp video kliplerin sesini dinleyebilirsiniz. Bunun nasıl yapılacağını açıklayan yönergeler için kenetlenme yuvasının Kullanım Kılavuzu'na bakın.

## Canlı Görünüm Kullanma

Fotoğraf Makinesi Ekranı, **Live View** (Canlı Görünüm) özelliğini kullanarak resimleri ve video klipleri çerçevelemenizi sağlar. **Live View** (Canlı Görünüm) özelliğini menülerden veya Fotoğraf Makinesi Ekranı kapalıyken etkinleştirmek için, **Live View** (Canlı Görünüm)  düğmesine basın. **Live View** (Canlı Görünüm) işlevini kapatmak için, **Live View** (Canlı Görünüm)  düğmesine yeniden basın.

**İPUCU:** **Live View** (Canlı Görünüm) özelliğini kullanmak çok fazla pil gücü harcar. Pil gücünün çabuk bitmemesi için Kamera Ekranı yerine vizörü kullanın.

Aşağıdaki tabloda, fotoğraf makinesi ayarları varsayılan değerlerindeyken ve makineye isteğe bağlı bellek kartı takıldığında Fotoğraf Makinesi Ekranının **Live View** (Canlı Görünüm) ekranında görüntülenen bilgiler açıklanmaktadır. Diğer makine ayarlarını değiştirirseniz, **Live View** (Canlı Görünüm) ekranında bu ayarlarla ilgili simgeler de görüntülenir.

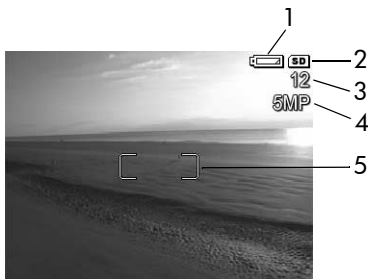

#	Simge	Açıklama
1		Güç göstergesi (örneğin, bu düşük pil gücü düzeyi göstergesi) (bkz: <b>Güç Göstergeleri</b> sayfa 157)
2		Kameraya bellek kartı takıldığını belirtir
3	12	Kalan resim sayacı (gerçek sayı <b>Image Quality (Görüntü Kalitesi)</b> ayarına ve kalan bellek miktarına bağlıdır)
4	5MP	<b>Image Quality (Görüntü Kalitesi)</b> ayarı (varsayılan değer: 5MP)
5		Odaklama çerçeveleri (bir sonraki bölüme bakın: <b>Fotoğraf Makinesini Odaklama</b> )

# Kamerayı Odaklama

**Live View** (Canlı Görünüm) ekranındaki odaklama çerçeveleri, çektiğiniz fotoğraf veya kaydettiğiniz video klibin odaklama bölgesini gösterir. Fotoğraf çekmek için **Deklanşör** düğmesine yarıya kadar bastığınızda, makine odaklama alanını otomatik olarak ölçer ve odak ile pozu kilitlet. Makine odağı ve pozu bulup kilitlediğinde **Live View** (Canlı Görünüm) ekranında odaklama çerçeveleri yeşil renge döner. Buna otomatik odaklama denir.



## En Uygun Odağı Bulma



Fotoğraf makinesini **Macro** (Makro)  dışında başka bir çekim moduna ayarladığınızda (bkz: **Çekim Modlarını Kullanma** sayfa 44), makine normal odak mesafesini 50 cm (20 inç) değerinden sonsuza kullanıp otomatik olarak odaklanmaya çalışır. Ancak makine bu çekim modlarında odaklanamadığı zaman aşağıdaki durumlardan biri oluşur:



- **AF** vizör ışığı yeşil renkte yanıp söner ve **Live View** (Canlı Görünüm) modunda odaklama çerçevelerinin rengi kırmızıya dönüşür. **Deklanşör** düğmesine sonuna kadar basarsanız, makine resmi çeker ancak resimde odak bozukluğu görülebilir.

Görüntüye odaklanmak için **Deklanşör** düğmesini bırakın, fotoğrafı çekilen yeri yeniden çerçeve içine getirin ve tekrar **Deklanşör** düğmesine yarıya kadar basın.

**AF** vizör ışığı yeşil renkte yanıp sönmeye devam eder ve odaklama çerçeveleri birkaç denemeden sonra yine kırmızı renkte kalırsa, odaklama bölgesinde yeterli kontrast veya ışık olmayabilir. Hemen hemen aynı uzaklıkta, ancak daha yüksek kontrastlı bir yerdeki nesneye odaklanmak için **Focus Lock** (Odaklama Kilidi) denen tekniği kullanmayı deneyin, sonra da **Deklanşör** düğmesini bırakmadan, makineyi daha önce fotoğrafını çekmeye çalıştığınız nesneye yönelin (bkz: **Odaklama Kilidini Kullanma** sayfa 38). Mümkünse ortamdaki ışığı artırın.

- **AF** vizör ışığı yeşil renkte yanıp söner, odaklama çerçevelerinin rengi kırmızıya dönüşür ve **Live View** (Canlı Görünüm) ekranında **Macro**  (Makro) simgesi yanıp söner. Bu durumda, makine odağın normal mesafeden daha yakında olduğunu algılar. Makine yine de fotoğrafı çeker, ancak fotoğraf bulanık olabilir. Görüntüyü odaklamak için fotoğrafını çekmeye çalıştığınız nesneden uzaklaşın veya makineyi **Macro**  (Makro) çekim moduna ayarlayın (bkz: **Çekim Modlarını Kullanma** sayfa 44).

Makine **Macro**  (Makro) çekim moduna ayarlıysa ve odaklanamıyorsa, **Live View** (Canlı Görünüm) ekranında yanıp sönen **Macro** (Makro)  simgesi görünür, bu bir hata mesajıdır ve odaklama çerçeveleri kırmızı renge dönüşür. Her iki vizör ışığı yanıp sönmeye başlar. Bu gibi durumlarda makine resim çekmez.

Fotoğrafı çekilecek nesne **Macro**  (Makro) aralığında (10 ile 80 cm ya da 4 ile 32 inç) değilse, nesneden uzaklaşın veya nesneye yaklaşın ya da fotoğraf makinesini **Macro**  (Makro) dışında bir çekim moduna ayarlayın (bkz. **Çekim Modlarını Kullanma** sayfa 44).

Odak bölgesinde yeterince kontrast veya ışık yoksa, **Odaklama Kilidi**'ni kullanmayı deneyin (sonraki bölümde, **Odaklama Kilidini Kullanma**'ya bakın) veya mümkünse ortamı ışıklandırın.

## Odaklama Kilidini Kullanma

**Odaklama Kilidi**, resmin ortasında olmayan bir nesneye odaklanmanızı ve hareketin oluşacağı alana önceden odaklanarak hareketli pozları daha hızlı yakalamanızı sağlar. **Odaklama Kilidi**, ortamdaki ışığın yetersiz veya kontrastın düşük olduğu durumlarda da odaklamaya yardımcı olur.

1. Resmini çektiğiniz nesneyi odaklama çerçevelerinin içine alın.
2. Odaklamayı ve pozu kilitlemek için **Deklanşör** düğmesine yarıya kadar basın.
3. Doğru pozisyon için fotoğrafını çekeceğiniz kişi veya nesneyi yeniden çerçevelerken veya ayarlarken **Deklanşör** düğmesini yarıya kadar basılı tutmaya devam edin.
4. Fotoğrafları çekmek için **Deklanşör** düğmesine sonuna kadar basın.





# Yakınlaştırma Özelliğini Kullanma

Resmini çektiğiniz nesne için ne kadar yakınlaştırma yaparsanız, makinenin en ufak titreşimlerinin olumsuz etkisi de o oranda fazla olur. Buna fotoğraf makinesi titreşimi denir. Dolayısıyla, özellikle tam telefoto yakınlaştırmada (3x) net bir fotoğraf çekmek için makineyi hiç kıpırdatmadan tutmanız gerekir. **Live View** (Canlı Görünüm) ekranında titreyen bir el simgesi  görünürse, makineyi titretmeden, sabit bir şekilde tutmanız gerekiyor demektir. Örneğin, vücudunuza yakın tutun, sabit bir nesneye dayayın, bir üçayak üzerine veya sabit bir yüzeye yerleştirin; aksi takdirde resim bulanık çıkar.

## Optik Yakınlaştırmayı Kullanma

Optik yakınlaştırma normal film kameralarındaki yakınlaştırma özelliği gibi çalışır. Fotoğrafını çekmek istediğiniz kişi veya nesneyi daha yakından göstermek üzere kameranin içinde hareket eden mercekler vardır.

Objektifi geniş açı (1x) ile telefoto (3x) konumları arasında hareket ettirmek için, **Yakınlaştırma düğmesi** üzerindeki **Uzaklaştır**  ve **Yakınlaştır**  taraflarına basın.



**NOT:** Optik yakınlaştırma işlevi video klip kaydı sırasında devre dışı bırakılır.

# Dijital Yakınlaştırmayı Kullanma

Optik yakınlaştırmamanın aksine, dijital yakınlaştırmada hareket eden mercekler yoktur. Kamera görüntüyü kırpar ve fotoğrafın öznesi 1,05x - 6x arasında büyütülmüş gibi görünür.

1. Optik olarak en yüksek yakınlaştırmayı uygulamak için **Zoom lever** (Yakınlaştırma düğmesi) üzerinde **Zoom In** ♣ (Yakınlaştır) düğmesine basın ve bırakın.

2. Yeniden **Yakınlaştır** ♣ düğmesine basın ve Fotoğraf Makinesi Ekranında istediğiniz boyuta ulaşana kadar basılı tutun. Fotoğrafı çekilecek görüntünün etrafında sarı renkli bir çerçeve belirir ve görüntü sarı çerçeve içinde büyür.



Dijital yakınlaştırma yapılırken ekranın sağ tarafındaki çözünürlük sayısı küçülür. Örneğin, **5MP** yerine **4.3 MP** görünür, yani resmin boyutu 4.3MP'ye küçültülmüştür.

3. Görüntü istenen boyuta geldiğinde, odaklamayı ve pozu kilitlemek üzere **Deklanşör** düğmesine yarıya kadar basın ve sonra resmi çekmek için tamamen basın.



Dijital yakınlaştırmayı kapatmak ve optik yakınlaştırmaya dönmek için, dijital yakınlaştırma durana kadar **Yakınlaştırma düğmesi** üzerindeki **Uzaklaştır** ♣♣♣ tarafına basın. **Uzaklaştır** ♣♣♣ tarafını bırakın, sonra yeniden basın.



**NOT:** Dijital yakınlaştırma video klipler kaydedilirken kullanılamaz.





**NOT:** Dijital yakınlaştırma görüntünün çözünürlüğünü düşürür ve bu yüzden resmin netliğinde optik yakınlaştırma ile çekilen resimlere göre daha fazla bozulma olur. Bir görüntüyü e-posta yoluyla göndermek veya bir web sitesinde yayınlamak istiyorsanız, bu çözünürlük kaybı pek fark edilmez, ancak baskı gibi en yüksek kalitenin gerektiği durumlarda dijital yakınlaştırmayı fazla kullanmayın. Ayrıca dijital yakınlaştırma ile çekim yaparken, makinenin titremesinin olumsuz etkilerini önlemek için üçayak kullanmanız da önerilir.

## Flaş Ayarlama

**Flash** (Flaş)  düğmesi makinedeki flaş ayarları arasında geçiş yapmanızı sağlar. Flaş ayarını değiştirmek için, istenen ayar Fotoğraf Makinesi Ekranında görülene kadar **Flash**  (Flaş) düğmesine basın. Fotoğraf makinesinin flaş ayarları aşağıdaki tabloda tek tek açıklanmaktadır:

Ayar	Açıklama
<b>Auto Flash</b> (Otomatik Flaş) 	Kamera ışık düzeyini ölçer ve gerekirse flaş kullanır.
<b>Red-Eye</b> (Kırmızı Göz) 	Fotoğraf makinesi ışık düzeyini ölçer ve gerekirse flaş kırmızı göz azaltma özelliği ile birlikte kullanır (kırmızı göz azaltma özelliği ile ilgili açıklama için bkz: <b>Red-Eye (Kırmızı Göz)</b> sayfa 43).
<b>Flash On</b> (Flaş Açık) 	Makine flaş her zaman kullanır. Işık, çektiğiniz nesnenin arkasında ise, nesnenin ön tarafında ışığı arttırmak üzere bu ayarı kullanabilirsiniz. Buna dolgu flaş adı verilir.

Ayar	Açıklama
<b>Flash Off (Flaş Kapalı)</b> 	Ortamdaki ışığın düzeyi ne olursa olsun, makine flaş kullanmaz. Flaş mesafesinden uzakta bulunan iyi aydınlatılmamış nesnelere yakalamak için bu ayarı kullanın. Bu ayar kullanıldığında pozlama süreleri uzayabilir. Bu nedenle, makine titremesinden dolayı resimlerin bulanık çıkması için bir üçayak kullanmalısınız.
<b>Night (Gece)</b> 	Makine gerektiğinde flaşı ve arka plandaki nesnelere aydınlatmak için kırmızı göz azaltma özelliğini kullanır (kırmızı göz azaltma özelliği ile ilgili açıklama için bkz: <b>Red-Eye (Kırmızı Göz)</b> sayfa 43). Fotoğraf makinesi arka plandaki ışığı almak için flaş kullanılmamış gibi poz almaya devam eder. Bu ayar kullanıldığında pozlama süreleri uzayabilir. Bu nedenle, makinenin titrememesi için bir üçayak kullanmalı veya makineyi sabit bir yere yerleştirmelisiniz.

Flaş ayarı, varsayılan **Auto Flash** (Otomatik Flaş) ayarından başka bir ayarda ise, ayarın simgesi (önceki tabloda) **Live View** (Canlı Görünüm) ekranında görünür. Yeni ayar, değiştirilene kadar veya makine kapatılana kadar etkin kalır. Makineyi kapattığınızda flaş ayarı varsayılan **Auto Flash** (Otomatik Flaş) ayarına geri döner.

**NOT:** Flaş **Fast Shot** (Hızlı Çekim) modunda veya video klipler kaydedilirken kullanılamaz.

**İPUCU:** Fotoğraf makinesini en son kapattığınız anda seçili olan çekim modu ayarına dönmek için, makineyi açarken <sup>Menu</sup>OK düğmesini basılı tutun.

### **Red-Eye (Kırmızı Göz)**



Kırmızı göz olayına gözlerden yansıyan flaş ışığı neden olur. Bu tür fotoğraflarda bazen insan gözleri kırmızı, hayvan gözleri yeşil veya beyaz renkte görünür. Flaşı kırmızı göz giderme ayarı ile birlikte kullandığınızda, makine ana flaş ışığını vermeden önce, göz bebeklerinin küçülmesi için hızla birkaç flaş yakar, böylece kırmızı göz etkisi azalır. Yeterli sayıda flaş çakması için deklanşör geciktirildiğinden, kırmızı göz giderme özelliğini kullanarak fotoğraf çekmek daha uzun sürer. Bu yüzden fotoğrafını çektiğiniz kimselerin flaşları beklemelerini söyleyin.

**İPUCU:** Ayrıca, çekilmiş olan resimlerdeki kırmızı göz etkisini de giderebilirsiniz. Bkz: **Remove Red Eyes (Kırmızı Göz Etkisini Giderme)** sayfa 72.

# Çekim Modlarını Kullanma

Çekim modları, daha iyi sonuç elde etmeniz için belirli ortam türlerinin fotoğrafını en iyi şekilde çekmek üzere yapılmış olan önceden tanımlanmış makine ayarlarıdır. Her çekim modunda kamera, ISO hızı, F-değeri (diyafram) ve enstantane için en iyi ayarları seçerek, bunları belirli bir ortam veya durum için en iyi hale getirir.

Çekim modunu değiştirmek için, istediğiniz çekim modu Fotoğraf Makinesi Ekranında görünene kadar makinenin arkasındaki **MODE** (Mod) düğmesine basın. Aşağıdaki tabloda, fotoğraf makinesindeki çekim modu ayarları tek tek açıklanmaktadır:

Ayar	Açıklama
<b>Otomatik Mod</b>	Hızlı şekilde iyi bir çekim yapmanız gerektiğinde ve makinede özel bir çekim modu seçmek için zamanınız olmadığında, <b>Auto Mode</b> (Otomatik Mod) ayarını kullanın. <b>Auto Mode</b> (Otomatik Mod) normal koşullardaki çekimlerin çoğunda işe yarar. Kamera ortam için en iyi F-değerini (diyafram) ve enstantaneyi otomatik olarak seçer.
<b>Macro (Makro)</b> 	80 cm'den daha yakında bulunan nesnelerin fotoğrafını çekmeniz gerektiğinde, <b>Macro</b> (Makro) modunu kullanın. Bu modda, otomatik odak mesafesi 10 - 80 cm (4 - 32 inç) cm arasındadır ve makine odaklanamazsa fotoğraf çekmez (bkz: <b>Kamerayı Odaklama</b> sayfa 36). <b>Macro</b>  (Makro) çekim modundayken yakınlıştırmayı kullanmamanız önerilir.



Ayar	Açıklama
<b>Fast Shot</b> (Hızlı Çekim) 	Fotoğrafı çekilecek olan nesnenin orta veya uzak mesafede bulunduğu çok aydınlık ortamlarda <b>Fast Shot</b> (Hızlı Çekim) modunu kullanın. Makinede otomatik odak yerine, çok hızlı fotoğraf çekmenize olanak veren sabit bir odak kullanılır.
<b>Action</b> (Hareketli) 	Sportif olayları, seyir halindeki taşıtları veya hareketini dondurmanız gereken diğer nesnelere yakalamak için <b>Action</b> (Hareketli) modunu kullanın. Kamera, hareketi dondurabilmek için daha hızlı enstantaneler ve daha yüksek ISO hızları kullanır.
<b>Portrait (Dikey)</b> 	Toplu olarak duran birden fazla kişinin fotoğrafı çekilecekse, o çekimlerde <b>Portrait</b> (Dikey) modunu kullanın. Makine arka planı bulanıklaştırmak için daha küçük bir F değeri ve daha doğal bir çekim yapmak için düşük bir keskinlik değeri kullanır.
<b>Landscape</b> (Yatay) 	Derin perspektife sahip manzaraları (örneğin, dağlar, gökyüzü veya şehir semaları) çekerken, yakın ve uzak noktaların aynı netlikte çıkması için <b>Landscape</b> (Yatay) modunu kullanın. Makine daha iyi alan derinliği sağlamak için yüksek bir F-değeri ve daha canlı bir etki elde etmek için yüksek bir keskinlik değeri kullanır.
<b>Beach &amp; Snow</b> (Kumsal ve Kar) 	Aydınlık açık hava fotoğrafları çekmek ve şiddetli ışığı dengelemek için, <b>Beach &amp; Snow</b> (Kumsal ve Kar) modunu kullanın.

Çekim modu varsayılan **Auto Mode** (Otomatik Mod) ayarından başka bir ayarda ise, ayarın simgesi **Live View** (Canlı Görünüm) ekranında görünür. Yeni ayar, değiştirilene kadar veya makine kapatılana kadar etkin kalır. Makineyi kapattığınızda çekim modu ayarı varsayılan **Auto Mode** (Otomatik Mod) ayarına geri döner.

**NOT:** Video klip çekilirken çekim modu uygulanamaz.

**İPUCU:** Fotoğraf makinesini en son kapattığınız anda seçili olan çekim modu ayarına dönmek için, makineyi açarken <sup>Menu</sup>OK düğmesini basılı tutun.

## Otomatik Zamanlayıcı Ayarlarını Kullanma

1. Kamerayı üçayak üzerine oturtun veya sabit bir yüzeye yerleştirin.
2. Fotoğraf Makinesi Ekranında **Self-Timer**  (Otomatik Zamanlayıcı) veya **Self-Timer - 2 Shots**  (Otomatik Zamanlayıcı - 2 Poz) ayarı belirene kadar **Timer**  (Zamanlayıcı) düğmesine basın. Otomatik zamanlayıcı ayarının simgesi **Live View** (Canlı Görünüm) ekranında görünür.
3. Nesneyi vizörde veya **Live View** (Canlı Görünüm) ekranında çerçeve içine alın. (Bkz: **Canlı Görünüm Kullanma** sayfa 34.)

4. Bundan sonraki adımlar fotoğraf veya video klip çekimi yapıyor olmanıza bağlı olarak değişir.

**Fotoğraflar için:**

- a. **Deklanşör** düğmesine yarıya kadar basın. Makine mesafeyi ölçer ve odak ile pozlama ayarını kilitlet. Fotoğrafı çekene kadar kamera bu ayarları korur.
- b. **Deklanşör** düğmesine sonuna kadar basın. **Live View** (Canlı Görünüm) açıksa, Fotoğraf Makinesi Ekranında 10 saniyelik geri sayım görüntülenir. Daha sonra, kamera resmi çekmeden önce kameranın önündeki Otomatik Zamanlayıcı/Video ışığı 10 saniye yanıp söner. İlk resim çekildikten sonra fotoğraf makinesini **Self-Timer - 2 Shots** (Otomatik Zamanlayıcı – 2 poz) olarak ayarlarsanız, ikinci resim çekilene kadar Otomatik Zamanlayıcı/Video ışığı birkaç saniye daha yanıp söner.

**İPUCU:** Hemen **Deklanşör** düğmesine sonuna kadar basarsanız, makine 10 saniyelik geri sayım bitmeden az önce odaklama ve pozunu sabitler. 10-saniyelik geri sayım süresi içinde resme başka nesnelere de gireceği zaman bu özellik oldukça işe yarar.

**İPUCU:** Otomatik zamanlayıcı ayarlarını kullanırken fotoğrafla birlikte ses kaydedemezsiniz, ancak daha sonra bir ses klibi ekleyebilirsiniz (bkz: **Record Audio (Ses Kaydet)** sayfa 73).

## Video Klipler için:

Video çekimini başlatmak için **Video**  düğmesine basın ve bırakın. **Live View** (Canlı Görünüm) açıksa, Fotoğraf Makinesi Ekranında 10 saniyelik geri sayım görüntülenir. Daha sonra, kamera video çekimine başlamadan önce kameranın önündeki Otomatik Zamanlayıcı/Video ışığı 10 saniye yanıp söner.

Video klip çekimini durdurmak için **Video**  düğmesine tekrar basın; aksi takdirde makinenin belleği bitene kadar video çekimi devam eder.

**NOT: Self-Timer** (Otomatik Zamanlayıcı) veya **Self-Timer - 2 Shots** (Otomatik Zamanlayıcı - 2 Poz) ayarıyla, 10 saniyelik geri sayımdan sonra yalnızca bir video klip çekilir.

Fotoğraf veya video klip çekildikten sonra, otomatik zamanlayıcı ayarı varsayılan **Normal** ayarına döner.

**İPUCU:** Az ışık bulunan bir ortamda fotoğraf çekiyorsanız, otomatik zamanlayıcıyı kullanarak iyi fotoğraflar elde edebilirsiniz. Makineyi sağlam bir yere (örneğin, bir üçayak üzerine) yerleştirin ve görüntüyü çerçeve içine alın. Sonra dikkatli bir şekilde **Deklanşör** düğmesine sonuna kadar basın ve elinizi makineden çekin. Makine fotoğrafı siz **Deklanşör** düğmesine bastıktan 10 saniye sonra çeker. Böylece fotoğraf çekilirken makinenin titremesi önlenmiş olur.

**İPUCU:** Otomatik zamanlayıcı ayarını makineyi en son kapattığınız andaki ayara geri döndürmek için makineyi açarken  düğmesini basılı tutun.



# Capture (Yakalama) Menüsünü Kullanma

**Capture** (Yakalama) menüsü, makinanızla çektiğiniz fotoğrafların ve video kliplerin özelliklerini etkileyen çeşitli makine ayarlarını yapmanıza olanak verir.

1. **Capture** (Yakalama) menüsünü görüntülemek için, **Live View** (Canlı Görünüm)  düğmesine basın, ardından  $\frac{\text{Menu}}{\text{OK}}$  düğmesine basın. **Live View** (Canlı Görünüm) zaten açıksa,  $\frac{\text{Menu}}{\text{OK}}$  düğmesine basın.



2. **Capture** (Yakalama) menüsünün seçenekleri arasında ilerlemek için  $\blacktriangle$  $\blacktriangledown$  düğmelerini kullanın.
3. Vurgulanan bir seçeneği seçip alt menüsünü görüntülemek için  $\frac{\text{Menu}}{\text{OK}}$  düğmesine basın veya vurgulanan seçeneğin ayarını alt menüsüne gitmeden değiştirmek için  $\blacktriangleleft$  $\blacktriangleright$  düğmelerini kullanın.
4. Bir alt menüde, **Capture** (Yakalama) menüsü öğesinin ayarını değiştirmek için,  $\blacktriangle$  $\blacktriangledown$  düğmelerini ve sonra  $\frac{\text{Menu}}{\text{OK}}$  düğmesini kullanın.
5. **Capture** (Yakalama) menüsünden çıkmak için **Live View** (Canlı Görünüm)  düğmesine basın. Bir menüden çıkmanın diğer yollarını öğrenmek için, bkz: **Kamera Menüleri** sayfa 27.

**İPUCU:** Varsayılan değerlerini değiştirdiğiniz bazı **Capture** (Yakalama) menüsü ayarları siz makineyi kapattığınızda varsayılan değerlerine geri döner. Makineyi en son kapattığınız anda seçili **Capture Menu** (Yakalama Menüsü) ayarlarına dönmek için makineyi açarken <sup>Menu</sup>OK düğmesini basılı tutun.

## Menü Seçenekleri Yardımı

**Capture** (Yakalama) menüsündeki alt menülerin her birinin en son seçeneği **Help...** (Yardım...) seçeneğidir. **Help...** (Yardım...) seçeneği, ilgili **Capture** (Yakalama) menüsü seçeneği ve ayarları hakkında bilgi verir. Örneğin, **White Balance** (Işık Yoğunluğu Düzeltme) alt menüsünde **Help...** (Yardım...) vurgulu iken <sup>Menu</sup>OK düğmesine basarsanız, şekildeki gibi **White Balance** (Işık Yoğunluğu Düzeltme) Yardımı ekranı görüntülenir.

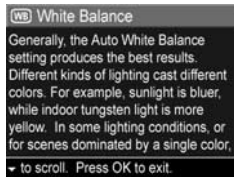

Yardım ekranları arasında dolaşmak için ▲▼ düğmelerini kullanın. Yardım'dan çıkmak ve **Capture** (Yakalama) menüsünün bir alt menüsüne geri dönmek için <sup>Menu</sup>OK düğmesine basın.

# Image Quality (Görüntü Kalitesi)

Bu ayar, kameranızla yakaladığınız fotoğrafların çözünürlüğünü ve JPEG sıkıştırmasını ayarlamanızı sağlar. **Image Quality** (Görüntü Kalitesi) alt menüsünde beş ayar vardır.

1. **Capture** (Yakalama) menüsünde (sayfa 49), **Image Quality** (Görüntü Kalitesi) öğesini seçin.
2. **Image Quality** (Görüntü Kalitesi) alt menüsünde, bir ayarı vurgulamak için ▲▼ düğmelerini kullanın.
3. Ayarı kaydetmek ve **Capture** (Yakalama) menüsüne geri dönmek için  $\frac{\text{Menu}}{\text{OK}}$  düğmesine basın.



Aşağıdaki tabloda **Image Quality** (Görüntü Kalitesi) ayarları daha ayrıntılı bir şekilde açıklanmaktadır:

Ayar	Açıklama
<b>5MP Best (En İyi)</b>	Görüntüler tam çözünürlükte olur ve en düşük düzeyde sıkıştırılır. Bu ayar, daha doğru renklerle çok yüksek kalitede görüntü üretir, ancak en fazla bellek kullanan ayardır. 297 x 420 mm'den (11 x 17 inç) daha büyük görüntüleri basmak istiyorsanız bu ayarı kullanmanız önerilir.
<b>5MP</b>	Görüntüler tam çözünürlükte olur ve orta derecede sıkıştırılır. Bu ayar yüksek kalitede görüntü oluşturur, ancak yukarıdaki <b>5MP Best (5MP En İyi)</b> ayarından daha az bellek kullanır. Bu varsayılan ayardır ve 297 x 420 mm (11 x 7 inç) boyutuna kadar olan görüntüleri basarken kullanmanız önerilir.

Ayar	Açıklama
<b>3MP</b>	Görüntüler yaklaşık 3MP çözünürlükte olur ve orta derecede sıkıştırılır. Bu bellek açısından en verimli ayardır ve 210 x 297 mm. (8,5 x 11 inç) boyutuna kadar olan görüntüleri basarken kullanmanız önerilir.
<b>1MP</b>	Görüntüler yaklaşık 1MP çözünürlükte olur ve orta derecede sıkıştırılır. Bu, bellek açısından en verimli ayardır, ancak düşük kalitede görüntü üretir. Bu ayar, e-posta ile göndermek veya İnternet’te yayınlamak istediğiniz görüntüler için uygundur.
<b>VGA</b>	Görüntüler 640 x 480 (en düşük) çözünürlükte olur ve orta derecede sıkıştırılır. Bu bellek açısından en verimli ayardır, ancak düşük kalitede görüntü üretir. Bu ayar, e-posta ile göndermek veya İnternet’te yayınlamak istediğiniz görüntüler için uygundur.

**Image Quality** (Görüntü Kalitesi) ayarı sadece görüntülerin kalitesini etkilemekle kalmaz, aynı zamanda kameradaki dahili bellekte veya dış bellek kartında saklanan görüntülerin sayısını da etkiler. Örneğin, **5MP Best** (En İyi) ayarı en yüksek kaliteli görüntüleri oluşturur, ancak bir sonraki düşük ayar olan **4MP** ayarına kıyasla bellekte daha fazla depolama alanı kullanır. Benzer şekilde, **1MP** veya **VGA** ayarlarında, **5MP** ayarına kıyasla bellekte çok daha fazla fotoğraf depolanabilir, ancak bu ayarlar çok daha düşük kaliteli görüntüler oluşturur.

**Image Quality** (Görüntü Kalitesi) alt menü ekranının alt kısmındaki **Pictures remaining** (Kalan resim) sayacı, bir ayarı vurguladığınızda güncelleştirilir. **Image Quality** (Görüntü Kalitesi) ayarının, makinenizin belleğine kaydedilebilecek görüntülerin sayısını nasıl etkileyebileceği konusunda daha fazla bilgi için bkz: **Bellek Kapasitesi** sayfa 177.

**Image Quality** (Görüntü Kalitesi) ayarı (önceki tabloda) **Live View** (Canlı Görünüm) ekranında belirir. Yeni ayar, yeniden değiştirilinceye kadar, hatta makineyi kapattığınızda dahi devrede kalır.

**NOT:** Bu ayar, video klip çekerken uygulanmaz.

**NOT:** Dijital yakınlaştırma kullandığınızda, siz yakınlaştırdıkça çözünürlük azalır. Bkz: **Dijital Yakınlaştırmayı Kullanma** sayfa 40.

## Adaptive Lighting (Ayarlanan Aydınlatma)

Bu ayar bir resimdeki parlak ve karanlık bölgeler arasındaki dengeyi sağlar, yumuşak kontrastları korurken, sert kontrastları azaltır. Resimdeki karanlık bölgeler aydınlık hale getirilirken, daha parlak bölgeler bırakılır. Burada **Ayarlanan Aydınlatma** işlevinin bir resmi nasıl düzelttiğine ilişkin bir örnek görüyorsunuz:

**Ayarlanan Aydınlatma**  
uygulanmadan:



**Ayarlanan Aydınlatma**  
uygulandığında:



**Ayarlanan Aydınlatma** aşağıdaki durumlarda oldukça kullanışlıdır:

- Güneş ışığının ve gölgelerin bulunduğu açık hava fotoğraflarında
- Gökyüzünden fazla derecede parlaklığın yansıdığı bulutlu günlerde
- Dahili ortamlardaki flaşlı fotoğraflarda (flaşın etkisini yumuşatmak, hatta ortadan kaldırmak için)
- Nesnenin, normal flaşın ulaşamayacağı kadar uzakta olduğu, arkadan aydınlatılan yerlerin çekiminde

Flaşlı veya flaşsız, **Ayarlanan Aydınlatma** işlevini kullanabilirsiniz, ancak flaşın yerine kullanmanız önerilir. Flaşın aksine, **Ayarlanan Aydınlatma** özelliği pozlama ayarlarını etkilemez, böylece parlak bölgeler net görünmeyebilir ve dahili mekanlarda veya geceleyin flaşsız ya da üçayak olmadan çekilen resimler bulanık çıkabilir.

1. **Capture Menu** 'de (Yakalama Menüsü) (sayfa 49), **Adaptive Lighting** (Ayarlanan Aydınlatma) seçeneğini belirleyin.

2. **Adaptive Lighting** (Ayarlanan Aydınlatma) alt menüsünde, bir ayarı vurgulamak için ▲▼ düğmelerini kullanın.

3. Ayarı kaydetmek ve **Capture Menu**'ye (Yakalama Menüsü) geri dönmek için  $\frac{\text{Menu}}{\text{OK}}$  düğmesine basın.



Ayarlar aşağıdaki tabloda daha ayrıntılı bir şekilde açıklanmaktadır:

Ayar	Açıklama
<b>Off (Kapalı)</b>	Fotoğraf makinesi, resmi normal olarak işler. Bu varsayılan ayardır.
<b>On (Açık)</b> 	Fotoğraf makinesi parlak bir şekilde aydınlık olan bölgeleri değiştirmeden resmin karanlık bölgelerini hafifçe aydınlatır.

Yeni ayar **On (Açık)** ise ilgili simge **Live View** (Canlı Görünüm) ekranında belirir.

Yeni ayar, yeniden değiştirilinceye kadar, hatta makineyi kapattığınızda dahi devrede kalır.

**NOT:** Bu ayar, video klip çekerken uygulanmaz.

**NOT: Ayarlanan Aydınlatma** işlevi etkin durumda olduğunda, fotoğraf makinesinin bir resmi belleğe kaydetmesi daha uzun sürer, çünkü resim depolanmadan önce fazladan bir işlem görmesi gerekmektedir.

## Color (Renk)

Bu ayar, görüntülerin yakalanacağı rengi denetlemenizi sağlar. Örneğin, **Color** (Renk) ayarını **Sepia** (Sepya) olarak belirlediğinizde fotoğraflar kahverengi tonlarında çekilir ve eski veya demode gözükür.

**NOT:** Fotoğraf **Black & White** (Siyah – Beyaz) veya **Sepia** (Sepya) ayarı kullanarak çekildikten sonra bir daha **Full Color** (Tam Renkli) olarak ayarlanamaz.

1. **Capture Menu**'de (Yakalama Menüsü) (sayfa 49), **Color** (Renk) seçeneğini belirleyin.
2. **Color** (Renk) alt menüsünde, bir ayarı vurgulamak için ▲▼ düğmelerini kullanın. Her ayarın resim üzerindeki etkisini görebilmeniz için, yeni ayar, menünün arkasındaki **Live View** (Canlı Görünüm) ekranına uygulanır.



3. Ayarı kaydetmek ve **Capture Menu**'ye (Yakalama Menüsü) geri dönmek için <sup>Menu</sup>OK düğmesine basın.

Yeni ayar, değiştirilene kadar veya makine kapatılana kadar etkin kalır. Makineyi kapattığınızda **Color** (Renk) ayarı varsayılan **Full Color** (Tam Renkli) ayarına geri döner.

## Date & Time Imprint (Tarih ve Saat Basma)

Bu ayar, görüntünün sol alt köşesine, görüntünün yakalandığı tarihi veya tarih ve saati basar. **Date & Time Imprint** (Tarih ve Saat Basma) ayarlarından biri seçildikten sonra, tarih veya tarih ve saat, çekilen daha sonraki tüm fotoğraflara basılır, daha önce çekilenlere basılmaz.

**Date Only** (Yalnızca Tarih) veya **Date & Time** (Tarih ve Saat) ayarı kullanılarak fotoğraf çekildikten sonra, görüntüye basılan tarih veya tarih ve saat daha sonra kaldırılamaz.

**İPUCU:** Bu özelliği kullanmadan önce tarih ve saat ayarının doğru olduğundan emin olun (bkz: **Date & Time (Tarih ve Saat)** sayfa 93).





1. **Capture** (Yakalama) menüsünde (sayfa 49) **Date & Time Imprint** (Tarih ve Saat Basma) seçeneğini belirleyin.

2. **Date & Time Imprint** (Tarih ve Saat Basma) alt menüsünde bir ayarı vurgulamak için ▲▼ düğmelerini kullanın.

3. Ayarı kaydetmek ve **Capture Menu**'ye (Yakalama Menüsü) geri dönmek için <sup>Menu</sup>OK düğmesine basın.

Ayarlar aşağıdaki tabloda daha ayrıntılı bir şekilde açıklanmaktadır:

Ayar	Açıklama
<b>Off (Kapalı)</b>	Kamera görüntüye tarih veya tarih ve saat basmaz.
<b>Date Only (Yalnızca Tarih)</b> 	Kamera görüntünün sol alt köşesine daima tarihi basar.
<b>Date &amp; Time (Tarih ve Saat)</b> 	Kamera görüntünün sol alt köşesine daima tarih ve saati basar.

Yeni ayar, varsayılan **Off** (Kapalı) ayarından farklıysa, ayarın simgesi (önceki tabloda) **Live View** (Canlı Görünüm) ekranında görünür. Yeni ayar, yeniden değiştirilinceye kadar, hatta makineyi kapattığınızda dahi devrede kalır.

**NOT:** Bu ayar, video klip çekerken uygulanmaz.



# EV Compensation (PD Düzeltme)

Işığın yetersiz olduğu durumlarda, makinenin otomatik poz ayarını devre dışı bırakmak için **EV** (Exposure Value - Poz Değeri) **Compensation** (PD Düzeltme) özelliğini kullanabilirsiniz.

**EV Compensation** (PD Düzeltme) özelliği, fazla ışık yansıtan nesnelerin (örneğin, aydınlık bir arka planın önünde beyaz bir nesne) veya fazla koyu renkli nesnelerin (örneğin, koyu renkli bir arka planın önünde siyah bir nesne) bulunduğu ortamlarda işe yarar. **EV Compensation** (PD Düzeltme) özelliği kullanılmazsa, birçok aydınlık veya karanlık nesnelerin bulunduğu ortamlar gri çıkabilir. Birçok aydınlık nesnenin bulunduğu bir ortamda, daha iyi sonuçlar almak için EV Compensation (PD Düzeltme) değerini yükselterek sıfırdan büyük bir değere getirin. Birçok koyu renkli nesnenin bulunduğu bir ortamda, ortamı siyaha daha yakın bir tona getirmek için EV Compensation (PD Düzeltme) değerini azaltın.

1. **Capture Menu**'de (sayfa 49), **EV Compensation** (PD Düzeltme) seçeneğini belirleyin.
2. **EV Compensation** (PD Düzeltme) alt menüsünde ◀▶ düğmelerini kullanarak PD ayarını 0,5'lik kademelerle -2,0 ile +2,0 arasında değiştirin. Her ayarın resim üzerindeki etkisini görebilmeniz için, yeni ayar, menünün arkasındaki **Live View** (Canlı Görünüm) ekranına uygulanır.
3. Ayarı kaydetmek ve **Capture Menu**'ye (Yakalama Menüsü) geri dönmek için <sup>Menu</sup>OK düğmesine basın.



Ayar varsayılan **0.0** değerinden farklı ise, bu sayı **Live View** (Canlı Görünüm) ekranında  simgesinin yanında belirir. Yeni ayar, değiştirilene kadar veya makine kapatılana kadar etkin kalır. Makineyi kapattığınızda **EV Compensation** (PD Düzeltme) ayarı varsayılan **0.0** ayarına geri döner.



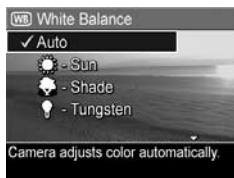

## White Balance (Işık Yoğunluğu Düzeltme)

Farklı ışık koşulları farklı renkler oluşturabilir. Örneğin, güneş ışığında maviye yakın bir ton, dahili ortamda tungsten ışığında sarıya yakın bir ton olur. Tek bir rengin hakim olduğu ortamlarda, kameranın renkleri daha doğru şekilde oluşturabilmesi ve son görüntüde beyaz rengin beyaz olarak çıkmasını sağlamak için ışık yoğunluğu düzeltme ayarının yapılması gerekebilir. Işık yoğunluğu düzeltme ayarını yaratıcı efektler oluşturmak için de kullanabilirsiniz. Örneğin, **Sun** (Güneş) ayarının kullanılması daha canlı renkli bir görüntü oluşturabilir.

1. **Capture Menu**'de (sayfa 49), **White Balance** (Beyaz Dengesi) seçeneğini belirleyin.
2. **White Balance** alt menüsünde bir ayarı vurgulamak için ▲▼ düğmelerini kullanın. Her ayarın resim üzerindeki etkisini görebilmeniz için, yeni ayar, menünün arkasındaki **Live View** (Canlı Görünüm) ekranına uygulanır.
3. Ayarı kaydetmek ve **Capture Menu**'ye geri dönmek için  düğmesine basın.



Ayarlar aşağıdaki tabloda daha ayrıntılı bir şekilde açıklanmaktadır:

Ayar	Açıklama
<b>Auto (Otomatik)</b>	Fotoğraf makinesi, ortam aydınlığını otomatik olarak belirler ve düzeltir. Bu varsayılan ayardır.
<b>Sun (Güneş)</b> 	Kamera, nesnenin dışarıda güneşli veya parlak bulutlu bir ortamda bulunduğunu varsayarak rengi dengeler.
<b>Shade (Koyu)</b> 	Kamera, nesnenin dışarıda gölgede, siyah bulutlu bir ortamda veya gün batımında bulunduğunu varsayarak rengi dengeler.
<b>Tungsten</b> 	Kamera, parlak veya halojen ışıklı (normalde evlerde bulunur) bir ortama göre rengi dengeler.
<b>Fluorescent (Floresan)</b> 	Kamera floresan ışıklandırmaya göre rengi dengeler.

Ayar, varsayılan **Auto** (Otomatik) ayarından farklıysa, ayarın simgesi (önceki tabloda) **Live View** (Canlı Görünüm) ekranında görünür. Yeni ayar, değiştirilene kadar veya makine kapatılana kadar etkin kalır. Makineyi kapattığınızda **White Balance** (Işık Yoğunluğu Düzeltme) ayarı varsayılan **Auto** (Otomatik) ayarına geri döner.

# ISO Speed (ISO Hızı)

Bu ayar kameranın ışığa karşı hassasiyetini ayarlar.

**ISO Speed** (ISO Hızı) varsayılan **Auto** (Otomatik) ayarına getirildiğinde, makine ortam için en uygun ISO hızını seçer.

Düşük ISO hızları, en az miktarda gren (veya gürültü) ile en kaliteli görüntülerin yakalanmasını sağlar, ancak enstantane daha yavaş olur. Az ışık bulunan ortamlarda, flaşsız olarak **ISO 100** hızında resim çekerken üçayak kullanmanız önerilir. Buna karşılık, yüksek ISO değerleri daha hızlı enstantanelere olanak sağlar ve flaşsız olarak karanlıkta resim çekerken veya çok hızlı nesnelerin resmini çekerken kullanılabilir. Yüksek ISO hızları resmin netliğini olumsuz yönde etkiler.

1. **Capture Menu**'de (sayfa 49), **ISO Speed** (ISO Hızı) seçeneğini belirleyin.
2. **ISO Speed** alt menüsünde, bir ayarı vurgulamak için ▲▼ düğmelerini kullanın.
3. Ayarı kaydetmek ve **Capture Menu**'ye (Yakalama Menüsü) geri dönmek için **Menu** OK düğmesine basın.



Flaş ayarı, varsayılan **Auto** (Otomatik) ayarından başka bir ayarda ise, ayarın simgesi (**ISO Speed** (ISO Hızı) alt menüsünde gösterildiği gibi) **Live View** (Canlı Görünüm) ekranında görünür. Yeni ayar, değiştirilene kadar veya makine kapatılana kadar etkin kalır. Makineyi kapattığınızda **ISO Speed** (ISO Hızı) ayarı varsayılan **Auto** (Otomatik) ayarına geri döner.

**NOT:** Bu ayar, video klip çekilirken veya çekim modu **Action** (Hareketli), **Portrait** (Dikey), **Landscape** (Yatay) veya **Fast Shot** (Hızlı Çekim) olarak ayarlandığında uygulanmaz.





# 3 Görüntülere ve Video Kliplere Göz Atma

Makinenizdeki resimlere ve video kliplere göz atmak için **Playback** işlevini kullanabilirsiniz. **Playback** işlevini kullanırken görüntülerin küçük resimlerini izlemek veya fotoğraf makinesinde daha yakından görmek amacıyla büyütme için **Yakınlaştırma düğmesini** de kullanabilirsiniz. Bkz: **Küçük Resimleri Görüntüleme** sayfa 66 ve **Görüntüleri Büyütme** sayfa 67. Ayrıca, **Playback menüsünü** kullanarak resim ve video klipleri silebilir, resimlere eklemek üzere ses kaydedebilir, kırmızı göz etkisini giderebilir ve resimleri döndürebilirsiniz. Bkz: **Playback Menüsünü Kullanma** sayfa 68.

## Playback işlevini kullanma

### 1. **Playback**'i etkinleştirmenin iki yolu vardır.

- Fotoğraf makinesi açırken **Playback**  düğmesine basın.
- Fotoğraf makinesi kapalıyken **Playback**  düğmesini basılı tutarak **ON/OFF** düğmesini kaydırıp makineyi açın. Böylece, makinenin lensi çıkmadan **Playback**'i etkinleştirebilirsiniz.

En son çekilen veya göz atılan görüntü veya video klip Kamera Ekranı'nda belirir.

2. ◀▶ düğmelerini kullanarak resim ve video klipler arasında ilerleyebilirsiniz. Daha hızlı geçiş yapmak için ▶▶ düğmelerini basılı tutun.

Her video klabin video 📺 simgesi ile belirtilen yalnızca ilk karesini görürsünüz. Video klip, ilk karesi 2 saniye kadar görüntüledikten sonra otomatik olarak oynatılır.

3. Resimlerinize ve video kliplerinize göz attıktan sonra Fotoğraf Makinesi Ekranını kapatmak için **Playback** ▶ düğmesine tekrar basın.

**NOT:** Fotoğraflarınıza eklenmiş olan ses kliplerini dinlemek için klipleri bilgisayarınıza aktarın ve HP Image Zone yazılımını kullanın. İsteğe bağlı HP Photosmart M serisi kenetleme yuvasız varsa, onu kullanarak fotoğraf makinesini bir TV'ye bağlayıp sesleri dinleyebilirsiniz. Bunun nasıl yapılacağını açıklayan yönergeler için kenetlenme yuvasının Kullanım Kılavuzu'na bakın.



**Playback** sırasında Fotoğraf Makinesi Ekranında ilgili resim ve video klip hakkında bilgiler görüntülenir. Aşağıdaki tabloda bu bilgiler açıklanmaktadır.





#	Simge	Açıklama
1		Pilin zayıfladığını belirtir (bkz: <b>Güç Göstergeleri</b> sayfa 157).
2		Yalnızca kameraya isteğe bağlı bellek kartı takılı olduğunda görüntülenir.
3		<b>Playback</b> moduna girdiğinizde,  düğmelerini kullanarak resimler ve video klipler arasında geçiş yapabileceğinizi belirtmek üzere ilk birkaç saniye süreyle görüntülenir.
4	 3	Bu görüntünün <b>HP Instant Share</b> (bkz: <b>HP Instant Share Uygulamasını Kullanma</b> sayfa 75) kullanılarak 3 hedefe gönderilmek üzere seçildiğini belirtir.
5	 2	Bu görüntünün <b>HP Instant Share</b> (bkz: <b>HP Instant Share Uygulamasını Kullanma</b> sayfa 75) kullanılarak 2 kopya basılmak üzere seçildiğini belirtir.
6	<b>18 of 43</b> <b>(18/43)</b>	Görüntünün veya video klipin, bellekte saklanan toplam görüntü ve video klip sayısına göre sırasını gösterir.
7	<b>0:29</b>  veya 	<ul style="list-style-type: none"> <li>Ses veya video klipinin kayıt uzunluğunu gösterir.</li> <li>Görüntüye ekli bir ses klipi olduğunu belirtir.</li> <li>Bunun bir video klip olduğunu belirtir.</li> </ul>



# Tüm Görüntülerin Özeti Ekranı

Son görüntüye bakarken ► düğmesine basarsanız, çekilen resim sayısını ve çekilebilecek resim sayısını gösteren Total Images Summary (Tüm Görüntülerin Özeti) ekranı ekranı belirir. **HP Instant Share**  için ve basılmak  üzere seçilen resimlerin toplam sayısını gösteren sayaçlar ekranın sol üst köşesinde görünür. Ayrıca, takılı isteğe bağlı bir bellek kartı varsa ( simgesiyle belirtilir) bunun simgesi ve güç göstergesi (örneğin, düşük pil gücü düzeyi göstergesi; bkz: **Güç Göstergeleri** sayfa 157) simgesi ekranın sağ üst köşesinde görüntülenir.



## Küçük Resimleri Görüntüleme



**Küçük Resim** görünümünde ekranda, çektiğiniz fotoğrafların küçük resimleri ile kaydettiğiniz video kliplerin ilk karelerini dokuz küçük resimden oluşan bir matris şeklinde görebilirsiniz.

1. **Playback** modundayken (sayfa 63), **Yakınlaştırma düğmesinin Küçük Resimler**  tarafına (**Zoom Out** (Uzaklaştır)  ile aynı) basın. Fotoğraf Makinesi Ekranında en fazla dokuz adet görüntü ve video klip karesi içeren **Küçük Resim** görünümü belirir. Geçerli görüntünün veya video klipin etrafında sarı bir çerçeve bulunur.







2. Yatay olarak önceki veya sonraki küçük resme geçmek için ◀▶ düğmelerini kullanın.

3. Seçili küçük resmin hemen üstündeki veya altındakine dikey olarak geçmek için ▲▼ düğmelerine basın.
4. **Küçük Resim** görünümünden çıkıp **Playback** moduna dönmek için <sup>Menu</sup>OK düğmesine basın. Geçerli görüntü veya video klip (**Küçük Resim** görünümünde sarı çerçeve içinde olan) yeniden Fotoğraf Makinesi Ekranında tam olarak görüntülenir.

Her küçük resmin altındaki **HP Instant Share** ✉ simgesi fotoğrafın bir veya daha fazla **HP Instant Share** hedefi için seçildiğini, yazıcı  simgesi, bastırılmak üzere seçilmiş olduğunu, video  simgesi ögenin bir video klip olduğunu, ses  simgesi ise bu fotoğrafa bir ses klibinin eklendiğini gösterir.

## Görüntüleri Büyütme

Bu özellik yalnızca görüntüleme amacıyla olup, görüntüyü kalıcı olarak değiştirmez.

1. **Playback** modundayken (sayfa 63) **Yakınlaştırma düğmesinin Magnify (Büyüt)**  tarafına (**Zoom In**  (Yakınlaştır) ile aynı) basın. Gösterilen görüntü otomatik olarak 2x büyütülür. Büyütülen görüntü, orta kısmında görüntünün üzerinde çevirme hareketi yapabileceğinizi belirten dört okla beraber görüntülenir.
2. Büyütülen görüntüde pan hareketini yapmak için ◀▶ ve ▲▼ düğmelerini kullanın.
3. Büyütmeyi artırmak veya azaltmak için **Yakınlaştır**  ve **Uzaklaştır**  'ı kullanın.









- 4. Büyük** görünümünden çıkıp **Playback** moduna dönmek için  düğmesine basın. Geçerli görüntü yine tam olarak Kamera Ekranı'nda görüntülenir.

**NOT:** Bu özellik yalnızca fotoğraflarda kullanılabilir; video klipler büyütülemez.





## Playback Menüsünü Kullanma

**Playback Menu** fotoğrafları ve video klipleri görüntülemenize ve silmenize, resimleri silme işlemi geri almanıza ve fotoğraf makinesinin dahili belleğini veya isteğe bağlı belleğini biçimlendirmenize imkan verir. Ayrıca, flaşla çekilen fotoğraflarda öznelerdeki kırmızı gözleri kaldırabilir, döndürerek fotoğrafları değiştirebilir ve fotoğraflara ses klipleri ekleyebilirsiniz.

- 1. Playback Menu'yü** görüntülemek için **Playback** modundayken  düğmesine basın. **Playback** modunda değilseniz, önce **Playback** düğmesine , sonra da  düğmesine basın.
- 2. Playback Menu** seçeneğini vurgulamak için Fotoğraf Makinesi Ekranının solundaki   düğmelerini kullanın. **Playback Menu** (Playback Menüsü) seçenekleri bu bölümün ilerleyen kısımlarında açıklanmaktadır.
- 3. ◀▶** düğmelerine basarak kullanmak istediğiniz görüntüye veya video klibine gidin.
- 4. Vurgulanan Playback Menu** seçeneğini belirlemek üzere  düğmesine basın. Seçil görevi tamamlamak üzere ekrandaki yönergeleri izleyin.
- 5. Playback Menu** (Playback Menu) ekranından çıkmak ve **Playback** moduna geri dönmek için **Live View** (Canlı Görünüm)  düğmesine basın. Bir menüden çıkmanın diğer yollarını öğrenmek için, bkz: **Kamera Menüleri** sayfa 27.

Aşağıdaki tabloda **Playback Menu** ekranında bulunan seçenekler özetlenmektedir.



#	Simge	Açıklama
1		<b>Delete (Sil)</b> —Geçerli resmi veya video klipi silebileceğiniz, tüm resimleri ve video klipleri silebileceğiniz, dahili belleği veya isteğe bağlı bellek kartını biçimlendirebileceğiniz ve silinen son resmi geri alabileceğiniz bir alt menü sunar. (Bkz: <b>Delete (Sil)</b> sayfa 70.)
2		<b>Remove Red Eyes (Kırmızı Göz Etkisini Gider)</b> —Flaşla çekilen fotoğraflarda insan gözlerinde görülen kırmızı göz etkisini giderir. (Bkz: <b>Remove Red Eyes (Kırmızı Göz Etkisini Giderme)</b> sayfa 72.)
3		<b>Rotate (Döndür)</b> —Görüntülenen fotoğrafı seçili yönde 90 derece döndürür. (Bkz: <b>Rotate (Döndür)</b> sayfa 73.)
4		<b>Record Audio (Ses Kaydet)</b> —Bu fotoğrafa eklenecek bir ses klipi kaydeder. (Bkz: <b>Record Audio (Ses Kaydet)</b> sayfa 73.)
5		<b>EXIT (ÇIKIŞ)</b> — <b>Playback Menu</b> (Playback menüsü) ekranından çıkarır.

# Delete (Sil)

**Playback menu** ekranında (sayfa 68), **Delete** (Sil) ögesini seçtiğinizde **Delete** (Sil) alt menüsü görünür. Bir seçeneği vurgulamak için ▲▼ düğmelerini kullanın ve sonra onu seçmek için <sup>Menu</sup>OK düğmesine basın.



**Delete** (Sil) alt menüsünde aşağıdaki seçenekler bulunur:

- **Cancel** (İptal)—Görüntülenen resmi veya video klibi silmeden sizi **Playback** menüsüne geri döndürür.
- **This Image** (Bu Resim)—Görüntülenmekte olan resmi veya video klibi siler.
- **All Images (in Card/in Memory)** (Tüm Görüntüler - Karttaki/Bellekteki)—Makineye takılı isteğe bağlı bellek kartındaki veya dahili bellekteki görüntülerin ve video kliplerin tümünü siler.
- **Format (Card/Memory)** (Kartı/Belleği Biçimlendir)—Makineye takılı isteğe bağlı bellek kartındaki veya dahili bellekteki dosyaların, görüntülerin ve video kliplerin tümünü siler ve ardından bellek kartını veya dahili belleği biçimlendirir.

Kartların ve resimlerin bozulmaması için, **Format Card** (Kartı Biçimlendir) işlevini kullanarak isteğe bağlı bellek kartlarını ilk kullanımdan önce biçimlendirin. Ayrıca, bir kartta depolanmış olan resimlerin ve video kliplerin tümünü silmek için de **Format Card** (Kartı Biçimlendir) işlevini kullanabilirsiniz.

- **Undelete Last** (Son Silineni Geri Al)—**Delete** (Sil) alt menüsünde **This Image** (Bu Resim) veya **All Images (in Memory/on Card)** (Tüm Resimler - Bellekte/Kartta) öğelerinden hangisinin seçili olduğuna bağlı olarak en son silinen resmi veya resimleri geri getirir. (Bu seçenek yalnızca bir **Delete** (Sil) işlemi yapıldıktan sonra görünür.)

**NOT: Undelete Last** (Son Silineni Geri Al) seçeneği ile, yalnızca en son yaptığınız silme işlemi geri alabilirsiniz. Başka bir işleme geçtikten sonra, örneğin makineyi kapattıktan veya başka bir resim çektikten sonra, yapmış olduğunuz silme işlemi kalıcı olur ve artık en son sildiğiniz resim veya resimler geri getirilemez.

# Remove Red Eyes (Kırmızı Göz Etkisini Giderme)

**Playback Menu** ekranında (sayfa 68) **Remove Red Eyes** (Kırmızı Göz Etkisini Gider) seçeneğini kullandığınızda, makine resimdeki kırmızı göz etkisini gidermek için geçerli resmi işlemeye başlar. Kırmızı göz etkisini giderme işlemi birkaç saniye sürer. İşlem tamamlandıktan sonra, düzeltilmiş bölgeler yeşil kutular içine alınmış bir şekilde, resmin yeni hali **Remove Red Eyes** (Kırmızı Göz Etkisini Gider) alt menüsüyle birlikte görüntülenir. Bu alt menüde üç seçenek vardır:

- **Save Changes** (Değişiklikleri Kaydet)—Kırmızı göz etkisini giderme işlemi ile ilgili değişiklikleri kaydeder (orijinal resmin üzerine yazılır) ve **Playback** menüsüne geri döndürür.
- **View Changes** (Değişiklikleri Görüntüle)—Kırmızı göz etkisinin giderildiği ve üzerinde işlem yapılan alanların yeşil kutular içine alındığı resmi büyütülmüş olarak görüntüler. Bu görünümde, resmi yakınlaştırabilir ya da pan hareketi yapabilirsiniz. **Remove Red Eyes** (Kırmızı Gözü Kaldır) alt menüsüne geri dönmek için <sup>Menu</sup>OK düğmesine basın.
- **Cancel** (İptal)—Kırmızı göz etkisini giderme işlemi ile yapılan değişiklikleri kaydetmeden **Playback** menüsüne geri döndürür.

**NOT:** Bu menü seçeneği yalnızca flaşla çekilen fotoğraflarda kullanılabilir. **Remove Red Eyes** (Kırmızı Göz Etkisini Gider) işlevi video kliplerde kullanılamaz.



## Rotate (Döndür)

**Playback** menüsünde (sayfa 68) **Rotate** (Döndür) işlevini seçtiğiniz zaman, makine resmi 90 derecelik kademelerle döndürebilmenizi sağlayan bir alt menü görüntüler.

1. **Playback** menüsünde **Rotate** (Döndür) öğesini seçin.
2. Resmi saat yönünde veya saat yönünün aksi yönde döndürmek için ◀▶ düğmelerini kullanın. Resim Fotoğraf Makinesi Ekranında döndürülür.
3. Resim istediğiniz konuma geldiğinde  $\frac{\text{Menu}}{\text{OK}}$  düğmesine basarak **Rotate** (Döndür) alt menüsünden çıkın ve yeni resmi kaydedin.

**NOT:** Bu menü seçeneği video kliplerde kullanılamaz.

## Record Audio (Ses Kaydet)

Ekli ses klibi olmayan bir fotoğrafa ses klibi kaydetmek için:

1. **Playback** menüsünde (sayfa 68) **Record Audio** (Ses Kaydet) öğesini seçin. Bu menü seçeneğini seçmenizle birlikte ses kaydı başlar. Kayıt sırasında bir mikrofon  simgesi ve geçen süre sayacı görüntülenir.
2. Kaydı durdurmak için  $\frac{\text{Menu}}{\text{OK}}$  düğmesine basın; aksi takdirde fotoğraf makinesinin belleği dolana kadar kayıt devam eder. Kayıt durunca ekran **Playback** menüsüne geri döner.

Gösterilen görüntüye ekli bir ses klibi varsa, **Record Audio** (Ses Kaydet) öğesini seçtiğinizde **Record Audio** (Ses Kaydet) alt menüsü görüntülenir. Bu alt menüde çeşitli seçenekler vardır:

- **Keep Current Clip** (Geçerli Klibi Sakla)—Geçerli ses klibini saklar ve **Playback** menüsüne geri döndürür.
- **Record New Clip** (Yeni Klip Kaydet)—Önceki ses klibinin üstüne ses kaydetmeye başlar.
- **Delete Clip** (Klibi Sil)—Geçerli ses klibini siler ve **Playback** menüsüne geri döner.

**İPUCU:** Fotoğraflarınıza eklenmiş olan ses kliplerini dinlemek için klipleri bilgisayarınıza aktarın ve HP Image Zone yazılımını kullanın. İsteğe bağlı HP Photosmart M serisi kenetleme yuvası varsa, onu kullanarak fotoğraf makinesini bir TV'ye bağlayıp ses kliplerini dinleyebilirsiniz. Bunun nasıl yapılacağını açıklayan yönergeler için kenetlenme yuvasının Kullanım Kılavuzu'na bakın.

**NOT:** Bu menü seçeneği video kliplerde kullanılamaz.

## 4 HP Instant Share Uygulamasını Kullanma

Bu fotoğraf makinesinde HP Instant Share adlı heyecan verici bir özellik bulunmaktadır. Bununla fotoğraf makinenizdeki resimleri çeşitli hedeflere otomatik olarak gönderilmek üzere ayarlayabilirsiniz. Bu hedefleri **HP Instant Share Menu** ile ayarlayabilirsiniz. Ayrıca **HP Instant Share Menu** ekranını; e-posta adresleri (grup dağıtım listeleri dahil), çevrimiçi albümler veya başka çevrimiçi hizmetleri içerecek şekilde özelleştirebilirsiniz. Makinenizle fotoğraf çektikten sonra **HP Instant Share** uygulamasını kullanmak oldukça basittir:

1. Makinenizde hedefleri belirtin (bkz: sayfa 78).
2. Çevrimiçi hedeflere gönderilecek resimleri makinenizde seçin (bkz: sayfa 80).







**NOT: HP Instant Share** uygulamasının işlevlerini kullanabilmeniz için bilgisayarınızda HP Image Zone yazılımının tam sürümü yüklü olmalıdır. Bilgisayarınızda Windows işletim sistemi varsa, tam sürümün yüklü olup olmadığını anlamak için bkz: **Sistem Gereksinimleri (Yalnızca Windows)** sayfa 101. Macintosh bilgisayarlarına her zaman HP Image Zone yazılımının tam sürümü yüklenir.

**NOT:** Varolan çevrimiçi servisler, bölgeye göre değişir. **HP Instant Share**'in nasıl kullanıldığını görmek için [www.hp.com/go/instantshare](http://www.hp.com/go/instantshare) adresini ziyaret edin.

# HP Instant Share Menüsünü Kullanma

Varsayılan **HP Instant Share Menüsü**, fotoğraf makinenizi bilgisayarınıza veya yazıcınıza bir sonraki bağlantınızda basılacak resimleri otomatik olarak seçmenize olanak verir.

**HP Instant Share Setup...** (HP Instant Share Ayarları)  menü seçeneğini kullanarak **HP Instant Share menüsüne** e-posta adresleri (grup dağıtım listeleri dahil), çevrimiçi albümler veya başka çevrimiçi hizmetler gibi hedefler ekleyebilirsiniz (bkz: **Fotoğraf Makinesinde Çevrimiçi Hedefleri Ayarlama** sayfa 78).

- 1. HP Instant Share menüsünü** görüntülemek için fotoğraf makinenizin arka tarafındaki **HP Instant Share/Print** (HP Instant Share/Yazdır)  /  düğmesine basın. En son çekilen veya görüntülenen resim Fotoğraf Makinesi Ekranında görüntülenir, üst kısımda ise **HP Instant Share Menu** (HP Instant Share Menüsü) vardır.
- 2. HP Instant Share Menu** (HP Instant Share Menüsü)  seçenekleri arasında geçiş yapmak için   düğmelerini kullanın.
- 3.** Vurgulu bir seçeneği belirtmek için  düğmesine basın.
- 4. HP Instant Share** menüsünden çıkmak için **Live View** (Canlı Görünüm)  düğmesine basın. Bir menüden çıkmanın diğer yollarını öğrenmek için, bkz: **Kamera Menüleri** sayfa 27.





Aşağıdaki tabloda **HP Instant Share Menu** (HP Instant Share Menüsü) varsayılan seçenekleri açıklanmaktadır.



---

#	Simge	Açıklama
---	-------	----------

---

- |   |   |  |
|---|---|--|
| 1 |    | Bilgisayara veya yazıcıya bağlanıldığında, görüntülenmekte olan resimden <b>1 kopya bastır.</b> (Bkz: <b>Hedeflere Resim Gönderme</b> sayfa 80).   |
| 2 |    | Görüntülenmekte olan resimden <b>2 kopya bastır.</b>   |
| 3 |    | <b>HP Instant Share Setup...</b> (HP Instant Share Ayarları), <b>HP Instant Share</b> menüsüne e-posta ve başka <b>HP Instant Share</b> hedefleri eklemenize izin verir. Bkz: <b>Fotoğraf Makinesinde Çevrimiçi Hedefleri Ayarlama</b> sayfa 78. |
| 4 |  | <b>EXIT (ÇIKIŞ)</b> seçeneği, <b>HP Instant Share</b> menüsünden çıkmanızı sağlar.   |
- 





**İPUCU:** **HP Instant Share** uygulamasını kullanarak basılacak resimleri seçip, sonra bunları basılmak üzere bir fotoğrafçıya götürürseniz, fotoğrafçıya hangi resimlerden kaç tane basılacağını belirten standart bir DPOF dosyası bulunduğunu söyleyin.

# Fotoğraf Makinesinde Çevrimiçi Hedefleri Ayarlama

**HP Instant Share** menüsünde en fazla 32 adet **HP Instant Share** hedefi (örneğin, e-posta adresi veya grup dağıtım listesi) belirtebilirsiniz.

**NOT:** Bu işlemi yapabilmemiz için Internet bağlantınız olmalıdır.

**NOT:** Fotoğraf makinesinde bir bellek kartınız varsa, kartın kilitli konumda olmadığından ve içinde boş alan bulunduğundan emin olun.

1. Bilgisayarınızda HP Image Zone yazılımının tam sürümü yüklü olmalıdır (bkz: sayfalar 16 ve 100).
2. Makineyi açın ve **HP Instant Share/Print** (HP Instant Share/Yazdır)  /  düğmesine basın.
3.  düğmesini kullanarak **HP Instant Share Setup...** (HP Instant Share Ayarları)  seçeneğini vurgulayın ve  düğmesine basın. Fotoğraf Makinesi Ekranında makinenizi bilgisayarınıza bağlamanızı isteyen bir mesaj belirir.
4. Fotoğraf makinesi ile birlikte verilen USB kablosunu kullanarak, makineyi kapatmadan bilgisayarınıza bağlayın. Kablonun büyük ucunu bilgisayara, küçük ucunu fotoğraf makinesinin yan tarafındaki USB girişine takın.



















Makineyi bilgisayarınıza bağlamanın başka bir yolu da isteğe bağlı HP Photosmart M serisi kenetlenme yuvasını kullanmaktır. Makineyi yuvaya takın ve yuvadaki **Save/Print** (Kaydet/Yazdır)  düğmesine basın.

5. Bir sonraki adım Windows ve Macintosh bilgisayarlarında farklıdır:

- **Windows:** Makine bilgisayara bağlandığında **HP Instant Share Setup** (HP Instant Share Ayarları) programı çalışmaya başlar. Başka bir iletişim kutusu da görüntülenirse, **Cancel** (İptal) seçeneğini tıklatarak bu kutuyu kapatın. **HP Instant Share Setup** (HP Instant Share Ayarları) programında **Start** (Başlat) seçeneğini tıklatın, sonra ekrandaki yönergeleri izleyerek bilgisayarda hedefleri belirtin ve makinenize kaydedin.
- **Macintosh:** Makine bilgisayara bağlandığında **HP Instant Share Setup Asistant** (HP Instant Share Ayar Yardımcısı) çalışmaya başlar. **Continue** (Devam) seçeneğini tıklatın, sonra ekrandaki yönergeleri izleyerek bilgisayarda hedefleri belirtin ve makinenize kaydedin.

# Hedeflere Resim Gönderme

İstedığınız sayıda **HP Instant Share** hedefine bir veya daha fazla resim gönderebilirsiniz. Video klip gönderemezsiniz.

1. Makineyi açın, sonra **HP Instant Share**  menüsünü görüntülemek üzere **HP Instant Share/Print** (HP Instant Share/Yazdır)  /  düğmesine basın.
2.   düğmelerini kullanarak, bir veya daha fazla resim göndermek istediğiniz ilk hedefi vurgulayın.
3.   düğmelerini kullanarak, seçili hedefe göndermek istediğiniz resme gidin.
4.  düğmesine basın, **HP Instant Share** menüsünde bu hedefin üzerinde  simgesi görüntülenir. Hedefin seçimini iptal etmek için  düğmesine tekrar basın.
5.   düğmelerini kullanarak geçerli resim için başka bir hedefi vurgulayın ve  düğmesine basarak seçin.
6.   düğmelerini kullanarak diğer resimlere gidin ve aynı şekilde o resimlerin hedeflerini seçin.
7. Hedef seçme işlemi tamamlandıktan sonra **HP Instant Share** menüsünden çıkmak üzere **Live View** (Canlı Görünüm)  düğmesine basın. Bir menüden çıkmanın diğer yollarını öğrenmek için, bkz: **Kamera Menüleri** sayfa 27.





8. Fotoğraf makinesini bilgisayarınıza **Bilgisayara Görüntü Aktarma** sayfa 83 bölümünde açıklandığı gibi bağlayın. Resimler ilgili **HP Instant Share** hedeflerine otomatik olarak gönderilecektir.

- E-posta hedeflerine gönderilmek üzere seçilen resimler e-posta eki olarak gönderilmez. Bunun yerine güvenli bir HP web sitesine yüklenir, her bir e-posta adresine ise bunu bildiren bir mesaj gönderilir. Mesajda resimlerin küçültülmüş bir hali ve alıcının size cevap yazmak, resimleri bastırmak, bilgisayara kaydetmek, başkasına iletmek vb. işlemleri yapabileceği web sayfasının bağlantısı bulunur. Bu, farklı e-posta programları kullanan kimselerin e-posta ekleri ile uğraşma zorluğu yaşamadan resimlerinizi görebilmelerini sağlar.
- **Baskı** hedeflerine gönderilmek üzere seçilen resimler otomatik olarak bilgisayardan bastırılır.

**NOT:** Fotoğraf makinesini **Doğrudan Kameradan Görüntü Basma** sayfa 85 bölümünde açıklandığı gibi doğrudan bir yazıcıya bağlarsanız, basılmak üzere seçilen resimler otomatik olarak basılır.



# 5 Resim Aktarma ve Basma

## Bilgisayara Görüntü Aktarma

**İPUCU:** Bu işlemi bir bellek kartı okuyucusu (bkz: **Bellek Kartı Okuyucusu Kullanma** sayfa 104) veya isteğe bağlı HP Photosmart M serisi kenetlenme yuvası kullanarak da yapabilirsiniz (kenetlenme yuvasının Kullanım Kılavuzu'na bakın).

### 1. Aşağıdakileri doğrulayın:

- Bilgisayarınızda HP Image Zone yazılımı veya HP Image Zone Express yazılımı yüküldür (bkz: **Yazılımı Yükleme** sayfa 16). HP Image Zone yazılımı kurulu olmayan bir bilgisayara resim aktarmak için, bkz: **HP Image Zone Yazılımını Yüklemeden Kameranızı Kullanma** sayfa 103.
- Makinedeki resimler baskı veya **HP Instant Share** hedefleri için seçilmişlerse, bilgisayarın yazıcıya ve/veya İnternet'e bağlı olduğundan emin olun.

- ### 2. Fotoğraf makineniz, bilgisayara bağlanabilmesi için özel bir USB kablosu ile birlikte satılır. Bu USB kablosunun daha büyük ucunu bilgisayara bağlayın.



3. Fotoğraf makinesinin kenarındaki kauçuk kapağı açıp, USB kablosunun küçük ucunu fotoğraf makinesinin USB girişine takın.
4. Makineyi açın.
  - **Windows sistemde:** Yükleme işlevini HP Image Transfer yazılımı sağlar. **Transfer Images from Camera/Card** (Makineden/Karttan Resim Aktar) ekranında **Start Transfer** (Aktarımı Başlat) seçeneğini tıklayın. Resimler bilgisayara aktarılır, daha önce HP Instant Share hedefleri (sayfa 80) için seçilmiş fotoğraflar varsa, o işlemler başlatılır. Bilgisayarda **Image Action Summary** (Resim Eylemi Özeti) ekranı görüntülendiğinde, fotoğraf makinesinin bilgisayarla olan bağlantısını kesebilirsiniz.
  - **Macintosh sistemde:** Yükleme işlevini Image Capture veya iPhoto uygulaması sağlar. Görüntüleri **HP Instant Share** hedefleri için işaretlediyseniz (bkz. sayfalar 76 ve 78), **Eylemler gerçekleştirilmeye hazır** ekranı görünür. Görüntüleri hedeflerine göndermek için **OK**'i tıklayın. Image Capture veya iPhoto daha sonra görüntüleri ve videoyu bilgisayarınıza aktarır. Yükleme işlemi tamamlandığında, makinenin bilgisayarla olan bağlantısını kesebilirsiniz.

# Doğrudan Kameradan Görüntü Basma

Resimleri bastırmak için makineyi doğrudan PictBridge onaylı bir yazıcıya bağlayabilirsiniz. Yazıcınızın PictBridge onaylı olup olmadığını anlamak için yazıcının üzerinde PictBridge logosu olup olmadığına bakın.



1. Yazıcının açık olmasına dikkat edin. Yazıcıda yanıp sönen hiçbir ışık veya yazıcı ile ilgili gösterilen hata mesajı olmamalıdır. Yazıcıya gerekiyorsa kağıt yükleyin.
2. Fotoğraf makinenizi yazıcıya bağlayın.

- a. Fotoğraf makinenizde **USB Configuration** (USB Yapılandırması) ayarı için **Digital Camera** (Dijital Fotoğraf Makinesi) seçeneğini belirlediğinizden emin olun (bkz: **USB Configuration (USB Yapılandırması)** sayfa 94).



- b. Makinenizle birlikte verilen USB kablosunun büyük ve düz ucunu PictBridge onaylı yazıcının uygun girişine takın.

**İPUCU:** PictBridge girişi genellikle yazıcının ön tarafındadır.

3. Makinenin kenarındaki kauçuk kapağı açıp, USB kablosunun küçük ucunu fotoğraf makinesinin USB girişine takın.

4. Makine yazıcıya bağılyken, makinede bir **Print Setup** (Baskı Düzeni) menüsü görünür. Basılacak resimleri makinenin **HP Instant Share** menüsünü kullanarak seçmiş durumdaysanız, seçili resim sayısı gösterilir. Aksi takdirde, **Resimler: TÜMÜ** ifadesi görüntülenir.



**Print Setup** (Baskı Düzeni) ekranının sağ alt köşesinde, görüntüleri basmak için kullanılacak sayfa düzenini gösteren bir baskı önizleme bölümü vardır. Bu baskı önizleme, siz **Print Size** (Baskı Boyutu) ve **Paper Size** (Kağıt Boyutu) ayarlarını değiştirdikçe güncelleştirilir.

**Print Size** (Baskı Boyutu) veya **Paper Size** (Kağıt Boyutu) için **varsayılan** görüntüleniyorsa, baskı önizleme yapılmaz. Yazıcı resimleri basmada kullanılacak sayfa düzenini otomatik olarak belirler.

5. **Print Setup** (Baskı Düzeni) menüsündeki ayarları değiştirmek için fotoğraf makinesindeki ▲▼ düğmelerini kullanarak bir menü seçeneğini seçin, sonra makinedeki ◀▶ düğmelerini kullanarak ayarı değiştirin.
6. Ayarlar doğru olduğunda makinedeki <sup>Menu</sup>OK düğmesine basarak baskı işlemini başlatın.

Fotoğraf makinesini yazıcıya bağladıktan sonra seçili resimleri bastırabilirsiniz (bkz: sayfa 80).

**NOT:** Doğrudan fotoğraf makinesinden video klipler basılamaz. Yazıcınızda bir bellek kartı yuvası varsa ve video klip basabiliyorsa, bellek kartını doğrudan yazıcının bellek kartı yuvasına takıp video klipi basabilirsiniz. Daha fazla bilgi için yazıcınızın kullanım kılavuzuna bakın.

**NOT:** Fotoğraf makinesini HP ürünü olmayan bir yazıcıya bağladığınızda baskı işlemi ile ilgili sorunlarla karşılaşılıyorsanız, yazıcınızın üreticisine başvurun. HP, diğer üreticilerin yazıcıları için müşteri desteği sağlamaz.

**İPUCU:** Bu bölümde anlatılan yöntemin yanında, aşağıdaki yöntemlerden birini kullanarak da resimleri doğrudan makineden bastırabilirsiniz:

- Bastırmak istediğiniz resimleri içeren isteğe bağlı bellek kartınız varsa ve yazıcınızda da bir bellek kartı yuvası bulunuyorsa, isteğe bağlı bellek kartını fotoğraf makinesinden çıkartıp yazıcının bellek kartı yuvasına takın. Ayrıntılı bilgi için yazıcınızın kullanım kılavuzuna bakın.
- İsteğe bağlı bir HP Photosmart M series kenetleme yuvanız varsa, fotoğraf makinesini yazıcıya bu yuvayı kullanarak bağlayabilirsiniz. Yönergeler için kenetlenme yuvası Kullanım Kılavuzu'na bakın.





# 6 Setup (Ayarlar) Menüsünü Kullanma

**Setup** (Ayarlar) menüsü, çeşitli makine ayarlarını yapmanıza (örneğin, kamera sesleri, tarih ve saat, USB veya TV bağlantısının yapılandırması) olanak verir.

1. **Setup** (Ayarlar) menüsünü görüntülemek için önce diğer menülerden birini görüntüleyin (bkz: **Kamera Menüleri** sayfa 27), sonra ◀▶ düğmelerini kullanarak **Setup** 🗑️ (Ayarlar) menüsü sekmesine gidin.



2. **Setup** (Ayarlar) menüsü seçenekleri arasında geçiş yapmak için ▲▼ düğmelerini kullanın.
3. Vurgulanan bir seçeneği seçip alt menüsünü görüntülemek için <sup>Menu</sup>OK düğmesine basın veya vurgulanan seçeneğin ayarını alt menüsüne gitmeden değiştirmek için ◀▶ düğmelerini kullanın.
4. Bir alt menüde, **Setup** (Ayarlar) menü seçeneğinin ayarını değiştirmek için ▲▼ düğmelerini ve sonra <sup>Menu</sup>OK düğmesini kullanın.
5. **Setup** (Ayarlar) menüsünden çıkmak için **Live View** (Canlı Görünüm) 📷 düğmesine basın. Bir menüden çıkmanın diğer yollarını öğrenmek için, bkz: **Kamera Menüleri** sayfa 27.

# Display Brightness (Ekran Parlaklığı)

Bu ayar, çeşitli ortamlarda Kamera Ekranı'nın parlaklığını ayarlamanıza olanak verir. Bu ayarı kullanarak fazla aydınlık ortamlarda parlaklığı artırabilir veya pil ömrünü uzatmak için parlaklığı azaltabilirsiniz.

Varsayılan **Display Brightness** (Ekran Parlaklığı) ayarı **Medium** (Orta) seçeneğidir.

1. **Setup** (Ayarlar) menüsünde (sayfa 89), **Display Brightness** (Ekran Parlaklığı) öğesini seçin.
2. **Display Brightness** (Ekran Parlaklığı) alt menüsünde, ekran için istediğiniz parlaklık düzeyini vurgulayın. Her ayarın ekran parlaklığı üzerindeki etkisini görebilmeniz için, yeni ayar menünün arkasında **Live View** (Canlı Görünüm) ekranına uygulanır.
3. Ayarı kaydetmek ve **Setup** (Ayarlar) menüsüne geri dönmek için  $\frac{\text{Menu}}{\text{OK}}$  düğmesine basın.



Yeni ayar, yeniden değiştirilinceye kadar, hatta makineyi kapattığınızda dahi devrede kalır.

# Camera Sounds (Kamera Sesleri)

Kamera sesleri kamerayı açtığınızda, bir düğmeye bastığınızda veya bir resim çektiğinizde çıkardığı seslerdir. Kamera sesler görüntüler veya video kliplerle kaydedilen audio sesleri değildir.

**Camera Sounds** (Kamera Sesleri) ayarı varsayılan olarak **On** (Açık) seçeneğindedir.

1. **Setup** (Ayarlar) menüsünde (sayfa 89), **Camera Sounds** (Kamera Sesleri) öğesini seçin.
2. **Camera Sounds** (Kamera Sesleri) alt menüsünde **Off** (Kapalı) veya **On** (Açık) seçeneğini vurgulu hale getirin.
3. Ayarı kaydetmek ve **Setup** (Ayarlar) menüsüne geri dönmek için  $\frac{\text{Menu}}{\text{OK}}$  düğmesine basın.

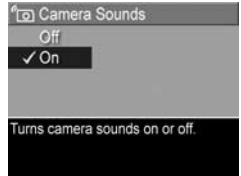

Yeni ayar, yeniden değiştirilinceye kadar, hatta makineyi kapattığınızda dahi devrede kalır.

# Live View at Power On (Açılırken Canlı Görünüm)

Bu ayar, makine her açıldığında otomatik olarak **Live View** (Canlı Görünüm) özelliğine geçilmesini veya Fotoğraf Makinesi Ekranının kapatılmasını sağlar.

**Live View at Power On** (Açılırken Canlı Görünüm) ayarı varsayılan olarak **Live View On** (Canlı Görünüm Açık) seçeneğindedir.

**İPUCU:** **Live View at Power On** (Açılırken Canlı Görünüm) ayarını **Live View Off** (Canlı Görünüm Kapalı) olarak ayarlamak pil gücünden tasarruf sağlayabilir.

1. **Setup** (Ayarlar) menüsünde (sayfa 89), **Live View Setup** (Canlı Görünüm Kurulumu) ögesini seçin.

2. **Live View at Power On** (Açılırken Canlı Görünüm) alt menüsünde **Live View On** (Canlı Görünüm Açık) veya **Live View Off** (Canlı Görünüm Kapalı) seçeneğini vurgulayın.

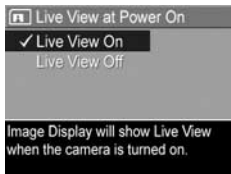

3. Ayarı kaydetmek ve **Setup** (Ayarlar) menüsüne geri dönmek için **Menu** **OK** düğmesine basın.

Yeni ayar, yeniden değiştirilinceye kadar, hatta makineyi kapattığınızda dahi devrede kalır.

# Date & Time (Tarih ve Saat)

Bu ayar tarih/saat biçimini, ayrıca kameranın geçerli tarih ve saatini ayarlamanıza izin verir. Bu, genellikle makineyi ilk kurduğunuzda yapılır; ancak farklı saat dilimlerine seyahat ederken, makine uzun süre kapalı kaldıktan sonra veya tarih ve saat yanlış ise tarih ve saati yeniden ayarlamanız gerekebilir.

Seçilen tarih/saat biçimi, **Playback** alanındaki tarih bilgisini göstermek için kullanılır. Ayrıca bu ayarda seçilen biçim **Date & Time Imprint** (Tarih ve Saat Basma) özelliğinde kullanılan biçimdir (bkz: **Date & Time Imprint (Tarih ve Saat Basma)** sayfa 56).

1. **Setup** (Ayarlar) menüsünde (sayfa 89) **Date & Time Imprint** (Tarih ve Saat Basma) öğesini seçin.
2. **Date & Time** (Tarih ve Saat) alt menüsünde ▲▼ düğmelerini kullanarak vurgulanan seçimin değerini ayarlayın.
3. Diğer seçeneklere geçmek için ◀▶ düğmelerine basın.
4. Doğru tarih/saat biçimi, tarih ve saat ayarlanana dek 2. ve 3. adımı tekrarlayın.
5. Ayarı kaydetmek ve **Setup** (Ayarlar) menüsüne geri dönmek için  $\frac{\text{Menu}}{\text{OK}}$  düğmesine basın.



Tarih/saat ayarı, makineyi kapatsanız da tekrar değiştirilene kadar geçerli olur. Tarih ve saat ayarı; makinede takılı olan piller dolu olduğu, piller 10 dakikadan daha kısa bir süre için çıkartılmış olduğu veya makine isteğe bağlı bir HP AC güç adaptörüne bağlı olduğu sürece güncel kalır.

# USB Configuration (USB Yapılandırması)

Bu ayar makinenin bilgisayara bağlandığında nasıl tanınacağını belirler.

1. **Setup** (Ayarlar) menüsünde (sayfa 89), **USB** öğesini seçin.

2. **USB Configuration** (USB Yapılandırması) alt menüsünde şu iki seçenektan birini vurgulayın:



- **Digital Camera** (Dijital

Fotoğraf Makinesi)—Fotoğraf makinesinin bilgisayar tarafından Picture Transfer Protocol (Resim Aktarım Protokolü - PTP) standardını destekleyen bir dijital fotoğraf makinesi olarak tanınmasına neden olur. Bu makinedeki varsayılan ayardır.

- **Disk Drive** (Disk Sürücüsü)—Fotoğraf makinesinin bilgisayar tarafından Mass Storage Device Class (Yığın Depolama Aygıtı Sınıfı - MSDC) standardını kullanan bir disk sürücüsü olarak tanınmasını sağlar. HP Image Zone yazılımı kurulu olmayan bir bilgisayara görüntü aktarmak için bu ayarı kullanın (bkz: **HP Image Zone Yazılımı Olmadan Görüntüleri Bilgisayara Aktarma** sayfa 104). Bu ayar HP Image Zone yazılımının kurulu olmadığı bir Windows 98 bilgisayarında kullanılamaz.

3. Ayarı kaydetmek ve **Setup** (Ayarlar) menüsüne geri dönmek için <sup>Menu</sup>OK düğmesine basın.

Yeni ayar, yeniden değiştirilinceye kadar, hatta makineyi kapattığınızda dahi devrede kalır.

# TV Configuration (TV Yapılandırması)

Bu ayar, fotoğraf makinesi görüntülerini, isteğe bağlı bir HP Photosmart M series fotoğraf makinesi kenetlenme yuvası ile makineye bağlı bir televizyonda görüntülemek için video sinyal biçimini ayarlamanıza olanak verir.

Varsayılan **TV Configuration** (TV Yapılandırma) ayarı fotoğraf makinesini, ilk açtığınızda seçtiğiniz dile ve bölgeye bağlı olarak değiştirir.

1. **Setup** (Ayarlar) menüsünde (sayfa 89), **TV Configuration** (TV Yapılandırması) öğesini seçin.

2. **TV Configuration** (TV Yapılandırması) alt menüsünde şu iki seçenekten birini vurgulayın:

- **NTSC**—Bu biçim özellikle Kuzey Amerika'da, Güney Amerika'nın bazı bölgelerinde, Japonya'da, Kore'de ve Tayvan'da kullanılır.
- **PAL**—Bu biçim özellikle Avrupa'da, Uruguay'da, Paraguay'da, Arjantin'de ve Asya'nın bazı bölümlerinde kullanılır.

**İPUCU:** Geçerli ayar yaşadığınız yerde çalışmıyorsa diğer ayarı deneyin.

3. Ayarı kaydetmek ve **Setup** (Ayarlar) menüsüne geri dönmek için  düğmesine basın.

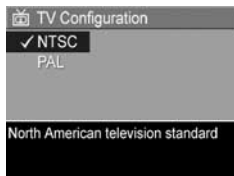

Yeni ayar, yeniden deęiřtirilinceye kadar, hatta makineyi kapattığınızda dahi devrede kalır.

Makineyi bir televizyona baęlama konusunda daha fazla bilgi için kenetleme yuvasının Kullanım Kılavuzu'na bakın.

## Language (Dil)

Bu ayar, kamera arabiriminde, örneęin menü metinlerinde kullanıldili ayarlamanıza izin verir.

1. **Setup** (Ayarlar) menüsünde (sayfa 89),  öğesini seçin.
2. **Language** (Dil) alt menüsünde kullanmak istediğiniz dili vurgulamak için ▲▼ ve ◀▶ düğmesini kullanın.
3. Ayarı kaydetmek ve **Setup** (Ayarlar) menüsüne geri dönmek için  düğmesine basın.



Yeni ayar, yeniden deęiřtirilinceye kadar, hatta makineyi kapattığınızda dahi devrede kalır.



# Move Images to Card (Görüntüleri Karta Taşıma)

Bu seçenek dahili bellekteki resimleri makinenize taktığınız isteğe bağlı bir bellek kartına taşımanıza olanak verir (bkz: **Bellek Kartı Takma ve Biçimlendirme (İsteğe Bağlı)** sayfa 14). Bu seçenek ancak makinenize isteğe bağlı bir bellek kartı takılıysa ve dahili bellekte en az bir resim varsa **Setup** (Ayarlar) menüsünde kullanılabilir.

1. **Setup** (Ayarlar) menüsünde (sayfa 89), **Move Images to Card...** (Görüntüleri Karta Taşı...) seçeneğini vurgulu hale getirin ve  $\frac{\text{Menu}}{\text{OK}}$  düğmesine basın.
2. Fotoğraf Makinesi Ekranında bir onay ekranı görüntülenir.
  - Bellek kartında, dahili bellekteki tüm resimleri alacak kadar yer varsa, onay ekranında tüm resimleri taşımak isteyip istemediğiniz sorulur.
  - Yalnızca resimlerden bir kısmı sığıyorsa, onay ekranında kaç adet resmin taşınabileceği bildirilir ve bunları taşımak isteyip istemediğiniz sorulur.
  - Bellek kartına hiç bir resim taşınamıyorsa, onay ekranında **CARD FULL** (KART DOLU) ifadesi bulunur.

Taşıma sırasında bir ilerleme çubuğu gösterilir. Bellek kartına hatasız taşınan tüm görüntüler daha sonra kameranın dahili belleğinden silinirler. Taşıma işlemi bittikten sonra **Setup** (Ayarlar) menüsüne dönersiniz.



---

# 7 Sorun Giderme ve Destek

Bu bölümde aşağıdaki konular hakkında bilgiler bulunmaktadır:

- Makineyi sıfırlama (sayfa 100)
- HP Image Zone yazılımı, sistem gereksinimleri ve HP Image Zone Express (sayfa 100)
- HP Image Zone yazılımını yüklemeyen makineyi kullanma (sayfa 103)
- Olası sorunlar, nedenleri ve çözümleri (sayfa 110)
- Fotoğraf makinesindeki hata mesajları (sayfa 126)
- Bilgisayardaki hata mesajları (sayfa 143)
- HP'den yardım alma, web ve telefon desteği (sayfa 145)

**NOT:** Burada bahsedilen sorunların çözümleri hakkında daha fazla bilgi ve kameranız ile HP Image Zone yazılımını kullanırken karşılaşılabileceğiniz diğer sorunlar için bkz. HP Müşteri Desteği web sitesi [www.hp.com/support](http://www.hp.com/support)

# Kamerayı Sıfırlama

Düğmelere bastığınızda kameranız yanıt vermiyorsa, aşağıdaki şekilde kamerayı sıfırlamayı deneyin:

1. Kamerayı kapatın.
2. Takılı isteğe bağlı bellek kartı varsa, çıkartın. (Sıfırlama işlemi için isteğe bağlı bellek kartını gerekmesede, sorunun nedeni bellek kartı ise bunu ortadan kaldırmış olur.)
3. Tüm güç kaynaklarını (piller ve AC fişi) fotoğraf makinesinden çıkartın ve en az 5 saniye bekleyin.
4. Pilleri takın ve Pil/Bellek kartının kapağını kapatın ve/veya HP AC güç adaptörünü yeniden kameraya bağlayın.
5. Makinenin isteğe bağlı bellek kartı olmadan çalıştığını doğruladıktan sonra, kartınız varsa yeniden takın.

Makineyi sıfırladığınız zaman, makine ayarları fabrikada ayarlanan varsayılan değerlerine döner. Bellekte depolanmış olan resimler korunur.

## HP Image Zone Yazılımı

HP Image Zone yazılımında makinenizin özelliklerini zenginleştiren çeşitli işlevler vardır. HP Image Zone yazılımının tam sürümü ile; belirlediğiniz e-posta adreslerine (dağıtım listeleri dahil) resim göndermek, çevrimiçi albümler oluşturmak veya makinenizi bilgisayarınıza bağladığınızda otomatik olarak resim bastırmak için **HP Instant Share** uygulamasını kullanabilirsiniz (bkz: **Bilgisayara Görüntü Aktarma** sayfa 83).

Bilgisayarınızda Windows işletim sistemi varsa, HP Image Zone yazılımı kurulum işlemi (bkz: **Yazılımı Yükleme** sayfa 16) otomatik olarak HP Image Zone yazılımının tam sürümünü veya HP Image Zone Express sürümünü yükler ya da hiçbir HP Image Zone yazılımı yüklemeyebilir. Bu, bir sonraki bölümde açıklandığı gibi bilgisayarınızın sistem yapılandırmasına bağlıdır. HP Image Zone tam sürümünde bulunan bazı özellikler HP Image Zone Express sürümünde yoktur. Bkz: **HP Image Zone Express (Yalnızca Windows)** sayfa 102.

## Sistem Gereksinimleri (Yalnızca Windows)

**NOT:** Bu bölümdeki sistem gereksinimleri yalnızca Windows işletim sistemi kullanan bilgisayarlar içindir.

Bilgisayarınızın sistem yapılandırmasına bağlı olarak, kurulum işlemi otomatik olarak HP Image Zone yazılımının tam sürümünü veya HP Image Zone Express sürümünü yükler ya da hiçbir HP Image Zone yazılımı yüklemeyebilir.

- Bilgisayarınızda Windows 2000 veya XP işletim sistemi, en az 128 MB RAM varsa, yükleme işlemi HP Image Zone yazılımının tam sürümünü yükler.
- Bilgisayarınızda Windows 2000 veya XP işletim sistemi, 64MB - 128MB RAM varsa, kurulum işlemi HP Image Zone Express yazılımını yükler. Bkz: **HP Image Zone Express (Yalnızca Windows)** sayfa 102.
- Bilgisayarınızda Windows 98, 98 SE veya ME işletim sistemi, en az 64MB RAM varsa, yükleme işlemi HP Image Zone Express yazılımını yükler.

- Bilgisayarınızda en fazla 64MB RAM varsa, HP Image Zone yazılımı yüklenemez. Fotoğraf makinenizi kullanabilirsiniz ancak makinedeki **HP Instant Share** özelliğini kullanamazsınız. Bkz: **HP Image Zone Yazılımını Yüklemeden Kameranızı Kullanma** sayfa 103.

## HP Image Zone Express (Yalnızca Windows)

HP Image Zone Express fotoğraf makinenizden bilgisayarınıza resim aktarmanıza olanak verir. Ancak tam sürümdeki bazı özellikleri içermez:

- HP Image Zone Express yazılımını makinenizdeki **HP Instant Share** işlevlerinden herhangi biriyle kullanamazsınız. Örneğin, bastırmak üzere resim seçip HP Image Zone Express yazılımı yoluyla bu resimleri otomatik olarak bastıramazsınız. Ancak basılacak resimleri makinenizdeki **HP Instant Share** menüsünde seçtikten sonra doğrudan bir yazıcıya bastırabilirsiniz (bkz: **Doğrudan Kameradan Görüntü Basma** sayfa 85). Ayrıca HP Image Zone Express yazılımının kendisinde bulunan **HP Instant Share** işlevlerini kullanabilirsiniz.
- HP Image Zone Express yoluyla video klipleri bilgisayarınıza aktarabilirsiniz. Ancak bunları başka bir görüntüleme yazılım paketi kullanarak görüntülemeniz gerekir.

# HP Image Zone Yazılımını Yüklemeden Kameranızı Kullanma

HP Image Zone veya HP Image Zone Express yazılımlarını yüklemeden de fotoğraf makinenizle fotoğraflar ve görüntüler çekebilirsiniz. Ancak, kameranızla yapabileceğiniz bazı işlemler etkilenir:

- **HP Instant Share** işlevi HP Image Zone yazılımına bağlıdır. Bu nedenle, yazılım bilgisayarınıza yüklenmezse, **HP Instant Share** işlevini fotoğraf makinenizde kullanamazsınız.
- Makinedeki **HP Instant Share** menüsünü kullanarak basılmak üzere işaretlediğiniz görüntüler, makine bilgisayara bağlandığında otomatik olarak basılmaz. Ancak, bu özellik yine de aşağıdaki senaryolarda kullanılabilir:
  - Kamerayı doğrudan bir yazıcıya bağladığınızda.
  - Yazıcınızda bellek kartı yuvası varsa ve makinenizde bir bellek kartı kullanıyorsanız, bellek kartını makineden çıkartıp, yazıcıdaki bellek kartı yuvasına yerleştirerseniz yeterlidir.
- Görüntüleri ve video klipleri fotoğraf makinesinden bilgisayarınıza aktarma işlemi farklı olacaktır, çünkü normalde bu görevi HP Image Zone yazılımı yürütür. Ayrıntılar için aşağıdaki bölüme bakın.

# HP Image Zone Yazılımı Olmadan Görüntüleri Bilgisayara Aktarma

HP Image Zone yazılımını bilgisayarınıza yüklemeyeniz veya yükleyemeyeniz, görüntüleri fotoğraf makinesinden bilgisayara aktarmanın iki yolu vardır:

- Fotoğraf makinenizi bilgisayara **Digital Camera** (Dijital Kamera) (yalnızca Windows XP veya Mac OS ) olarak bağlama
- Bir bellek kartı okuyucusu kullanma
- Fotoğraf makinesini **Disk Sürücüsü** Olarak Yapılandırma

## Fotoğraf Makinenizi Bir Dijital Fotoğraf Makinesi olarak Bağlama

Eğer işletim sisteminiz Windows XP veya Mac OS X ise sadece fotoğraf makinenizi bilgisayarınıza doğrudan bağlayın. İşletim sistemi görüntüleri aktarmanıza yardımcı olacak bir programı başlatacaktır. **Setup Menu** (Ayar Menüsü) altındaki **USB Configuration**'ın (USB Yapılandırması) **Digital Camera** olarak ayarlandığından emin olun ve fotoğraf makinenizi USB kablosu ile bilgisayarınıza bağlayın.

## Bellek Kartı Okuyucusu Kullanma

Makinenizde bellek kartı kullanıyorsanız, kartı makineden çıkarıp bellek kartı okuyucusuna (ayrıca satın alınır) yerleştirmek yeterlidir. Bellek kartı okuyucusu tamamen bir disket sürücüsü veya CD-ROM sürücüsü gibi davranır. Ayrıca, bazı bilgisayarlarda ve HP Photosmart yazıcılarda yerleşik olarak bellek kartı yuvaları vardır ve bu bellek kartı yuvalarını, görüntüleri bilgisayara kaydetmek için normal bellek kartı okuyucusunu kullandığınız gibi kullanabilirsiniz.



## Bellek Kartı Okuyucusu Kullanarak Windows Bilgisayarına Görüntü Aktarma

1. Bellek kartını makinenizden çıkarın ve bellek kartı okuyucusuna (veya bilgisayarınızdaki ya da yazıcıdaki bellek kartı yuvasına) yerleştirin.
2. Masaüstünüzde **Bilgisayarım** simgesini sağ tıklayın ve menüden **Araştır** seçeneğini belirleyin.
3. **Bilgisayarım** altında disk sürücülerinin listesini gösteren bir ekran belirir. Bellek kartı çıkarılabilir bir disk sürücü gibi görünür. Çıkarılabilir diskin hemen solundaki + işaretini tıklayın.
4. Çıkarılabilir disk altında iki dizin (klasör) belirir. **DCIM** adlı klasörün yanındaki + işaretini tıklattığınızda bir alt dizin belirir. **DCIM** altındaki alt dizini tıklattığınızda, Gezgin ekranının sağ tarafında görüntülerinizin listesi belirir.
5. Tüm görüntüleri seçin (**Düzen** açılır menüsünde **Tümünü Seç'i** tıklayın), sonra kopyalayın (**Düzen** menüsünde **Kopyala'**ı tıklayın).
6. **Bilgisayarım** altında **Yerel Disk'i** tıklayın. Şimdi bilgisayarınızın sabit disk sürücüsünde çalışıyorsunuz.
7. **Yerel Disk** altında yeni bir klasör oluşturun (**Dosya** açılır menüsüne gidin ve **Yeni'**yi tıklayıp, sonra da **Klasör'ü** tıklayın. Gezgin ekranının sağ tarafında **Yeni Klasör** adlı bir klasör belirir). Bu yeni klasörün metni vurguluyken yeni bir ad yazabilirsiniz (örneğin, **Resimler**). Klasörün adını daha sonra değiştirmek için, klasör adını sağ tıklayıp, beliren menüden **Yeniden Adlandır** seçeneğini belirlemeniz, sonra da yeni adı yazmanız yeterlidir.
8. Yeni oluşturduğunuz klasörü tıklayıp, ardından **Düzen** açılır menüsüne gidin ve **Yapıştır'**ı tıklayın.

9. 5. adımda kopyaladığınız görüntüler daha sonra bilgisayarınızın sabit sürücüsündeki bu yeni klasöre yapıştırılır. Görüntülerin bellek kartından başarıyla aktarılmış olup olmadığını görmek için yeni klasörü tıklatın. Bu klasörde, bellek kartında gördüğünüz (4. adım) dosya listesinin aynısını görmemiz gerekir.
  10. Görüntülerin bellek kartından bilgisayarınıza başarıyla aktarılmış olduğunu doğruladıktan sonra, kartı yeniden fotoğraf makinesine yerleştirin. Kartta yer açmak için görüntüleri silebilir veya kartı biçimlendirebilirsiniz (Fotoğraf makinesinin **Playback** menüsündeki **Delete** (Sil) seçeneği altında).
- NOT:** Resim veya kartların bozulmasını önlemeye yardımcı olacağından, resimleri silmek yerine kartı biçimlendirmeniz önerilir.

## **Bellek Kartı Okuyucusu Kullanarak Macintosh Bilgisayarına Görüntü Aktarma**

1. Bellek kartını fotoğraf makinenizden çıkarın ve bellek kartı okuyucusuna (veya bilgisayarınızdaki ya da yazıcıdaki bellek kartı yuvasına) yerleştirin.
2. Bilgisayar konfigürasyonunuza veya çalıştırdığınız Mac OS işletim sistemi sürümüne bağlı olarak, Image Capture veya iPhoto adlı bir uygulama otomatik olarak başlatılacak ve görüntüleri fotoğraf makinesinden bilgisayara aktarmanız için rehberlik edecektir.
  - Image Capture uygulaması başlatılırsa, görüntüleri bilgisayarınıza aktarmak için **Download Some** (Bazılarını Yükle) veya **Download All** (Tümünü Yükle) düğmesini tıklatın. Varsayılan olarak, görüntüler **Pictures** (Resimler) veya **Movies** (Filmler) klasörüne konur (dosyanın türüne göre).



- iPhoto uygulaması başlatılırsa, görüntüleri bilgisayarınıza aktarmak için **Import** (Al) düğmesini tıklayın. Görüntüler iPhoto uygulamasında saklanır, bu yüzden görüntülere daha sonra erişmek için sadece iPhoto uygulamasını çalıştırmanız yeterlidir.
- Otomatik olarak başlayan herhangi bir uygulama olmazsa veya resimleri elle kopyalamak isterseniz, masaüstünde bellek kartını temsil eden bir disk sürücüsü simgesini bulun ve resimlerinizi oradan yerel sabit sürücüye kopyalayın. Dosyaları kopyalama hakkında daha fazla bilgi için, bilgisayarınızdaki yardım sistemi olan Mac yardımını ziyaret edin.

**NOT:** Macintosh bilgisayarlarda otomatik olarak Image Capture veya iPhoto başlatılmazsa, masaüstünde **HP\_M415** etiketli bir disk sürücüsü simgesi arayın. Dosyaların nasıl kopyalanacağı konusunda daha fazla bilgi için, Mac yardımını ziyaret edin.

## Fotoğraf Makinesini Disk Sürücüsü Olarak Yapılandırma

Bu yöntemle, fotoğraf makineniz bilgisayarınıza bağlandığında bir disk sürücüsü görevi görür, böylece HP Image Zone yazılımını kullanmadan resim aktarabilirsiniz.

**NOT:** Bu yöntem Windows 98 bilgisayarlarında kullanılamaz.

1. Fotoğraf makinenizi **Disk Drive** (Disk Sürücüsü) olarak ayarlayın (bu adımı yalnızca bir kez uygulamanız gerekir):
  - a. Fotoğraf makinesini açın ve **Capture** (Yakalama) menüsünü görüntülemek üzere  $\frac{\text{Menu}}{\text{OK}}$  düğmesine basın.
  - b. **Setup Menu**'ye (Ayarlar Menüsü) girmek için ► düğmesini kullanın .
  - c. ▼ düğmesini kullanarak **USB** menü seçeneğini vurgulu hale getirip  $\frac{\text{Menu}}{\text{OK}}$  düğmesine basın.
  - d. **Disk Drive** (Disk Sürücüsü) seçeneğini belirlemek için ▼ düğmesini kullanın ve ardından  $\frac{\text{Menu}}{\text{OK}}$  düğmesine basın.
  - e. ▼ düğmesini kullanarak  **EXIT** (ÇIKIŞ) seçeneğini vurgulu hale getirin ve ardından  $\frac{\text{Menu}}{\text{OK}}$  düğmesine basın.
2. Fotoğraf makinenizi **Disk Drive** (Disk Sürücüsü) moduna ayarladıktan sonra, USB kablosunu kullanarak makineyi bilgisayarınıza bağlayın
3. Bu noktada, görüntüleri aktarma işlemi **Bellek Kartı Okuyucusu Kullanma** sayfa 104 bölümünde açıklanan işlemle aynıdır. Windows kullanılan bilgisayarlarda, fotoğraf makinesi Windows Gezgin ekranında çıkarılabilir disk olarak görünür. Macintosh bilgisayarlarda Image Capture veya iPhoto uygulaması otomatik olarak başlatılır.
4. Görüntüleri bilgisayara aktarma işlemi tamamladığınızda, fotoğraf makinesinin bilgisayar bağlantısını çıkarın. Bilgisayarınızın işletim sistemi Windows 2000 veya XP ise, kamerayı ayırdığınızda "Güvensiz Çıkarılma" uyarısı alabilirsiniz. Bu uyarı gözardı edebilirsiniz.

**NOT:** Macintosh bilgisayarlarda otomatik olarak Image Capture veya iPhoto başlatılmazsa, masaüstünde **HP\_M415** etiketli bir disk sürücüsü simgesi arayın. Dosyaları kopyalama hakkında daha fazla bilgi için, bilgisayarınızdaki yardım sistemi olan Mac yardımını ziyaret edin.

# Sorunlar ve Çözümler

Sorun	Olası Nedeni	Çözüm
<b>Kamera açılmıyor.</b>	Piller düzgün şekilde görev yapmıyor, tamamen bitmiş, yanlış yönde takılmış, eksik veya yanlış türden.	<ul style="list-style-type: none"><li>• Pilin gücü azalmış veya pil tamamen bitmiş olabilir. Yeni veya doldurulmuş pil takmayı deneyin.</li><li>• Pillerin doğru takıldığından emin olun (bkz: sayfa 11).</li><li>• Normal alkalin pil kullanmayın. En iyi verimi almak için Energizer Lityum AA veya doldurulabilir NiMH AA pillerden kullanın.</li></ul>
	İsteğe bağlı HP AC güç adaptörü kullanıyorsanız, bu adaptör kameraya veya bir elektrik prizine takılı olmayabilir.	HP AC güç adaptörünün kameraya ve elektrik gelen bir prize takılı olduğundan emin olun.
	İsteğe bağlı HP AC güç adaptörü düzgün çalışmıyordur.	HP AC güç adaptörünün hasarlı veya bozuk olmadığından ve elektrik gelen bir prize takılı olduğundan emin olun.
	Fotoğraf makinesi çalışmıyor.	Makineyi sıfırlayın (bkz: sayfa 100).

<b>Sorun</b>	<b>Olası Nedeni</b>	<b>Çözüm</b>
<b>Kamera açılmıyor</b> (devamı).	İsteğe bağlı bellek kartı desteklenmiyor veya bozuk olabilir.	Bellek kartının makinenize uygun türde olduğundan emin olun (bkz: sayfa 174). Kart uygun türden değilse, çıkartın ve kameranın açılıp açılmadığına bakın. Bellek kartı çıkarıldığında kamera açılıyorsa, kart muhtemelen bozuktur. Bellek kartını değiştirin.
<b>Güç ışığı yanıyor, ancak makine "takılmış" gibi görünüyor ve çalışmıyor.</b>	Makinede geçici bir sorun olabilir.	Makineyi sıfırlayın (bkz: sayfa 100).
<b>Pilleri sık sık değiştirmem veya doldurmam gerekiyor.</b>	<b>Live View</b> (Canlı Görünüm) işlevi veya video kaydı için Fotoğraf Makinesi Ekranının çok fazla kullanılması, flaşın ve yakınlaştırma işlevinin çok sık kullanılması büyük oranda pil gücü tüketir.	Bkz: <b>Pil Ömrünü Uzatma</b> sayfa 152.

Sorun	Olası Nedeni	Çözüm
<b>Pilleri sık sık değiştirmem veya doldurmam gerekiyor (devam).</b>	Kullandığınız NiMH pilleri yanlış doldurulmuş veya bir süredir kullanılmadıkları için kendi kendine boşalmış.	NiMH pilleri yeni iken tam olarak doldurulamaz, kameraya takılı olsa da olmasa da zamanla boşalır. Yeni veya yakın zamanda doldurulmamış olan bir pilin tam kapasiteye ulaşması için yeniden doldurulması gerekir (bkz: sayfa 158).
	Pilin türü makinenin kullanım tarzı için uygun değildir.	Bkz: <b>Pil Türlerinde Performans</b> sayfa 154.
<b>Kameranin pilleri dolmuyor.</b>	Doldurulabilir pil takılmamış.	NiMH pillerden takın. Lityum ve Alkalin piller yeniden doldurulamaz.
	Piller dolu durumdadır.	NiMH piller yeni doldurulmuşsa, pil doldurma işlemi başlamaz. Bir süre boşalmasını bekleyip yeni doldurmaya deneyin.
	Yanlış AC güç adaptörü kullanılıyor.	Yalnızca bu makineyle kullanılması onaylanan HP AC güç adaptörünü kullanın (bkz: sayfa 163).







<b>Sorun</b>	<b>Olası Nedeni</b>	<b>Çözüm</b>
<b>Kameranın pilleri dolmuyor</b> (devam).	Pil voltajı doldurma işleminin başlamasına yetmeyecek kadar düşüktür.	Kamera, hasarlı veya aşırı boşalmış NiMH pilleri doldurmaya çalışmaz. Pilleri kameradan çıkarın ve isteğe bağlı M series makineler için HP Photosmart Hızlı Doldurma cihazında doldurun (ayrı olarak satılır), sonra tekrar makinede deneyin. Bu işe yaramazsa, pillerden biri veya ikisi de bozulmuş olabilir. Yeni NiMH pilleri alın ve tekrar deneyin.
	Piller hasar görmüştür veya bozuktur.	NiMH pilleri zamanla bozulur ve çalışmayabilir. Kamera pillerde bir sorun olduğunu algılayorsa, doldurma işlemine başlamaz veya doldurma işlemi zamanından önce durdurur. Yeni pil satın alın.
	Piller doğru yönde takılmamıştır.	Pillerin doğru takıldığından emin olun (bkz: sayfa 11).

<b>Sorun</b>	<b>Olası Nedeni</b>	<b>Çözüm</b>
<b>Bir düğmeye bastığımda makinede hiçbir şey olmuyor.</b>	Kamera kapatılmıştır veya kapanmıştır.	Kamerayı açın veya kapatıp tekrar açın.
	Kamera bir bilgisayara bağlıdır.	Kamera düğmelerinin çoğu, kamera bilgisayara bağlıyken çalışmaz. Çalışırlarsa; bu yalnızca kapalı durumdaki Fotoğraf Makinesi Ekranını açmak veya bazı durumlarda, açık olan Fotoğraf Makinesi Ekranını kapatmak içindir.
	Makine bir görüntüyü işlemekle meşgul.	Bellek ışığı sönene kadar bekleyin, ışık söndüğünde makine çekilmiş olan resmi işlemeyi tamamlamış demektir.
	Piller boşalmış.	Pilleri değiştirin veya doldurun.
	İsteğe bağlı bellek kartı desteklenmiyor veya bozuk olabilir.	Bellek kartının makinenize uygun türde olduğundan emin olun (bkz: sayfa 174). Kart uygun tipte değilse, kamerayı kapatın, bellek kartını çıkarın, makineyi açın ve bir düğmeye bastığınızda yanıt verip vermediğine bakın. Veriyorsa, kart bozuk olabilir. Bellek kartını değiştirin.
	Fotoğraf makinesi çalışmıyor.	Makineyi sıfırlayın (bkz: sayfa 100).

<b>Sorun</b>	<b>Olası Nedeni</b>	<b>Çözüm</b>
<b>Kameranın fotoğrafı çekmesi Deklanşör düğmesine bastıktan çok sonra gerçekleşiyor.</b>	Kameranın odağı ve pozu sabitleyebilmesi için belirli bir süre geçmesi gerekir.	<b>Odaklama Kilidi</b> özelliğini kullanın (bkz: sayfa 38).
	Ortam karanlıktır ve kameranın poz süresi uzuyordur.	<ul style="list-style-type: none"> <li>• Flaşı kullanın.</li> <li>• Flaş kullanılamıyorsa, uzun süren pozlarda kamerayı sabit tutmak için üçayak kullanın.</li> </ul>
	Makine kırmızı göz azaltma flaş ayarını kullanıyordu.	Kırmızı göz giderme özelliği ile fotoğraf çekmek uzun sürer. Flaş üst üste kullanılacağından deklanşör geciktirilir. Bu yüzden fotoğrafını çektiğiniz kimselerin flaşları beklemelerini söyleyin.
<b>Deklanşör düğmesine bastığımda kamera fotoğraf çekmiyor.</b>	<b>Deklanşör</b> düğmesine yeterince sert basmamışsınızdır.	<b>Deklanşör</b> düğmesine sonuna kadar basın.
	Takılan dahili bellek veya isteğe bağlı bellek kartı doludur.	Resimleri makineden bilgisayarınıza aktarın, sonra dahili belleği veya bellek kartını biçimlendirin (bkz: sayfalar 14 ve 70). Ya da kartı yenisiyle değiştirin.
	Takılı olan isteğe bağlı bellek kartı kilitli.	Makine kapalı iken, bellek kartını çıkarın ve karttaki kilit dilini kiltsiz konuma getirin.

Sorun	Olası Nedeni	Çözüm
Deklanşör düğmesine bastığımda kamera fotoğraf çekmiyor (devam).	Flaş dolduruluyordur.	Başka bir resim çekmeden önce flaş dolana kadar bekleyin.
	Makine <b>Macro</b> (Makro)  çekim moduna ayarlıdır ve odağı bulana kadar fotoğraf çekemez.	<ul style="list-style-type: none"> <li>Makineyi yeniden odaklayın (<b>Odaklama Kilidi</b> kullanmayı deneyin; bkz: sayfa 38).</li> <li>Fotoğrafı çekilen nesnenin <b>Macro</b> (Makro)  (yakın plan) mesafesi içinde olmasına dikkat edin (bkz: sayfa 44).</li> </ul>
	Kamera hala en son çektiğiniz fotoğrafı kaydediyordur.	Yeni bir resim çekmeden önce, kameranın en son çektiğiniz resmi işlemesi için birkaç saniye bekleyin.
Fotoğraf Makinesi Ekranı çalışmıyor.	Pillerdeki güç çok az, piller tamamen boşalmış veya fotoğraf makinesi çalışmıyor olabilir.	<ul style="list-style-type: none"> <li>Pilleri değiştirin veya doldurun. Fotoğraf Makinesi Ekranı açılmıyorsa, pilleri çıkartıp HP AC güç adaptörünü bağlayın ve Fotoğraf Makinesi Ekranı'nın açılıp açılmadığına bakın.</li> <li>Fotoğraf Makinesi Ekranı açılmıyorsa, fotoğraf makinesini sıfırlayın (bkz: sayfa 100).</li> </ul>

Sorun	Olası Nedeni	Çözüm
<b>Görüntü bulanık.</b>	Işık yetersizdir ve flaş <b>Flash Off</b>  (Flaş Kapalı) olarak ayarlanmıştır.	Loş ışıkta kameranın daha uzun bir süre poz alması gerekir. Fotoğraf makinesinin kırırdamadan durması için üçayak kullanın, ortamdaki ışığı arttırın veya flaşı <b>Flash On</b> (Flaş Açık)  seçeneğine ayarlayın (bkz: sayfa 41).
	Nesne yakın çekim alanındaydı, bu nedenle makinenin <b>Macro</b> (Makro)  çekim moduna ayarlanması gerekirdi.	Makineyi <b>Macro</b> (Makro)  çekim moduna ayarlayın ve fotoğrafı tekrar çekmeyi deneyin (bkz: sayfa 44).
	Fotoğrafı çekerken kamerayı oynatmışsınızdır.	<b>Shutter</b> (Deklanşör) düğmesine basarken kamerayı sabit tutun veya bir üçayak kullanın. Fotoğraf Makinesi Ekranında  simgesinin olup olmadığına bakın (bu simge, fotoğraf makinesinin sabit tutulamayacağını ve üçayak kullanmanız gerektiğini belirtir).

Sorun	Olası Nedeni	Çözüm
<b>Görüntü bulanık.</b> (devam).	Kamera yanlış nesneye odaklanmış veya odaklanma yapamamış olabilir.	<ul style="list-style-type: none"> <li>Fotoğrafı çekmeden önce odaklama çerçevelerinin yeşile dönmesine dikkat edin (bkz: sayfa 36).</li> <li><b>Odaklama Kilidi</b> özelliğini kullanın (bkz: sayfa 38).</li> </ul>
<b>Çektiğim fotoğraf fazla aydınlık.</b>	Flaş çok fazla ışık vermiş olabilir.	<ul style="list-style-type: none"> <li>Flaşı kapatın (bkz: sayfa 41).</li> <li>Fotoğrafını çektiğiniz nesneden uzaklaşın ve aynı çerçeveyi almak için objektifi yakınlaştırın.</li> </ul>
	Flaş dışındaki bir doğal veya yapay kaynaktan çok fazla ışık geliyordur.	<ul style="list-style-type: none"> <li>Fotoğrafı farklı bir açıdan çekmeyi deneyin.</li> <li>Kamerayı doğrudan parlak bir ışığa veya güneşli bir günde ışığı yansıtan bir yüzeye yönelmeyin.</li> <li><b>EV Compensation</b> (PD Düzeltme) ayarını düşürün (bkz: sayfa 58).</li> </ul>
	Fotoğrafı çekilen mekânda çok fazla koyu renkli nesne var (örneğin, siyah bir arka plan üzerinde siyah bir nesne gibi)	<b>EV Compensation</b> (PD Düzeltme) ayarını düşürün (bkz: sayfa 58).

Sorun	Olası Nedeni	Çözüm
Çektiğim fotoğraf fazla aydınlık (devam).	<b>Display Brightness</b> (Ekran Parlaklığı) açık hava görünümü için <b>High</b> (Yüksek) seçeneğine ayarlı, bu durumda görüntüler Fotoğraf Makinesi Ekranında çok parlak çıkar.	<b>Setup</b> (Ayarlar) menüsünde <b>Display Brightness</b> (Ekran Parlaklığı) ayarını Fotoğraf Makinesi Ekranında daha uygun görünecek bir parlaklığa ayarlayın (bkz: sayfa 90).
	Gerekli değilken <b>EV Compensation</b> (PD Düzeltme) kullandınız.	<b>EV Compensation</b> (PD Düzeltme) ayarını 0,0 değerine getirin (bkz: sayfa 58).
Çektiğim fotoğraf fazla karanlık görünüyor.	Işık yeterli değil.	<ul style="list-style-type: none"> <li>• Doğal ışık koşullarının iyileşmesini bekleyin.</li> <li>• Dolaylı ışık sağlayın.</li> <li>• Flaşı kullanın (bkz: sayfa 41).</li> <li>• <b>EV Compensation</b> (PD Düzeltme) değerini artırın (bkz: sayfa 58).</li> <li>• <b>Adaptive Lighting</b> (Uyarlanan Aydınlatma) kullanın (bkz: sayfa 53).</li> </ul>

Sorun	Olası Nedeni	Çözüm
<b>Çektiğim fotoğraf fazla karanlık görünüyor</b> (devam).	Flaş açık, ancak fotoğrafını çektiğiniz nesne fazla uzaktaydı.	Fotoğrafını çektiğiniz nesnenin flaşın etki mesafesi içinde olduğundan emin olun (bkz: sayfa 172). Nesne uygun mesafede değilse, daha uzun pozlama süresi gerektiren <b>Flash Off</b> (Flaş Kapalı) ⚡ ayarını (bkz: sayfa 41) kullanmayı deneyin (uçayak kullanın).
	Nesnenin arkasında bir ışık olabilir.	<ul style="list-style-type: none"> <li>Nesneyi aydınlatmak için <b>Flash On</b> (Flaş Açık) ⚡ ayarını kullanın (bkz: sayfa 41). Buna dolgu flaşı adı verilir.</li> <li><b>EV Compensation</b> (PD Düzeltme) değerini artırın (bkz: sayfa 58).</li> <li><b>Adaptive Lighting</b> (Uyarlamalı Aydınlatma) kullanın (bkz: sayfa 53).</li> </ul>
	Parmaklarınız flaşı engellemiş.	Fotoğraf çekerken parmaklarınızı flaştan uzak tutmaya dikkat edin.
	Fotoğrafı çekilen mekânda çok fazla açık renkli nesne var (açık renkli bir arka plan üzerinde beyaz bir nesne gibi).	<b>EV Compensation</b> (PD Düzeltme) değerini artırın (bkz: sayfa 58).



Sorun	Olası Nedeni	Çözüm
<b>Çektiğim fotoğraf fazla karanlık görünüyor.</b> (devam).	Gerekli değilken <b>EV Compensation</b> (PD Düzeltme) kullandınız.	<b>EV Compensation</b> (PD Düzeltme) ayarını 0.0 değerine getirin (bkz: sayfa 58).
<b>Görüntü kumlu.</b>	Kamera fotoğraf çekilirken fazla ısınmış. Kamera uzun zamandır açık veya sıcak bir yerde tutulmuş olabilir.	Bu durum tüm dijital kameralarda olur, çoğu fotoğrafta hissedilmez. Kamera soğudukça etki de geçer. En iyi görüntü kalitesi için kamerayı çok sıcak yerlerde bulundurmayın. Kamera uzun süre kullanımdan dolayı ısınmışsa, ekranı kapatarak soğumasını sağlayın. Tüm elektronik cihazlarda olduğu gibi, kamerayı çok sıcak yerlerde (örneğin, güneşte duran bir otomobilin cam önünde) bırakmaktan kaçının.
	<b>ISO Speed</b> (ISO Hızı) ayarı çok yüksek.	Daha düşük bir <b>ISO Speed</b> (ISO Hızı) ayarı kullanın (bkz: sayfa 61).
	<b>Image Quality</b> (Görüntü Kalitesi) ayarı çok düşük.	En yüksek görüntü kalitesi ayarını ( <b>5MP Best</b> ) kullanın, bu ayar görüntüye en düşük oranda sıkıştırma uygular (bkz: sayfa 59).

<b>Sorun</b>	<b>Olası Nedeni</b>	<b>Çözüm</b>
<b>Görüntü kumlu</b> (devam).	Işık yeterli değil.	<ul style="list-style-type: none"> <li>• Doğal ışık koşullarının iyileşmesini bekleyin.</li> <li>• Dolaylı ışık sağlayın.</li> <li>• Flaşı kullanın (bkz: sayfa 41).</li> </ul>
<b>Playback menüsünde bazı menü seçenekleri kullanılamıyor.</b>	Menü seçeneği resimlerde kullanılamaz.	Bu normal bir durumdur. Örneğin, bir video klip seçildiğinde onu döndüremezsiniz. Veya flaşsız çekilmiş bir fotoğraf seçildiğinde, kırmızı göz etkisini gideremezsiniz.
	Resim başka bir fotoğraf makinesi ile çekilmiş, dolayısıyla bu makinede bu resim üzerinde değişiklik yapılamaz.	Resimleri fotoğraf makinesinden bilgisayarınıza aktarın (bkz: sayfa 83), sonra HP Image Zone yazılımını kullanarak görüntüleyin veya düzenleyin.
<b>Makinemde resimler eksik.</b>	Bir veya birkaç resim çektikten sonra bir bellek kartı takmışsınız.	Dahili bellekteki resimleri bellek kartına taşıyın (bkz: sayfa 97).

<b>Sorun</b>	<b>Olası Nedeni</b>	<b>Çözüm</b>
<b>Görüntülenen tarih ve/veya saat yanlış.</b>	Tarih ve/veya saat yanlış ayarlanmış veya saat dilimi değişmiş olabilir.	<b>Setup</b> (Ayarlar) menüsündeki <b>Date &amp; Time</b> (Tarih ve Saat) seçeneğini kullanarak tarihi ve saati sıfırlayın (bkz: sayfa 93).
	Piller boşalmış veya uzun süredir kamera dışında tutulmuş.	<b>Setup</b> (Ayarlar) menüsündeki <b>Date &amp; Time</b> (Tarih ve Saat) seçeneğini kullanarak tarihi ve saati sıfırlayın (bkz: sayfa 93).
<b>Görüntüleri gözden geçirmeye çalışırken kamera çok yavaş işliyor.</b>	Takılan isteğe bağlı bellek kartının yavaş olması veya kartta çok fazla görüntü olması, görüntüler arasında geçiş yapma, büyütme, silme, vb. gibi hareketleri olumsuz etkileyebilir.	Bellek kartlarıyla ilgili ipuçları için bkz: sayfalar 174 ve 177.
	Makine bir görüntüyü işlemekle meşgul olabilir.	Bellek ışığı sönene kadar bekleyin, ışık söndüğünde makine işlemi tamamlamış demektir.

<b>Sorun</b>	<b>Olası Nedeni</b>	<b>Çözüm</b>
<b>Kamera ısınıyor, hatta çok sıcak oluyor.</b>	Kameraya güç vermek veya makinedeki pilleri doldurmak için isteğe bağlı HP AC güç adaptörü kullanıyorsanız veya kamerayı uzun süredir (15 dakika veya daha fazla) kullandınız.	Bu normaldir. Ancak, olağandışı bir durum varsa, kamerayı kapatıp HP AC güç adaptörünü prizden çekin ve kamerayı soğumaya bırakın. Daha sonra, kamerada ve pilde hasar olasılığını gösteren işaretleri araştırın.
<b>Bilgisayara bağladığımda fotoğraf makinem duruyor.</b>	USB kablosunun uçları fotoğraf makinesinin veya bilgisayarın girişine tam olarak takılmamış olabilir.	USB kablosunun fotoğraf makinesine ve bilgisayara düzgün şekilde takıldığından emin olun. Sorun devam ederse, USB kablosunu bilgisayardaki başka bir USB bağlantı noktasına takmayı deneyin.
	Fotoğraf makinesinde geçici bir sorun olabilir.	<ul style="list-style-type: none"> <li>• Makineyi kapatıp tekrar açın. Bu sorunu çözmezse, makineyi sıfırlayın (bkz:sayfa 100).</li> <li>• Sorun devam ederse, HP Desteği'ne başvurun (bkz: sayfa 145).</li> </ul>

<b>Sorun</b>	<b>Olası Nedeni</b>	<b>Çözüm</b>
<b>Fotoğraf makinesinden bilgisayarına görüntü yükleyemiyorum.</b>	Bilgisayarda HP Image Zone yazılımı yüklü değil.	HP Image Zone yazılımını yükleyin (bkz: sayfa 16) veya bkz: sayfa 103.
	Bilgisayar, Picture Transfer Protocol (Resim Aktarım Protokolü - PTP) standardını algılamıyor.	Fotoğraf makinenizi <b>Disk Drive</b> (Disk Sürücüsü) olarak ayarlayın (bkz: sayfa 107).
<b>Bilgisayarına görüntü aktarırken bir hata mesajı alıyorum.</b>	Aktarımı elektrik voltajındaki bir dalgalanma veya elektrostatik bir boşalma engellemiş olabilir.	HP Image Zone Transfer yazılımını kapatın, fotoğraf makinesinin bilgisayar bağlantısını çıkartın (veya makineyi kenetlenme yuvasından çıkartın) ve makineyi sıfırlayın (bkz: sayfa 100). Sonra görüntü aktarma işlemini tekrar deneyin (bkz: sayfa 83).
<b>HP Image Zone yazılımını yüklerken veya kullanırken sorun yaşıyorum.</b>		HP Müşteri Desteği web sitesine başvurun: <b><a href="http://www.hp.com/support">www.hp.com/support</a></b>

# Kameradaki Hata Mesajları

Mesaj	Olası Nedeni	Çözüm
<b>BATTERIES DEPLETED</b> (Piller boşalmış)	Piller başka işlem yapılamayacak kadar azalmıştır.	Pilleri değiştirin veya doldurun ya da isteğe bağlı HP AC güç adaptörü kullanın.
<b>Batteries are non-rechargeable</b> (Piller tekrar doldurulamayan türden)	Piller doldurulabilen türden değil.	Fotoğraf makinesinde doldurulabilir türden piller bulunduğundan emin olun ve pilleri doldurmayı birkaç kez daha deneyin. Sorun devam ediyorsa yeni pil satın alın ve tekrar deneyin.
<b>Batteries cannot be charged</b> (Piller doldurulamıyor)	Doldurma sırasında bir hata veya AC güç kesintisi olmuştur, yanlış AC güç adaptörü kullanılıyordur, piller aşırı ölçüde boşalmıştır, bozuktur veya kameraya pil takılmamıştır.	Pilleri birkaç kez doldurmayı deneyin. Sonuç alamazsanız, pilleri harici bir doldurma cihazında doldurmayı deneyin. Piller yine doldurulamıyorsa, yeni pil satın alın ve tekrar deneyin.

<b>Mesaj</b>	<b>Olası Nedeni</b>	<b>Çözüm</b>
<b>BATTERIES LOW (Piller zayıf)</b>	Takılı olan piller Alkalin veya Lityum ve bu piller şu anda zayıf durumda.	Yeni pil satın alın ve tekrar deneyin. Pil ömrünün uzun olmasını istiyorsanız, Lityum veya tekrar doldurulabilen NiMH pillerden kullanın.
<b>UNSUPPORTED CARD (Kart desteklenmiyor)</b>	Bellek yuvasına takılan isteğe bağlı bellek kartı, desteklenen bir bellek kartı değildir.	Bellek kartının makinenize uygun türde olduğundan emin olun (bkz: sayfa 174).
<b>CARD IS UNFORMATTED (Kart biçimlendirilmemiş) Press OK to format card (Kartı biçimlendirmek için OK (Tamam) düğmesine basın)</b>	Takılan isteğe bağlı bellek kartının biçimlendirilmesi gerekiyordur.	Kamera Ekranı'ndaki yönergeleri izleyerek bellek kartını biçimlendirin (veya biçimlendirilmesini istemiyorsanız, kartı kameradan çıkartın). Bellek kartı biçimlendirildiğinde karttaki tüm dosyalar silinir.

<b>Mesaj</b>	<b>Olası Nedeni</b>	<b>Çözüm</b>
<b>CARD HAS WRONG FORMAT (Kartın biçimlendirmesi yanlış) Press OK to format card (Kartı biçimlendirmek için OK (Tamam) düğmesine basın)</b>	Takılan isteğe bağlı bellek kartı, MP3 çalar gibi farklı bir aygıt için biçimlendirilmiştir.	Fotoğraf Makinesi Ekranındaki yönergeleri izleyerek bellek kartını yeniden biçimlendirin (veya yeniden biçimlendirilmesini istemiyorsanız, kartı makineden çıkartın). Bellek kartı biçimlendirildiğinde karttaki tüm dosyalar silinir.
<b>Unable to Format (Biçimlendirilemiyor) Try Again (Yeniden deneyin)</b>	Takılan isteğe bağlı bellek kartı bozulmuştur.	Bellek kartını değiştirin veya bellek kartı okuyucusuz varsa, kartı bilgisayarınızdaki biçimlendirmeyi deneyin. Yönergeler için kart okuyucunuzun belgelerine bakın.
<b>The card is locked (Kart kilitli) Kartı kameranızdan çıkartın</b>	<b>HP Instant Share</b> menünüzü biçimlendirmeye çalışırken, takılı olan isteğe bağlı bellek kartı kilitlenmiştir.	Makine kapalı iken, kartın üzerindeki kilitleme dilini kilsiz konuma getirin veya bellek kartını makineden çıkarın ve <b>HP Instant Share</b> görevine devam edin.



<b>Mesaj</b>	<b>Olası Nedeni</b>	<b>Çözüm</b>
<b>CARD LOCKED</b> (Kart kilitli)	Takılı olan isteğe bağlı bellek kartı kilitli.	Kamera kapalı iken, bellek kartını çıkarın ve karttaki kilit dilini kilitsiz konuma getirin.
<b>MEMORY FULL</b> (Bellek Dolu) veya <b>CARD FULL</b> (Kart Dolu)	Dahili belleğe veya takılan isteğe bağlı bellek kartına daha fazla görüntü kaydetmek için yeterli alan yoktur.	Makinedeki görüntüleri bilgisayarınıza aktarın (bkz: sayfa 83), sonra dahili bellekteki veya bellek kartındaki tüm görüntüleri silin (bkz: sayfa 70). Ya da kartı yenisiyle değiştirin.
<b>Memory too full to record audio</b> (Bellek ses kaydı yapılamayacak kadar dolmuş) veya <b>Card too full to record audio</b> (Kart ses kaydı yapamayacak kadar dolmuş)	En fazla 3 saniyelik ses kaydı yapacak kadar yer var.	Makinedeki görüntüleri, video klipleri ve/veya ses dosyalarını bilgisayarınıza aktarın (bkz: sayfa 83), sonra dahili bellekteki veya bellek kartındaki tüm dosyaları silin (bkz: sayfa 70). Ya da kartı yenisiyle değiştirin.

Mesaj	Olası Nedeni	Çözüm
<p><b>Memory full (Bellek dolu) Makine Share seçimlerini kaydedemiyor</b> veya <b>Card full (Kart dolu) Kamera Share seçimlerini kaydedemiyor</b></p>	<p>Dahili bellek veya isteğe bağlı bellek kartı dolmuş, bu durum <b>HP Instant Share</b> hedeflerinin makineye kaydedilememesine veya görüntülerin <b>HP Instant Share</b> için işaretlenememesine neden oluyor.</p>	<p>Makinedeki görüntüleri bilgisayarınıza aktarın (bkz: sayfa 83), sonra dahili bellekteki veya bellek kartındaki tüm görüntüleri silin (bkz: sayfa 70). Sonra HP Instant Share hedeflerini yeniden ayarlayın (bkz: sayfa 78).</p>
<p><b>Insufficient space on card to rotate image (Kartta resmi döndürme işlemini yerine getirecek kadar yer yok)</b> veya <b>Insufficient space in memory to rotate image (Bellekte resmi döndürme işlemini yerine getirecek kadar yer yok)</b></p>	<p>Dahili bellekte veya isteğe bağlı bellek kartında, döndürülmüş bir resmi kaydetmeye yetecek kadar yer yok.</p>	<ul style="list-style-type: none"> <li>• Bellekte boş yer açmak için bir resmi silin, sonra resmi döndürmeyi tekrar deneyin.</li> <li>• Resimleri fotoğraf makinesinden bilgisayarınıza aktarın (bkz: sayfa 83), sonra HP Image Zone yazılımını veya başka bir görüntü düzenleme uygulamasını kullanarak resmi döndürün.</li> </ul>

<b>Mesaj</b>	<b>Olası Nedeni</b>	<b>Çözüm</b>
<p><b>Insufficient space on card to save updated image (Kartta, güncellenmiş resmi kaydetmeye yetecek kadar yer yok)</b> veya</p> <p><b>Insufficient space in memory to save updated image (Bellekte, güncellenmiş resmi kaydetmeye yetecek kadar yer yok)</b></p>	<p>Dahili bellekte veya isteğe bağlı bellek kartında, kırmızı göz etkisini giderme işleminden sonra resmin yeni halini kaydetmeye yetecek kadar yer yok.</p>	<p>Makinedeki görüntüleri bilgisayarınıza aktarın (bkz: sayfa 83), sonra dahili bellekteki veya bellek kartındaki tüm görüntüleri silin (bkz: sayfa 70). Ve HP Image Zone yazılımını kullanarak resimden kırmızı göz etkisini giderebilirsiniz.</p>
<p><b>The image is too large to magnify (Resim büyütülemeyecek kadar büyük)</b></p>	<p>Görüntü başka bir fotoğraf makinesiyle çekilmiş.</p>	<p>Resmi bilgisayarınıza aktarın (bkz: sayfa 83) ve HP Image Zone yazılımını kullanarak büyütün.</p>
<p><b>The image is too large to rotate (Resim döndürülemeyecek kadar büyük)</b></p>	<p>Görüntü başka bir fotoğraf makinesiyle çekilmiş.</p>	<p>Resmi bilgisayarınıza aktarın (bkz: sayfa 83) ve HP Image Zone yazılımını kullanarak döndürün.</p>

<b>Mesaj</b>	<b>Olası Nedeni</b>	<b>Çözüm</b>
<b>Unknown image error (Bilinmeyen görüntü hatası) Unable to complete request (İstek yerine getirilemiyor)</b>	Fotoğraf makinesi resimde yapmak istediğiniz değişikliği yerine getiremedi.	<ul style="list-style-type: none"><li>• Resimde istediğiniz değişikliği tekrar yapmayı deneyin.</li><li>• Aynı mesaj görüntülenirse, resmi bilgisayarınıza aktarın (bkz: sayfa 83) ve HP Image Zone yazılımını kullanarak istediğiniz değişiklikleri yapın.</li></ul>

Mesaj	Olası Nedeni	Çözüm
<b>CARD IS UNREADABLE</b> (Kart okunamıyor)	Kameranın, takılan isteğe bağlı bellek kartını okumasında sorun var. Kart bozuk veya desteklenmeyen tipte olabilir.	<ul style="list-style-type: none"><li>• Kamerayı kapatıp tekrar açmayı deneyin.</li><li>• Bellek kartının makinenize uygun türde olduğundan emin olun (bkz: sayfa 174). Bellek kartı uygun türden ise, <b>Playback Menu</b>'nun <b>Delete</b> (Sil) alt menüsündeki <b>Format</b> (Biçimlendir) seçeneğini kullanarak kartı yeniden biçimlendirmeyi deneyin (bkz: sayfa 70). Kart biçimlendirilmezse, bozulmuş olabilir. Bellek kartını değiştirin.</li></ul>
<b>PROCESSING...</b> (İşleniyor...)	Kamera verileri işliyor, örneğin son çektiğiniz resmi kaydediyordur.	Yeni bir resim çekmeden veya başka bir düğmeye basmadan önce, kameranın işlemi bitirmesi için birkaç saniye bekleyin.

Mesaj	Olası Nedeni	Çözüm
<b>CHARGING FLASH...</b> (Flaş doluyor...)	Kamera flaşı dolduruyordur.	Pilin gücü azaldığında flaşın dolması daha uzun sürer. Bu mesajı sık sık görüyorsanız pili değiştirmeniz veya doldurmanız gerekir.
<b>FOCUS TOO FAR</b> (Odak çok uzak)	Odak uzaklığı makinenin <b>Macro</b>  (Makro) çekim modunda odaklanamayacağı kadar uzaktadır.	<ul style="list-style-type: none"> <li>• <b>Macro</b>  (Makro) modundan farklı bir çekim modu seçin (bkz: sayfa 44).</li> <li>• Nesneye yaklaşarak <b>Macro</b>  çekim modunun mesafesi içine girin (bkz: sayfa 44).</li> </ul>
<b>FOCUS TOO CLOSE</b> (Odak çok yakında)	Odak uzaklığı makinenin <b>Macro</b>  (Makro) modunda odaklanamayacağı kadar yakındadır.	Nesneden uzaklaşarak <b>Macro</b>  (Makro) mesafesi içine girin (bkz: sayfa 44).
Yanıp sönüyor 	Odak uzaklığı, fotoğraf makinesi <b>Macro</b> (Makro)  çekim modunda olmadan odaklanamayacağı kadar yakındadır.	Kamerayı <b>Macro</b>  (Makro) çekim moduna ayarlayın veya nesneden uzaklaşın.

Mesaj	Olası Nedeni	Çözüm
<b>UNABLE TO FOCUS (ODAKLANAMIYOR)</b> ve yanıp sönüyor 	Makine, muhtemelen kontrast az olduğundan, <b>Macro</b>  (Makro) çekim modunda odaklanamıyordur.	<ul style="list-style-type: none"> <li>• <b>Odaklama Kilidi</b> özelliğini kullanın (bkz: sayfa 38). Makineyi çekilen yerin daha aydınlık veya yüksek kontrastlı bir noktasına yöneltin.</li> <li>• Öznenin <b>Macro</b>  (Makro) aralığı içinde olduğundan emin olun (bkz. sayfa 44).</li> </ul>
<b>NOT ENOUGH LIGHT FOR FAST SHOT (Hızlı çekim için yeterli ışık yok)</b>	Işık çok az ve <b>Fast Shot</b> (Hızlı Çekim) modunda kullanılan düşük diyafram ayarından dolayı görüntü muhtemelen net çıkmayacak.	Ortamdaki ışığı artırın. ( <b>Fast Shot</b> (Hızlı Çekim) modunda flaş <b>Flash Off</b> (Flaş Kapalı) seçeneğine ayarlanır.)
 (kamera titreme uyarısı)	Işık az ve uzun poz süresi gerektiğinden görüntü bulanık olabilir.	Flaşı kullanın (bkz: sayfa 41), makineyi sabit bir yere yerleştirin veya bir üçayak kullanın.

Mesaj	Olası Nedeni	Çözüm
<p><b>ERROR SAVING IMAGE (Resmi kaydederken hata oluştu)</b> veya <b>ERROR SAVING VIDEO (Videoyu kaydederken hata oluştu)</b></p>	<p>Takılı isteğe bağlı bellek kartı, makinenin karta yazması bitmeden çıkarılmıştır veya yarı kilitlidir.</p>	<ul style="list-style-type: none"> <li>• Bellek kartını kameradan çıkarmadan önce daima Bellek ışığının yanıp sönmemesinin durmasını bekleyin.</li> <li>• Kamera kapalı iken bellek kartını çıkarın ve kartın kenarındaki kilitleme dilinin tam olarak kilitlessiz konumda olup olmadığına bakın.</li> </ul>
<p><b>Cannot display image (Resim görüntülenemiyor)</b> &lt;dosya adı&gt;</p>	<p>Resim başka bir fotoğraf makinesi ile çekilmiştir veya makine düzgün şekilde kapatılmadığı için resim dosyası bozulmuştur.</p>	<ul style="list-style-type: none"> <li>• Görüntü yine de düzgün olabilir. Resmi bilgisayarınıza aktarın (bkz: sayfa 83) ve HP Image Zone yazılımıyla açmayı deneyin.</li> <li>• Kamera açık durumdayken bellek kartını çıkartmayın.</li> </ul>



<b>Mesaj</b>	<b>Olası Nedeni</b>	<b>Çözüm</b>
<b>No devices are connected to camera dock (Fotoğraf makinesi kenetlenme yuvasına takılı cihaz yok)</b>	Fotoğraf makinesi kenetlenme yuvasına düzgün şekilde takılmamış olabilir veya kablolar düzgün şekilde bağlanmamıştır.	Makinenin kenetlenme yuvasına düzgün şekilde takıldığından emin olun ve USB kablosu uçlarının kenetleme yuvası ile yazıcıya, bilgisayara veya televizyona gerektiği gibi bağlanıp bağlanmadığına bakın.
<b>No printable images in memory (Bellekte basılabilir bir görüntü yok) veya No printable images on card (Kartta basılabilir bir görüntü yok)</b>	Yazıcıya bağladığınız fotoğraf makinesinde hiç resim yoktur. Doğrudan fotoğraf makinesinden video klipler basılamaz.	Fotoğraf makinesinin bağlantısını yazıcıdan çıkartın ve birkaç resim çekip tekrar bağlayın.
<b>Cannot print video clips (Video klip basılamaz)</b>	<b>HP Instant Share</b> menüsünde <b>Print 1 copy</b> (1 kopya bas) veya <b>Print 2 copies</b> (2 kopya bas) ayarını seçmişsiniz ve bir video klibe geçmişsiniz. Fotoğraf makinesinden video klipler basılamaz.	Yazıcınız video klip basımını destekliyorsa, video klibi bilgisayarınıza aktarın (bkz: sayfa 83) ve bilgisayarınızdan bastırın.

Mesaj	Olası Nedeni	Çözüm
<p><b>Camera has experienced an error (Kamerada bir hata oluştu)</b></p>	<p>Fotoğraf makinesinde geçici bir sorun olabilir.</p>	<p>Kamerayı kapatın ve tekrar açın. Bu sorunu çözmezse, makineyi sıfırlamayı deneyin (bkz: sayfa 100). Sorun devam ederse, hata kodunu bir yere not edin ve HP Destek Merkezi'ni arayın (bkz: sayfa 145).</p>
<p><b>Unable to communicate with printer (Yazıcı ile iletişim kurulamıyor)</b></p>	<p>Kamera ile yazıcı arasında bağlantı yoktur.</p>	<ul style="list-style-type: none"> <li>• Yazıcının açık olduğundan ve herhangi bir hata durumu bulunmadığından emin olun.</li> <li>• Yazıcı ve kamera veya isteğe bağlı HP Photosmart M serisi kenetlenme yuvası arasında kablo bağlantısı olduğundan emin olun. Sorun devam ediyorsa, makineyi kapatın ve USB bağlantısını çıkartın. Yazıcıyı kapatıp tekrar açın. Kamerayı yeniden bağlayın ve açın.</li> </ul>

<b>Mesaj</b>	<b>Olası Nedeni</b>	<b>Çözüm</b>
<b>Printer top cover is open (Yazıcı üst kapağı açık)</b>	Yazıcı kapağı açıktır.	Yazıcının üst kapağını kapatın.
<b>Printer ink cover is open (Yazıcının mürekkep kapağı açık)</b>	Mürekkep kartuşunun kapağı açık durumda.	Mürekkep kartuşunun kapağını kapatın.
<b>Incorrect or missing print cartridge (Yanlış veya eksik yazıcı kartuşu)</b>	Yazıcı kartuşunun modeli yanlıştır veya kartuş takılmamıştır.	Yeni bir yazıcı kartuşu takın, yazıcıyı kapatıp yeniden açın.
<b>Incorrect or missing print cartridge (Yanlış veya eksik yazıcı kafası)</b>	Yazıcı kafasının modeli yanlıştır veya kafa takılmamıştır.	Yeni bir yazıcı kafası takın, yazıcıyı kapatıp yeniden açın.
<b>Unable to Format (Biçimlendirilemiyor) Error reading image file (Görüntü dosyasını okuma hatası)</b>	Yazıcı basmaya çalıştığı dosyayı okuyamıyor. Dosya bozuk olabilir.	Tekrar basmayı deneyin. Sorun devam ederse, bilgisayardan yazdırmayı deneyin.
<b>Printer has a paper jam (Yazıcıda kağıt sıkışması var) veya The print carriage has stalled (Yazıcı kartuşu sıkıştı)</b>	Yazıcı içinde kağıt sıkışmış veya yazıcı taşıyıcısı durmuş.	Yazıcıyı kapatın. Sıkışan kağıdı tamamen çıkartın ve yazıcıyı tekrar açın.





<b>Mesaj</b>	<b>Olası Nedeni</b>	<b>Çözüm</b>
<b>Printer is out of paper (Yazıcıda kağıt yok)</b>	Yazıcıda kağıt kalmamıştır.	Yazıcıya kağıt yükleyin, sonra yazıcıdaki <b>OK</b> (Tamam) veya <b>Continue</b> (Devam) düğmesine basın.
<b>Unsupported USB cable (Desteklenmeyen USB kablosu)</b>	Kenetleme yuvanız bir yazıcıya yanlış türde kablo kullanılarak bağlanmış veya yazıcı PictBridge onaylı bir yazıcı değil.	Fotoğraf makinenizle birlikte gelen USB kablosunu kullanın. Kablonun büyük ve düz olan ucu (bkz: sayfa 85) yazıcıdaki girişe takılmalıdır, bu giriş genellikle yazıcının ön tarafındadır. Yazıcınızda bu tür USB kablo bağlantısı için uygun giriş yoksa, PictBridge onaylı bir yazıcı değildir. Dolayısıyla fotoğraf makinenizle birlikte kullanılamaz. Yazıcının üzerinde resmi PictBridge logosu bulunmalıdır.

<b>Mesaj</b>	<b>Olası Nedeni</b>	<b>Çözüm</b>
<b>Selected print size is larger than selected paper size (Seçilen baskı boyutu seçilen kağıt boyutundan büyük)</b>	Baskı boyutu kağıdın boyutuna göre çok büyüktür.	Fotoğraf makinesindeki <sup>Menu</sup> <sub>OK</sub> düğmesine basarak <b>Print Setup</b> (Baskı Ayarları) ekranına dönün ve kağıt boyutuna uygun bir baskı boyutu seçin. Veya daha büyük bir kağıt boyutu seçip, yazıcıya daha büyük kağıt yükleyin.
<b>Paper is not loaded correctly in the printer (Kağıt yazıcıya düzgün şekilde yerleştirilmemiş)</b>	Kağıt tepsisindeki kağıt düzgün bir şekilde durmuyor.	Kağıdı düzeltin ve yeniden basmayı deneyin.
<b>The selected combination of paper type and paper size is not supported (Seçili kağıt türü ile kağıt boyutunun birlikte kullanılması desteklenmiyor)</b>	Yazıcıdaki kağıt türü ve boyutu desteklenmiyor.	Yazıcıya desteklenen türde ve boyutta kağıt yerleştirin.

<b>Mesaj</b>	<b>Olası Nedeni</b>	<b>Çözüm</b>
<b>There is a problem with the printer's ink (Yazıcının mürekkebi ile ilgili bir sorun var)</b>	Mürekkep kartuşunda mürekkep azalmış olabilir veya mürekkep kartuşunun türü yazıcı için desteklenmiyordur.	Mürekkep kartuşunun yerine desteklenen türden bir kartuş takın, yazıcıyı kapatıp tekrar açın.
<b>Low ink (Mürekkep az)</b>	Yazıcı kartuşunda mürekkep azalıyor.	Mürekkep kartuşunu değiştirin. Geçerli kartuşu kullanarak bazı resimler basabilirsiniz, ancak renkler ve kalite iyi olmayabilir.
<b>Printer is out of ink (Yazıcıda mürekkep yok)</b>	Yazıcıda mürekkep bitmiş.	Mürekkep kartuşunu değiştirin.
<b>Printing canceled (Baskı iptal edildi)</b>	Baskı işi iptal edilmiştir.	Fotoğraf makinesindeki <sup>Menu</sup> OK düğmesine basarak <b>Print Setup</b> (Baskı Ayarı) ekranına geri dönün. Baskı işlemini yeniden yapın.

# Bilgisayardaki Hata Mesajları

Mesaj	Olası Nedeni	Çözüm
<b>Cannot Connect To Product (Ürüne Bağlanamıyor)</b>	<b>HP Instant Share</b> kurulumu sırasında bilgisayarın bellekteki dosyalara erişmesi gerekir. Ancak ya dahili bellek doludur ya da isteğe bağlı bellek kartı takılıysa kart doludur.	Dahili bellek veya isteğe bağlı bellek kartı doluyorsa, görüntüleri bilgisayara aktarın (bkz: sayfa 83), sonra yer açmak için görüntüleri makineden silin (bkz: sayfa 70).
	Kamera kapalıdır.	Kamerayı açın.
	Kamera düzgün çalışmıyordur.	Makineyi doğrudan PictBridge onaylı bir yazıcıya bağlamayı deneyin ve bir resim bastırın. Bu işlem isteğe bağlı bellek kartının, USB bağlantısının ve USB kablosunun sorunsuz çalışıp çalışmadığını ortaya çıkarır.
	Kablo gerektiği gibi takılmamıştır.	Kablonun bilgisayara ve kameraya sıkı bir şekilde takıldığından emin olun.

Mesaj	Olası Nedeni	Çözüm
<b>Cannot Connect To Product (Ürüne Bağlanamıyor)</b> (devam)	Makine; <b>Setup</b> (Ayarlar) <b>menüsünün USB Configuration</b> (USB Yapılandırması) alt menüsünde <b>Digital Camera</b> (Dijital Fotoğraf makinesi) seçeneğine ayarlıdır, ancak bilgisayar makineyi dijital fotoğraf makinesi olarak tanımamaktadır.	<b>Setup</b> (Ayarlar) <b>menüsündeki USB Configuration</b> (USB Yapılandırması) ayarını <b>Disk Drive</b> (Disk Sürücüsü) seçeneğine ayarlayın (bkz: sayfa 94.) Bu, kameranın bilgisayarda başka bir disk sürücü olarak görünmesini sağlar; bu şekilde görüntü dosyalarını kameradan bilgisayarın sabit sürücüsüne kolayca kopyalayabilirsiniz.
	Kamera bilgisayara USB hub üzerinden bağlıdır, ancak USB hub kamera ile uyumlu değildir.	Kamerayı doğrudan bilgisayarın USB bağlantı noktasına bağlayın.
	HP Photosmart M series kenetlenme yuvası kullanırken, <b>Save/Print</b>  /  (Kaydet/Yazdır) düğmesine basmayı unutmuş olabilirsiniz.	Kenetlenme yuvasındaki <b>Save/Print</b>  /  (Kaydet/Yazdır) düğmesine basın.



<b>Mesaj</b>	<b>Olası Nedeni</b>	<b>Çözüm</b>
<b>Cannot Connect To Product (Ürüne Bağlanamıyor)</b> (devam)	Takılı olan isteğe bağlı bellek kartı kilitli.	Kamera kapalı iken, bellek kartını çıkarın ve karttaki kilit dilini kilitsiz konuma getirin.
	USB bağlantısı kesilmiş olabilir.	Bilgisayarı yeniden başlatın.
<b>Could Not Send To Service (Servise Gönderemiyor)</b>	Bilgisayar İnternet'e bağlı değildir.	Bilgisayarınızın çevrimiçi olmasına dikkat edin.
<b>Communication Problem (İletişim Sorunu)</b>	Başka <b>HP Instant Share</b> yazılımı makinenize özel erişimle çalışıyor.	Diğer <b>HP Instant Share</b> programını kapatın.

## Yardım Alma

Bu bölümde dijital kameranızla ilgili olarak destek web sitesi bilgileri, destek süreciyle ilgili açıklama ve destek telefon numaralarını içeren destek bilgileri verilmektedir.

## HP Engelliler Web Sitesi

Engelli kullanıcılar [www.hp.com/hpinfo/community/accessibility/prodserv](http://www.hp.com/hpinfo/community/accessibility/prodserv) adresini ziyaret ederek yardım alabilirler.

# HP Photosmart Web sitesi

Aşağıdaki bilgilere erişmek için [www.photosmart.hp.com](http://www.photosmart.hp.com) veya [www.hp.com/photosmart](http://www.hp.com/photosmart) adresini ziyaret edin:

- Kameranızı daha etkin ve yaratıcı bir şekilde kullanabilmeniz için gerekli ipuçları
- HP dijital fotoğraf makinesi sürücü güncelleştirmeleri ve yazılımı
- Ürününüzü kaydettirme
- Bültenlere, sürücü ve yazılım güncelleştirmelerine ve destekle ilgili uyarı hizmetine abone olma

## Destek Süreci

Aşağıdaki adımları belirtilen sırayla uygularsanız HP destek sürecinden en iyi biçimde yararlanırsınız:

1. Bu Kullanım Kılavuzu'nun sorun giderme bölümünü gözden geçirin (bkz: **Sorunlar ve Çözümler sayfa 110**).
2. Destek için HP Müşteri Desteği web sitesini ziyaret edin. İnternet bağlantınız varsa, dijital kameranız ile ilgili çeşitli bilgilere erişebilirsiniz. Ürünle ilgili yardım, sürücüler ve yazılım güncelleştirmeleri için [www.hp.com/support](http://www.hp.com/support) adresindeki HP web sitesini ziyaret edin.

Bu web sitesi şu dillerde kullanılabilir: Felemenkçe, İngilizce, Fransızca, Almanca, İtalyanca, Portekizce, İspanyolca, İsveççe, Geleneksel Çince, Basitleştirilmiş Çince, Japonca, Kore dili. (Danimarka, Finlandiya ve Norveç'e ilişkin destek bilgileri yalnızca İngilizce olarak bulunur.)

3. HP e-desteğe erişin. İnternet bağlantınız varsa, aşağıdaki adrese giderek HP'ye e-posta yoluyla erişebilirsiniz: **www.hp.com/support**. HP Müşteri Desteği teknisyeni size kişisel yanıt gönderecektir. E-posta desteği bu web sitesinde listelenmiş olan dillerde verilir.
4. (A.B.D ve Kanada'daki müşteriler bu adımı atlayıp doğrudan 5. adıma geçebilir.) Yerel HP satıcınıza başvurun. Dijital kameranızda bir donanım sorunu varsa, yerel HP satıcısına götürün. Dijital kameranızın sınırlı garanti süresi içinde servis ücretsizdir.
5. Telefonla destek için HP Müşteri Desteği'ne başvurun. Yukarıdaki seçenekleri kullanarak sorunu çözemezseniz, destek için HP'yi arayabilirsiniz. İletişim bilgileri için bkz. **www.hp.com/support**.

## Telefon Desteği

Hem garanti süresi boyunca ve hem de bu süreden sonra telefon desteği sağlanabilir.

HP'yi bilgisayarınızın ve dijital fotoğraf makinenizin önündeyken arayın. Daha hızlı bir hizmet almak için lütfen aşağıdaki bilgileri vermeye hazır olun:

- Dijital kameranın model numarası (kameranın ön tarafında yazar)
- Dijital kameranın seri numarası (kameranın alt tarafında yazar)
- Bilgisayarınızda kullandığınız işletim sistemi ve boş RAM
- HP yazılımının sürümü (kameranın CD etiketinde yazar)
- Sorun çıktığında görüntülenen mesajlar

HP telefon desteđinin ilgili kořulları önceden bildirilmeksizin deđiřtirilebilir. Ülkeniz için telefon desteđi numarasını öğrenmek için ilerdeki sayfalarda bulunan listelere bakınız. HP Müřteri Desteđi'nin telefon numaraları ve kořulları deđiřebilir. Bulunduđunuz ülkedeki/bölgedeki telefon desteđi ile ilgili ayrıntılar ve kořullar için ařađıdaki web sitesini ziyaret edin: [www.hp.com/support](http://www.hp.com/support)

### **Garanti süresi içinde:**

- **Afrika, Asya Pasifik, Kanada, Latin Amerika, Orta Dođu ve ABD:** Telefon desteđi satın alma tarihinden itibaren 1 yıl boyunca ücretsizdir.
- **Avrupa:** Standart bir yıl garanti.

**NOT:** Yerel kanunlara göre ülkelere göre farklı garanti düzenlemeleri uygulanabilir.

**Garanti süresinden sonra,** bulunduđunuz konuma göre farklı seçenekler vardır:

- **ABD, Kanada ve Asya Pasifik:** HP Müřteri Desteđini arayın; ancak arızaya göre bir ücret uygulanacaktır.
- **Avrupa:** Ürünü satıcınıza götürün veya HP Müřteri Desteđini arayın; ancak arızaya göre ücret uygulanacaktır.
- **Latin Amerika:** HP Müřteri Desteđi'ni arayın (31 Ekim 2005'den sonra, ücretlendirme uygulanacaktır).

## Telefon Desteęi Numaraları

Eęer ülkeniz/bölgeniz ařaęıdaki listelerde yoksa, lütfen destek için ve bulunduęunuz bölgenin güncel telefon numarasını öğrenmek için bkz. [www.hp.com/support](http://www.hp.com/support).

Australia	1300 721 147
Australia (out-of-warranty)	1902 910 910
中国	021-3881-4518 800-810-3888 服务编码: 3003
香港特別行政區	2802 4098
India	1 600 44 7737
Indonesia	+62 (21) 350 3408
日本	0570-000511
日本 (携帯電話の場合)	03-3335-9800
한국	1588-3003
Malaysia	1800 805 405
New Zealand	0800 441 147
Philippines	2 867 3551
Singapore	6 272 5300
臺灣	02-8722-8000
ໄທ	+66 (2) 353 9000
Viêt Nam	+84 88234530

Argentina (Buenos Aires)	54-11-4708-1600
Argentina	0-800-555-5000
Brasil (Sao Paulo)	55-11-4004-7751
Brasil	0-800-709-7751
Canada	1-800-474-6836
Chile	800-360-999
Colombia (Bogota)	571-606-9191
Colombia	01-8000-51-4746-8368
Costa Rica	0-800-011-1046
Ecuador (Andinatel)	1-999-119
	800-711-2884
Ecuador (Pacifitel)	1-800-225-528
	800-711-2884
El Salvador	800-6160
Guatemala	1-800-711-2884
Jamaica	1-800-711-2884
Mexico (Mexico City)	55-5258-9922
Mexico	01-800-472-68368
Panama	1-800-711-2884
Paraguay	009 800 54 1 0006
Perú	0-800-10111
Puerto Rico	1-877-232-0589
República Dominicana	1-800-711-2884
Trinidad & Tobago	1-800-711-2884
United States	1-800-474-6836
Uruguay	0004-054-177
Venezuela (Caracas)	58-212-278-8666
Venezuela	0-800-474-68368

# A Pillerin Kullanımı

Makinenizde iki adet AA pil kullanılmaktadır. En iyi verimi almak için Energizer Lityum AA veya doldurulabilir Nikel Metal Hidrid (NiMH) AA pillerden kullanın.

Alkalin pillerin ömrü Lityum veya NiMH pillerden daha azdır. Alkalin pil kullanacaksanız, normal Alkalin pil değil, yüksek kapasiteli "ultra" veya "premium" çeşitlerinden alın. Fotoğraf makinesini kullanmanıza bağlı olarak, Lityum piller Alkalin pillerden yaklaşık 4-8 kat daha uzun süre güç sağlar. Tekrar doldurulabilen pilleri tercih ederseniz, NiMH piller Alkalin pillerden yaklaşık 2-5 kat daha uzun süre güç sağlar.

## Pillerle İlgili Önemli Konular

- NiMH pilleri ilk kullanacağınız zaman, makinede kullanmadan önce tamamen doldurmaya dikkat edin.
- Makinenizi uzun süre (iki aydan fazla) kullanmayı düşünmüyorsanız, doldurulabilir pil kullanmadığınız ve makineyi kenetli veya isteğe bağlı bir HP AC güç adaptörüne bağlı olarak bırakmadığınız sürece, pilleri çıkarmanızı önerir.
- Pilleri makineye takarken, pillerin yönünü pil bölmesindeki işaretlerin gösterdiği şekilde ayarlamaya daima dikkat edin. Piller yanlış takılırsa, bölmenin kapağı kapanabilir ancak makine çalışmaz.

- Farklı kimyasal maddeler içeren piller (örneğin, Lityum ve NiMH piller) veya farklı markalarda, farklı kullanım sürelerine sahip piller kullanmayın. Bunlar makinede hatalara neden olabilir, hatta pil sızmaları görülebilir. Her zaman aynı türden (aynı kimyasalları içeren, aynı marka ve aynı kullanım süresine sahip) iki pil kullanın.
- Sıcaklık düştükçe tüm pillerin performansı azalır. Soğuk ortamlarda en iyi verimi almak için Energizer Lityum AA pillerden kullanın. NiMH piller de düşük ısılarda kabul edilebilir bir performans sağlayabilir. Tüm türlerden pillerin performansını iyileştirmek için soğuk ortamlarda makineyi ve/veya pilleri ılık tutun.

## Pil Ömrünü Uzatma

Pil ömrünün uzatılmasıyla ilgili bazı ipuçları aşağıda verilmektedir:

- Resimleri ve videoyu çerçevelerken Kamera Ekranı'nı kapatıp onun yerine vizörü kullanın. Mümkünse Kamera Ekranı'nı her zaman kapalı tutun.
- Makinenizin **Live View** (Canlı Görünüm)'de açılmaması için, **Setup** (Ayarlar) **Menüsünde Live View at Power On** (Açılırken Canlı Görünüm) ayarını **Live View Off** (Canlı Görünüm Kapalı) olarak değiştirin (bkz: **Live View at Power On (Açılırken Canlı Görünüm)** sayfa 92).
- **Setup** (Ayarlar) menüsünde **Display Brightness** (Ekran Parlaklığı) ayarını **Low** (Düşük) seçeneğine ayarlayın, böylece Fotoğraf Makinesi ekranı **Live View** (Canlı Görünüm)'de daha az enerji tüketecektir (bkz: **Display Brightness (Ekran Parlaklığı)** sayfa 90).
- Makinenizi **Flash On** (Flaş Açık) yerine **Auto Flash** (Otomatik Flaş) olarak ayarlayarak flaş kullanımını en aza indirin (bkz: **Flaş Ayarlama** sayfa 41).



- Objektif hareketini en aza indirmek için yakınlaştırmayı yalnızca gerektiğinde kullanın (bkz: **Yakınlaştırma Özelliğini Kullanma** sayfa 39).
- Kamerayı gereksiz şekilde açıp kapatmayın. Ortalama olarak her beş dakikada ikiden fazla resim çekmeyi planlıyorsanız, her çekimin ardından makineyi kapatmak yerine, ekran kapalı olarak kamerayı açık bırakın. Böylece, merceğin ileri ve geri hareketlerini en aza indirmiş olursunuz.
- Örneğin görüntüleri bilgisayarınıza aktarma veya basma sırasında makine uzun süre açık kalacağı zaman isteğe bağlı HP AC güç adaptörünü veya isteğe bağlı HP Photosmart M serisi kenetlenme yuvasını kullanın.

## Pil Kullanımıyla İlgili Güvenlik Önlemleri

- Makinede, isteğe bağlı HP Photosmart M serisi kenetlenme yuvasında veya isteğe bağlı HP Photosmart Hızlı Doldurma Cihazı'nda NiMH pillerden başka türde pilleri doldurmayın.
- Pilleri ateşe atmayın veya ısıtmayın.
- Pilin artı ucuyla eksi ucunu tel gibi herhangi bir metal nesne kullanarak birbirine bağlamayın.
- Bir pili; bozuk para, kolye, saç tokası veya diğer metal nesnelere birlikte taşımayın veya yan yana bulundurmayın. Pil bozuk paralarla temas ettiğinde sizin için özellikle tehlikeli hale gelir! Yaralanmaları önlemek için, bu pili bozuk para bulunan bir cebe koymayın.
- Pili çiviyle delmeyin, çekiçle vurmeyin, üzerine basmayın veya başka bir biçimde güçlü darbelere maruz bırakmayın.
- Doğrudan bir pilin üzerine lehim yapmayın.

- Pili suya veya tuzlu suya maruz bırakmayın ve ıslanmasına engel olun.
- Pili parçalara ayırmayın veya üzerinde deęişiklik yapmayın. Bir pilde, hasar gördüklerinde pilin ısınmasına, patlamasına veya yanmasına neden olabilecek güvenlik ve koruma mekanizmaları vardır.
- Pili kullanırken, doldururken veya bir yerde saklarken pilden alışılmadık kokular geliyorsa, aşırı ısınıyorsa (pilin biraz ısınmasının normal olduğunu unutmayın), renk veya şekil deęiştiriyorsa veya başka bir anormallik varsa, hemen pili kullanmayı bırakın.
- Pil akarsa ve sıvı gözünüze gelirse, gözünüzü ovuşturmayın. Suyla iyice yıkayın ve hemen doktora başvurun. Tedavi edilmezse, pil sıvısı göze zarar verebilir.

## Pil Türlerinde Performans

Aşağıdaki tabloda Alkalin, Lityum ve doldurulabilir NiMH pillerin farklı kullanım koşullarında nasıl bir performans sergilediği açıklanmaktadır:

Kullanım türü	Alkalin	Lityum	NiMH
Ayda 30'dan fazla fotoğraf çekiyorsanız en ekonomik pil budur	Kötü	Orta	İyi
Ayda 30'dan az fotoğraf çekiyorsanız en ekonomik pil budur	Orta	İyi	Orta
Yoğun flaş kullanımı, sık sık resim çekme	Kötü	İyi	İyi
Yoğun video kullanımı	Kötü	İyi	İyi

<b>Kullanım türü</b>	<b>Alkalin</b>	<b>Lityum</b>	<b>NiMH</b>
<b>Live View</b> (Canlı Görünüm)'ün yoğun kullanımı	Kötü	İyi	İyi
Genel pil ömrü	Kötü	İyi	Orta
Düşük ısı/kışın kullanma	Kötü	İyi	Orta
Zaman zaman kullanma (kenetlenme yuvası olmaksızın)	Orta	İyi	Orta
Zaman zaman kullanma (kenetlenme yuvası ile)	Orta	İyi	İyi
Yeniden doldurma	Yok	Yok	Var

# Her Pil Türünde Çekim Sayısı

Aşağıdaki tabloda Alkalın, Lityum ve doldurulabilir NiMH pillerin yoğun, az ve ortalama kullanımlarında çekilebilecek yaklaşık fotoğraf sayısı verilmektedir:





Pil türü	Yoğun kullanımda çekilebilecek yaklaşık fotoğraf sayısı	Az kullanımda çekilebilecek yaklaşık fotoğraf sayısı	Ortalama kullanımda çekilebilecek yaklaşık fotoğraf sayısı
Alkalın	50	150	100
Lityum	300	700	500
NiMH	150	300	225

Yukarıdaki tabloda verilen her kategori için, makinenin her açılışında dört resim çekildiği ve bu açılışlar arasında en az 5 dakika ara olduğu unutulmamalıdır. Ayrıca:

- Yoğun kullanımdaki fotoğraf sayısı; **Live View** (Canlı Görünüm) modunun (her resimde 30 saniye), **Playback** modunun (her resimde 15 saniye) ve **Flash On** (Flaş Açık) modunun aşırı şekilde kullanılması sonucudur.
- Az kullanımdaki fotoğraf sayısı; **Live View** (Canlı Görünüm) modunun (her resimde 10 saniye) ve **Playback** modunun (her resimde 4 saniye) en az düzeyde kullanılması sonucudur. Flaş ise çekimlerin sadece %25'inde kullanılmıştır.
- Ortalama kullanımdaki fotoğraf sayısı **Live View** (Canlı Görünüm) modunun her resimde 15 saniye ve **Playback** modunun her resimde 8 saniye kullanılması sonucudur. Flaş ise çekimlerin %50'sinde kullanılmıştır.

# Güç Göstergeleri

Aşağıdaki simgeler; durum ekranında, **Live View** (Canlı Görünüm) modunda, **Playback** modunda ve makine bir bilgisayara veya yazıcıya bağlandığında görünebilir. Hiçbir simge görüntülenmezse, makine normal şekilde çalışmasını sağlayacak yeterli pil gücüne sahip demektir.

Simge	Açıklama
	Pillerin gücü azalıyor. Kamera yakında kapanacak.
 <b>Yanıp sönüyor</b>	Pil bitmiş. Makine kapanma işlemine geçecek.
	Makine AC gücü ile çalışıyor (doldurulamayan piller var veya takılı pil yok).
<b>Piller doluyor hareketli görüntüsü</b>	Makine AC gücüyle çalışıyor ve pilleri dolduruyor.
	Kamera, pil doldurmayı başarıyla tamamladı ve AC gücüyle çalışıyor.

**NOT:** Pilleri makineden çıkardığınızda, tarih ve saat ayarları yaklaşık 10 dakika boyunca korunur. Makine 10 dakikadan fazla pilsiz kalırsa, saat makinenin en son kapatıldığı tarihe ve saate ayarlanır. Kamerayı yeniden açtığınızda tarih ve saati güncelleştirmeniz istenebilir.

# NiMH Pilleri Doldurma

NiMH piller, makine isteğe bağlı bir HP AC güç adaptörüne veya HP Photosmart M serisi kenetlenme yuvasına bağlı iken makinede doldurulabilir. NiMH piller isteğe bağlı HP Photosmart Hızlı Doldurma Cihazı ile de doldurulabilir. Bu isteğe bağlı aksesuarlar hakkında bilgi için, bkz: **Ek B, Kamera Aksesuarlarını Satın Alma**, başlangıç sayfası 163.

Pilleri doldurmak için HP AC adaptörü kullanıldığında ve makine kapalı olduğunda, doldurma sırasında makinenin arkasındaki Güç ışığı yanıp söner. Kenetlenme yuvası kullanılırken, kenetlenme yuvası ışığı yanıp söner. Hızlı doldurma cihazı kullanılırken, doldurma işlemini belirtmek üzere cihazın üstündeki ışık kırmızı olur.

Aşağıdaki tabloda, pillerin nerede doldurulduğuna bağlı olarak, tamamen boşalmış NiMH pillerin yeniden doldurulması için geçen ortalama süre gösterilmektedir. Tabloda, pil doldurulunca göreceğiniz işaret de belirtilmektedir.

Pillerin doldurulduğu yer	Ortalama dolun süresi	Dolum tamamlandığında verilen işaret
HP AC güç adaptörü bağlanarak makinede	12 - 15 saat	Makine kapalıysa, güç ışığının yanıp sönmeye durması ve tamamen söner. Makine ve ekranı açıksa,  simgesi görünür.

<b>Pillerin doldurulduğu yer</b>	<b>Ortalama dolun süresi</b>	<b>Dolum tamamlandığında verilen işaret</b>
Kenetleme yuvasına takılı makinede	12 - 15 saat	Kenetleme yuvasındaki güç ışığının yanıp sönmesi durur, sürekli yanık kalır.
HP hızlı doldurma cihazında	2 pil 1 saatte 4 pil yaklaşık 2 saatte	Hızlı doldurma cihazının ışığı sürekli yeşil renkte yanar.

Pilleri doldurduktan hemen sonra makinenizi kullanmayacaksanız, makineyi kenetlenme yuvasında veya HP AC güç adaptörüne bağlı olarak bırakmanızı öneririz. Makine, her zaman kullanıma hazır olmayı sağlamak için pilleri düzenli olarak ayarlar.

NiMH piller kullanırken dikkate alınması gereken bazı noktalar şunlardır:

- NiMH pilleri ilk kullanacağınız zaman, makinede kullanmadan önce tamamen doldurmaya dikkat edin.
- NiMH pilleri ilk kullandığınız zamanlar pil ömrünün beklediğinizden daha kısa olduğunu fark edebilirsiniz. Piller dört veya beş defa tamamen doldurulup boşaldıktan (kullanıldıktan) sonra performans iyileşecek ve en iyi düzeye gelecektir. Bu "uyum sağlama" süresi boyunca pilleri bitirmek için makineyi normal şekilde kullanabilirsiniz.
- Her iki NiMH pili de daima aynı anda doldurun. Pillerin biri az doldurulduğunda makinedeki diğer pilin de ömrü azalır.

- NiMH piller makineye takılı olsa da, olmasa da, kullanılmadığı zaman boşalır. İki haftadan fazla süreyle kullanmadığınız zamanlar, tekrar kullanmadan önce doldurun. Pilleri kullanmasanız dahi, kullanım ömrünü uzatmak için altı ay ile bir yıl arasında doldurmak yararlı olur.
- NiMH dahil tüm doldurulabilir pillerin performansı, özellikle yüksek sıcaklıklarda depolanır ve kullanılırsa, zamanla azalır. Pil ömrü zamanla önemli ölçüde kısalıyorsa, yenilerini almanız gerekir.
- Makine, kenetlenme yuvası veya hızlı pil doldurma cihazı çalışırken ve NiMH pil doldururken sıcak olabilir. Bu normaldir.
- NiMH pillerin makinede, kenetlenme yuvasında veya hızlı pil doldurma cihazında belli bir süre kalması pillere, makineye, kenetleme yuvasına veya hızlı pil doldurma cihazına bir zarar vermez. Dolu pilleri her zaman serin yerlerde saklayın.

## NiMH Pillerin Doldurulmasıyla İlgili Güvenlik Önlemleri

- Makinede, kenetleme yuvasında veya hızlı doldurma cihazında NiMH pilden başka pil doldurmayın.
- NiMH pili kameraya, kenetlenme yuvasına veya hızlı pil doldurma cihazına doğru yönde yerleştirin.
- Kamerayı, kenetlenme yuvasını veya hızlı pil doldurma setini yalnızca kuru yerlerde kullanın.
- NiMH pilleri direkt güneş ışığı veya ateşe yakın yerler gibi sıcak ortamlarda doldurmayın.
- NiMH pilleri doldururken makinenin, kenetlenme yuvasının veya hızlı pil doldurma cihazının üstünü hiç bir şekilde örtmeyin.



- NiMH piller herhangi bir şekilde hasarlı görünüyorsa makineyi, kenetlenme yuvasını veya hızlı pil doldurma cihazını çalıştırmayın.
- Kamerayı, kenetlenme yuvasını veya hızlı pil doldurma setini parçalara ayırmayın.
- Güç adaptörünü veya hızlı pil doldurma cihazını temizlemeden önce, HP AC güç adaptörünü veya hızlı pil doldurma cihazını elektrik prizinden çıkartın.

## Güç Tasarrufu için Uyku Süresi

Pil gücünden tasarruf etmek için, **Live View** (Canlı Görünüm) modunda 20 saniye boyunca herhangi bir düğmeye basılmadığı veya başka modlarda 30 saniye herhangi bir şey yapılmadığı takdirde ekran otomatik olarak kapanır. Makine bir bilgisayara bağlı iken, bağlantıdan 10 saniye sonra ekran otomatik olarak kapanır. Kamera bu "uyku" durumundayken herhangi bir düğmeye basıldığında kamera yeniden uyanır. Uyku durumundayken hiçbir düğmeye basılmazsa, makine kapanmadan önce 5 dakika daha bekler.



## B Kamera Aksesuarlarını Satın Alma

Kameranız için ek aksesuarlar satın alabilirsiniz.

HP M415 fotoğraf makineniz ve uyumlu aksesuarlar hakkında bilgi için bkz.

- [www.hp.com/photosmart](http://www.hp.com/photosmart) (A.B.D)
- [www.hp.ca/photosmart](http://www.hp.ca/photosmart) (Kanada)
- [www.hp.com](http://www.hp.com) (diğer tüm ülkeler)

Aksesuar satın almak için bulunduğunuz yerdeki perakendeciye gidin veya şu adresten sipariş verin:

- [www.hpshopping.com](http://www.hpshopping.com) (A.B.D)
- [www.hpshopping.ca](http://www.hpshopping.ca) (Kanada)
- [www.hp.com/eur/hpoptions](http://www.hp.com/eur/hpoptions) (Avrupa)
- [www.hp.com/apac/homeandoffice](http://www.hp.com/apac/homeandoffice) (Asya Pasifik)

Aşağıdakiler bu dijital fotoğraf makinesinin aksesuarlarından bazılarıdır. Bu fotoğraf makinesi aksesuarları her yerde bulunmayabilir.

- **HP Photosmart M serisi kenetlenme yuvası**—C8907A/C8907B

AA NiMH pilleri makinenizde doldurun, böylece makineniz her zaman kullanıma hazır olacaktır.

Fotoğrafları kolayca bilgisayarınıza aktarın, fotoğraf e-postalarını **HP Instant Share** üzerinden gönderin veya fotoğrafları tek bir düğmeye dokunarak basın.



Televizyonunuza bağlayın ve fotoğraflarınızdan oluşan slayt gösterisini izleyin.

İki adet doldurulabilir AA NiMH pille birlikte bir kenetleme yuvası, bir ses/video kablosu, bir USB kablosu ve bir HP AC güç adaptörü.

- **HP Photosmart M serisi hızlı doldurma seti**—L1815A/L1815B

AA NiMH pilleri 1 saatte doldurma, HP Photosmart M serisi fotoğraf makineniz için alımlı bir muhafaza. Evden uzaktayken kameranıza bir ev sağlamak için gereken her şeyi içerir: çok hafif, taşınabilir doldurma cihazı, bir kamera çantası ve dört adet yüksek kapasiteli, doldurulabilir AA NiMH pil.

- **HP Photosmart M serisi fotoğraf makineleri için HP Photosmart 3,3V AC güç adaptörü**—C8912B/C8912C

Bu, M serisi fotoğraf makineleriyle birlikte kullanılabilen tek güç adaptörüdür.

- **HP Photosmart SD bellek kartları**

(Bellek kartlarında desteklenen türlerle ilgili önemli bilgiler için, bkz: **Saklama** sayfa 174.)

- HP Photosmart 64MB SD bellek kartı—L1872A/L1872B
- HP Photosmart 128MB SD bellek kartı—L1873A/L1873B
- HP Photosmart 256MB SD bellek kartı—L1874A/L1874B
- HP Photosmart 512MB SD bellek kartı—L1875A/L1875B
- HP Photosmart 1GB SD bellek kartı—L1876A/L1876B

- **HP Photosmart M serisi fotoğraf makinesi muhafazası—Q6214A**  
Zariftir, HP Photosmart M series fotoğraf makinenizin korumasına uygun hale getirilmiştir. Dayanıklı, ince, deriyi andıran siyah bir maddeden yapılmıştır, makineyi korurken, olduğundan daha büyük hale getirmez. Yedek bellek kartını koyabileceğiniz kullanışlı bir cebi vardır.
- **HP Photosmart fotoğraf makinesi için siyah renkli, sportif muhafaza—Q6216A**  
HP Photosmart M serisi fotoğraf makineniz için hafif, sağlam ve sportif muhafaza. Boyun askısı, kayış halkası ve klipsi sayesinde fotoğraf makinenizi kolayca üstünüze veya çantalarınıza takabilirsiniz. Ayrıca yedek pilleri ve bellek kartlarını koyabilmeniz için de iki cebi vardır.
- **HP Photosmart fotoğraf makinesi için gümüş renkli, sportif muhafaza—Q6217A**  
Alımlı ve hafif olan bu sportif muhafaza hoş görüntüsüyle birlikte güçlü bir koruma sağlarken, HP Photosmart M serisi fotoğraf makinenizi çizilmelere, darbelere ve hava koşullarına karşı korur. Yedek pilleri ve bellek kartlarını koyabilmeniz için iki cebi vardır. Ayrıca bir boyun askısı ve kayış halkası sayesinde elleriniz serbest halde üzerinizde taşıyabilirsiniz.
- **www.casesonline.com—HP Photosmart M serisi fotoğraf makinenize uygun şekilde kendi özel çanta tasarımınızı yapmak için [www.casesonline.com](http://www.casesonline.com) adresine gidin.** Fotoğraf makinenizin muhafazası için istediğiniz tarzı, malzemeyi ve rengi seçin.



# C Fotoğraf Makinenizin Bakımı

Fotoğraf makinenizi kullanırken bazı önemli noktalara dikkat ettiğinizde dijital fotoğrafçılıktan daha fazla zevk alacaksınız.

## Temel Fotoğraf Makinesi Bakımı

Fotoğraf makinenizin en iyi biçimde çalışmaya devam edebilmesi için bazı temel noktalara dikkat etmeniz gerekir.

- Dijital fotoğraf makinenizi pencere, ocak, rutubetli bodrum gibi yerlerden uzakta serin, kuru bir yerde saklayın.
- Makineyi kullanmayacağınız zaman daima kapatın, böylece objektifine herhangi bir zarar gelmez. Makine kapalı iken, objektif içeri çekili durumda olur ve objektifin hareketli mekanizması objektifin üzerinde kapalı kalarak koruma sağlar.
- Makinenin gövdesini, Kamera Ekranı'nı ve objektifi, bu tür makineler için özel olarak yapılmış temizleme malzemelerini kullanarak düzenli şekilde temizleyebilirsiniz. Bkz: **Fotoğraf Makinesini Temizleme** sayfa 168.
- Fotoğraf makinenizi ve aksesuarlarını kolay taşınması için sağlam askılı, yumuşak bir çanta içinde tutun. HP dijital fotoğraf makinesi muhafazalarının çoğunda pil ve bellek kartlarını koymak için cepler vardır. Bkz: **Kamera Aksesuarlarını Satın Alma** sayfa 163.

- Seyahat ederken, fotoğraf makinenizle ilgili parçaları her zaman yanınızda taşıyın. Bavullarınıza bakmak zorunda kalmayın, sert hareketler ve olumsuz hava koşulları makineye zarar verebilir.
- Asla fotoğraf makinenizin içini açmaya veya makineyi kendiniz tamir etmeye çalışmayın. Bir dijital fotoğraf makinesinin içine dokunulduğunda elektrik çarpmasına maruz kalınabilir. Onarım işleri için yetkili bir HP Servis Merkezi'ne başvurun.

**NOT:** Pillerin güvenli bir şekilde kullanımı konusunda bilgi için, bkz: **Ek A, Pillerin Kullanımı**, başlangıç sayfası 151.

## Fotoğraf Makinesini Temizleme

**İPUCU:** Fotoğraf makinenizin bu bölümde anlatılanlardan farklı bir şekilde temizlenmesi gerekiyorsa, dijital fotoğraf makinesi temizleme konusunda uzman bir satıcıya götürün.

Fotoğraf makinenizin temizlenmesi yalnızca iyi görünmesini sağlamakla kalmaz, fotoğraflarınızın kalitesini de artırır. Özellikle objektifin düzenli aralıklarla temizlenmesi çok önemlidir, çünkü toz zerrecikleri ve parmak izleri çektiğiniz fotoğrafların kalitesini bozabilir.

Fotoğraf makinenizi temizlemek için gerekenler objektif temizleme bezi ve fotoğrafçılık mağazalarında satılan yumuşak, kuru, tüy bırakmayan bezlerdir. (Bunları, piyasada satılan fotoğraf makinesi temizleme kitlerinde de bulabilirsiniz.) Aynı zamanda pamuklu bir beze ihtiyaç duyacaksınız.



**NOT:** Satın alacağınız objektif temizleme bezlerinin kimyasal işleme tâbi tutulmamış olması gerekir. Kimyasal işlemlere tâbi tutulmuş bazı objektif bezleri objektifti ve ekranı çizebilir.

## Fotoğraf Makinesi Objektifini Temizleme

Aşağıdakileri yaparak objektifin hareketli mekanizması nedeniyle cam yüzeye sıyan yağ veya yüzey üzerinde kalmış parmak izlerini, tozları silin.

1. Kamera objektifinin hareketli mekanizmasını açmak ve objektifi uzatmak üzere makineyi çalıştırın.
2. Objektif temizleme kağıdını pamuklu çubuğun ucuna sarın.
3. Objektif kağıdı sarılı pamuklu çubuğu kullanarak dairesel hareketlerle objektifi silin.

Objektifi temizledikten sonra kamerayı kullanırken, objektif içerdeyken hareketli mekanizma kapağına bastırmamaya özen gösterin, mekanizmadan objektife yağ bulaşabilir.

## Fotoğraf Makinesinin Gövdesini ve Görüntü Ekranını Temizleme

Aşağıdakileri yaparak makine gövdesindeki ve ekrandaki parmak izlerini, tozu ve nemi temizleyin.

1. Ekranı hafifçe üfleyerek tozun gitmesini sağlayın.
2. Temiz, kuru ve yumuşak bir bez kullanarak makinenin tüm yüzeyini ve ekranı silin.

**NOT:** Ekranı objektif temizleme beziyle de silebilirsiniz.



# D Özellikler

Özellik	Açıklama
<b>Çözünürlük</b>	<b>Fotoğraflar:</b> <ul style="list-style-type: none"><li>• 5,36 MP (2690 x 1994) toplam piksel sayısı</li><li>• 5,19 MP (2620 x 1984) etkin piksel sayısı</li></ul> <b>Video klipler:</b> <ul style="list-style-type: none"><li>• 320 x 240 toplam piksel sayısı</li></ul>
<b>Algılayıcı</b>	Çapraz olarak 7,194 mm (1/2,5 inç, 4:3 biçiminde) CCD
<b>Renk derinliği</b>	36 bit (12 bit x 3 renk)
<b>Objektif</b>	<b>Odak uzaklığı:</b> <ul style="list-style-type: none"><li>• Geniş—6,0 mm</li><li>• Telefoto—18,0 mm</li><li>• 35 mm eşdeğer, yaklaşık 36 mm ila 108 mm</li></ul> <b>F-Değeri:</b> <ul style="list-style-type: none"><li>• Geniş—f/2,91 - f/4,86</li><li>• Telefoto—f/4,86 - f/8,0</li></ul>
<b>Objektif yivleri</b>	Yok
<b>Vizör</b>	Gerçek optik yakınlaştırma tipinde vizör, 3x büyütme, dioptri ayarı yok
<b>Yakınlaştırma</b>	<ul style="list-style-type: none"><li>• <b>Optik Yakınlaştırma</b>—3x</li><li>• <b>Dijital Yakınlaştırma</b>—6x</li></ul>
<b>Odak</b>	TTL otomatik odak. Odak mesafeleri: <ul style="list-style-type: none"><li>• <b>Normal</b> (varsayılan)—500 mm'den (20 inç) sonsuza</li><li>• <b>Makro</b>—100 mm - 800 mm (4 inç - 32 inç)</li></ul>

Özellik	Açıklama
Enstantane	1/2000 - 2 saniye
Üçayak yuvası	Var
Yerleşik flaş	Var, normal doldurma süresi 8 saniye
Flaş etki mesafesi	<p><b>Yakınlaştırma Konumu:</b> Wide (Geniş) Maksimum (<b>Otomatik ISO</b>): 3,8 metre (12,5 ft)</p> <p><b>Yakınlaştırma Konumu:</b> Telephoto (Telefoto) Maksimum (<b>Otomatik ISO</b>): 2,2 metre (7,2 ft)</p>
Harici flaş	Yok
Flaş ayarları	<b>Auto</b> (Otomatik), <b>Auto with Red-Eye</b> (Otomatik ve Kırmızı Göz Giderme), <b>Flash Off</b> (Flaş Kapalı), <b>Flash On</b> (Flaş Açık), <b>Night</b> (Gece)
Kamera Ekranı	1,5 inç arka ışıklı renkli etkin matris TFT LTPS, 130,338 piksel (557 x 234)
Görüntü yakalama seçenekleri	<ul style="list-style-type: none"> <li>• <b>Still</b> (Fotoğraf) (varsayılan)</li> <li>• <b>Self-Timer</b> (Otomatik Zamanlayıcı)—Fotoğraf veya video klip 10 saniye gecikmeyle çekilir</li> <li>• <b>Self-Timer - 2 shots</b> (Otomatik Zamanlayıcı - 2 Poz)—fotoğraf 10 saniye gecikmeyle çekilir, ardından yaklaşık 3 saniye sonra ikinci fotoğraf çekilir. 10 saniyelik gecikmeden sonra tek video çekilir.</li> <li>• <b>Video</b>—Makinenin belleği bitene kadar saniyede 30 kare (ses dahil)</li> </ul>
Ses yakalama	<ul style="list-style-type: none"> <li>• <b>Still pictures</b>—Sesli klip kaydı makine belleği bitene kadar sürebilir</li> <li>• <b>Video clips</b> (Video klipler)—Ses otomatik olarak kaydedilir</li> </ul>

Özellik	Açıklama
<b>Çekim modları</b>	<b>Auto</b> (Otomatik) (varsayılan), <b>Macro</b> (Makro), <b>Fast Shot</b> (Hızlı Çekim), <b>Action</b> (Hareketli), <b>Portrait</b> (Dikey), <b>Landscape</b> (Yatay), <b>Beach &amp; Snow</b> (Kumsal ve Kar)
<b>Görüntü Kalitesi ayarları</b>	<ul style="list-style-type: none"> <li>• <b>5MP Best</b> (En İyi)</li> <li>• <b>5MP</b> (varsayılan)</li> <li>• <b>3MP</b></li> <li>• <b>1MP</b></li> <li>• <b>VGA</b></li> </ul>
<b>Ayarlanan aydınlatma</b>	Evet, HP ayarlanan aydınlatma teknolojisi kullanılır
<b>Renk ayarları</b>	<b>Full Color</b> (Tam Renkli) (varsayılan), <b>Black &amp; White</b> (Siyah – Beyaz), <b>Sepia</b> (Sepya)
<b>Tarih ve Saat Basma ayarları</b>	<b>Off</b> (Kapalı) (varsayılan), <b>Date Only</b> (Yalnızca Tarih), <b>Date &amp; Time</b> (Tarih ve Saat)
<b>EV Compensation (PD Düzeltme) ayarları</b>	PD (Poz Değeri) 0,5'lik kademelerle arttırarak -2,0 - 2 PD arasında el ile ayarlanabilir.
<b>Işık Yoğunluğu Düzeltme ayarları</b>	<b>Auto</b> (Otomatik) (varsayılan), <b>Sun</b> (Güneş), <b>Shade</b> (Gölge), <b>Tungsten, Fluorescent</b> (Floresan)
<b>ISO Hızı ayarları</b>	<b>Auto</b> (Otomatik) (varsayılan), <b>100, 200, 400</b>

Özellik	Açıklama
Saklama	<ul style="list-style-type: none"><li>• 16MB dahili NAND flaş bellek</li><li>• 32MB SDRAM</li><li>• Bellek kartı yuvası</li><li>• Bu fotoğraf makinesi hem standart bellek kartlarını, hem de kapasitesi 16MB'dan 1GB'a kadar olan yüksek hızlı Secure Digital (SD) ve MultiMediaCard (MMC) bellek kartlarını destekler. Yalnızca MultiMediaCard spesifikasyonuna uygun olan MMC kartları desteklenir. Uyumlu MMC bellek kartlarında, kartın veya paketin üzerinde  MultiMediaCard logosu bulunur. Diğer SD ve MMC kartları fotoğraf makinenizde çalışabilse de, sadece HP marka kartlar desteklenir. Veri okuma ve yazmada MMC kartlarından daha hızlı oldukları için SD kartları önerilir.</li><li>• Bu fotoğraf makinesi 1GB'ye kadar olan bellek kartlarını destekler. Yüksek kapasiteli bir kart makine performansını etkilemez, ancak dosya sayısının çok olması (300'den fazla) kameranın açılma süresini olumsuz yönde etkiler.</li><li>• Belleğe kaydedilebilen görüntü sayısı <b>Image Quality</b> (Görüntü Kalitesi) ayarına bağlıdır (bkz: <b>Bellek Kapasitesi</b> sayfa 177).</li></ul>
Sıkıştırma biçimi	<ul style="list-style-type: none"><li>• Fotoğraflar için JPEG (EXIF)</li><li>• Ses eklenmiş fotoğraflar için EXIF2.2</li><li>• Video klipler için MPEG1</li></ul>

<b>Özellik</b>	<b>Açıklama</b>
<b>Arabirimler</b>	<ul style="list-style-type: none"><li>• Bilgisayara veya PictBridge onaylı yazıcıya USB mini B bağlantısı</li><li>• DPS (Doğrudan Yazdırma Standardı)</li><li>• DC giriş 3,3 Vdc @ 2500 mA</li><li>• M serisi kenetlenme yuvası yoluyla TV'ye ses/video çıkışı</li><li>• HP Photosmart M serisi kenetlenme yuvası</li></ul>
<b>Yön Algılayıcısı</b>	Yok
<b>Standartlar</b>	<ul style="list-style-type: none"><li>• PTP aktarımı (15740)</li><li>• MSDC aktarımı</li><li>• NTSC/PAL</li><li>• JPEG</li><li>• MPEG1 düzey 1</li><li>• DPOF 1.1</li><li>• EXIF 2.2</li><li>• DCF 1.0</li><li>• DPS</li></ul>

Özellik	Açıklama
<b>Güç</b>	<p>Normal güç kullanımı: Ekran açıkken 2,1 Watt. En fazla 4,5 Watt güç kullanımı.</p> <p>Güç kaynakları:</p> <ul style="list-style-type: none"> <li>İki adet tekrar doldurulamayan AA Alkalın veya Lityum pil ya da iki adet tekrar doldurulabilen AA NiMH pil. Doldurulabilen piller, HP AC güç adaptörü veya isteğe bağlı HP Photosmart M serisi kenetlenme yuvası kullanılarak makinede ya da isteğe bağlı HP Photosmart Hızlı Şarj Cihazında ayrı olarak doldurulabilir. NiMH pillerinin bu yöntemlerle ortalama şarj edilme süreleri bu bölümde verilmiştir <b>NiMH Pilleri Doldurma</b> sayfa 158.</li> <li>İsteğe bağlı HP AC güç adaptörü (3.3 Vdc, 2500 mA, 8.25 W).</li> <li>İsteğe bağlı HP Photosmart M serisi kenetlenme yuvası.</li> </ul> <p>HP AC güç adaptörü veya isteğe bağlı HP Photosmart M serisi kenetlenme yuvası ile fotoğraf makinesinde şarj etme: 15 saatte % 100.</p>
<b>Makine gövdesinin boyutları</b>	<p>Ölçüler makine kapalı ve lens içerde olduğu zamanki boyutu verir, bilek askısı takma yeri ölçüye dahil değildir:</p> <p>107 mm (U) X 36 mm (G) X 53 mm (Y) 4,28 inç (U) X 1,44 inç (G) X 2,12 inç (Y)</p>
<b>Ağırlık</b>	Pilsiz 149 gram
<b>Sıcaklık aralığı</b>	<p><b>Çalışma anında:</b> % 15 - 85 bağıl nemde, 0 - 50° C (32 - 122° F)</p> <p><b>Saklama:</b> % 15 - 90 bağıl nemde, -30 - 65° C (-22 - 149° F)</p>



# Bellek Kapasitesi

Aşağıdaki tabloda, fotoğraf makinesindeki **Capture** (Yakalama) menüsünde bulunan farklı **Görüntü Kalitesi** ayarları belirlendiğinde dahili hafızada depolanabilen fotoğraflar için yaklaşık sayı ve boyutlar listelenmektedir.

**NOT:** Bir kısmı fotoğraf makinesinin dahili işlemlerine ayrıldığından, görüntüleri saklamak için 16 MB büyüklüğündeki dahili belleğin tamamı kullanılamaz. Ayrıca, resmin içeriğine ve kaydedilmiş olan sesin süresine bağlı olarak, gerçek dosya boyutları ve makinenin dahili belleğinde veya isteğe bağlı bir bellek kartında saklanabilen fotoğrafların sayısı değişebilir.

<b>5MP Best</b> (En İyi)	5 resim (her biri 2,5MB boyutta)
<b>5MP</b> (varsayılan)	8 resim (her biri 1,6MB boyutta)
<b>3MP</b>	11 resim (her biri 1,1MB boyutta)
<b>1MP</b>	22 resim (her biri 550KB boyutta)
<b>VGA</b>	92 resim (her biri 140KB boyutta)



# Dizin

## A

- AC güç adaptörü
  - kamera girişleri 26
  - satın alma 164
- Action (Hareketli) modu,  
ayar 45
- Açılırken Canlı Görünüm,  
ayar 92
- Adaptive Lighting  
(Ayarlanan Aydınlatma),  
ayar 53
- AF vizör ışığı 23
- Anında Göz Atma sırasında  
silme 32, 33
- ayarları geri yükleme 30,  
43, 46, 48, 50

## B

- bağlantılar
  - bilgisayar 83
  - Picture Transfer Protocol  
(PTP) aygıtı olarak 94
  - USB Mass Storage Device  
Class (MSDC) aygıtı  
olarak 94
  - yazıcıya 85

- Beach & Snow (Kumsal ve  
Kar) modu, ayar 45
- Bellek ışığı, açıklama 21
- bellek kartı
  - biçimlendirme 14, 70
  - desteklenen türler ve  
boyutlar 174
  - kalan resim 29, 66
  - kalan resimler 35, 66
  - kameradaki kapak 21
  - yükleme 14
- bellek, dahili
  - biçimlendirme 70
  - kalan resim 29, 66
  - kalan resimler 35
  - resim kapasitesi 177
- bellekte kalan alan 29, 35,  
66
- biçimlendirme
  - bellek kartı 14, 70
  - dahili bellek 70
- bilek askısı, kameraya  
takma 10
- bilgisayar, kamerayı  
bağlama 83
- bilgisayara görüntü aktarma  
83

bir görüntüyü aydınlatma  
58  
bir görüntüyü karartma 58  
Bölge, ayar 13  
Büyüt  
kullanma 67  
Yakınlaştırma  
düğmesindeki denetim  
21

## C

Canlı Görünüm  
düğmesi 24  
kullanma 34  
Canlı Görünüm ekranındaki  
çerçeveler 36  
Capture (Yakalama) Menüsü  
ayarları geri yükleme 50  
kullanma 49  
Menü seçenekleri için  
Yardım 50

## Ç

çekim modu  
ayarları geri yükleme 46  
ayarlar 44  
düğmesi 22  
çevrimiçi hedefler, ayarlama  
78

## D

dahili belleğin kapasitesi  
177

dahili bellek  
biçimlendirme 70  
görüntü kapasitesi 177  
kalan resim 29, 66  
kalan resimler 35  
Deklanşör düğmesi  
açıklama 19  
pozu ve odaklamayı  
kilitleme 36  
Denetleyici'nin üzerindeki ok  
düğmeleri 21  
dijital yakınlaştırma 40  
Dil  
ilk açışta seçme 12  
disk sürücüsü, kamera 94  
doğrudan yazdırma  
görüntüleri fotoğraf  
makinesinden yazıcıya  
basmak 85  
HP Instant Share/Print (HP  
Instant Share/Yazdır)  
düğmesi 22  
durum ekranı 29  
durumlar, kamera 26  
düşük pil düzeyi göstergesi  
157

## E

Ekran Parlaklığı, ayar 90  
enstantane aralığı 172  
EV Compensation (PD  
Düzeltilme), ayar 58

## F

Fast Shot (Hızlı Çekim)  
modu, ayar 45

flaş

açıklama 25

ayarı geri yükleme 43

ayarlar 41

kullanma 41

Flaş düğmesi, açıklama 22

fotoğraf makinenizin bakımı  
167

fotoğraf makinesi

durumlar 26

genel bakım 167

genel temizlik 168

gösterge ekranını

temizleme 169

gövdeyi temizleme 169

menüler 27

objektifi temizleme 169

özellikler 171

fotoğraf makinesi bakımı

genel 167

genel temizlik 168

gösterge ekranını

temizleme 169

gövdeyi temizleme 169

objektifi temizleme 169

fotoğraf makinesindeki

demo, görüntüleme 30

fotoğraf makinesindeki

ışıklar

Bellek ışığı 21

Güç lambası 20

fotoğraf makinesindeki

yanıp sönen ışıklar 20,  
21

fotoğraf makinesinin

parçaları

fotoğraf makinesinin önü,

sol kenarı ve altı 25

makinenin arka ve sağ

tarafı 20

makinenin arkası ve sağ

tarafı 20

fotoğraf, çekme 31

## G

girişler

AC güç adaptörü 26

kamera kenetlenme

yuvası 26

USB 26

görüntüler

Adaptive Lighting

(Ayarlanan Aydınlatma)

53

aydınlatma 58

büyütme 67

Color (Renk) ayarı 55

çekim modları 44

çok karanlık/aydınlık 58

dahili belleğe kaydedilen

adet 177

Date & Time Imprint (Tarih ve Saat Basma) 56  
fotoğraf makinesinden bilgisayara aktarma 83  
Image Quality (Görüntü Kalitesi) ayarı 51  
ISO Hızı ayarı 61  
kalan adet 35, 66  
karartma 58  
küçük resim görünümü 66  
Rotate (Döndür) 73  
ses klipleri kaydı 32  
White Balance (Işık Yoğunluğu Düzeltme) ayarı 59  
görüntülere göz atma 63  
görüntüleri basma  
doğrudan yazıcıya 85  
HP Instant Share'i kullanma 75  
HP Instant Share/Print (HP Instant Share/Yazdır) düğmesi 22  
görüntüleri büyütme 67  
görüntüleri döndürme 73  
Görüntüleri Karta Taşıma 97  
Görüntülerin rengi, ayar 55  
güç  
göstergeler 157  
ışık 20

özellikler 176  
güç adaptörü, HP AC 26  
kamera girişleri 26  
satın alma 164  
Güç ışığı, açıklama 20

## H

hata mesajları  
bilgisayarda 143  
kamerada 126  
HP AC güç adaptörü  
kamera girişleri 26  
satın alma 164  
HP için web siteleri 146  
HP Image Zone Express yazılımı 102  
HP Image Zone yazılımı  
açıklama 100  
kullanmama 103  
Windows gereksinimleri 101  
yükleme 16  
HP Instant Share  
açıklama 75  
HP Instant Share  
menüsünü kullanma 76  
HP Instant Share/Print (HP Instant Share/Yazdır) düğmesi 22  
resim gönderme 80  
HP Instant Share hedefleri için resim seçme 80

HP Instant Share Menüsü  
açıklama 77  
hedefleri ayarlama 78  
kullanma 76  
resim gönderme 80  
HP Instant Share menüsü  
açıklama 77  
HP web siteleri 146

## I

Image Quality (Görüntü  
Kalitesi), ayar 51  
ISO Speed (ISO Hızı), ayar  
61

## K

kalan resim  
sayısı 29, 35, 66  
kamera  
aksesuarlar 163  
bakım 167  
sıfırlama 100  
kamera aksesuarlarını satın  
alma 163  
Kamera Ekranı  
açıklama 22  
Açılırken Canlı Görünüm  
ayarı 92  
Canlı Görünüm düğmesi  
24  
durum ekranı 29  
kullanma 34

kamera kenetlenme yuvası  
açıklama 10  
kamera girişleri 26  
satın alma 163  
kamera parçaları  
kameranın üstü 19  
Kamera Sesleri, ayarlama  
91  
kameradaki düğmeler 19  
Kameradaki ışıklar  
AF vizör ışığı 23  
Otomatik Zamanlayıcı/  
Video ışığı 25  
Video vizör ışığı 23  
kameradaki yanıp sönen  
ışıklar 23, 25  
kameranın parçaları  
kameranın üstü 19  
kameranın sesleri 91  
kamerayı sıfırlama 100  
kayıt  
ses klipleri 32, 73  
video klipler 33  
kırmızı göz azaltma  
açıklama 43  
Kırmızı Göz Etkisini  
Giderme 72  
kullanıcılara destek 146  
Küçük resimler  
kullanma 66

Yakınlaştırma  
düğmesindeki denetim  
21

## L

Landscape (Yatay) modu,  
ayar 45

## M

Macintosh bilgisayarı,  
yazılım yükleme 17  
makine ekranında Yardım  
Capture (Yakalama)  
menüsü seçenekleriyle  
ilgili 50

Yardım Menüsü 29

Makro modu, ayar 44

Menu/OK düğmesi,  
açıklama 21

menüler

Capture (Yakalama) 49  
genel bakış 27

HP Instant Share 76

Playback 68

Setup (Ayarlar) 89

mesafe

F-değeri 171

odaklama 171

Poz Düzeltme 173

mesajlar

bilgisayarda 143

kamerada 126

mikrofon, açıklama 25

MODE (MOD) düğmesi 22  
müşteri desteği 146  
müşteri desteğinden yardım  
146

## N

NiMH piller

doldurma 158

güvenlik önlemleri 153

NiMH pilleriyle ilgili

güvenlik önlemleri 153

## O

odaklama

çerçeveler, kullanma 36

kamera titreşimi 39

kilit 38

mesafe 171

ok düğmeleri bulunan

Denetleyici, açıklama 21

ON/OFF düğmesi,

açıklama 20

optik yakınlaştırma 39

otomatik poz, yok sayma  
44

otomatik pozunu yok sayma  
44

Otomatik Zamanlayıcı

ayarlar 46

ışık 25

Zamanlayıcı düğmesi 22



## Ö

özellikler 171

## P

pil ömrü, koruma 152

pil ömrünü koruma 152

pil ömrünü uzatma 152

pil türüne göre çekim sayısı  
156

pil türüne göre resim sayısı  
156

pilller

göstergeler 157

hızlı doldurma seti 164

kameradaki kapak 21

kullanımla ilgili önemli  
konular 151

NiMH doldurma 158

ömrünü uzatma 152

performans 154

türe göre çekim sayısı  
156

yükleme 11

Playback 63

düğme, açıklama 24

Playback Menüsü 68

Portrait (Dikey) modu, ayar  
45

## R

resim paylaşma 75

resimler

kalan adet 29, 66

resme az poz verme 58

resme fazla poz verme 58

## S

sayısı

dahili bellekte depolanan  
resimler 177

ses klipleri, kayıt 32, 73

Setup (Ayarlar) Menüsü,  
kullanma 89

Sil, kullanma 70

sıkıştırma biçimi 174

sorun giderme 99

sorunlar, sorun giderme 99

## T

Tarih ve Saat Basma, ayar  
56

Tarih ve Saat, ayarlama 13,  
93

teknik destek 146

temizleme

fotoğraf makinesi ekranı  
169

gövde 169

objektif 169

tüm görüntülerin özeti ekranı  
66  
TV (televizyon) Yapılandırma  
ayarı 95

## U

USB  
kamera girişleri 26  
yapılandırma ayarı 94  
Uzaklaştırma ve  
Yakınlaştırma denetimleri  
21

## Ü

uçayak yuvası, açıklama 26  
ürün desteği 146

## V

Video düğmesi, açıklama  
19  
video klipler, kaydetme 33  
Video vizör ışığı 23  
vizör  
açıklama 22  
ışıklar 23  
kullanma 36

## W

White Balance (Işık  
Yoğunluğu Düzeltme),  
ayar 59

Windows bilgisayar  
yazılım için sistem  
gereksinimleri 101  
yazılım yükleme 17

## Y

yakınlaştırma  
dijital 40  
optik 39  
özellikler 171  
yakınlaştırma düğmesi,  
açıklama 21  
Yardım, makine ekranında  
Capture Menu (Yakalama  
Menüsü) seçenekleriyle  
ilgili 50  
Yardım Menüsü 29  
yazılım  
kamerayı kullanma 103  
yükleme 16, 17  
yükleme  
bellek kartı 14  
bilek askısı 10  
piller 11  
yazılım 16, 17

## Z

Zamanlayıcı düğmesi 22