

appareil photo  
numérique

**hp**

photosmart

945

avec

hp instant  
share



guide  
de l'utilisateur



i n v e n t



## Marques déposées et copyright

© 2003 Copyright Hewlett-Packard Development Company, LP  
Toute reproduction, adaptation ou traduction sans accord écrit  
préalable est interdite, sauf dans le cadre autorisé par les lois sur le  
copyright.

Les informations contenues dans ce document sont sujettes à  
modification sans préavis. Hewlett-Packard ne pourra être tenu pour  
responsable d'éventuelles erreurs contenues dans ce document ou de  
dommages liés à la fourniture, à l'efficacité ou à l'utilisation de ce  
document.

Microsoft® et Windows® sont des marques déposées aux États-Unis  
par Microsoft Corporation.

Apple®, Macintosh® et Mac® sont des marques déposées d'Apple  
Computer, Inc.

MultiMediaCard™ est une marque commerciale d'Infineon  
Technologies AG.

Le logo SD est une marque déposée.





# Table des matières

## Chapitre 1 :

|   |           |
|---|-----------|
| <b>Mise en route</b> .....                        | <b>11</b> |
| Pièces composant l'appareil photo .....           | 12        |
| Configuration .....                               | 17        |
| Mise en place du cordon du protège-objectif . . . | 17        |
| Mise en place de la courroie .....                | 18        |
| Installation des piles .....                      | 18        |
| Installation de la carte mémoire .....            | 19        |
| Mise en marche .....                              | 20        |
| Indications de l'écran d'état .....               | 20        |
| Sélection de la langue .....                      | 21        |
| Réglage de la date et de l'heure .....            | 21        |
| Réglage du contrôle dioptrique .....              | 22        |
| Installation des logiciels .....                  | 23        |
| Windows .....                                     | 23        |
| Macintosh .....                                   | 24        |

## Chapitre 2 :

|   |           |
|---|-----------|
| <b>Prises de vue et enregistrement de clips vidéo</b> .         | <b>25</b> |
| Utilisation des écrans .....                                    | 25        |
| Utilisation des parenthèses de mise au point . . .              | 27        |
| Verrouillage de la mise au point .....                          | 29        |
| Prises de vues fixes .....                                      | 30        |
| Enregistrement de commentaires sonores<br>avec les photos ..... | 31        |
| Enregistrement de clips vidéo .....                             | 32        |
| Utilisation du zoom .....                                       | 33        |
| Zoom optique .....  | 33        |
| Zoom numérique .....  | 34        |
| Utilisation du flash rétractable .....                          | 35        |
| Utilisation du mode retardateur .....                           | 38        |
| Utilisation du mode rafale .....                                | 39        |

|   |    |
|---|----|
| Utilisation des réglages de mise au point . . . . .                         | 40 |
| Priorité de recherche de la mise au point . . . . .                         | 41 |
| Conseils relatifs à l'utilisation de la mise<br>au point manuelle . . . . . | 42 |
| Réglage du mode d'exposition . . . . .                                      | 43 |
| Priorité déclenchement 2 secondes . . . . .                                 | 45 |
| Réduction du bruit pour les longues expositions . . . . .                   | 45 |
| Utilisation du menu Capture . . . . .                                       | 45 |
| Aide pour les options de menu . . . . .                                     | 46 |
| Compensation de l'exposition . . . . .                                      | 47 |
| Balance des blancs . . . . .  | 48 |
| Balance des blancs manuelle . . . . .                                       | 50 |
| Mesure AE . . . . .   | 51 |
| Sensibilité ISO . . . . .   | 52 |
| Flash numérique . . . . .   | 54 |
| Couleur . . . . .   | 56 |
| Résolution . . . . .  | 56 |
| Compression . . . . .   | 58 |
| Saturation . . . . .  | 59 |
| Piqué . . . . .   | 60 |
| Contraste . . . . .   | 61 |
| Configurer . . . . .  | 62 |

### **Chapitre 3 :**

### **Revisualisation des images . . . . . 63**

|  |    |
|--|----|
| Utilisation du mode Lecture . . . . .                          | 63 |
| Ecran de résumé du nombre d'images . . . . .                   | 65 |
| Capteur d'orientation . . . . .                                | 65 |
| Sélection des images à imprimer . . . . .                      | 66 |
| Utilisation du menu Lecture . . . . .                          | 67 |
| Lecture et enregistrement de commentaires<br>sonores . . . . . | 70 |
| Lecture . . . . .  | 70 |
| Enregistrement sonore . . . . .                                | 70 |
| Suppression . . . . .  | 71 |

|  |           |
|--|-----------|
| Agrandir .....   | 72        |
| Propriétés de l'image .....                              | 73        |
| Configurer .....   | 74        |
| <b>Chapitre 4 :</b>                                      |           |
| <b>Utilisation de HP Instant Share .....</b>             | <b>75</b> |
| Configuration du menu Partage sur l'appareil photo ..... | 76        |
| Utilisation du menu Partage .....                        | 79        |
| Sélection d'images pour les destinations                 |           |
| HP Instant Share .....                                   | 80        |
| Comment HP Instant Share envoie les images               |           |
| par e-mail .....   | 81        |
| <b>Chapitre 5 :</b>                                      |           |
| <b>Téléchargement, impression et affichage</b>           |           |
| <b>d'images .....</b>                                    | <b>83</b> |
| Téléchargement d'images sur l'ordinateur .....           | 83        |
| Impression directe d'images à partir                     |           |
| de l'appareil photo .....                                | 85        |
| Affichage des images sur un téléviseur .....             | 87        |
| <b>Chapitre 6 :</b>                                      |           |
| <b>Utilisation du menu Configurer .....</b>              | <b>89</b> |
| Sons de l'appareil .....                                 | 90        |
| Capteur Eye Start .....                                  | 90        |
| Voyant d'aide à la mise au point .....                   | 91        |
| Luminosité - LCD .....                                   | 92        |
| Révision instantanée .....                               | 92        |
| Extinction automatique .....                             | 93        |
| Date et heure .....                                      | 93        |
| Configuration USB .....                                  | 94        |
| Configuration TV .....                                   | 95        |
| Langue .....   | 96        |
| Paramètres mémorisés .....                               | 96        |
| Réinitialiser paramètres .....                           | 97        |

## Chapitre 7 :

|   |           |
|---|-----------|
| <b>Dépannage et assistance</b> .....                                      | <b>99</b> |
| Réinitialisation de l'appareil photo .....                                | 99        |
| Problèmes et solutions .....  | 100       |
| Messages d'erreur apparaissant<br>sur l'appareil photo .....              | 112       |
| Messages d'erreur affichés par l'ordinateur .....                         | 122       |
| Tests d'auto-diagnostic de l'appareil photo .....                         | 125       |
| Assistance .....  | 126       |
| Site Web HP Accessibility .....   | 126       |
| Site Web HP Photosmart .....  | 126       |
| Processus d'assistance .....  | 126       |
| Assistance téléphonique aux Etats-Unis .....                              | 128       |
| Assistance téléphonique en Europe,<br>au Moyen-Orient et en Afrique ..... | 129       |
| Autres services d'assistance téléphonique<br>dans le monde .....          | 131       |

## Annexe A :

|  |            |
|--|------------|
| <b>Piles et accessoires de l'appareil photo</b> .... | <b>133</b> |
| Gestion des piles .....                              | 133        |
| Indicateur de niveau des piles .....                 | 134        |
| Piles rechargeables .....                            | 135        |
| Extension de la durée de vie des piles .....         | 137        |
| Mise en veille et économie d'énergie .....           | 138        |
| Achat d'accessoires pour l'appareil photo .....      | 139        |

## Annexe B :

|  |            |
|--|------------|
| <b>Station d'accueil</b> .....   | <b>143</b> |
| Prise en main de la station d'accueil .....  | 143        |
| Voyants et boutons de la station d'accueil .....                                     | 145        |
| Téléchargement d'images vers un ordinateur<br>à l'aide de la station d'accueil ..... | 146        |
| Impression d'images à l'aide de la station d'accueil .....                           | 147        |
| Affichage des images sur un téléviseur à l'aide<br>de la station d'accueil .....     | 148        |



**Annexe C :**

|  |            |
|--|------------|
| <b>Caractéristiques techniques</b> ..... | <b>151</b> |
| Capacité de la carte mémoire .....       | 158        |



# Chapitre 1 :

## Mise en route

Félicitations pour l'achat de cet appareil photo numérique ! Il dispose de nombreuses caractéristiques vous permettant d'améliorer vos capacités photographiques, notamment **HP Instant Share™**, la possibilité d'imprimer directement, des commandes manuelles et automatiques, un système d'aide intégré à l'appareil et une station d'accueil en option.

Grâce à **HP Instant Share**, vous pouvez par exemple sélectionner des images pour qu'elles soient automatiquement envoyées vers vos destinations préférées (adresses e-mail et albums en ligne) lors de la prochaine connexion de l'appareil photo à l'ordinateur. Vos amis et vos proches peuvent recevoir et visualiser facilement vos images : plus de pièces jointes volumineuses et compliquées à gérer. La fonction d'impression directe vous permet quant à elle de sélectionner les images contenues dans votre appareil pour qu'elles soient imprimées automatiquement la prochaine fois que vous le connecterez à votre ordinateur. Vous pouvez également le relier directement à une imprimante HP Photosmart ou à d'autres imprimantes HP sans passer par votre PC !

Pour améliorer encore votre pratique de la photographie, vous pouvez acheter une station d'accueil HP Photosmart 8881. Celle-ci vous permet de télécharger facilement les photos vers un ordinateur, de les envoyer vers une imprimante ou un téléviseur et de recharger les piles de l'appareil photo. Elle fournit en outre un rangement pratique pour votre appareil.









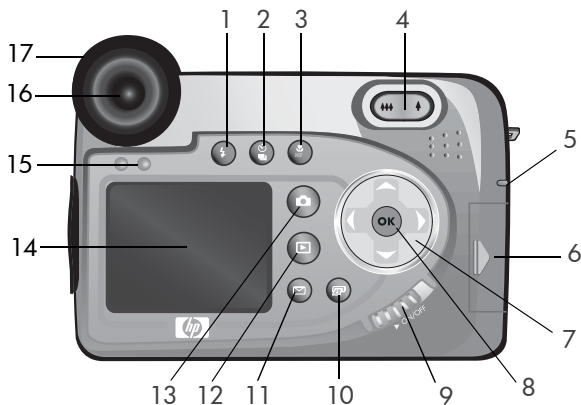

**REMARQUE** L'appareil photo est livré avec un kit d'adaptation. Conservez-le. Il permet à votre appareil photo d'être utilisé avec la station d'accueil HP 8881 en option. Pour de plus amples informations sur l'utilisation de la station d'accueil, reportez-vous à la page 143.







## Pièces composant l'appareil photo

**REMARQUE** Reportez-vous aux pages mentionnées entre parenthèses après les noms des différentes pièces pour accéder aux informations correspondantes.



| N° | Désignation   | Description  |
|----|---|--|
| 1  | Bouton  <b>Flash</b><br>(page 35)  | Permet de sélectionner les différents paramètres du flash (ce bouton fonctionne uniquement lorsque le flash rétractable est sorti).  |
| 2  | Bouton <br><b>Retardateur/<br/>Rafale</b><br>(pages 38, 39)  | Permet de sélectionner les modes <b>NORMAL, RETARDATEUR, RETARDATEUR - 2 PRISES DE VUES et RAFALE.</b>   |
| 3  | Bouton  <b>Mise<br/>au point</b><br>(page 40)  | Permet de sélectionner les modes de mise au point <b>NORMAL, MACRO, INFINI et MANUEL.</b>  |
| 4  | Bouton <b>Zoom</b><br>avec les<br>commandes <br><b>Zoom arrière et </b><br><b>Zoom avant</b><br>(page 33)   | Règle l'objectif sur la position grand angle ou téléobjectif.  |
| 5  | Voyant<br>Alimentation/<br>Mémoire<br>(page 20)   | <ul style="list-style-type: none"> <li>● <b>Vert continu</b> — l'appareil est allumé.</li> <li>● <b>Orange continu</b> — l'appareil est en train d'écrire sur la carte mémoire.</li> <li>● <b>Vert clignotant</b> — l'appareil est éteint et les piles sont en cours de chargement.</li> <li>● <b>Rouge clignotant</b> — les piles sont épuisées et l'appareil est en train de s'éteindre.</li> <li>● <b>Voyant éteint</b> — l'appareil est éteint.</li> </ul> |
| 6  | Volet de la carte<br>mémoire<br>(page 19)   | Permet d'accéder à l'emplacement de la carte mémoire pour insérer ou retirer celle-ci.   |
| 7  |  <b>Sélecteur avec<br/>boutons  </b><br>et   | Permet de naviguer entre les menus et les photos sur l'écran de l'appareil.  |

| N° | Désignation   | Description  |
|----|---|--|
| 8  | Bouton OK<br>(pages 45, 67)   | Permet d'afficher les menus <b>Capture</b> et <b>Lecture</b> , et de sélectionner des options de menu dans l'écran de l'appareil.  |
| 9  |  Bouton ON/<br>OFF (page 20)             | Permet d'allumer et d'éteindre l'appareil photo.   |
| 10 |  Bouton<br>HP Instant Share<br>(page 75) | Active et désactive le menu <b>Partage</b> à l'écran.  |
| 11 |  Bouton<br>Imprimer<br>(page 66)         | Permet de sélectionner les images à imprimer.  |
| 12 |  Bouton<br>Lecture (page 63)             | Active et désactive la <b>lecture</b> à l'écran.   |
| 13 |  Bouton<br>Prévisualisation<br>(page 25) | Active et désactive le mode <b>Prévisualisation</b> à l'écran.   |
| 14 | Ecran (page 25)   | Permet de cadrer des photos et des clips vidéo à l'aide du mode <b>Prévisualisation</b> , puis de les visualiser ultérieurement en mode <b>Lecture</b> . Permet également d'afficher tous les menus. |
| 15 | Capteur Eye Start<br>(pages 25, 90)   | Permet d'activer le micro-écran dans le viseur lorsqu'il détecte votre oeil.   |
| 16 | Viseur avec<br>micro-écran<br>(page 25)   | Permet de cadrer le sujet de votre photo ou clip vidéo.  |
| 17 | Contrôle<br>dioptrique<br>(page 22)   | Permet de régler la mise au point dans le micro-écran. Cela N'AFFECTE PAS la mise au point de l'image ou du clip vidéo que vous capturez.  |

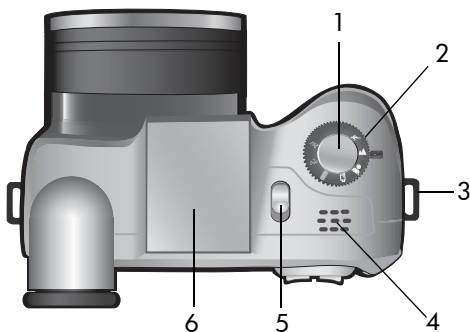

| N° | Désignation   | Description   |
|----|---|---|
| 1  | <b>Déclencheur</b><br>(pages 30, 31, 32)              | Permet de prendre une photo et d'enregistrer les commentaires sonores et de démarrer ou d'arrêter l'enregistrement d'un clip vidéo. |
| 2  | <b>Sélecteur de mode</b><br>(pages 32, 43)            | Permet de sélectionner le mode vidéo et plusieurs modes d'exposition pour les images fixes.   |
| 3  | <b>Attache courroie</b><br>(page 18)                  | Permet d'attacher une courroie (l'appareil photo est doté d'une attache de chaque côté).  |
| 4  | <b>Haut-parleur</b>                                   | Permet la lecture des sons et des commentaires sonores de l'appareil photo.   |
| 5  | <b>⚡ Libération du flash rétractable</b><br>(page 35) | Fait apparaître le flash. Le paramètre du flash est défini sur <b>FLASH DESACTIVE</b> (🔇) lorsque le flash n'est pas sorti.         |
| 6  | <b>Flash rétractable</b><br>(page 35)                 | Renforce l'éclairage pour améliorer la qualité de la photo.   |

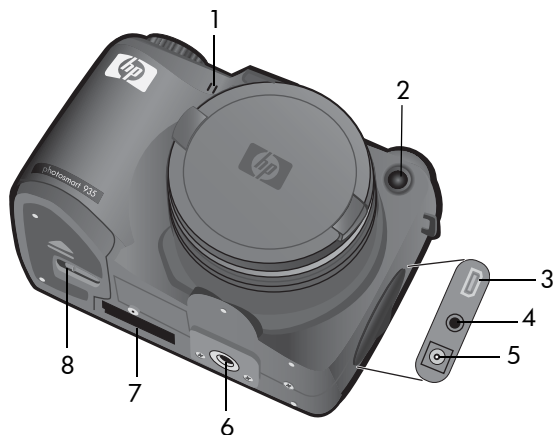

| N° | Désignation   | Description   |
|----|---|---|
| 1  | Microphone<br>(page 31)   | Permet d'enregistrer des commentaires sonores.  |
| 2  | Retardateur/<br>voyant d'aide à<br>la mise au point<br>(pages 38, 91) | <ul style="list-style-type: none"> <li>● <b>Rouge clignotant</b> — le retardateur est activé.</li> <li>● <b>Rouge continu</b> — s'allume pour une courte durée dans les conditions d'éclairage faible pour améliorer la mise au point.</li> </ul> |
| 3  | Connecteur USB<br>(pages 83, 85)                                      | Permet de relier par un câble USB l'appareil photo et un ordinateur ou une imprimante dotés d'un connecteur de ce type.   |
| 4  | Connecteur<br>téléviseur<br>(page 87)                                 | Permet de connecter un câble audio/vidéo disponible en option entre l'appareil photo et un téléviseur.  |



| N° | Désignation   | Description  |
|----|---|--|
| 5  | Connecteur pour adaptateur secteur (page 139)                     | Permet de connecter un adaptateur secteur HP (en option) à l'appareil photo pour le faire fonctionner sans piles ou pour recharger ces dernières dans l'appareil même. |
| 6  | Logement pour trépied   | Permet d'installer l'appareil photo sur un trépied.  |
| 7  | Connecteur de la station d'accueil de l'appareil photo (page 139) | Permet de connecter l'appareil photo à la station d'accueil HP 8881 disponible en option.  |
| 8  | Volet du compartiment des piles (page 18)                         | Permet d'accéder aux piles et de les retirer.  |

## Configuration

### Mise en place du cordon du protège-objectif

- 1 Orientez l'appareil photo face à vous, puis insérez la petite boucle du cordon du protège-objectif dans l'attache de courroie située du côté droit de l'appareil photo.
- 2 Insérez la longue boucle du cordon dans la petite boucle et tirez pour serrer le noeud.
- 3 Insérez la longue boucle du cordon dans l'attache du protège-objectif.



- 4** Faites passer la longue boucle autour puis sous le protège-objectif, comme indiqué. Tirez pour serrer le noeud.



## Mise en place de la courroie

Insérez une extrémité de la courroie dans l'attache prévue à cet effet. Passez ensuite la courroie dans l'attache de fixation en plastique pour la fixer.

Répétez l'opération pour attacher l'autre extrémité de la courroie à l'autre attache.

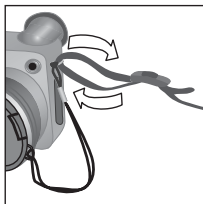

## Installation des piles

- 1** Orientez l'appareil face à vous, puis ouvrez le volet des piles sur la base de l'appareil en faisant glisser le loquet en position "déverrouillée" (☐) et en tirant le volet vers vous.



- 2** Insérez les piles conformément au schéma figurant à l'intérieur du volet.

- 3** Fermez le compartiment des piles en poussant le volet vers l'arrière de l'appareil photo et en faisant glisser le loquet en position "verrouillée" (⊞).



**REMARQUE** Les appareils photo numériques usent les piles bien plus rapidement que les appareils argentiques. L'autonomie des piles dans les appareils photo numériques se compte en minutes et en heures plutôt qu'en années comme sur les appareils photo argentiques. L'autonomie des piles peut varier fortement selon les utilisateurs, en fonction des modes les plus fréquemment utilisés. L'autonomie dépend également de manière importante du type de piles installées dans l'appareil photo. Pour savoir comment optimiser l'autonomie des piles, reportez-vous à la section **Gestion des piles**, page 133.

**REMARQUE** Si vous disposez des piles rechargeables, vous pouvez utiliser la station d'accueil HP Photosmart 8881 en option ou l'adaptateur secteur HP en option pour recharger les piles sans les sortir de l'appareil photo. Pour plus d'informations sur ces accessoires en option, reportez-vous à la section **Achat d'accessoires pour l'appareil photo**, page 139.

## Installation de la carte mémoire

- 1 Eteignez l'appareil photo puis, le dos de l'appareil face à vous, ouvrez le compartiment de la carte mémoire en faisant glisser le volet vers la droite.
- 2 Insérez la carte mémoire en vous assurant qu'elle se met bien en place.
- 3 Fermez le volet du compartiment de la carte mémoire.

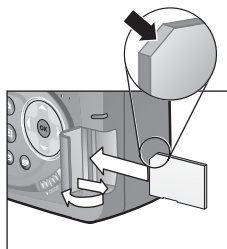

Pour retirer la carte mémoire, éteignez l'appareil photo et ouvrez le compartiment de la carte mémoire, puis poussez la carte mémoire vers l'intérieur ; elle s'extraira alors de l'appareil photo.

## Mise en marche

Mettez l'appareil photo en marche en faisant glisser le bouton ► ON/OFF vers la droite puis en le relâchant.

L'objectif se déploie, l'écran s'allume et le voyant Alimentation/Mémoire devient vert.

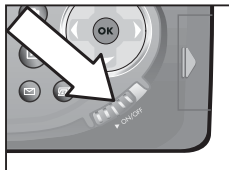

**REMARQUE** Si le voyant Alimentation/Mémoire clignote en rouge, cela signifie que les piles sont presque épuisées, et que l'appareil photo va bientôt s'arrêter. Remplacez ou rechargez les piles, ou utilisez l'adaptateur secteur HP en option pour alimenter l'appareil photo.

## Indications de l'écran d'état

Lorsque vous mettez en marche l'appareil photo, le logo HP puis l'écran d'état s'affichent brièvement sur l'écran.

La partie principale de l'écran d'état indique le nombre d'images restantes, le niveau des piles et les paramètres actuels de flash, de résolution et de compression. Tous les paramètres du menu **Capture** qui ne sont pas des paramètres par défaut sont affichés sous la forme d'icônes en haut de l'écran d'état (les paramètres par défaut des options du menu **Capture** ne possèdent pas d'icônes).

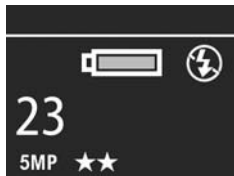

L'écran d'état s'affiche également pendant quelques secondes lorsque vous appuyez sur le bouton **Flash**, **Retardateur/Rafale** et **Mise au point**, ou que vous ouvrez/fermez le flash rétractable.

## Sélection de la langue

La première fois que vous allumez l'appareil photo, l'écran ci-dessous apparaît. Vous êtes invité à sélectionner la langue de votre choix.

- 1 Sélectionnez la langue à l'aide des boutons ▲ ▼ du **Sélecteur** .
- 2 Appuyez sur le bouton **OK** pour activer la langue mise en surbrillance.



**REMARQUE** Si vous souhaitez annuler votre sélection et changer la langue, vous pourrez le faire dans le menu **Configurer**. Reportez-vous au **Chapitre 6 : Utilisation du menu Configurer**, page 89.

## Réglage de la date et de l'heure

L'appareil photo dispose d'une horloge permettant d'enregistrer la date et l'heure de chaque prise de vue. Ces informations ne s'affichent pas sur l'image elle-même, mais sont enregistrées dans les propriétés de l'image, que vous pouvez consulter lors de la visualisation de l'image dans l'écran **Propriétés de l'image** (voir page 73), dans le menu **Lecture** (voir page 67), ou sur votre ordinateur. La première fois que vous allumez l'appareil photo, l'écran ci-après apparaît une fois la langue de votre choix sélectionnée.

- 1 Réglez la valeur de la sélection en surbrillance à l'aide des boutons ▲ ▼.
- 2 Appuyez sur les boutons ◀ ▶ pour changer de sélection.
- 3 Répétez les deux premières étapes jusqu'à ce que la date et l'heure, ainsi que leur format d'affichage, soient correctement réglés.

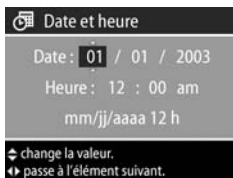

**REMARQUE** mm=mois, jj=jour et aaaa=année

- 4 Appuyez sur le bouton OK lorsque vous avez terminé. L'écran de l'appareil photo s'éteint.

**REMARQUE** Si vous souhaitez annuler votre sélection et modifier ce paramètre ultérieurement, vous pourrez le faire dans le menu Configurer. Reportez-vous au Chapitre 6 : Utilisation du menu Configurer, page 89.

## Réglage du contrôle dioptrique

L'oculaire de caoutchouc placé sur le viseur est un contrôle dioptrique permettant d'effectuer la mise au point du micro-écran. Approchez votre œil du viseur, puis tournez le contrôle dioptrique jusqu'à ce que la mise au point des informations affichées (telles que le nombre d'images restantes, la **compression** et la **résolution**) soit effectuée sur le micro-écran. Le contrôle dioptrique N'a PAS d'effet sur la prise de vue que vous effectuez ou le clip vidéo que vous enregistrez.

# Installation des logiciels

**REMARQUE** Vous trouverez ce Guide de l'utilisateur (en plusieurs langues) sur le CD du logiciel Photo et imagerie HP. Consultez le fichier `\docs\Readme` pour savoir où se trouve le guide.

Le logiciel de l'appareil photo vous permet de télécharger les images depuis l'appareil photo, de les visualiser, les imprimer et les envoyer par courrier électronique. Il vous offre en outre la possibilité de configurer le menu **Partage** de l'appareil photo.

## Windows

**REMARQUE** Pour que le composant **HP Instant Share** du logiciel Photo et imagerie HP fonctionne correctement sur votre ordinateur Windows, vous devez avoir installé au minimum Internet Explorer 5.01 sous Windows 2000 ou XP, ou Internet Explorer 5.01 Service Pack 2 sous Windows 98, 98 SE ou Me.

- 1 Fermez tous les programmes et désactivez temporairement l'antivirus de votre ordinateur.
- 2 Insérez le CD-ROM du logiciel Photo et imagerie HP dans le lecteur de votre ordinateur. La fenêtre d'installation doit s'afficher automatiquement.

**REMARQUE** Si la fenêtre d'installation n'apparaît pas, cliquez sur **Démarrer**, puis sur **Exécuter** et tapez `X:\Setup.exe` (le X correspond à la lettre désignant votre lecteur de CD-ROM), puis cliquez sur **OK**.

- 3 Suivez les instructions à l'écran pour installer le logiciel.

Votre CD Windows peut également inclure des logiciels supplémentaires d'autres fabricants. Pour installer un logiciel supplémentaire, procédez comme suit :

- 1 Cliquez sur **Démarrer**, puis sur **Exécuter** et tapez **X:\Bonus\Setup.exe** (le X correspond à la lettre désignant votre lecteur de CD-ROM), puis cliquez sur **OK**.
- 2 Suivez les instructions à l'écran pour installer le logiciel.

## Macintosh

- 1 Fermez tous les programmes et désactivez temporairement l'antivirus de votre ordinateur.
- 2 Insérez le CD-ROM du logiciel Photo et imagerie HP dans le lecteur de votre ordinateur.
- 3 Cliquez deux fois sur l'icône du CD située sur le bureau.
- 4 Cliquez sur l'icône d'installation et suivez les instructions qui s'affichent à l'écran pour installer le logiciel.

**REMARQUE** Pour pouvoir télécharger les images de l'appareil photo sur un ordinateur Macintosh, vous devez redéfinir le paramètre **Configuration USB** sur **Lecteur de disque** dans le menu **Configurer** de l'appareil photo. Reportez-vous au **Chapitre 6 : Utilisation du menu Configurer**, page 89, puis à la section **Configuration USB**, page 94.

Votre CD Macintosh peut également inclure des logiciels supplémentaires d'autres fabricants. Pour installer un logiciel supplémentaire, procédez comme suit :

- 1 Cliquez deux fois sur l'icône du dossier **Bonus**.
- 2 Cliquez deux fois sur l'icône du programme d'installation du logiciel.
- 3 Suivez les instructions à l'écran pour installer le logiciel.



# Chapitre 2 : Prises de vue et enregistrement de clips vidéo

## Utilisation des écrans

Votre appareil photo comprend deux écrans - le **micro-écran** et l'**écran**. Quel que soit l'écran allumé, celui-ci est dénommé "écran actif" dans ce manuel :

| Micro-écran (viseur)  | Ecran  |
|---|--|
| <p>Permet de cadrer des photos et des clips vidéo à l'aide du mode <b>Prévisualisation</b> et de visualiser les menus <b>Capture</b> et <b>Configurer</b>.</p> <p>Activez la <b>prévisualisation</b> en regardant dans le viseur. Le capteur Eye Start situé sous le viseur détecte votre oeil et allume automatiquement le micro-écran. Utilisez le contrôle dioptrique pour effectuer la mise au point du micro-écran (voir page 22).</p> | <p>Permet de cadrer les photos et les clips vidéo à l'aide du mode <b>Prévisualisation</b>, de visualiser des images et des clips vidéo en mode <b>Lecture</b>, et d'afficher tous les menus.</p> <p>Activez la <b>prévisualisation</b> en appuyant sur le bouton <b>Prévisualisation</b> .</p> |

**REMARQUE** L'utilisation de l'écran consomme beaucoup d'énergie. Pour économiser les piles, utilisez de préférence le micro-écran.

**REMARQUE** Si le micro-écran ne s'allume pas automatiquement lorsque vous regardez dans le viseur, vous devrez peut-être changer le paramètre **Capteur Eye Start** dans le menu **Configurer**. Reportez-vous à la section **Capteur Eye Start**, page 90.

Le tableau suivant décrit les informations affichées dans l'écran de **prévisualisation** de l'écran actif lorsque les paramètres de l'appareil photo sont réglés sur les valeurs par défaut. Si vous modifiez d'autres paramètres de l'appareil photo, les icônes correspondant à ces paramètres s'afficheront également.



| N° | Icône            | Description  |
|----|------------------|--|
| 1  | 12<br>ou<br>1:18 | Nombre de photos restantes ou durée d'enregistrement de clip vidéo restante (variable selon l'espace disponible sur la carte mémoire). |
| 2  | ★★               | <b>Compression</b> (le paramètre par défaut est ★★ ou Supérieure).   |
| 3  | 5 MP             | <b>Résolution</b> (le paramètre par défaut est 5 MP).  |

| N° | Icône        | Description   |
|----|--------------|---|
| 4  |              | Si une icône représentant une main tremblante apparaît lorsque vous enfoncez le <b>déclencheur</b> à mi-course en prenant une image fixe, l'appareil photo a détecté que la photo que vous allez prendre risque d'être floue en raison de la longue exposition qui sera requise. Dans ces conditions, il peut être préférable d'utiliser le flash (reportez-vous à la section <b>Utilisation du flash rétractable</b> , page 35) ou un trépied. |
| 5  | 1/2<br>F12.4 | Vitesse d'obturation et ouverture du diaphragme. Ces paramètres s'affichent lorsque vous enfoncez le <b>déclencheur</b> à mi-course en prenant une image fixe.  |
| 6  | <br>ou<br>   | <ul style="list-style-type: none"> <li>● Niveau des piles lorsque l'appareil fonctionne sur piles (reportez-vous à la section <b>Indicateur de niveau des piles</b>, page 134).</li> <li>● Alimentation secteur lorsque vous utilisez l'adaptateur secteur HP ou la station d'accueil HP disponibles en option.</li> </ul>  |
| 7  | <br>ou<br>A  | <ul style="list-style-type: none"> <li>● <b>FLASH DESACTIVE</b> lorsque le flash est rentré.</li> <li>● <b>FLASH AUTO</b> (paramètre par défaut du flash lorsque le flash est sorti).</li> </ul>  |
| 8  |              | Parenthèses de mise au point (voir la section suivante ci-après).   |

## Utilisation des parenthèses de mise au point

Les deux parenthèses qui apparaissent au centre de l'écran actif indiquent la zone de mise au point pour la photo que vous prenez ou le clip vidéo que vous enregistrez. Lorsque vous enfoncez le **déclencheur** à mi-course, l'appareil utilise cette zone de mise au point pour mesurer, puis verrouiller la mise au point.

**REMARQUE** Dans des conditions d'éclairage faible, le voyant rouge d'aide à la mise au point situé à l'avant de l'appareil photo (voir page 16) peut s'allumer brièvement pour améliorer la mise au point. Si vous ne souhaitez pas que le voyant d'aide à la mise au point s'allume, vous pouvez le désactiver à l'aide du menu **Configurer** (reportez-vous à la section **Voyant d'aide à la mise au point**, page 91).

Les parenthèses de mise au point passent au vert lorsque la mise au point de la zone située entre les parenthèses est effectuée et que l'appareil peut la verrouiller, et en rouge lorsque la mise au point est impossible.

- Si les parenthèses de mise au point apparaissent en rouge, relâchez le **déclencheur**, recadrez le sujet (photo ou clip vidéo), puis enfoncez de nouveau le **déclencheur** à mi-course. Si les parenthèses de mise au point apparaissent toujours en rouge après plusieurs tentatives, il est possible que le contraste dans la zone de mise au point soit insuffisant. Essayez d'utiliser la technique de **verrouillage de la mise au point** pour effectuer une mise au point sur un sujet se trouvant à la même distance mais dans une zone à plus fort contraste. Pointez ensuite l'appareil sur le sujet d'origine (reportez-vous à la section **Verrouillage de la mise au point**, page 29).
- Si les parenthèses de mise au point apparaissent en rouge et que l'icône **MACRO**  clignote sur l'écran actif, une des deux conditions suivantes est remplie :
  - L'appareil photo est réglé sur la plage de mise au point **NORMAL** mais détecte que la zone de mise au point est plus proche que la plage normale.

- L'appareil photo est réglé sur la plage de mise au point **MACRO** (gros plan), mais la zone de mise au point est plus éloignée que la plage macro. De ce cas, si l'appareil ne parvient pas à effectuer la mise au point, il ne prendra pas la photo.

**REMARQUE** Les parenthèses de mise au point n'apparaissent pas si l'appareil est en mode **MISE AU POINT MANUELLE** (reportez-vous à la section **Utilisation des réglages de mise au point**, page 40).

## **Verrouillage de la mise au point**

Le **verrouillage de la mise au point** vous permet de faire la mise au point sur un sujet ne se trouvant pas au centre du champ ou de capturer plus rapidement une action en faisant une mise au point préalable sur la zone où l'action va se produire. Vous pouvez également utiliser le **verrouillage de la mise au point** pour faire la mise au point dans des conditions d'éclairage faible ou dans des zones peu contrastées.

- 1** Cadrez le sujet de votre photo dans les parenthèses de mise au point.
- 2** Enfoncez le **déclencheur** à mi-course pour verrouiller la mise au point et l'exposition.
- 3** Maintenez le **déclencheur** enfoncé à mi-course pendant que vous recadrez l'image ou que vous repositionnez votre sujet.
- 4** Enfoncez complètement le **déclencheur** pour prendre la photo.

# Prises de vues fixes

Vous pouvez prendre une photo à tout moment lorsque l'appareil est allumé, quel que soit l'affichage de l'écran actif.

**1** Faites pivoter le sélecteur de mode sur **AUTO** ou sur un autre mode d'exposition (reportez-vous à la section **Réglage du mode d'exposition**, page 43).

**2** Faites sortir le flash rétractable (voir page 35).

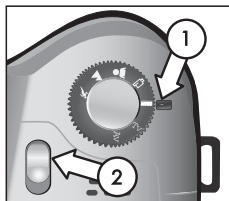

**3** Cadrez le sujet de votre photo dans l'écran actif.

**4** Stabilisez l'appareil photo (en particulier lorsque vous utilisez le zoom) et enfoncez le **déclencheur** à mi-course. L'appareil photo calcule, puis verrouille la mise au point et l'exposition (les parenthèses de mise au point apparaissent en vert lorsque l'appareil parvient à effectuer la mise au point ; voir page 27). Si une icône représentant une main tremblante () apparaît sur l'écran actif, utilisez le flash intégré ou placez l'appareil photo sur un trépied ou sur une surface stable, sinon, la photo risque d'être floue.

**5** Appuyez à fond sur le **déclencheur** pour prendre la photo. Vous entendez un déclic au moment où l'appareil prend la photo.

Une fois la photo prise, l'image apparaît durant quelques secondes sur l'écran actif. Cette fonction est appelée **révision instantanée**. Vous pouvez supprimer la photo pendant la **révision instantanée** en appuyant sur le bouton **OK**. Si vous le souhaitez, vous pouvez désactiver la fonction de **révision instantanée** dans le menu **Configurer** (reportez-vous à la section **Révision instantanée**, page 92).

Pour revisualiser vos clichés, appuyez sur le bouton **Lecture**  (reportez-vous à la section **Utilisation du mode Lecture**, page 63).

**REMARQUE** Si vous relâchez le **déclencheur** à mi-course après avoir pris une photo, les mesures de mise au point et d'exposition de la photo précédente sont conservées. Vous pouvez alors enfoncer complètement le **déclencheur** et prendre une autre photo en utilisant les mêmes valeurs de mise au point et d'exposition que pour la photo précédente. Vous pouvez continuer ainsi pour prendre une série de photos en conservant les mêmes paramètres de mise au point et d'exposition. Cette fonction est utile pour la prise rapide de photos et pour capturer des images afin de les assembler sous forme de panorama.

## Enregistrement de commentaires sonores avec les photos

Il existe deux façons d'associer un commentaire sonore à une image :

- Enregistrez le commentaire pendant que vous prenez la photo (procédure expliquée dans cette section).
- Ajoutez un commentaire sonore ultérieurement (ou réenregistrez le commentaire sonore associé lors de la prise de vue). Pour plus d'informations, reportez-vous à la section **Lecture et enregistrement de commentaires sonores**, page 70.

**REMARQUE** La méthode décrite dans la présente section ne s'applique pas aux modes **Retardateur** ou **Rafale**.

**1** Appuyez à fond sur le **déclencheur** pour prendre la photo.

- 2 Maintenez le **déclencheur** enfoncé pour enregistrer le commentaire sonore. Une icône représentant un micro (🎤) et un compteur audio s'affichent sur l'écran actif pendant l'enregistrement.
- 3 Pour arrêter l'enregistrement, relâchez le **déclencheur**. Si vous ne relâchez pas le déclencheur, l'enregistrement sonore se poursuit pendant une durée maximale de 60 secondes ou jusqu'à ce que la carte mémoire soit pleine, selon le cas de figure.

Pour lire, supprimer ou enregistrer de nouveaux commentaires sonores, utilisez la section **Enregistrement sonore** du menu **Lecture** (reportez-vous à la section **Utilisation du menu Lecture**, page 67).

## Enregistrement de clips vidéo

- 1 Faites pivoter le **sélecteur de mode** sur le mode **Vidéo** 📹.
- 2 Cadrez le sujet de votre film dans l'écran actif.
- 3 Enfoncez le **déclencheur** à mi-course pour mesurer et verrouiller la mise au point ; l'exposition est constamment mesurée et réglée pendant l'enregistrement).
- 4 Pour commencer l'enregistrement, enfoncez complètement le **déclencheur** et relâchez-le. Un compteur et la mention **REC** s'affichent sur l'écran actif.
- 5 Pour arrêter l'enregistrement, enfoncez de nouveau le **déclencheur** à fond. Si vous ne stoppez pas l'enregistrement vidéo, celui-ci cesse automatiquement lorsque la durée maximale d'enregistrement d'environ 1 minute est atteinte ou que la carte mémoire est pleine, selon le cas qui s'applique (la durée maximale d'un clip vidéo peut varier selon le contenu des scènes).

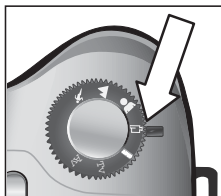



Une fois l'enregistrement terminé, la première image du clip vidéo et l'indication **TRAITEMENT EN COURS...** apparaissent à l'écran. Pendant le traitement, vous pouvez supprimer le clip vidéo en appuyant sur le bouton **OK**. Vous pouvez aussi utiliser le mode **Lecture** pour visualiser les clips vidéo enregistrés. Reportez-vous à la section **Lecture**, page 70.

**REMARQUE** Si vous utilisez le zoom, le bruit du moteur du zoom optique sera enregistré sur la piste sonore du clip vidéo. Pour obtenir la meilleure qualité sonore, n'utilisez pas le zoom pendant l'enregistrement d'un clip vidéo.

## Utilisation du zoom

**REMARQUE** Plus vous zoomez sur un sujet, plus les mouvements de l'appareil photo, même les plus faibles, sont amplifiés (on appelle ce phénomène le "bougé"). Par conséquent, en particulier en mode téléobjectif (8x), l'appareil doit être maintenu immobile afin que l'image ne soit pas floue. Si une icône représentant une main tremblante (👉) apparaît sur l'écran actif, placez l'appareil photo sur un trépied ou sur une surface stable, sinon, la photo risque d'être floue.

### Zoom optique

Il fonctionne comme le zoom d'une caméra classique : des lentilles bougent à l'intérieur de l'appareil pour que le sujet de votre photo semble plus proche.

Appuyez sur **Zoom arrière** **⏪** et **Zoom avant** **⏩** du bouton **Zoom** pour faire passer l'objectif de la position grand angle (1x) à la position téléobjectif (8x).



Lorsque vous appuyez sur le bouton zoom, le niveau de zoom s'affiche en bas de l'écran actif. Une barre blanche au milieu du niveau de zoom sépare zoom optique et zoom numérique. Le niveau de zoom n'apparaît pas lors de l'enregistrement de clips vidéo.





**REMARQUE** Si vous réglez l'appareil photo sur la mise au point **MACRO**, le zoom est limité à 3,5x. Par conséquent, le niveau de zoom aura un aspect différent en mode Macro, avec une barre blanche plus large située au milieu de ce niveau.

## Zoom numérique

Contrairement au zoom optique, le zoom numérique n'utilise pas de lentilles mobiles. L'appareil recadre la photo, afin de faire paraître le sujet de la photo de 1,2x à 7x plus proche.

**REMARQUE** Vous ne pouvez pas utiliser le zoom optique pendant l'enregistrement de clips vidéo.

- 1 Appuyez sur le bouton **Zoom avant**  pour effectuer un zoom optique jusqu'au niveau maximal, puis relâchez le bouton.
- 2 Appuyez de nouveau sur le bouton **Zoom avant**  et maintenez-le enfoncé jusqu'à ce que l'image affichée à l'écran atteigne la dimension souhaitée sur l'écran actif. Un cadre jaune entoure la zone de l'image qui sera capturée. La valeur de **résolution** sur la gauche de l'écran diminue également à mesure que vous augmentez la valeur du zoom numérique. Par exemple, la valeur **2.9** remplace **5MP**, indiquant que l'image est réduite à la taille de 2,9 mégapixels.



**3** Lorsque le cadre jaune atteint la taille voulue, appuyez sur le **déclencheur** pour prendre la photo.

Pour désactiver le zoom numérique et revenir au zoom optique, appuyez sur le bouton **Zoom arrière** **◀◀** jusqu'à ce que le zoom numérique s'arrête. Relâchez le bouton de zoom, puis appuyez de nouveau dessus.

**REMARQUE** Le zoom numérique réduit la résolution d'une image, de sorte que la photo semble davantage pixelisée que la même photo prise avec le zoom optique. Si vous envoyez l'image par e-mail ou l'insérez dans une page web, cette perte de résolution ne sera pas perceptible. En revanche, si vous souhaitez obtenir la meilleure qualité possible (pour l'impression par exemple), limitez l'utilisation du zoom numérique.

## Utilisation du flash rétractable

**REMARQUE** Le flash ne fonctionne pas pendant l'enregistrement de clips vidéo.

Le flash est désactivé et ne peut pas être déclenché tant que vous ne l'aurez pas libéré manuellement en faisant glisser le loquet du **flash rétractable** **⚡** situé au-dessus de l'appareil photo. Lorsque le flash est sorti, il se charge et est automatiquement réglé sur le paramètre **FLASH AUTOMATIQUE**.

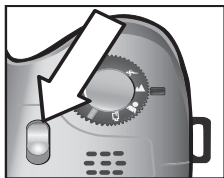

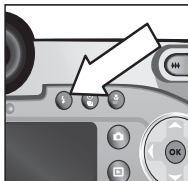

Pour modifier le réglage du flash, appuyez sur le bouton **Flash** ⚡ au dos de l'appareil photo jusqu'à ce que le paramètre souhaité s'affiche sur l'écran actif. Le tableau suivant décrit les différents réglages du flash.



**REMARQUE** Si vous modifiez le réglage du flash, l'appareil photo conservera ce nouveau paramètre jusqu'à une nouvelle modification ou jusqu'à l'extinction de l'appareil.

| Icône | Mode                     | Description  |
|-------|--------------------------|--|
| A ⚡   | FLASH AUTOMATIQUE        | L'appareil évalue la luminosité et utilise le flash si nécessaire.   |
| A ⚡ 👁 | AUTO YEUX ROUGES         | L'appareil mesure la luminosité et utilise le flash avec réduction de l'effet yeux rouges si nécessaire (reportez-vous à la remarque ci-après pour une plus ample description de la réduction de l'effet yeux rouges).                       |
| ⚡     | FLASH ACTIVE             | L'appareil utilise toujours le flash. Si la source de lumière est située derrière votre sujet, utilisez ce réglage pour augmenter l'éclairage à l'avant du sujet. On parle de flash d'appoint.   |
| 👁 ⚡   | FLASH ACTIVE YEUX ROUGES | L'appareil déclenche toujours le flash avec réduction de l'effet yeux rouges, quelles que soient les conditions d'éclairage (reportez-vous à la remarque ci-dessous pour une plus ample description de la réduction de l'effet yeux rouges). |



| Icône   | Mode                  | Description   |
|---|-----------------------|---|
|  | NUIT                  | L'appareil photo déclenche le flash si nécessaire pour éclairer les objets situés au premier plan. Il poursuit ensuite l'exposition comme si le flash ne s'était pas déclenché afin de capturer l'arrière-plan.   |
|  | NUIT AVEC YEUX ROUGES | L'appareil photo déclenche le flash si nécessaire (avec réduction de l'effet yeux rouges) pour éclairer les objets situés au premier plan. Il poursuit ensuite l'exposition comme si le flash ne s'était pas déclenché afin de capturer l'arrière-plan (reportez-vous à la remarque ci-dessous pour une plus ample description de la réduction de l'effet yeux rouges). |

Pour désactiver le flash, appuyez dessus jusqu'à ce qu'il s'enclenche. Lorsque le flash est désactivé, l'icône **FLASH DESACTIVE**  s'affiche en haut de l'écran de **prévisualisation**.

**REMARQUE** Le phénomène des yeux rouges est causé par le reflet de la lumière du flash dans les yeux du sujet, qui donne parfois aux yeux d'une personne ou d'un animal une couleur rouge sur la photo. Lorsque vous utilisez un réglage du flash **avec réduction d'effet yeux rouges**, le flash se déclenche deux fois, ce qui réduit l'effet yeux rouges sur les photos de personnes ou d'animaux. La prise d'une photo sera plus longue avec les réglages **réduction d'effet yeux rouges**. En effet, l'obturateur est retardé par le flash supplémentaire. De votre côté, assurez-vous que les personnes que vous photographiez attendront bien le second flash.

# Utilisation du mode retardateur

1 Stabilisez l'appareil photo en utilisant un trépied ou en le posant sur une surface stable.

2 Appuyez sur le bouton **Retardateur/Rafale** (  ) jusqu'à ce que **RETARDATEUR**  ou **RETARDATEUR - 2 PRISES DE VUE**  s'affiche sur l'écran actif.

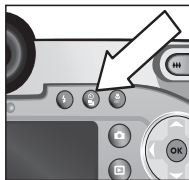

3 Cadrez le sujet dans l'écran actif.

4 Les étapes suivantes dépendent de ce que vous capturez :

**Images fixes** 1 Enfoncez le **déclencheur** à mi-course pour effectuer le **verrouillage de la mise au point** (l'appareil photo mesure, puis verrouille la mise au point et l'exposition). L'appareil conserve ces paramètres jusqu'à ce que la photo soit prise.

2 Appuyez à fond sur le **déclencheur**. Un compte à rebours de 10 secondes apparaît sur l'écran actif et le voyant du retardateur situé à l'avant de l'appareil clignote pendant 10 secondes avant la prise de vue. Si vous avez choisi le paramètre **RETARDATEUR - 2 PRISES DE VUE**, le voyant du retardateur clignote quelques secondes de plus jusqu'à la prise de la deuxième photo.



**REMARQUE** Si vous enfoncez immédiatement le **déclencheur** à fond sans utiliser le **verrouillage de la mise au point**, l'appareil photo verrouille la mise au point et l'exposition juste avant l'expiration du délai de 10 secondes. Cette fonction est utile lorsqu'un ou plusieurs sujets doivent entrer dans le champ au cours de ces 10 secondes.

Vous ne pouvez enregistrer de commentaires sonores lorsque vous utilisez le retardateur, mais vous pourrez en ajouter un ultérieurement (voir page 70).

|                   |  |
|-------------------|--|
| <b>Clip vidéo</b> | <ol style="list-style-type: none"><li>1 Faites pivoter le sélecteur de <b>mode</b> sur le mode <b>Vidéo</b> .</li><li>2 Pour commencer l'enregistrement, enfoncez complètement le <b>déclencheur</b> et relâchez-le. Un compte à rebours de 10 secondes apparaît sur l'écran actif, puis l'enregistrement vidéo débute.</li><li>3 Pour arrêter l'enregistrement, appuyez à nouveau sur le <b>déclencheur</b> ou laissez l'enregistrement se terminer tout seul (voir page 32)</li></ol> |
|-------------------|--|

## Utilisation du mode rafale

Le mode rafale permet de prendre plusieurs photos d'affilée aussi rapidement que le permet l'appareil photo. Cette fonction n'est pas disponible pour les clips vidéo.

- 1 Appuyez sur le bouton **Retardateur/Rafale**  jusqu'à ce que **RAFALE**  s'affiche sur l'écran actif.
- 2 Cadrez le sujet et appuyez sur le **déclencheur** ; maintenez ce dernier enfoncé.
- 3 L'appareil photo prend aussi rapidement que possible le plus grand nombre de photos possible, c'est-à-dire le nombre maximal de photos que peut stocker le tampon de la mémoire (généralement entre 4 et 6) ou jusqu'à ce que vous relâchiez le **déclencheur** (l'un ou l'autre selon le cas de figure).

L'écran reste noir pendant la capture d'images en rafale. Une fois les prises de vue effectuées, chaque image apparaît individuellement sur l'écran. Si la **révision instantanée** est désactivée (page 92), l'écran reste noir pendant quelques secondes, le temps que l'appareil met à traiter les images, puis revient en mode **prévisualisation**.

**REMARQUE** Vous pouvez utiliser le flash en mode **Rafale**, mais ceci ralentira la cadence de prise de vue. Pour utiliser la cadence de prise de vue en rafale la plus élevée, désactivez le flash, mais n'oubliez pas de faire attention au “bougé” si la scène est sombre (vous pouvez utiliser un trépied pour stabiliser l'appareil).

## Utilisation des réglages de mise au point

Le bouton **Mise au point**  permet de basculer entre les quatre réglages de mise au point disponibles.

Le tableau suivant décrit chacun des réglages de plage de mise au point de l'appareil photo.

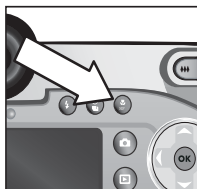

| Icône  | Mode          | Description   |
|--|---------------|---|
| Aucune   | <b>NORMAL</b> | Utilisez ce réglage pour photographier des sujets situés à plus de 0,8 m. La plage de mise au point automatique est comprise entre 0,8 m et l'infini. Normal est le réglage de mise au point par défaut.  |
|  | <b>MACRO</b>  | Utilisez ce réglage pour effectuer des gros plans de sujets situés à moins de 0,8 m. Dans ce mode, si l'appareil ne parvient pas à effectuer la mise au point, il ne prendra pas de photo (les parenthèses de mise au point sur l'écran actif deviennent rouges et un message d'erreur s'affiche). La plage de mise au point automatique est comprise entre 0,1 et 0,8 m. La position du zoom est restreinte à la plage grand angle 3,5x. |



| Icône | Mode                   | Description   |
|-------|------------------------|---|
| ∞     | INFINI                 | Utilisez cette option pour photographier des sujets éloignés et des paysages. La plage de mise au point est limitée à un petit intervalle proche de l'infini.   |
| MF    | MISE AU POINT MANUELLE | Permet de parcourir manuellement l'intégralité de la plage de mise au point. Utilisez les boutons ▲ ▼ pour effectuer la mise au point. Vous pouvez connaître la mise au point en observant l'image sur l'écran actif et au moyen de la règle apparaissant sur le côté droit de l'écran actif. Pour plus d'informations, reportez-vous à la section <b>Conseils relatifs à l'utilisation de la mise au point manuelle</b> , page 42. |

## Priorité de recherche de la mise au point

Lorsque la mise au point est réglée sur **NORMAL** ou sur **MACRO**, l'appareil cherche à effectuer la mise au point à partir de la dernière position de mise au point. Toutefois, vous pouvez utiliser les boutons ▲ ▼ pour modifier ce comportement. Cette fonction est utile lorsque la zone de mise au point contient plusieurs sujets à des distances différentes.

- Si vous appuyez sur le bouton ▲ tout en enfonçant le déclencheur à mi-course, l'appareil cherche à effectuer la mise au point à partir de la position la plus éloignée (infini en mode **NORMAL** et 0,8 m en mode **MACRO**). L'appareil effectuera plutôt la mise au point sur un sujet situé à l'arrière-plan.

- Si vous appuyez sur le bouton ▼ tout en enfonçant le déclencheur à mi-course, l'appareil cherche à effectuer la mise au point à partir de la position la plus proche (0,8 m en mode **NORMAL** et 0,1 m en mode **MACRO**). L'appareil effectuera plutôt la mise au point sur un sujet situé au premier plan.

## Conseils relatifs à l'utilisation de la mise au point manuelle

- Assurez-vous d'avoir correctement réglé le contrôle dioptrique avant d'utiliser la mise au point manuelle avec le micro-écran (voir page 22).
- Pour trouver la meilleure mise au point, réglez la mise au point pour que l'image ait l'air correctement mise au point sur l'écran actif. A partir de ce réglage, appuyez sur le bouton ▲ jusqu'à ce que l'image commence à devenir floue, puis appuyez sur le bouton ▼ jusqu'à ce que l'image commence à devenir floue. Réglez la mise au point à mi-chemin entre les deux positions où l'image commençait à devenir floue.
- Pour verrouiller la mise au point pour un ensemble d'images, laissez l'appareil photo trouver la meilleure mise au point en utilisant le réglage **NORMAL**, puis basculez sur le mode **MISE AU POINT MANUELLE**. La mise au point est verrouillée sur cette distance jusqu'à ce que vous la régliez manuellement ou que vous basculiez sur un autre réglage de mise au point.



# Réglage du mode d'exposition

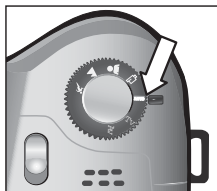

Le **sélecteur de mode** permet de choisir entre six modes d'exposition pour les images fixes. Un septième réglage, le mode **Vidéo** , est documenté à la page 32.



Le réglage du mode d'exposition détermine la manière dont l'appareil photo sélectionne des paramètres tels que l'ouverture (diaphragme) et la vitesse d'obturation en fonction de la luminosité de la scène.

Pour changer de mode d'exposition, tournez le **sélecteur de mode** jusqu'au réglage souhaité. Le tableau suivant décrit chacun des modes d'exposition de l'appareil photo.

| Icône   | Mode          | Description  |
|---|---------------|--|
|  | <b>AUTO</b>   | L'appareil photo sélectionne automatiquement l'ouverture du diaphragme et la vitesse d'obturation.   |
|  | <b>ACTION</b> | L'appareil photo se règle sur des vitesses d'obturation et des sensibilités ISO de plus en plus élevées pour immobiliser le sujet. Lorsque l'appareil photo est réglé sur cette option, l'option de menu <b>Sensibilité ISO</b> du menu <b>Capture</b> est grisée.<br><br>Ce mode dispose également d'une fonction "Priorité déclenchement 2 secondes" (voir page 45). |

| Icône  | Mode                    | Description   |
|--|-------------------------|---|
|  | <b>PAYSAGE</b>          | L'appareil photo se règle sur des ouvertures de diaphragme et des sensibilités ISO moins importantes pour une plus grande profondeur de foyer et une meilleure qualité d'image. Lorsque l'appareil photo est réglé sur cette option, l'option de menu <b>Sensibilité ISO</b> du menu <b>Capture</b> est grisée. |
|  | <b>PORTRAIT</b>         | L'appareil photo adopte des ouvertures de diaphragme plus importantes pour rendre le fond flou.   |
|  | <b>VIDEO</b>            | L'appareil photo enregistre des clips vidéo (reportez-vous à la section <b>Enregistrement de clips vidéo</b> , page 32).  |
| Tv   | <b>PRIORITE VITESSE</b> | Permet de sélectionner la vitesse d'obturation dans l'écran de <b>prévisualisation</b> à l'aide des boutons ◀ ▶. L'appareil photo sélectionne le paramètre d'ouverture adéquat. Ceci permet de créer des effets spéciaux en jouant sur la vitesse d'obturation (par ex. rendre floue l'eau d'un torrent).       |
| Av   | <b>PRIORITE OUVERT.</b> | Permet de sélectionner l'ouverture (diaphragme) dans l'écran de <b>prévisualisation</b> à l'aide des boutons ◀ ▶. L'appareil photo sélectionne la vitesse d'obturation adéquate. Ceci permet de contrôler la profondeur de champ (par exemple pour rendre flou l'arrière-plan).                                 |

## Priorité déclenchement 2 secondes

Lorsque le mode d'exposition est défini sur **ACTION**, vous pouvez prendre plusieurs photos très rapidement sans avoir à attendre que l'appareil photo règle la mise au point et l'exposition pour chaque prise de vue. Relâchez puis appuyez à nouveau à fond sur le **déclencheur** dans les 2 secondes qui suivent la prise de vue, l'appareil prend la photo suivante en conservant les mêmes mesures de mise au point et d'exposition.

## Réduction du bruit pour les longues expositions

A des vitesses d'obturation moins importantes, l'appareil photo prend automatiquement une seconde mesure de l'exposition avec l'obturateur fermé, pour mesurer et réduire le bruit (grain) de l'image. Dans ce cas, l'exposition peut sembler deux fois plus longue. Par exemple, avec une exposition d'une seconde, l'écran actif reste noir pendant 2 secondes jusqu'à ce que le cadre de réduction du bruit soit exposé. Ceci signifie qu'à des vitesses d'obturation moins élevées, il est possible que vous ne puissiez pas prendre autant de prises de vue d'affilée qu'à des vitesses élevées.

## Utilisation du menu Capture

Le menu **Capture** vous permet de régler différents paramètres de l'appareil photo qui affectent la qualité des images et des clips vidéo que vous capturez, notamment l'exposition, la couleur et la résolution.

- 1 Pour afficher le menu **Capture**, appuyez sur le bouton **prévisualisation** , puis sur **OK**. Si l'écran est déjà éteint, vous n'avez qu'à appuyer sur **OK**.

## Ecran un

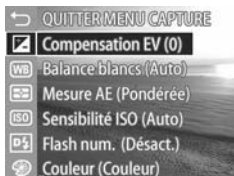

## Ecran deux



- 2 Utilisez les boutons ▲ ▼ pour faire défiler les options du menu **Capture**.
- 3 Appuyez sur le bouton OK pour sélectionner une option en surbrillance et afficher son sous-menu, ou utilisez les boutons ◀ ▶ pour modifier le paramétrage de l'option en surbrillance sans aller dans son sous-menu.
- 4 Dans un sous-menu, utilisez les boutons ▲ ▼, puis le bouton OK pour modifier les paramètres de l'option du menu **Capture**.
- 5 Pour quitter le menu **Capture**, mettez en surbrillance l'option de menu ↩ QUITTER MENU CAPTURE et appuyez sur le bouton OK.

**REMARQUE** Certains paramètres du menu **Capture** sont grisés lorsque l'appareil photo est réglé sur le mode **VIDEO**, ce qui signifie que vous ne pouvez pas utiliser ces paramètres lors de l'enregistrement de clips vidéo.

## Aide pour les options de menu

**Aide...** est la dernière option de chacun des sous-menus du menu **Capture**. L'option **Aide...** fournit des informations sur cette option du menu **Capture** et ses paramètres. Par exemple, si vous appuyez sur OK quand **Aide...** est en surbrillance

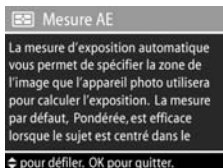

dans le sous-menu **Mesure AE**, l'écran d'aide de **Mesure AE** s'affiche, comme illustré ici.

Utilisez les boutons ▼▲ pour faire défiler les écrans d'aide. Pour quitter l'aide et revenir au sous-menu du menu **Capture**, appuyez sur le bouton OK.

## Compensation de l'exposition

Dans des conditions d'éclairage difficiles, vous pouvez utiliser la **compensation de l'exposition** pour remplacer le réglage automatique de l'exposition effectué par l'appareil photo.

La **compensation de l'exposition** est utile pour les scènes comportant beaucoup d'objets clairs (tels qu'une maison blanche sur la neige) ou beaucoup d'objets sombres (tels qu'un chat noir sur un fond noir). Sans l'utilisation de la compensation de l'exposition, les scènes comportant beaucoup d'objets clairs ou sombres peuvent avoir un rendu grisé. Dans une scène comportant beaucoup d'objets clairs, augmentez la compensation de l'exposition (chiffre positif) pour obtenir un résultat plus clair. Dans une scène comportant beaucoup d'objets sombres, réduisez la compensation de l'exposition pour assombrir la scène et obtenir des couleurs plus proches du noir.

- 1 Dans le menu **Capture** (page 45), sélectionnez **Compensation EV**.
- 2 Dans le menu **Compensation EV**, utilisez les boutons ◀▶ pour modifier la valeur de l'exposition par incréments de 0,33, de -3,0 à +3,0. Ce nouveau paramètre est appliqué à l'écran de **prévisualisation** derrière le menu, de telle sorte que vous pouvez visualiser l'effet du paramètre choisi sur l'image.



**3** Appuyez sur **OK** pour enregistrer cette valeur et revenir au menu **Capture**.

Si le paramètre sélectionné n'est pas le paramètre par défaut 0 (zéro), la valeur de ce paramètre est affichée sur l'écran de **prévisualisation** à côté de l'icône .

Le nouveau paramètre reste actif jusqu'à ce que vous le changiez à nouveau ou que vous éteigniez l'appareil photo (sauf si vous avez coché **Compensation EV** dans le menu **Paramètres mémorisés** - voir page 96).

## Balance des blancs

Les couleurs varient en fonction des conditions d'éclairage. Par exemple, la lumière du soleil tend plus vers le bleu tandis que la lumière artificielle en intérieur tend plus vers le jaune. Les scènes où une seule couleur est prédominante peuvent nécessiter un réglage de la balance des blancs pour que l'appareil photo offre un rendu plus fidèle et que les blancs apparaissent blancs dans l'image finale. Vous pouvez également modifier la balance des blancs pour obtenir des effets créatifs. Les paramètres **Soleil** ou **Tungstène** peuvent donner plus de chaleur à l'image, et le paramètre **Ombre** peut rendre un coucher de soleil plus orange.

**1** Dans le menu **Capture** (page 45), sélectionnez **Balance des blancs**.







**2** Dans le menu **Balance des blancs**, utilisez les boutons ▲ ▼ pour mettre un paramètre en surbrillance. Ce nouveau paramètre est appliqué à l'écran de **prévisualisation** de telle sorte que vous pouvez visualiser l'effet du paramètre choisi sur l'image.





**3** Appuyez sur **OK** pour enregistrer ce paramètre et revenir au menu **Capture**.

Le tableau suivant explique les paramètres en détail :

| Icône  | Mode                | Description  |
|--|---------------------|--|
|   | <b>Auto</b>         | L'appareil photo identifie et corrige automatiquement l'éclairage de la scène. Ceci est le paramètre par défaut.                                 |
|   | <b>Soleil</b>       | L'appareil photo équilibre les couleurs en considérant que la photo est prise en extérieur, par temps ensoleillé ou clair.                       |
|   | <b>Ombre</b>        | L'appareil photo équilibre les couleurs en considérant que la photo est prise en extérieur à l'ombre, par temps nuageux ou au coucher du soleil. |
|   | <b>Tungstène</b>    | L'appareil photo équilibre les couleurs en considérant que la photo est prise sous un éclairage incandescent ou halogène (les plus courants).    |
|   | <b>Fluorescente</b> | L'appareil photo équilibre les couleurs en considérant que la photo est prise sous un éclairage fluorescent.                                     |
|  | <b>Manuel</b>       | L'appareil photo calcule une <b>balance des blancs</b> personnalisée en fonction de l'image visée (voir les informations ci-après).              |

Si le paramètre sélectionné n'est pas le paramètre par défaut **Auto**, l'icône correspondant à ce paramètre (voir tableau ci-dessus) apparaît sur l'écran de **prévisualisation**.

Le nouveau paramètre reste actif jusqu'à ce que vous le changiez à nouveau ou que vous éteigniez l'appareil photo (sauf si vous avez coché **Balance des blancs** dans le menu **Paramètres mémorisés** - voir page 96).

## Balance des blancs manuelle

Si vous avez sélectionné l'option **Manuel**, l'écran **Balance blancs manuelle** s'affiche. La partie **Prévisualisation** de l'écran présente la teinte colorimétrique correspondant à la **balance des blancs manuelle** définie précédemment.



**REMARQUE** Pour restaurer le réglage antérieur de la **balance des blancs manuelle**, il suffit d'appuyer sur le bouton **OK** dans l'écran **Balance blancs manuelle** sans enfoncer le **déclencheur**.

Pour modifier le réglage de la **balance des blancs manuelle**, procédez comme suit :

- 1 Pointez l'appareil photo sur un objet blanc ou gris (une feuille de papier, par exemple), en vous assurant que la zone située entre les parenthèses de mise au point inclut cet objet.
- 2 Appuyez sur le **déclencheur** (l'appareil ne prend pas la photo). L'appareil photo calcule alors un réglage personnalisé de la **balance des blancs** en fonction de la zone située entre les parenthèses de mise au point. Pendant ce calcul, l'indication **TRAITEMENT EN COURS...** apparaît à l'écran. Lorsque le calcul est terminé, la teinte colorimétrique de la **visualisation simultanée** s'adapte au nouveau paramètre de la **balance manuelle des blancs** et l'indication **BALANCE DES BLANCS DEFINIE** s'affiche.
- 3 Le cas échéant, répétez les étapes 1 et 2 jusqu'à ce que vous obteniez le réglage souhaité pour la **balance des blancs manuelle**.

- 4 Lorsque vous êtes satisfait du réglage **manuel** que vous avez défini, appuyez sur le bouton **OK** pour quitter l'écran **Balance blancs manuelle** et revenir au menu **Capture**.

## Mesure AE

Ce paramètre permet de spécifier quelle zone de la scène sera utilisée par l'appareil photo pour calculer l'exposition.

- 1 Dans le menu **Capture** (page 45), sélectionnez **Mesure AE**.
- 2 Dans le menu **Mesure AE**, utilisez les boutons ▲ ▼ pour mettre un paramètre en surbrillance.
- 3 Appuyez sur **OK** pour enregistrer ce paramètre et revenir au menu **Capture**.

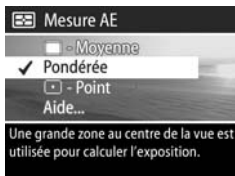

Le tableau suivant explique les paramètres en détail :

| Icône   | Mode            | Description  |
|---|-----------------|--|
|  | <b>Moyenne</b>  | L'appareil photo utilise l'ensemble de la scène pour mesurer et calculer l'exposition. Utilisez ce paramètre si vous souhaitez que tous les éléments de l'image soient pris en compte à un niveau identique pour le calcul de l'exposition.  |
| <b>Aucune</b>   | <b>Pondérée</b> | L'appareil photo utilise une grande zone au centre de la scène pour mesurer et calculer l'exposition. Ce paramètre est approprié lorsque le sujet se trouve au centre du cadre. Le calcul de l'exposition s'effectuera plus sur le sujet que sur ce qui l'entoure. Ceci est le paramètre par défaut. |

| Icône  | Mode         | Description   |
|--|--------------|---|
|  | <b>Point</b> | L'appareil photo utilise une petite zone au centre de la scène pour mesurer et calculer l'exposition. Ce réglage peut être utile pour les scènes à contre-jour ou lorsque le sujet est très sombre ou très clair par rapport au reste de la scène. Lorsque vous utilisez ce réglage, placez le sujet de la photo au centre du viseur, puis enfoncez le <b>déclencheur</b> à mi-course pour verrouiller l'exposition et la mise au point sur le point central, puis réarrangez la scène comme vous le souhaitez. |

Si le paramètre sélectionné n'est pas le paramètre par défaut **Pondérée**, l'icône correspondant à ce paramètre (voir tableau ci-avant) apparaît sur l'écran de **prévisualisation**.

Le nouveau paramètre reste actif jusqu'à ce que vous le changiez à nouveau ou que vous éteigniez l'appareil photo (sauf si vous avez coché **Mesure AE** dans le menu **Paramètres mémorisés** - voir page 96).

## Sensibilité ISO

Ce paramètre permet de régler la sensibilité à la lumière de l'appareil photo. Lorsque la **sensibilité ISO** est définie sur **Auto**, l'appareil photo sélectionne la sensibilité ISO la plus appropriée pour la scène.

**REMARQUE** Si l'appareil se trouve en mode **ACTION**, **PAYSAGE** ou **VIDEO**, la **sensibilité ISO** sera toujours définie sur **Auto** et l'option ISO du menu **Capture** sera grisée.

Les sensibilités ISO moins élevées autorisent des vitesses d'obturation plus lentes, et permettent de capturer des images de meilleure qualité dont le grain (ou bruit) sera réduit au minimum. Si vous prenez une photo dans des conditions de faible éclairage, sans flash, et avec une sensibilité ISO 100, il est recommandé d'utiliser un trépied. En revanche, les sensibilités ISO supérieures permettent des vitesses d'obturation plus élevées, et peuvent être utilisées pour prendre des photos dans des zones sombres sans flash ou pour photographier des objets en déplacement rapide. Toutefois, les sensibilités ISO élevées produisent des photos présentant plus de grain ou de "bruit", dont la qualité peut par conséquent être moins grande.

- 1 Dans le menu **Capture** (page 45), sélectionnez **Sensibilité ISO**.
- 2 Dans le menu **Sensibilité ISO**, utilisez les boutons ▲ ▼ pour mettre un paramètre en surbrillance.
- 3 Appuyez sur **OK** pour enregistrer ce paramètre et revenir au menu **Capture**.



Si le paramètre sélectionné n'est pas le paramètre par défaut **Auto**, la valeur correspondant à ce paramètre apparaît sur l'écran de **prévisualisation**.

Le nouveau paramètre reste actif jusqu'à ce que vous le changiez à nouveau ou que vous éteigniez l'appareil photo (sauf si vous avez coché **Sensibilité ISO** dans le menu **Paramètres mémorisés** - voir page 96).

## Flash numérique

Ce paramètre équilibre les relations entre les zones claires et sombres de l'image, préserve les contrastes doux et réduit les contrastes élevés. Certaines zones de l'image sont éclaircies, et d'autres laissées telles quelles. Voici un exemple d'amélioration d'image grâce au flash numérique :

Sans flash numérique

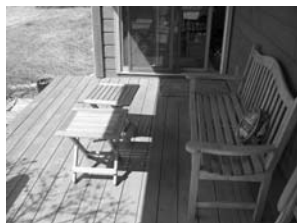

Avec flash numérique



Le flash numérique est utile dans les situations suivantes :



- scènes d'extérieur comportant des zones de soleil et d'ombre
- journées nuageuses avec ciel éblouissant
- scènes d'intérieur utilisant le flash (pour adoucir voire annuler l'effet du flash)
- scènes à contre-jour où le sujet se trouve hors de portée du flash classique

**REMARQUE** Vous pouvez utiliser le flash numérique avec ou sans flash classique, mais il n'est pas recommandé de remplacer l'utilisation du flash classique par celle du flash numérique. Contrairement au flash classique, le flash numérique n'affecte pas les paramètres d'exposition : les zones éclaircies peuvent comporter du bruit (grain), et les photos prises en intérieur ou de nuit peuvent être floues si vous n'utilisez pas le flash classique ou un trépied.

- 1 Dans le menu **Capture** (page 45), sélectionnez **Flash numérique**.
- 2 Dans le menu **Flash numérique**, utilisez les boutons ▲ ▼ pour mettre un paramètre en surbrillance.
- 3 Appuyez sur **OK** pour enregistrer ce paramètre et revenir au menu **Capture**.



Le tableau suivant explique les paramètres en détail :

| Icône   | Mode           | Description  |
|---|----------------|--|
| Aucune  | <b>Désact.</b> | L'appareil photo ne fera subir aucun traitement à l'image. Ceci est le paramètre par défaut.   |
|  | <b>Faible</b>  | Utile pour la plupart des scènes comportant des zones de soleil et d'ombre, ou pour les images capturées avec le flash classique.  |
|  | <b>Elevé</b>   | Utile lors de contre-jours importants, ou si vous recherchez un effet spectaculaire. Ce réglage est très puissant. Il est conseillé de ne pas imprimer les photos effectuées avec ce réglage sur du papier supérieur à 5 x 7 pouces (12,7 cm x 17,78) car les zones sombres de la photo comporteront du grain. |

Si le paramètre sélectionné n'est pas le paramètre par défaut **Désact.**, l'icône correspondant à ce paramètre (voir tableau ci-dessus) apparaît sur l'écran de **prévisualisation**.

Le nouveau paramètre reste actif jusqu'à ce que vous le changiez à nouveau ou que vous éteigniez l'appareil photo (sauf si vous avez coché **Flash numérique** dans le menu **Paramètres mémorisés** - voir page 96).

## Couleur

Ce réglage vous permet de définir la couleur des images que vous capturez. Par exemple, lorsque vous définissez la **couleur** sur **Sépia**, vos images seront capturées dans des teintes brunes pour leur donner un aspect vieilli ou rétro.

**REMARQUE** Après avoir pris une photo en utilisant les réglages **Noir et blanc** ou **Sépia**, vous ne pourrez plus régler l'image sur **Couleur** par la suite.

1 Dans le menu **Capture** (page 45), sélectionnez **Couleur**.

2 Dans le menu **Couleur**, utilisez les boutons ▲ ▼ pour mettre un paramètre en surbrillance. Ce nouveau paramètre est appliqué à l'écran de prévisualisation derrière le menu, de telle sorte que vous puissiez visualiser l'effet du paramètre choisi sur l'image.

3 Appuyez sur **OK** pour enregistrer ce paramètre et revenir au menu **Capture**.



Le nouveau paramètre reste actif jusqu'à ce que vous le changiez à nouveau ou que vous éteigniez l'appareil photo. Le réglage **Couleur** est réinitialisé sur le réglage (**Couleur**) lorsque vous éteignez l'appareil photo (sauf si **Couleur** est coché dans le menu **Paramètres mémorisés** - voir page 96).

## Résolution

Ce réglage permet de définir la résolution (nombre de pixels) de capture des images.



- 1 Dans le menu **Capture** (page 45), sélectionnez **Résolution**.
- 2 Dans le menu **Résolution**, utilisez les boutons ▲ ▼ pour mettre un paramètre en surbrillance.
- 3 Appuyez sur **OK** pour enregistrer ce paramètre et revenir au menu **Capture**.



Le tableau suivant explique les paramètres en détail :

| Icône | Mode        | Description  |
|-------|-------------|--|
| 5MP   | 2608 x 1952 | L'image sera capturée à la taille maximale (2608 x 1952 pixels). Ceci est le paramètre par défaut : il s'agit du meilleur choix si vous souhaitez imprimer vos photos.             |
| 1MP   | 1296 x 976  | L'image capturée le sera à un quart de sa taille (1296 x 976 pixels). Ce paramètre est adapté si vous souhaitez envoyer vos photos par e-mail ou les mettre en ligne sur Internet. |

Le compte des **photos restantes** qui apparaît au bas de l'écran est mis à jour lorsque vous sélectionnez un paramètre.

Reportez-vous à la section **Capacité de la carte mémoire**, page 158 pour plus d'informations sur les paramètres de **résolution** et leur impact sur le nombre d'images pouvant être enregistrées sur la carte mémoire.

L'icône correspondant au nouveau paramètre (voir tableau ci-avant) apparaît dans l'écran de **prévisualisation**. Le nouveau paramètre reste actif (même si vous éteignez l'appareil photo) jusqu'à ce qu'il soit modifié à nouveau.

**REMARQUE** Lorsque vous utilisez le zoom numérique, la résolution est modifiée lorsque vous effectuez un zoom avant. Reportez-vous à la section **Zoom numérique**, page 34.

## Compression

Ce paramètre détermine la compression JPEG des images.

- 1 Dans le menu **Capture** (page 45), sélectionnez **Compression**.
- 2 Dans le menu **Compression**, utilisez les boutons ▲ ▼ pour mettre un paramètre en surbrillance.
- 3 Appuyez sur **OK** pour enregistrer ce paramètre et revenir au menu **Capture**.



Le tableau suivant explique les paramètres en détail :

| Icône | Mode       | Description   |
|-------|------------|---|
| ★★★   | Optimale   | Ce paramètre produit la meilleure qualité d'image, mais c'est aussi celui qui utilise le plus de mémoire. Il est recommandé si vous envisagez d'agrandir les images à une taille supérieure à 18 sur 24 cm ou de les imprimer dans ces formats. |
| ★★    | Supérieure | Ce paramètre produit des images de grande qualité et requiert moins de mémoire que le paramètre <b>Optimale</b> . Ceci est le paramètre par défaut. Il est recommandé pour imprimer des images jusqu'à la taille de 18 sur 24 cm.               |
| ★     | Bonne      | Niveau de qualité le plus économique en mémoire, idéal pour les images destinées à être envoyées par courrier électronique ou mises en ligne sur Internet.  |

Le compte des **photos restantes** qui apparaît au bas de l'écran est mis à jour lorsque vous sélectionnez chaque paramètre. Reportez-vous à la section **Capacité de la carte mémoire**, page 158 pour plus d'informations sur les paramètres de **compression** et leur impact sur le nombre d'images pouvant être enregistrées sur la carte mémoire.

L'icône correspondant au nouveau paramètre (voir tableau ci-avant) apparaît dans l'écran de **prévisualisation**. Le nouveau paramètre reste actif (même si vous éteignez l'appareil photo) jusqu'à ce qu'il soit modifié à nouveau.

## Saturation

Ce paramètre permet de choisir la saturation des couleurs de l'image.

- 1 Dans le menu **Capture** (page 45), sélectionnez **Saturation**.
- 2 Dans le menu **Saturation**, utilisez les boutons ▲ ▼ pour mettre un paramètre en surbrillance. Ce nouveau paramètre est appliqué à l'écran de **prévisualisation** de telle sorte que vous pouvez visualiser l'effet du paramètre choisi sur l'image.
- 3 Appuyez sur **OK** pour enregistrer ce paramètre et revenir au menu **Capture**.



Le tableau suivant explique les paramètres en détail :

| Icône | Mode          | Description   |
|-------|---------------|---|
|       | <b>Faible</b> | Atténue les couleurs pour donner un aspect plus doux et naturel au sujet. |

| Icône  | Mode  | Description  |
|--|-------|--|
| Aucune   | Moyen | La saturation des couleurs sera normale. Ceci est le paramètre par défaut.   |
|  | Elevé | Les couleurs sont plus vives. Lorsque vous photographiez des paysages, vous pouvez utiliser la saturation élevée pour que le ciel apparaisse plus bleu ou les couchers de soleil plus oranges. |

Si le paramètre sélectionné n'est pas le paramètre par défaut **Moyen**, l'icône correspondant à ce paramètre (voir tableau ci-dessus) apparaît sur l'écran de **prévisualisation**.

Le nouveau paramètre reste actif (même si vous éteignez l'appareil photo) jusqu'à ce qu'il soit modifié à nouveau.



## Piqué

Ce paramètre vous permet de définir la netteté des images que vous capturez.

- 1 Dans le menu **Capture** (page 45), sélectionnez **Piqué**.
- 2 Dans le menu **Piqué**, utilisez les boutons ▲ ▼ pour mettre un paramètre en surbrillance. Ce nouveau paramètre est appliqué à l'écran de **prévisualisation** de telle sorte que vous pouvez visualiser l'effet du paramètre choisi sur l'image.
- 3 Appuyez sur **OK** pour enregistrer ce paramètre et revenir au menu **Capture**.



Le tableau suivant explique les paramètres en détail :

| Icône   | Mode          | Description  |
|---|---------------|--|
|  | <b>Faible</b> | Les contours dans vos photos seront plus doux, avec moins de grain. Ce paramètre peut être utilisé pour réaliser des portraits présentant des contours plus doux et plus naturels. |
| <b>Aucune</b>   | <b>Moyen</b>  | Les contours de vos images présenteront une netteté normale.   |
|  | <b>Elevé</b>  | Les contours de vos images seront plus prononcés. Ce paramètre peut être adapté à la photographie de paysages, mais le grain des images sera plus important.                       |

Si le paramètre sélectionné n'est pas le paramètre par défaut **Moyen**, l'icône correspondant à ce paramètre (voir tableau ci-dessus) apparaît sur l'écran de **prévisualisation**.

Le nouveau paramètre reste actif (même si vous éteignez l'appareil photo) jusqu'à ce qu'il soit modifié à nouveau.

## Contraste



Ce paramètre vous permet de définir le degré de contraste entre les couleurs foncées et les couleurs claires sur vos photos, notamment le niveau de détail que présenteront les zones claires et les ombres dans vos images.

- 1 Dans le menu **Capture** (page 45), sélectionnez **Contraste**.
- 2 Dans le menu **Contraste**, utilisez les boutons ▲ ▼ pour mettre un paramètre en surbrillance.



**3** Appuyez sur **OK** pour enregistrer ce paramètre et revenir au menu **Capture**.

Le tableau suivant explique les paramètres en détail :

| Icône   | Mode          | Description   |
|---|---------------|---|
|  | <b>Faible</b> | Vos images sont moins contrastées : les couleurs foncées et claires sont moins distinctes et on perçoit davantage les détails dans les zones claires et les ombres. |
| <b>Aucune</b>   | <b>Moyen</b>  | Vos images présentent un contraste normal. Ceci est le paramètre par défaut.  |
|  | <b>Elevé</b>  | Vos images sont plus contrastées : les couleurs foncées et claires sont plus distinctes et on perçoit moins les détails dans les zones claires et les ombres.       |

Si le paramètre sélectionné n'est pas le paramètre par défaut **Moyen**, l'icône correspondant à ce paramètre (voir tableau ci-dessus) apparaît sur l'écran de **prévisualisation**.

Le nouveau paramètre reste actif (même si vous éteignez l'appareil photo) jusqu'à ce qu'il soit modifié à nouveau.

## Configurer

Si vous appuyez sur **OK** lorsque l'option **Configurer** est en surbrillance dans le menu **Capture**, le menu **Configurer** s'affiche. Reportez-vous au **Chapitre 6 : Utilisation du menu Configurer**, page 89.





# Chapitre 3 :

## Revisualisation des images

Vous pouvez utiliser la fonction **Lecture** pour visualiser les images et les clips vidéo. Le menu **Lecture** vous permet d'ajouter, de modifier ou d'effacer des commentaires sonores, de supprimer des photos ou des clips vidéo, d'agrandir des photos et de visualiser tous les paramètres utilisés au moment de la capture de la photo ou du clip vidéo.

**REMARQUE** Lorsque vous visualisez des images en mode **Lecture**, vous pouvez utiliser le bouton **Imprimer**  pour sélectionner les images que vous souhaitez imprimer automatiquement la prochaine fois que vous connecterez l'appareil photo. Reportez-vous à la section **Sélection des images à imprimer**, page 66.

## Utilisation du mode Lecture





- 1 Appuyez sur le bouton **Lecture**  pour activer le mode **Lecture**. La dernière photo prise/revisualisée ou le dernier clip vidéo enregistré/revisualisé s'affiche à l'écran.
- 2 Utilisez les boutons   pour naviguer entre vos images et clips vidéo. Pour les faire défiler plus rapidement, appuyez sur le bouton  ou  et maintenez-le enfoncé.

**REMARQUE** Seule la première image de chaque clip vidéo apparaît ; elle est signalée par l'icône **Vidéo** . Vous pouvez utiliser l'option **Lecture** du menu **Lecture** pour lire des clips vidéo ou des commentaires sonores. Reportez-vous à la section **Utilisation du menu Lecture**, page 67.

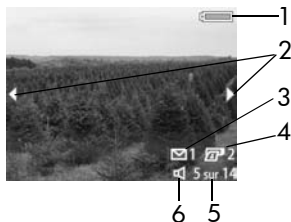

- 3** Pour éteindre l'écran après avoir revisualisé vos images et vos clips vidéo, appuyez de nouveau sur le bouton **Lecture** .

Au cours de la **lecture**, des informations sur les images ou les clips vidéo s'affichent. Le tableau suivant décrit les différents types d'informations affichées.



| N° | Icône  | Description  |
|----|--|--|
| 1  | <br>ou<br> | <ul style="list-style-type: none"> <li>• Niveau des piles (l'icône qui apparaît dépend de l'état des piles de votre appareil photo).</li> <li>• Alimentation secteur lorsque vous utilisez l'adaptateur secteur HP ou la station d'accueil HP, tous deux disponibles en option.</li> </ul> |
| 2  |   | S'affiche pendant les premières secondes lorsque vous passez en mode <b>Lecture</b> pour indiquer que vous pouvez parcourir l'ensemble des photos ou clips vidéo.  |
| 3  |  1  | Indique que l'image a été sélectionnée pour être envoyée à une destination à l'aide de <b>HP Instant Share</b> (reportez-vous au <b>Chapitre 4 : Utilisation de HP Instant Share</b> , page 75).   |
| 4  |  2  | Indique que l'image a été sélectionnée pour être imprimée en 2 exemplaires (voir page 66).   |



| N° | Icône  | Description  |
|----|--|--|
| 5  | 5 sur 14   | Indique le numéro de l'image en cours par rapport au nombre total d'images/clips vidéo stocké sur la carte mémoire.  |
| 6  |  ou  | <ul style="list-style-type: none"> <li>• Indique qu'un commentaire sonore est associé à l'image.</li> <li>• Indique qu'il s'agit d'un clip vidéo.</li> </ul> |

## Ecran de résumé du nombre d'images

Si vous appuyez sur le bouton ► lors de la visualisation de la dernière image, un écran comportant les informations suivantes s'affiche : nombre d'images capturées, nombre d'images restantes et nombre d'images sélectionnées pour

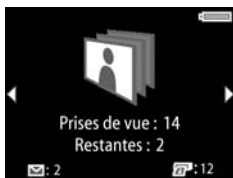



HP Instant Share et pour l'impression. Vous pouvez également consulter cet écran de n'importe quel endroit du mode Lecture en appuyant sur le bouton ▲ ou ▼.

## Capteur d'orientation



L'appareil photo est doté d'un dispositif électromécanique lui permettant de détecter l'orientation, horizontale ou verticale lors de la prise de vue. L'appareil photo utilise les données fournies par ce capteur pour effectuer une rotation automatique de l'image afin de rétablir son orientation correcte avant de l'enregistrer.

## Sélection des images à imprimer

Le bouton **Imprimer**  situé à l'arrière de l'appareil photo vous permet de définir le nombre d'exemplaires d'une image fixe qui s'imprimeront automatiquement la prochaine fois que vous raccorderez l'appareil photo à votre ordinateur ou directement à certaines imprimantes HP.

**REMARQUE** Le bouton **Imprimer**  peut être utilisé lorsqu'une image fixe est affichée à l'écran, par exemple pendant la **lecture**, ou lorsque vous accédez au menu principal **Lecture** ou **Partage**.

Pour sélectionner une image fixe pour l'impression directe :





- 1 Appuyez sur le bouton **Imprimer** .
- 2 Utilisez les boutons ▲ ▼ pour définir le nombre d'exemplaires à imprimer. Le nombre maximal d'exemplaires est limité à 99. L'icône d'impression  et le nombre d'exemplaires choisi apparaissent dans l'angle inférieur droit de l'image.





La prochaine fois que vous connecterez l'appareil photo à votre ordinateur ou à votre imprimante, les images sélectionnées seront imprimées automatiquement (reportez-vous à la section **Impression directe d'images à partir de l'appareil photo**, page 85).

# Utilisation du menu Lecture

Le menu **Lecture** vous permet de lire ou d'enregistrer des commentaires sonores, de lire des clips vidéo, de supprimer des photos, des commentaires sonores et des clips vidéo, de formater la carte mémoire, d'agrandir une image à l'écran et de visualiser tous les paramètres utilisés au moment de la capture d'une photo. A partir de ce menu, vous pouvez également accéder au menu **Configurer** définir un certain nombre de préférences sur l'appareil photo.

- 1 Pour afficher le menu **Lecture**, appuyez sur le bouton **OK** lorsque l'appareil photo est en mode **Lecture**. Si l'appareil n'est pas en mode **Lecture**, appuyez d'abord sur le bouton **Lecture** , puis sur le bouton **OK**.
- 2 Utilisez les boutons   pour passer à la photo ou au clip vidéo de votre choix.
- 3 Utilisez les boutons   pour mettre en surbrillance les options de menu situées à gauche de l'écran.
- 4 Pour sélectionner une option en surbrillance, appuyez sur le bouton **OK**. Les options du menu **Lecture** sont expliquées plus loin dans cette section.





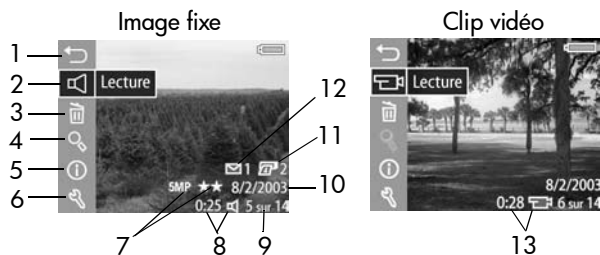

**REMARQUE** Lorsqu'une option du menu **Lecture** est sélectionnée, vous pouvez utiliser les boutons   pour faire défiler les autres images et clips vidéo. Cette fonction est utile lorsque vous devez répéter la même action sur plusieurs photos ou clips vidéo (supprimer plusieurs images ou clips, par exemple).

- 5 Pour quitter le menu **Lecture** et revenir à la visualisation des images en mode **Lecture**, mettez en surbrillance l'option  **QUITTER MENU LECTURE** et appuyez sur le bouton **OK**.

Le tableau suivant présente chacune des options du menu **Lecture** et décrit les informations apparaissant dans l'angle inférieur droit de chaque image pendant l'affichage du menu **Lecture**.



| N° | Icône  | Description   |
|----|--------|---|
| 1  |        | Quitte le menu <b>Lecture</b> .   |
| 2  | ou  ou | <ul style="list-style-type: none"> <li>● Lit un commentaire sonore associé à cette image (reportez-vous à la section <b>Lecture</b>, page 70).</li> <li>● Enregistre un commentaire sonore à associer à cette image (reportez-vous à la section <b>Enregistrement sonore</b>, page 70).</li> <li>● Lit ce clip vidéo (reportez-vous à la section <b>Lecture</b>, page 70).</li> </ul> |
| 3  |        | Contient un sous-menu permettant de supprimer cette photo ou ce clip vidéo, le commentaire sonore associé à cette photo uniquement, toutes les photos et tous les clips vidéo, ou de formater la carte mémoire (reportez-vous à la section <b>Suppression</b> , page 71).   |
| 4  |        | Agrandit l'image sur l'écran (option non disponible pour les clips vidéo - reportez-vous à la section <b>Agrandir</b> , page 72).   |

| N° | Icône  | Description  |
|----|--|--|
| 5  |         | Permet d'afficher tous les paramètres utilisés au moment de la capture de la photo (reportez-vous à la section <b>Propriétés de l'image</b> , page 73).  |
| 6  |         | Affiche le menu <b>Configurer</b> , lequel permet de définir un certain nombre de préférences sur l'appareil photo (reportez-vous au <b>Chapitre 6 : Utilisation du menu Configurer</b> , page 89).  |
| 7  | 5MP<br>★★  | Affiche la <b>résolution</b> (par exemple, 5MP) et la <b>compression</b> (par exemple 2 étoiles pour <b>Supérieure</b> ) pour cette image ; n'affiche rien s'il s'agit d'un clip vidéo (reportez-vous aux sections <b>Résolution</b> , page 56 et <b>Compression</b> , page 58). |
| 8  | 0:25    | Apparaît si un commentaire sonore est associé à cette photo, avec la durée du commentaire sonore à gauche de l'icône.  |
| 9  | 5 sur 14   | Indique le numéro de l'image en cours par rapport au nombre total d'images/clips vidéo stocké sur la carte mémoire.  |
| 10 | date   | Indique la date à laquelle cette image a été capturée.   |
| 11 |  2      | Indique que l'image a été sélectionnée pour être imprimée en 2 exemplaires (reportez-vous à la section <b>Sélection des images à imprimer</b> , page 66).  |
| 12 |  1    | Indique que cette image a été sélectionnée pour être envoyée vers une destination à l'aide de <b>HP Instant Share</b> (reportez-vous au <b>Chapitre 4 : Utilisation de HP Instant Share</b> , page 75).  |
| 13 | 0:28  | Apparaît s'il s'agit d'un clip vidéo. La durée du clip vidéo s'affiche à gauche de l'icône.  |

# Lecture et enregistrement de commentaires sonores

Dans le menu **Lecture** (page 67), la première option de menu est soit **Lecture** ou **Enregistrement sonore** selon l'image fixe ou le clip vidéo affiché.

## Lecture

Cette option du menu **Lecture** apparaît dans les deux cas suivants :

- une image fixe avec commentaire sonore
- un clip vidéo

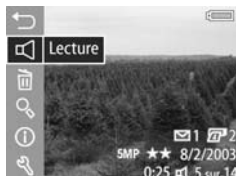

Mettez **Lecture** en surbrillance, puis appuyez sur **OK** pour lire le commentaire sonore ou le clip vidéo. Vous pouvez régler le volume en appuyant sur les boutons ▲ ▼ pendant la lecture du commentaire sonore ou du clip vidéo. Pour arrêter le clip en cours de lecture, appuyez sur **OK**.

## Enregistrement sonore

Cette option du menu **Lecture** apparaît si une image fixe sans commentaire sonore est affichée. Pour enregistrer un commentaire sonore et l'associer à une image :



- 1 Mettez **Enregistrement sonore** en surbrillance, puis appuyez sur **OK**. L'enregistrement sonore commence immédiatement après la sélection de cette option de menu. Une icône représentant un micro  et un compteur audio s'affichent pendant l'enregistrement.

- 2 Pour arrêter l'enregistrement, appuyez à nouveau sur OK, sinon l'enregistrement sonore se poursuit pendant une durée maximale de 60 secondes ou jusqu'à ce que la carte mémoire soit pleine, selon le cas de figure.

## Suppression

- 1 Dans le menu **Lecture** (page 67), mettez **Supprimer** en surbrillance et appuyez sur OK.
- 2 Dans le sous-menu **Supprimer**, utilisez les boutons ▲ ▼ pour mettre l'option souhaitée en surbrillance, puis appuyez sur OK. Ces options sont les suivantes :

- **Annuler** — Retour au menu **Lecture** sans rien effacer.
- **Cette image** — supprime l'image ou le clip vidéo actuellement affiché(e).
- **Son uniquement** — supprime uniquement le commentaire sonore associé à l'image affichée et conserve l'image en cours.
- **Toutes images** — supprime toutes les images et tous les clips vidéo présents sur la carte mémoire.
- **Formater la carte** — supprime l'ensemble des images, clips vidéo et fichiers enregistrés sur la carte mémoire, puis formate celle-ci.



**REMARQUE** Le formatage régulier de la carte mémoire permet de la nettoyer, en éliminant les "résidus" de fichiers pouvant entraîner un blocage de l'appareil photo, un enregistrement lent ou une altération des images.

# Agrandir

**REMARQUE** Si un clip vidéo est affiché, l'option de menu **Agrandir** est grisée.

Vous pouvez utiliser l'option **Agrandir** pour effectuer un zoom sur l'image affichée. Cette option sert uniquement à la visualisation de l'image agrandie sur l'écran ; elle ne modifie pas l'image définitivement.

**1** Dans le menu **Lecture** (page 67), sélectionnez **Agrandir** et appuyez sur **OK**. L'image affichée est automatiquement agrandie à l'écran, avec la partie centrale de l'image visible.

**2** Vous pouvez parcourir l'image agrandie en appuyant sur les boutons ▲ ▼ et ◀ ▶.

**3** Appuyez sur **Zoom arrière** ⇐⇐ pour réduire l'agrandissement et **Zoom avant** ⇨⇨ pour augmenter l'agrandissement jusqu'à 150x.

Une règle apparaît brièvement dans le coin supérieur droit de l'écran chaque fois que vous appuyez sur l'une des commandes de **zoom**.

**4** Appuyez sur le bouton **OK** pour quitter l'agrandissement et revenir au menu **Lecture**.





## Propriétés de l'image

Cette option permet de connaître les paramètres utilisés lors de la capture de l'image affichée.

- 1 Dans le menu **Lecture** (page 67), sélectionnez **Propriétés de l'image** et appuyez sur **OK**.
- 2 Utilisez les boutons ◀ ▶ pour faire défiler les autres images et afficher leurs propriétés.
- 3 Appuyez ensuite sur le bouton **OK** pour revenir au menu **Lecture**.

**REMARQUE** Les informations des trois dernières lignes dans le coin inférieur droit de l'image sont les mêmes que celles qui sont proposées dans le menu **Lecture** (page 67) lors de la visualisation de l'image.



| N° | Description  |
|----|--|
| 1  | Paramètres pour les photos (rien n'est affiché s'il s'agit d'un clip vidéo) : <ul style="list-style-type: none"><li>• Tout mode d'exposition autre que celui par défaut (<b>ACTION</b>, <b>PAYSAGE</b>, <b>PORTRAIT</b>, <b>PRIORITE VITESSE</b> ou <b>PRIORITE OUVERT.</b>).</li><li>• Tout paramètre du menu <b>Capture</b> autre que celui par défaut (suite de la ligne supérieure).</li></ul> |

| N° | Description  |
|----|--|
| 2  | Paramètres pour les photos (rien n'est affiché s'il s'agit d'un clip vidéo) : <ul style="list-style-type: none"> <li>● Vitesse d'obturation.</li> <li>● Diaphragme (ouverture)</li> <li>● <b>Compensation de l'exposition</b> (sauf si 0 (par défaut)).</li> </ul> |
| 3  | <b>Sensibilité ISO</b> utilisée (100, 200 ou 400) ; ce paramètre ne s'applique pas à un clip vidéo.  |
| 4  | Profondeur de zoom de la lentille au moment de la prise de vue (rien n'est affiché dans le cas d'un clip vidéo).   |
| 5  | Réglage de mise au point autre que celui par défaut ( <b>MACRO</b> , <b>INFINI</b> , ou <b>MANUELLE</b> ). Rien n'est affiché dans le cas d'un clip vidéo ou si le paramètre <b>NORMAL</b> est sélectionné.  |
| 6  | Réglage de flash utilisé ( <b>AUTO</b> , <b>FLASH DESACTIVE</b> , <b>FLASH ACTIVE</b> , <b>FLASH ACTIVE YEUX ROUGES</b> , <b>NUIT</b> ou <b>NUIT AVEC YEUX ROUGES</b> ). Rien n'est affiché dans le cas d'un clip vidéo.   |
| 7  | Nom du fichier image sur la carte mémoire.   |
| 8  | Taille du fichier image sur la carte mémoire (KB=Ko).  |

## Configurer

Si vous appuyez sur **OK** lorsque l'option **Configurer** est sélectionnée dans le menu **Lecture**, le menu **Configurer** s'affiche. Reportez-vous au **Chapitre 6 : Utilisation du menu Configurer**, page 89.

# Chapitre 4 :

## Utilisation de HP Instant Share

Cet appareil photo est doté d'une fonction sensationnelle appelée **HP Instant Share**. Cette fonction vous permet de sélectionner des images dans votre appareil photo pour qu'elles soient automatiquement envoyées à différents types de destinataires la prochaine fois que vous connecterez l'appareil à votre ordinateur. Vous pouvez par exemple sélectionner des images contenues dans votre appareil de sorte qu'elles soient automatiquement envoyées à des adresses e-mail (y compris à des listes de diffusion), à des albums en ligne ou à d'autres services en ligne la prochaine fois que vous connecterez l'appareil à votre ordinateur.

**REMARQUE** Les services en ligne disponibles varient selon les zones géographiques.

Une fois que vous avez pris des photos avec votre appareil, l'utilisation de **HP Instant Share** est d'une simplicité déconcertante !

- 1** Configurez le menu **Partage** sur votre appareil photo, comme indiqué dans la prochaine section, commençant page 76.
- 2** Le menu **Partage** vous permet de sélectionner des images que vous voulez envoyer avec **HP Instant Share**. Reportez-vous d'abord à la section **Utilisation du menu Partage**, page 79, puis à la section **Sélection d'images pour les destinations HP Instant Share**, page 80.





- 3** Connectez l'appareil photo à votre ordinateur et téléchargez les images conformément aux instructions de la section **Téléchargement d'images sur l'ordinateur**, page 83. Une fois les images transférées sur l'ordinateur, elles sont automatiquement envoyées à leurs destinataires respectifs par HP Instant Share.

**REMARQUE** Consultez le site [www.hp.com/go/instantshare](http://www.hp.com/go/instantshare) pour assister à une démonstration de HP Instant Share.

## Configuration du menu Partage sur l'appareil photo

Pour pouvoir vous servir de HP Instant Share, vous devez avoir configuré au préalable le menu **Partage** sur votre appareil. La procédure suivante vous indique comment faire.

**REMARQUE** Vous devez disposer d'une connexion à Internet pour mener à bien cette procédure sur un PC sous Windows. Assurez-vous également que la carte mémoire dans l'appareil photo n'est pas verrouillée et n'est pas pleine.

- 1** Vérifiez que le logiciel Photo et imagerie HP est installé sur votre ordinateur (voir page 23).
- 2** Allumez votre appareil et appuyez sur le bouton HP Instant Share (**Partage**)  au dos de celui-ci.
- 3** Le menu **Partage** s'affiche à l'écran.
  - Si c'est la première fois que vous ajoutez des destinations au menu **Partager**, une seule option de menu est disponible (**Personnaliser ce menu...** ). Appuyez sur le bouton **OK** pour sélectionner cette option de menu.
  - Si vous avez déjà ajouté précédemment des destinations au menu **Partage**, utilisez le bouton  pour naviguer jusqu'en bas de la liste des destinations du menu **Partage**, et mettez **Personnaliser ce menu...**  en surbrillance puis appuyez sur le bouton **OK**.

Une fois que vous avez sélectionné **Personnaliser ce menu...** , un message semblable à celui ci-contre apparaît à l'écran, vous invitant à connecter l'appareil photo à votre ordinateur.



- REMARQUE** Si votre ordinateur fonctionne sous Windows XP, lorsque vous connecterez votre appareil photo à l'ordinateur au cours de l'étape suivante, il se peut qu'une boîte de dialogue vous invite à **Sélectionner le programme à exécuter pour cette action**. Pour fermer cette boîte de dialogue, il suffit de cliquer sur **Annuler**.
- 4 Connectez l'appareil photo à votre ordinateur à l'aide du câble USB ou de la station d'accueil HP 8881 en option (si vous utilisez la station d'accueil, appuyez sur le bouton **Enregistrer/Imprimer**  de la station d'accueil après avoir placé l'appareil photo sur celle-ci). Cela active sur l'ordinateur l'Assistant de configuration du menu Partage de l'appareil photo.
  - 5 Dans la première fenêtre de l'assistant, cliquez sur **Extraire de l'appareil photo** pour un PC sous Windows ou sur **Suivant** pour un ordinateur Macintosh.
  - 6 Dans l'écran **Modification du menu Partage** :
    - Sous Windows, vérifiez que **HP Instant Share E-mail** apparaît bien au dessus du bouton **Ajouter...**, puis cliquez sur celui-ci. Si vous ajoutez pour la première fois des destinations au menu **Partage**, vous serez invité à vous inscrire au programme HP Passport. HP Passport permet de créer un compte sécurisé pour partager vos images grâce aux services **HP Instant Share**. La première fois que cet écran s'affiche, vous devez vous enregistrer en tant que nouvel utilisateur. Suivez les instructions qui s'affichent à l'écran pour vous inscrire.

- Sur Macintosh, cliquez sur le bouton **Ajouter...**, ajoutez les adresses e-mail ou les sites web de votre choix, puis passez à l'étape 7.
- 7** Une fois que vous vous êtes inscrit, connectez-vous à HP Passport et l'écran **HP Instant Share E-mail Setup** s'affiche. Dans cet écran, vous pouvez saisir des adresses e-mail individuelles ou des listes de diffusion, puis préciser la manière dont elles doivent apparaître dans le menu **Partage** de l'appareil photo. Vous pouvez aussi saisir un objet et un message qui accompagneront tous les e-mails qui seront envoyés à chaque adresse ou liste de diffusion. Une fois le formulaire rempli, cliquez sur **Suivant**. Dans l'écran de confirmation qui apparaît, cliquez sur **Terminer**.
  - 8** Les noms spécifiés pour les nouvelles adresses e-mail ou listes de diffusion doivent maintenant apparaître dans l'écran **Modification du menu partage** (dans la section **Menu partage courant**). Pour ajouter des adresses e-mail ou des listes de diffusion au menu **Partage** de l'appareil photo, répétez les étapes 4 à 6 sous Windows ou les étapes 4 et 5 sur Macintosh. Si vous utilisez un PC sous Windows, il n'est pas nécessaire d'ouvrir une nouvelle session dans HP Passport.

**REMARQUE** Vous pouvez configurer 34 destinations **HP Instant Share** au maximum (adresses individuelles ou listes de diffusion), lesquelles pourront être répertoriées dans le menu **Partage** de l'appareil photo.



- 9** Sélectionnez les autres destinations **HP Instant Share** que vous souhaitez voir apparaître dans le menu **Partage** de l'appareil photo, à partir de l'écran **Modification du menu partage**. Remplissez les formulaires correspondant à ces nouvelles destinations. Après avoir rempli un formulaire, cliquez sur **Suivant**. Dans l'écran de confirmation qui apparaît, cliquez sur **Terminer**.

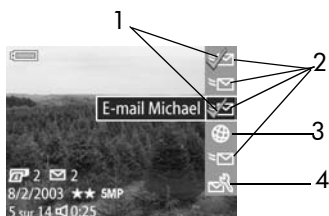

**10** Lorsque vous avez fini d'ajouter les destinations HP Instant Share, cliquez sur **Enregistrer sur l'appareil photo** sur un PC sous Windows, ou sur **Suivant** sur un ordinateur Macintosh. Les nouvelles destinations sont alors enregistrées dans le menu **Partage** de l'appareil photo. Une fois que l'ordinateur vous a confirmé que l'enregistrement s'est correctement déroulé, déconnectez l'appareil de l'ordinateur.

## Utilisation du menu Partage

Une fois que vous avez configuré le menu **Partage** de l'appareil photo (voir page 76), vous pouvez alors l'utiliser. Lorsque vous appuyez sur le bouton **Partager**  de l'appareil photo, la dernière image enregistrée ou visualisée s'affiche à l'écran. Le menu **Partage** s'affiche également, sur le côté droit de l'écran. Le tableau suivant décrit l'ensemble des options du menu **Partage**, présentées sur l'écran d'exemple ci-dessous.













| N° | Icône   | Description  |
|----|---|--|
| 1  |  | La marque de sélection indique que ces destinations ont été sélectionnées pour l'image actuellement affichée. Vous pouvez sélectionner plusieurs destinations par image. |
| 2  |  | Adresses e-mail qui ont été configurées dans ce menu <b>Partage</b> d'exemple.   |

| N° | Icône   | Description   |
|----|---|---|
| 3  |  | Site Web de destination configuré. D'autres types de destinations peuvent avoir des icônes différentes.   |
| 4  |  | <b>Personnaliser ce menu...</b> vous permet d'ajouter des adresses e-mail et d'autres destinations HP Instant Share au menu <b>Partage</b> . Reportez-vous à la section <b>Configuration du menu Partage</b> sur l'appareil photo, page 76. |

## Sélection d'images pour les destinations HP Instant Share

**REMARQUE** Vous pouvez sélectionner chaque photo pour autant de destinations HP Instant Share que vous le souhaitez. Les clips vidéo ne peuvent être sélectionnés pour une destination HP Instant Share.

- 1 Allumez l'appareil photo et appuyez sur le bouton **Partager** .
- 2 Les boutons   vous permettent d'atteindre la photo pour laquelle vous souhaitez sélectionner une destination HP Instant Share.
- 3 Les boutons   vous permettent de choisir dans le menu **Partage** la destination que vous voulez associer à cette image, comme une adresse e-mail par exemple.
- 4 Appuyez sur le bouton **OK** pour sélectionner la destination ; un symbole  apparaît sur celle-ci dans le menu **Partage**. Pour désélectionner une destination, il suffit d'appuyer à nouveau sur le bouton **OK**.
- 5 Répétez les étapes 3 et 4 pour sélectionner d'autres destinations HP Instant Share pour cette image.
- 6 Sélectionnez d'autres images à l'aide des boutons   et répétez les étapes 3 et 5 pour sélectionner les destinations HP Instant Share correspondant à chacune. Vous pouvez également contrôler les destinations des différentes images en appuyant sur les boutons  .



- 7 Une fois que vous avez terminé la sélection des destinations HP Instant Share de vos images, appuyez à nouveau sur le bouton **Partager**  pour quitter le menu **Partage**.
- 8 Connectez l'appareil photo à votre ordinateur et téléchargez les images conformément aux instructions de la section **Téléchargement d'images sur l'ordinateur**, page 83. Une fois les images transférées sur l'ordinateur, elles sont automatiquement envoyées à leurs destinataires respectifs par HP Instant Share.

## Comment HP Instant Share envoie les images par e-mail

Le mode de transmission d'images par HP Instant Share fonctionne différemment sous Windows et sur Macintosh.

|                  |  |
|------------------|--|
| <b>Windows</b>   | Les images ne sont pas envoyées sous forme de pièces jointes. Un message est transmis à chaque adresse e-mail sélectionnée dans le menu <b>Partage</b> . Ce message contient des miniatures des photos que vous avez sélectionnées pour cette adresse, accompagnées d'un lien pointant vers la page Web où le destinataire peut les voir à leur taille originale. Depuis cette page Web, le destinataire peut notamment vous répondre, imprimer les images, les enregistrer sur un ordinateur, les faire suivre et bien plus encore. Cela permet aux destinataires utilisant différents programmes de messagerie de visualiser vos images sans avoir à se préoccuper des pièces jointes. |
| <b>Macintosh</b> | Les images sont envoyées directement aux destinataires à l'aide de la messagerie par défaut de l'ordinateur. Vous devez disposer d'un compte de messagerie Internet actif et accessible pour envoyer les images sélectionnées à des destinations HP Instant Share (adresses e-mail).   |



# Chapitre 5 : Téléchargement, impression et affichage d'images

## Téléchargement d'images sur l'ordinateur

**REMARQUE** Pour ce faire, vous pouvez également utiliser la station d'accueil HP 8881 disponible en option. Reportez-vous à l'Annexe B : Station d'accueil, page 143.

### 1 Vérifiez les points suivants :

- Le logiciel Photo et imagerie HP est installé sur votre ordinateur (reportez-vous à la section **Installation des logiciels**, page 23).
- Si vous utilisez un Macintosh, la **configuration USB** de l'appareil est définie sur **Lecteur de disque** dans le menu **Configurer** (reportez-vous à la section **Configuration USB**, page 94).

### 2 Eteignez l'appareil photo.

### 3 Votre appareil photo est livré avec un câble USB qui permet de le connecter à un ordinateur. Branchez le connecteur le plus grand du câble USB à l'ordinateur.

### 4 Ouvrez le volet caoutchouté sur le côté de l'appareil photo et branchez la petite extrémité du câble USB au connecteur USB de l'appareil.

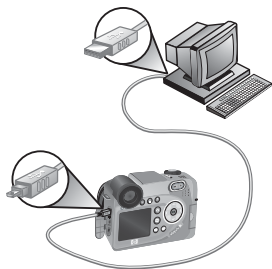

**REMARQUE** Si votre ordinateur est équipé de Windows XP, au moment où vous mettez en marche votre appareil photo à l'étape suivante, une boîte de dialogue s'ouvre, vous demandant de **Sélectionner le programme à exécuter pour cette action**. Pour fermer cette boîte de dialogue, il suffit de cliquer sur **Annuler**.

- 5** Allumez l'appareil photo. Le logiciel HP de téléchargement d'images se lance alors sur votre ordinateur. Si vous avez réglé le logiciel pour qu'il télécharge automatiquement les images de l'appareil photo, celles-ci sont automatiquement téléchargées sur l'ordinateur. Sinon, dans la fenêtre **Bienvenue**, cliquez sur **Démarrer le téléchargement**. Les images sont téléchargées sur l'ordinateur et si des photos ont été sélectionnées sur l'appareil pour être imprimées (voir page 66) ou envoyées vers des destinations **HP Instant Share** (voir page 75), ces actions sont effectuées.
- 6** Lorsque la fenêtre de téléchargement indique **Terminé**, vous pouvez déconnecter l'appareil photo de l'ordinateur.

**REMARQUE** Pour télécharger les images de l'appareil photo vers un ordinateur sous Windows Me, 2000 ou XP non équipé du logiciel Photo et imagerie HP, définissez le paramètre **Configuration USB** sur **Lecteur de disque** dans le menu **Configurer** (reportez-vous à la section **Configuration USB**, page 94). Ainsi, l'appareil photo apparaît dans l'ordinateur comme une autre unité de disque et vous pouvez facilement copier les fichiers d'image de l'appareil photo sur le disque dur de l'ordinateur. Toutefois, la fonction **HP Instant Share** ne fonctionnera que si le logiciel HP est installé sur votre ordinateur.

**REMARQUE** Vous pouvez également télécharger les images à l'aide d'un lecteur de carte mémoire ou un des logements pour carte mémoire disponibles sur les imprimantes HP Photosmart. Pour connaître la procédure à suivre, consultez le manuel de votre imprimante.

## Impression directe d'images à partir de l'appareil photo

**REMARQUE** Pour ce faire, vous pouvez également utiliser la station d'accueil HP 8881 disponible en option. Reportez-vous à l'Annexe B : Station d'accueil, page 143.

Vous pouvez également connecter directement votre appareil photo à une imprimante HP Photosmart ou à toute autre imprimante HP dotée d'un port USB situé sur le panneau avant, et choisir d'imprimer la totalité des images de votre appareil ou uniquement celles que vous avez sélectionnées à l'aide du bouton Imprimer  (reportez-vous à la section Sélection des images à imprimer, page 66).



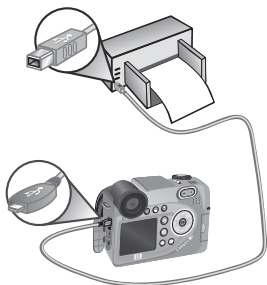

- 1 Vérifiez que l'imprimante est sous tension et reliée à l'ordinateur. Aucun voyant ne doit être clignotant sur l'imprimante et aucun message d'erreur en rapport avec l'imprimante ne doit s'afficher. Chargez le papier dans l'imprimante si nécessaire.
- 2 Votre appareil photo est livré avec un câble USB qui permet de le connecter directement à une imprimante. Branchez la prise carrée du câble USB sur l'imprimante.

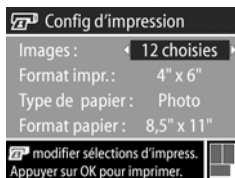

3 Ouvrez le volet caoutchouté sur le côté de l'appareil photo et branchez la petite extrémité du câble USB au connecteur USB de l'appareil.

4 Lorsque l'appareil photo est branché sur l'imprimante, le menu **Config d'impression** s'affiche sur l'appareil photo. Si vous avez déjà sélectionné des images à imprimer à l'aide du bouton **Imprimer** , le nombre d'images



sélectionné est indiqué. Sinon, l'appareil affiche la mention **Images : TOUTES** est affiché. Pour sélectionner ou modifier la sélection d'images à imprimer, appuyez sur le bouton **Imprimer**, parcourez les images à l'aide des boutons  , puis utilisez les boutons   pour choisir le nombre d'exemplaires à imprimer pour chaque image. Lorsque vous avez terminé, appuyez sur le bouton **Imprimer** à nouveau pour revenir au menu **Config d'impression**.

5 Si tous les paramètres du menu **Config d'impression** semblent corrects, appuyez sur **OK** sur l'appareil photo pour lancer l'impression. Vous pouvez également modifier les paramètres d'impression dans le menu **Config d'impression** à l'aide des touches fléchées de l'appareil photo, puis suivre les instructions à l'écran pour commencer l'impression.

**REMARQUE** Un aperçu avant impression s'affiche dans le coin inférieur droit de l'écran **Config d'impression**, décrivant la mise en page qui sera utilisée pour l'impression des images. Cet aperçu est mis à jour à mesure que vous modifiez les réglages de **Format impr.** et de **Format papier**.

# Affichage des images sur un téléviseur

Il est facile d'afficher les images enregistrées dans votre appareil sous forme de diaporama, et ce, sur la plupart des téléviseurs.

**REMARQUE** Pour ce faire, vous pouvez également utiliser la station d'accueil HP 8881 disponible en option.

Reportez-vous à l'Annexe B : Station d'accueil, page 143.

- 1 Pour connecter directement l'appareil photo à un téléviseur, un câble A/V (Audio/Vidéo) est nécessaire. Le câble A/V est fourni avec la station d'accueil HP 8881 ou peut être acheté séparément (reportez-vous à la section **Achat d'accessoires pour l'appareil photo**, page 139).
- 2 Votre appareil photo envoie un signal vidéo NTSC ou PAL vers le téléviseur. Le format NTSC est principalement utilisé en Amérique du Nord et au Japon. Le format PAL est essentiellement utilisé en Europe. Ce réglage est effectué lors de la sélection de la langue de l'appareil photo. Pour connaître le réglage actuel ou changer le format du signal vidéo, accédez à l'option **Configuration TV** du menu **Configurer**. Reportez-vous à la section **Configuration TV**, page 95.
- 3 Votre appareil photo sera la source du signal envoyé vers le téléviseur (comme un magnétoscope ou un caméscope). Pour cette raison, vous devez régler le téléviseur de sorte qu'il accepte un signal d'entrée vidéo provenant d'une source externe (votre appareil photo) et non de l'antenne hertzienne ou du boîtier de raccordement au câble. Pour plus d'informations, consultez le manuel de l'utilisateur de votre téléviseur.

- 4 Allumez l'appareil photo, puis branchez le câble A/V sur les connecteurs A/V de votre téléviseur et sur le connecteur TV de l'appareil photo. Généralement, le connecteur jaune du câble se branche sur l'entrée vidéo du téléviseur et le connecteur rouge sur l'entrée audio.

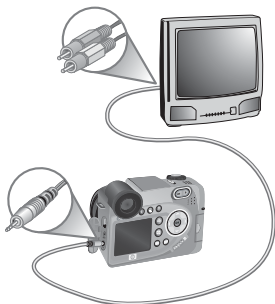

L'appareil photo lance un diaporama : il affiche chaque image et lit les éventuels commentaires sonores ou clips vidéo qui y sont associés, puis passe à l'image suivante. Vous pouvez également parcourir les images manuellement en appuyant sur les boutons ◀▶.

Pendant la visualisation des images sur le téléviseur, vous pouvez aussi utiliser le bouton **Imprimer**  pour sélectionner les images que vous souhaitez imprimer ultérieurement.

**REMARQUE** L'écran de l'appareil photo s'éteint lorsque ce dernier est connecté à un téléviseur. Vous pouvez toutefois utiliser les menus **Lecture** et **Partage** lorsque l'appareil photo est relié au téléviseur. Les menus s'afficheront sur l'écran du téléviseur.



# Chapitre 6 : Utilisation du menu Configurer

Le menu **Configurer** vous permet de régler un certain nombre de paramètres de l'appareil photo, tels que le son, la date, l'heure et la configuration de la connexion USB ou TV.

- 1 Pour afficher le menu **Configurer**, ouvrez le menu **Capture** (voir page 45) ou le menu **Lecture** (voir page 67) puis sélectionner l'option de menu **Configurer** .

Ecran un

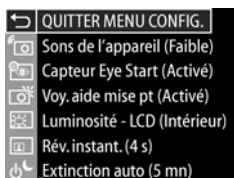

Ecran deux



- 2 Faites défiler les options du menu **Configurer** à l'aide des boutons ▲ ▼.
- 3 Appuyez sur le bouton OK pour sélectionner une option en surbrillance et afficher son sous-menu, ou utilisez les boutons ◀ ▶ pour modifier le paramétrage de l'option en surbrillance sans aller dans son sous-menu.
- 4 Dans un sous-menu, utilisez les boutons ▲ ▼, puis le bouton OK pour modifier les paramètres de l'option du menu **Configurer**.
- 5 Pour quitter le menu **Configurer** et revenir au menu **Capture** ou **Lecture**, mettez en surbrillance l'option ◀ QUITTER MENU CONFIG. et appuyez sur le bouton OK.

# Sons de l'appareil

Il s'agit des sons que l'appareil émet lorsque vous l'allumez, appuyez sur un bouton ou prenez une photo. Les sons de l'appareil ne sont pas les commentaires sonores enregistrés avec des images ou des clips vidéo.

- 1 Dans le menu **Configurer** (voir page 89), sélectionnez **Sons de l'appareil**.
- 2 Dans le sous-menu **Sons de l'appareil**, mettez en surbrillance le volume souhaité.
- 3 Appuyez sur **OK** pour enregistrer ce paramètre et revenir au menu **Configurer**.



Par défaut, le niveau des sons de l'appareil est **Faible**.

**REMARQUE** Le volume des sons de l'appareil photo n'est pas affecté par le réglage du volume sonore fourni avec l'option de menu **Lecture** dans le menu **Lecture**.

# Capteur Eye Start

Par défaut, le micro-écran s'allume lorsque vous collez votre œil au viseur. Si vous définissez le capteur Eye Start sur **Désact.**, le micro-écran s'allumera lorsque l'écran est éteint (pour passer de l'un à l'autre, utilisez le bouton **Prévisualisation** ).

- 1 Dans le menu **Configurer** (voir page 89), sélectionnez **Capteur Eye Start**.
- 2 Dans le sous-menu **Capteur Eye Start**, mettez **Activé** (paramètre par défaut) ou **Désact.**



- 3 Appuyez sur **OK** pour enregistrer ce paramètre et revenir au menu **Configurer**.

**REMARQUE** Afin d'économiser l'énergie des piles, HP recommande de laisser le paramètre **Capteur Eye Start** sur activé.

## Voyant d'aide à la mise au point

Dans certaines situations de faible éclairage, l'appareil photo utilise le voyant d'aide à la mise au point rouge situé à l'avant de l'appareil comme assistance à la mise au point. Ce paramètre permet de désactiver ce voyant (par exemple, lorsque vous ne souhaitez pas que le sujet soit distrait par le voyant).

- 1 Dans le menu **Configurer** (voir page 89), sélectionnez **Voy. aide mise au pt.**
- 2 Dans le sous-menu **Voy. aide mise au pt**, mettez **Auto** ou **Désact.** en surbrillance.
- 3 Appuyez sur **OK** pour enregistrer ce paramètre et revenir au menu **Configurer**.

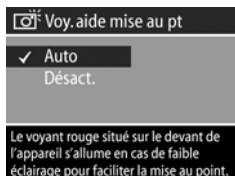

**REMARQUE** HP recommande de laisser ce paramètre défini sur **Auto**. Le fait de désactiver ce voyant empêche l'appareil photo d'effectuer une mise au point correcte dans des conditions de faible éclairage.

## Luminosité - LCD

Ce paramètre vous permet de régler la luminosité de l'écran. Par défaut, l'écran est optimisé pour une utilisation en intérieur. Vous pouvez utiliser ce paramètre pour augmenter la luminosité et le contraste pour une meilleure visibilité de l'écran en extérieur.

**REMARQUE** Si vous utilisez le paramètre **Extérieur**, l'image peut sembler surexposée lorsque vous la visualisez en intérieur sur l'écran de l'appareil photo.

- 1 Dans le menu **Configurer** (voir page 89), sélectionnez **Luminosité - LCD**.
- 2 Dans le sous-menu **Luminosité - LCD**, sélectionnez **Intérieur** ou **Extérieur**.
- 3 Appuyez sur **OK** pour enregistrer ce paramètre et revenir au menu **Configurer**.

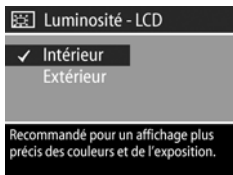

## Révision instantanée

Une fois la photo prise ou le clip vidéo enregistré, l'image apparaît durant quelques secondes sur l'écran actif. Ce paramètre permet de sélectionner la durée d'affichage de l'image après la prise d'une photo ou l'enregistrement d'un clip vidéo.

- 1 Dans le menu **Configurer** (voir page 89), sélectionnez **Révision instantanée**.
- 2 Dans le sous-menu **Révision instantanée**, mettez en surbrillance une des quatre options disponibles.
- 3 Appuyez sur **OK** pour enregistrer ce paramètre et revenir au menu **Configurer**.



# Extinction automatique

Ce paramètre vous permet de définir si votre appareil photo s'éteint automatiquement après une période d'inactivité, afin d'économiser l'énergie, et de préciser la durée d'inactivité à l'issue de laquelle il va s'arrêter.

- 1 Dans le menu **Configurer** (voir page 89), sélectionnez **Extinction automatique**.
- 2 Dans le sous-menu **Extinction automatique**, mettez en surbrillance une des quatre options disponibles.
- 3 Appuyez sur **OK** pour enregistrer ce paramètre et revenir au menu **Configurer**.



Quel que soit le paramètre choisi, l'appareil photo se met en veille après 60 secondes (le micro-écran et l'écran s'éteignent). Lorsque l'appareil photo se trouve en mode veille, appuyez sur n'importe quel bouton pour réactiver l'appareil. Les durées proposées dans ce sous-menu incluent le délai de mise en veille.

## Date et heure

Ce paramètre vous permet de définir la date et l'heure actuelles ainsi que le format d'affichage de la date et de l'heure de l'appareil photo. Cette opération est généralement effectuée lors de la configuration initiale de l'appareil photo. Toutefois, vous devrez peut-être redéfinir la date et l'heure si vous vous rendez dans une région située dans un fuseau horaire différent ou si la date et l'heure ne sont pas corrects.

- 1 Dans le menu **Configurer** (voir page 89), sélectionnez **Date et heure**.

2 Dans le sous-menu **Date et heure**, réglez la valeur de la sélection mise en surbrillance en utilisant les boutons ▲ ▼.

3 Appuyez sur les boutons ◀ ▶ pour changer de sélection.

4 Répétez les étapes 2 et 3 jusqu'à ce que la date et l'heure, ainsi que leur format d'affichage, soient correctement réglés.

5 Appuyez sur OK pour enregistrer ce paramètre et revenir au menu **Configurer**.

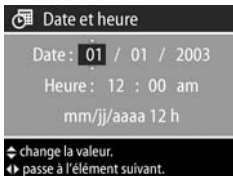

## Configuration USB

Ce paramètre détermine comment l'appareil photo est reconnu lorsqu'il est connecté sur un ordinateur.

1 Dans le menu **Configurer** (voir page 89), sélectionnez **Configuration USB**.

2 Dans le sous-menu **Configuration USB**, sélectionnez l'une des options suivantes :



- **App. photo num.** — l'ordinateur reconnaît l'appareil photo en tant qu'appareil photo numérique utilisant le protocole PTP (Picture Transfer Protocol). Il s'agit du paramètre par défaut de l'appareil photo.
- **Lecteur de disque** — l'ordinateur reconnaît l'appareil en tant que lecteur de disque utilisant la norme MSDC (Mass Storage Device Class).

Utilisez le tableau suivant pour savoir quelle configuration USB choisir :

| Logiciel Photo et imagerie HP | Windows           | Macintosh                      |
|-------------------------------|-------------------|--------------------------------|
| Installé sur l'ordinateur     | App. photo num.   | Lecteur de disque              |
| Non installé sur l'ordinateur | Lecteur de disque | App. photo num. (systèmes OSX) |

- Appuyez sur **OK** pour enregistrer ce paramètre et revenir au menu **Configurer**.

## Configuration TV

Ce paramètre permet de définir le format du signal vidéo pour l'affichage des images de l'appareil photo sur un téléviseur connecté à l'appareil photo par un câble audio/vidéo ou une station d'accueil HP 8881 en option.

Le réglage par défaut dépend de la langue sélectionnée lors de la première mise sous tension de l'appareil photo.

- Dans le menu **Configurer** (voir page 89), sélectionnez **Configuration TV**.
- Dans le sous-menu **Configuration TV**, sélectionnez l'une des deux options suivantes :

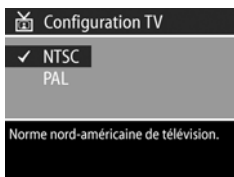

- **NTSC** — format utilisé principalement en Amérique du Nord et au Japon
  - **PAL** — format utilisé principalement en Europe
- Appuyez sur **OK** pour enregistrer ce paramètre et revenir au menu **Configurer**.

Pour plus d'informations sur la connexion d'un appareil photo à un téléviseur, reportez-vous soit à la section **Affichage des images sur un téléviseur**, page 87 si vous utilisez le câble audio/vidéo disponible en option, soit à la section **Affichage des images sur un téléviseur à l'aide de la station d'accueil**, page 148 si vous utilisez la station d'accueil HP 8881.

## Langue

Ce paramètre permet de choisir la langue de l'interface de l'appareil photo (menus, etc.).

1 Dans le menu **Configurer** (voir page 89), sélectionnez **Langue** (Language).

2 Dans le sous-menu **Langue** (Language), sélectionnez la langue que vous souhaitez.

3 Appuyez sur **OK** pour enregistrer ce paramètre et revenir au menu **Configurer**.

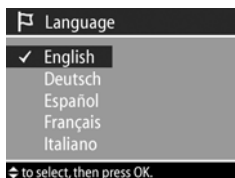

## Paramètres mémorisés

Ce paramètre permet d'enregistrer certains paramètres de l'appareil photo reprenant normalement leurs valeurs par défaut lorsque vous éteignez l'appareil photo.

1 Dans le menu **Configurer** (voir page 89), sélectionnez **Paramètres mémorisés**.

2 Dans le sous-menu **Paramètres mémorisés**, utilisez les boutons ▲ ▼ pour mettre un paramètre en surbrillance, puis utilisez les boutons ◀ ▶ pour cocher ou décocher les paramètres.

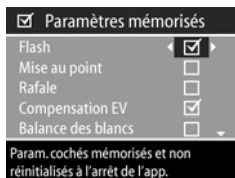



- 3 Appuyez sur **OK** pour enregistrer les paramètres et revenir au menu **Configurer**.

**REMARQUE** Le paramètre mémorisé pour le **flash** est temporairement ignoré si l'appareil photo est en mode vidéo ou lorsque le flash n'est pas sorti.

**REMARQUE** Toute option du menu **Capture** n'apparaissant pas dans cet écran reste définie sur le paramètre que vous avez sélectionné lorsque vous éteignez puis rallumez l'appareil.

## Réinitialiser paramètres

Cette option permet de réinitialiser l'appareil photo sur les paramètres par défaut (paramètres d'usine).

- 1 Dans le menu **Configurer** (voir page 89), sélectionnez **Réinitialiser paramètres**.
- 2 Dans le sous-menu **Réinitialiser paramètres**, sélectionnez l'une des options suivantes :

- **Annuler** - quitte ce menu sans effectuer de modifications.
- **Réglages capture - Tous** - réinitialise les paramètres des menus **Flash**, **Mise au point**, **Retardateur/rafale** et **Capture** à leurs valeurs d'usine par défaut. Si le flash n'est pas sorti ou que l'appareil photo est en mode vidéo, le paramètre **Flash** sera défini sur **FLASH AUTOMATIQUE** la prochaine fois que vous utiliserez le flash. Les paramètres cochés dans le sous-menu **Paramètres mémorisés** restent cochés.

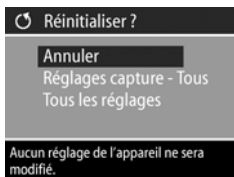

- **Tous les réglages** - tous les réglages du mode capture sont réinitialisés, comme indiqué ci-dessus, ainsi que les réglages du menu **Configurer** à l'exception de **Date et heure**, **Langue**, **Configuration TV** et **Configuration USB**. Les paramètres cochés dans le sous-menu **Paramètres mémorisés** sont décochés.
- 3** Appuyez sur **OK** pour enregistrer ce paramètre et revenir au menu **Configurer**.

# Chapitre 7 :

## Dépannage et assistance

Ce chapitre contient des informations sur les sujets suivants :

- Réinitialisation de l'appareil photo.
- Problèmes éventuels, causes et solutions.
- Messages d'erreur apparaissant sur l'appareil photo.
- Messages d'erreur affichés par l'ordinateur.
- Tests d'auto-diagnostic.
- Assistance HP.



### Réinitialisation de l'appareil photo

Si votre appareil photo ne répond plus lorsque vous appuyez sur les boutons, vous pouvez le réinitialiser en procédant comme suit :

- 1** Ouvrez le volet des piles sous l'appareil photo et retirez les quatre piles.
- 2** Laissez les piles sorties hors de l'appareil pendant au moins 10 minutes.
- 3** Réinsérez les piles et fermez le volet.
- 4** Allumez l'appareil photo. Il est possible que vous soyez invité à définir à nouveau la date et l'heure.

# Problèmes et solutions

| Problème   | Cause possible   | Solution  |
|--|--|---|
| L'appareil photo ne s'allume pas.  | Les piles ne fonctionnent pas correctement, sont épuisées, mal installées ou absentes. | <ul style="list-style-type: none"><li>● Il est possible que les piles soient presque ou complètement déchargées. Installez des piles neuves ou rechargez-les.</li><li>● Assurez-vous que les piles sont correctement installées (voir page 18).</li><li>● Evitez d'utiliser des piles alcalines ordinaires. Pour un résultat optimal, choisissez des piles photo lithium ou des piles NiMH rechargeables. Si vous devez utiliser des piles alcalines, optez pour des piles de qualité supérieure, par exemple les piles alcalines "ultra" ou "premium".</li></ul> |
| L'adaptateur secteur HP n'est pas connecté à l'appareil photo ou n'est pas branché sur une prise électrique. |  | Assurez-vous que l'adaptateur secteur HP est connecté à l'appareil photo et relié à une prise électrique sous tension.  |
| L'adaptateur secteur HP ne fonctionne pas correctement.  |  | Vérifiez que l'adaptateur secteur HP n'est pas endommagé ou défectueux et qu'il est branché sur une prise électrique sous tension.  |
| L'appareil s'est éteint.   |  | Réinitialisez l'appareil photo en retirant les piles puis en les réinsérant (voir page 99).   |

| Problème   | Cause possible   | Solution   |
|--|--|--|
| Le micro-écran dans le viseur ne s'allume pas lorsque j'approche mon oeil.   | Le capteur Eye Start ne parvient pas à détecter que vous regardez dans le viseur (cela peut parfois être le cas si vous portez des lunettes) | Basculez le capteur <b>Capteur Eye Start</b> sur <b>Désact.</b> dans le menu <b>Configurer</b> (voir page 90).<br>L'écran ou le micro-écran sera allumé en permanence (pour passer de l'un à l'autre, appuyez sur le bouton <b>Prévisualisation</b>  ).       |
|  | Le capteur Eye Start a été désactivé.  | <ul style="list-style-type: none"> <li>● Appuyez sur le bouton <b>Prévisualisation</b>  pour activer manuellement le micro-écran.</li> <li>● Basculez le <b>capteur Eye Start</b> sur <b>Activé</b> dans le menu <b>Configurer</b> (voir page 90).</li> </ul> |
| Le voyant <b>Alimentation /Mémoire</b> clignote comme si les piles étaient actuellement en charge, mais aucune pile n'est installée. | L'appareil photo ne détecte pas qu'aucune pile n'est installée.  | Ne faites rien. Le clignotement est sans conséquence et devrait s'arrêter au bout de 5 à 30 minutes.   |
| L'indicateur de niveau des piles monte et descend souvent.   | Les différents modes de fonctionnement de l'appareil photo utilisent des quantités d'énergie différentes.                                    | Pour plus de détails, reportez-vous à la section <b>Indicateur de niveau des piles</b> , page 134.   |

| Problème   | Cause possible   | Solution  |
|--|--|---|
| <p><b>Je dois souvent remplacer les piles.</b></p> | <p>Une utilisation intensive de l'écran pour la <b>prévisualisation</b> ou l'enregistrement vidéo, du flash et du zoom entraîne une consommation d'énergie importante.</p> | <ul style="list-style-type: none"> <li>● Utilisez au maximum le micro-écran à la place de l'écran, en particulier si vous utilisez des piles alcalines.</li> <li>● N'utilisez le zoom qu'en cas de nécessité.</li> <li>● Utilisez le réglage <b>FLASH AUTOMATIQUE</b> au lieu de <b>FLASH ACTIVE</b>.</li> <li>● Utilisez un adaptateur secteur HP pour alimenter l'appareil photo lorsque vous utilisez l'écran pour une période prolongée.</li> </ul> |
|  | <p>L'appareil photo ne fonctionne pas de manière optimale avec des piles alcalines ordinaires.</p>   | <p>Évitez d'utiliser des piles alcalines ordinaires. Pour un résultat optimal, choisissez des piles photo lithium ou des piles NiMH rechargeables. Si vous devez utiliser des piles alcalines, choisissez des piles de type "ultra" ou "premium" (voir page 133).</p>   |
|  | <p>Les piles NiMH que vous utilisez ne se rechargent pas correctement.</p>   | <p>Lorsque les piles NiMH sont neuves ou si elles restent inutilisées pendant plusieurs mois, elles n'offriront leur capacité optimale qu'après 4 à 5 cycles de déchargement/chargement (voir page 135).</p>  |





| Problème   | Cause possible  | Solution  |
|--|---|---|
| <b>Je dois souvent remplacer les piles.</b><br>(suite)     | Les piles NiMH se sont déchargées toutes seules car elles n'ont pas été utilisées récemment | Les piles NiMH se déchargent lorsqu'elles sont inutilisées ou hors de l'appareil photo. Par conséquent, si vous n'avez pas utilisé l'appareil photo depuis une semaine ou plus, il peut être nécessaire de recharger les piles (voir page 135).   |
| <b>Les piles de l'appareil photo ne se rechargent pas.</b> | Aucune pile rechargeable n'est insérée.   | Installez des piles NiMH. Les piles au lithium et piles alcalines ne sont pas rechargeables (voir page 133).  |
|  | Les piles sont déjà chargées.   | Le chargement des piles ne démarre pas si celles-ci ont été rechargées il y a peu de temps. Essayez de les recharger à nouveau une fois qu'elles se seront un peu vidées.   |
|  | La tension des piles est trop faible pour que le chargement puisse démarrer.                | L'appareil photo ne tente pas de recharger des piles pouvant être endommagées ou trop déchargées. Retirez les piles de l'appareil et rechargez-les dans un chargeur de piles externe, puis renouvelez l'opération dans l'appareil photo. En cas d'échec, il est probable qu'une ou plusieurs piles soient défectueuses. Achetez de nouvelles piles NiMH et réessayez. |

| Problème  | Cause possible  | Solution   |
|---|---|--|
| <b>Les piles de l'appareil photo ne se rechargent pas.</b><br>(suite) | L'adaptateur d'alimentation secteur utilisé n'est pas le bon. | Utilisez uniquement l'adaptateur secteur HP agréé pour l'utilisation avec cet appareil photo (voir page 140).  |
|   | Les piles sont endommagées ou inadaptées.                     | Les piles NiMH se dégradent avec le temps et peuvent ne plus fonctionner. Si l'appareil photo détecte un problème avec les piles, il ne démarre pas le chargement ou l'interrompt prématurément. Achetez de nouvelles piles.                                     |
|   | Les piles ne sont pas correctement installées.                | Assurez-vous que les piles sont correctement installées (voir page 18).  |
| <b>L'appareil photo ne répond pas lorsque j'appuie sur un bouton.</b> | L'appareil photo est éteint ou s'est arrêté.                  | Allumez l'appareil photo.  |
|   | L'appareil photo est connecté à un ordinateur.                | La plupart des boutons de l'appareil photo ne répondent pas lorsque l'appareil photo est connecté à un ordinateur. S'ils répondent, leur action se limite à allumer l'écran lorsqu'il est éteint et, dans certains cas, à éteindre l'écran lorsqu'il est allumé. |
|   | Les piles sont déchargées.                                    | Remplacez les piles ou rechargez-les.  |
|   | L'appareil s'est éteint.                                      | Réinitialisez l'appareil photo en retirant les piles puis en les réinsérant (voir page 99).  |



| Problème   | Cause possible  | Solution  |
|--|---|---|
| Il s'écoule un laps de temps assez long entre le moment où j'appuie sur le déclencheur et la prise de vue. | L'appareil photo a besoin d'un certain temps pour verrouiller la mise au point et l'exposition. | Utilisez le <b>verrouillage de la mise au point</b> (voir page 27).   |
|  | La scène est sombre et l'appareil photo utilise une longue exposition.                          | <ul style="list-style-type: none"> <li>● Utilisez le flash.</li> <li>● Si vous ne pouvez utiliser le flash, utilisez un trépied pour stabiliser l'appareil pendant les expositions longues.</li> <li>● Vérifiez que le voyant d'aide à la mise au point est défini sur <b>Auto</b> (voir page 91).</li> </ul> |
|  | L'appareil photo utilise un réglage de flash avec <b>réduction de l'effet yeux rouges</b> .     | La prise de vue est plus longue lorsque la <b>réduction yeux rouges</b> est activée. En effet, le déclencheur est retardé par le flash supplémentaire. Assurez-vous que les personnes que vous prenez en photo attendent le deuxième flash.   |
| Le déclencheur ne fonctionne pas.  | Vous n'avez pas appuyé suffisamment fort sur le <b>déclencheur</b> .                            | Appuyez à fond sur le <b>déclencheur</b> .  |
|  | La carte mémoire n'est pas installée.   | Installez la carte mémoire.   |

| Problème                                     | Cause possible  | Solution   |
|--|---|--|
| Le déclencheur ne fonctionne pas.<br>(suite) | La carte mémoire est saturée.   | Téléchargez les images de l'appareil photo sur votre ordinateur, puis supprimez toutes les images de la carte mémoire. Vous pouvez aussi remplacer la carte mémoire.   |
|  | La carte mémoire est verrouillée.   | Faites glisser le loquet de verrouillage de la carte mémoire en position déverrouillée.  |
|  | Le flash est en train de se recharger.  | Attendez que le flash soit rechargé pour prendre une autre photo.  |
|  | L'appareil photo est réglé sur le mode de mise au point <b>MACRO</b>  et ne peut pas prendre de photo avant d'avoir pu effectuer la mise au point. | <ul style="list-style-type: none"> <li>● Réeffectuez la mise au point (essayez avec le <b>verrouillage de la mise au point</b> ; voir page 29).</li> <li>● Vérifiez que le sujet de la photo se trouve dans la plage de mise au point Macro (gros plan) (voir page 40).</li> </ul> |
|  | L'appareil n'a pas fini d'enregistrer votre dernière prise de vue.  | Patiencez quelques secondes pour que l'appareil photo termine de traiter la dernière photo avant d'en prendre une autre.   |

| Problème             | Cause possible   | Solution   |
|----------------------|--|--|
| Mon image est floue. | L'éclairage est faible et le flash est défini sur <b>FLASH DESACTIVE</b>  . | Avec une luminosité faible, l'appareil photo requiert un temps d'exposition plus long. Utilisez un trépied pour stabiliser l'appareil, améliorez l'éclairage ou définissez le flash rétractable sur <b>FLASH ACTIVE</b>  (voir page 35).                  |
|                      | Le réglage de mise au point n'est pas adapté à la scène.   | Définissez la mise au point sur <b>MACRO</b>  , <b>NORMAL</b> ou <b>INFINI</b>  et réeffectuez la prise de vue (voir page 40).   |
|                      | Vous avez bougé l'appareil pendant la prise de vue.  | Stabilisez l'appareil lorsque vous appuyez sur le <b>déclencheur</b> ou utilisez un trépied. Regardez si l'icône  apparaît sur l'écran actif (cela signifie qu'il est presque impossible de stabiliser l'appareil et que vous devez utiliser un trépied). |
|                      | La mise au point ne s'est pas faite sur le bon sujet ou a été impossible.  | <ul style="list-style-type: none"> <li>● Assurez-vous que les parenthèses de mise au point sont vertes avant de prendre la photo (voir page 27).</li> <li>● Utilisez le <b>verrouillage de la mise au point</b> (voir page 27).</li> <li>● Utilisez la priorité de recherche de la mise au point (voir page 41).</li> </ul>                |

| Problème                               | Cause possible  | Solution  |
|--|---|---|
| <b>Mon image est floue.</b><br>(suite) | Le contrôle dioptrique n'est pas correctement réglé, ce qui rend l'image dans le micro-écran floue. | Ajustez le contrôle dioptrique pour que les informations affichées sur le micro-écran soient nettes (voir page 22). Ceci affecte uniquement la mise au point du micro-écran et non celle de l'écran. Ce réglage n'affecte pas non plus la mise au point de l'image capturée.  |
| <b>Mon image est sur-exposée.</b>      | La lumière fournie par le flash était trop importante.  | <ul style="list-style-type: none"> <li>● Désactivez le flash (voir page 35).</li> <li>● Éloignez-vous du sujet et utilisez le zoom pour obtenir le même cadrage.</li> <li>● Utilisez le <b>flash numérique</b> (voir page 54).</li> </ul>   |
|  | Une source de lumière naturelle ou artificielle autre que le flash est trop forte.                  | <ul style="list-style-type: none"> <li>● Essayez de prendre la photo sous un angle différent.</li> <li>● Évitez d'orienter l'appareil photo directement vers une lumière vive ou vers une surface réfléchissante les jours ensoleillés.</li> <li>● Réduisez la <b>compensation de l'exposition</b> (voir page 47).</li> </ul> |
|  | La scène comporte beaucoup d'objets sombres, tels qu'un chien noir sur un canapé noir.              | Réduisez la <b>compensation de l'exposition</b> (voir page 47).   |
|  | L'écran est réglé pour un affichage en extérieur. Les images apparaissent trop claires.             | Modifiez l'option <b>Luminosité - LCD</b> du menu <b>Configurer</b> sur le paramètre <b>Intérieur</b> pour une luminosité de l'écran plus adaptée.  |

| Problème                    | Cause possible  | Solution  |
|-----------------------------|---|---|
| Mon image est sous-exposée. | La lumière est trop faible.   | <ul style="list-style-type: none"> <li>● Attendez que les conditions d'éclairage naturelles s'améliorent.</li> <li>● Ajoutez de l'éclairage indirect.</li> <li>● Utilisez le flash rétractable (voir page 35).</li> <li>● Réglez la <b>compensation de l'exposition</b> (voir page 47).</li> <li>● Utilisez le <b>flash numérique</b> (voir page 54).</li> </ul>  |
|                             | Le flash était actif, mais le sujet trop éloigné.                               | <ul style="list-style-type: none"> <li>● Assurez-vous que le sujet se trouve dans la zone éclairée par le flash (reportez-vous à l'<b>Annexe C : Caractéristiques techniques</b>, page 151). Si tel est le cas, essayez d'utiliser le paramètre <b>FLASH DESACTIVE</b> (voir page 35), qui nécessite une exposition plus longue (utilisez un trépied).</li> <li>● Utilisez le <b>flash numérique</b> (voir page 54).</li> </ul> |
|                             | La lumière est trop forte derrière le sujet.                                    | <ul style="list-style-type: none"> <li>● Utilisez le paramètre <b>FLASH ACTIVE</b> (voir page 35) pour éclairer le sujet.</li> <li>● Augmentez la <b>compensation de l'exposition</b> (voir page 47).</li> <li>● Utilisez le <b>flash numérique</b> (voir page 54).</li> </ul>  |
|                             | La scène comportait trop d'objets clairs, tels qu'un chien blanc dans la neige. | Augmentez la <b>compensation de l'exposition</b> (voir page 47).  |

| Problème   | Cause possible   | Solution  |
|--|--|---|
| Lorsque je connecte mon appareil photo sur le téléviseur, les images ne s'affichent pas sur l'écran du téléviseur. | Les câbles audio et vidéo sont inversés  | Essayez d'inverser les câbles audio et vidéo situés à l'arrière du téléviseur (connecteurs rouge et jaune sur le câble reliant l'appareil photo ou la station d'accueil au téléviseur). |
|  | L'appareil photo n'est pas réglé sur la norme de télévision adéquate.                    | Modifiez le paramètre <b>Configuration TV</b> sur celui qui n'est pas actuellement sélectionné (voir page 95).  |
|  | Le téléviseur n'utilise pas le mode d'entrée approprié.                                  | Consultez le manuel de l'utilisateur de votre téléviseur ou réglez le téléviseur sur le mode <b>vidéo</b> ou <b>entrée</b> .  |
| La date et/ou l'heure affichées sont fausses.  | La date et/ou l'heure n'ont pas été correctement définies ou le fuseau horaire a changé. | Réinitialisez la date et l'heure à l'aide de l'option <b>Date et heure</b> du menu <b>Configurer</b> (voir page 93).  |

| Problème  | Cause possible  | Solution   |
|---|---|--|
| <p>Lorsque j'essaie de visualiser des images, l'appareil photo répond très lentement.</p> | <p>Une carte mémoire lente ou la présence d'un trop grand nombre d'images sur une carte peut affecter les actions telles que le défilement, l'agrandissement, la suppression d'images, etc.</p> | <ul style="list-style-type: none"> <li>● Exécutez le test d'auto-diagnostic de l'appareil photo (voir page 125) pour tester la vitesse de la carte mémoire.</li> <li>● Pour obtenir des conseils concernant les cartes mémoire, consultez la section relative au <b>stockage</b> sur cartes mémoire, à la page 153.</li> </ul> |



# Messages d'erreur apparaissant sur l'appareil photo



| Message   | Cause possible  | Solution   |
|---|---|--|
| <b>Piles épuisées.<br/>Arrêt de l'appareil photo.</b> | Le niveau des piles est trop faible pour poursuivre l'opération.  | Remplacez les piles ou rechargez-les ; vous pouvez aussi utiliser un adaptateur secteur HP disponible en option. |
| <b>Les piles sont défectueuses.</b>                   | L'un des éléments ou plusieurs sont court-circuités ou beaucoup trop déchargés.   | Achetez de nouvelles piles.  |
| <b>Impossible de charger les piles.</b>               | Une erreur ou une interruption d'alimentation secteur s'est produite pendant le chargement, l'adaptateur secteur utilisé n'est pas le bon, les piles sont défectueuses ou il n'y a pas de piles installées dans l'appareil photo. | Réessayez de charger les piles à plusieurs reprises. En cas d'échec, achetez de nouvelles piles et réessayez.    |



| Message  | Cause possible  | Solution   |
|--|---|--|
| <b>CARTE NON COMPATIBLE</b>  | La carte insérée dans le logement de la carte mémoire n'est pas une carte mémoire ou n'est pas prise en charge. | Vérifiez que vous utilisez une carte adaptée à votre appareil photo. Reportez-vous à l'Annexe C : <b>Caractéristiques techniques</b> , page 151. |
| <b>AUCUNE CARTE DANS L'APPAREIL</b>  | Aucune carte mémoire n'est installée dans l'appareil photo.   | Installez une carte mémoire.   |
| <b>CARTE NON FORMATEE</b><br>Appuyez sur OK pour formater la carte.        | La carte mémoire a besoin d'être formatée.  | Formatez la carte mémoire (retirez la carte de l'appareil photo si vous ne souhaitez pas qu'elle soit formatée).                                 |
| <b>FORMAT DE CARTE INCORRECT</b><br>Appuyez sur OK pour formater la carte. | La carte est formatée pour un autre périphérique, par exemple un lecteur MP3.                                   | Reformatez la carte mémoire (retirez la carte de l'appareil photo si vous ne souhaitez pas qu'elle soit reformatée).                             |
| <b>Formatage impossible</b>  | La carte mémoire est corrompue.   | Remplacez-la.  |
| <b>CARTE VERROUILLEE</b>   | La carte mémoire est verrouillée.   | Faites glisser le loquet de verrouillage de la carte mémoire en position déverrouillée.  |

| Message                       | Cause possible  | Solution  |
|-------------------------------|---|---|
| <b>CARTE PLEINE</b>           | L'espace disponible sur la carte mémoire est insuffisant pour y enregistrer de nouvelles images.                            | Téléchargez les images de l'appareil photo sur l'ordinateur, puis supprimez toutes les images présentes sur la carte mémoire (voir page 71). Vous pouvez aussi remplacer la carte mémoire par une neuve.  |
| <b>CARTE ILLISIBLE</b>        | L'appareil photo ne parvient pas à lire la carte mémoire. Celle-ci est peut-être corrompue ou d'un type non pris en charge. | <ul style="list-style-type: none"> <li>● Eteignez l'appareil photo, puis rallumez-le.</li> <li>● Vérifiez que vous utilisez la carte appropriée à votre appareil photo (voir page 153). Si la carte est prise en charge, essayez de la formater (voir page 71). Si le formatage ne s'exécute pas, la carte est probablement corrompue. Remplacez-la.</li> </ul> |
| <b>TRAITEMENT EN COURS...</b> | L'appareil photo est en train de traiter des données, par exemple d'enregistrer la dernière photo prise.                    | Patiencez quelques secondes pour que l'appareil photo termine le traitement avant de prendre une autre photo ou d'appuyer sur un autre bouton.  |

| Message   | Cause possible  | Solution  |
|---|---|---|
| <b>CHARGEMENT DU FLASH...</b>   | Le flash de l'appareil photo est en cours de rechargement.  | Le chargement du flash prend plus de temps quand les piles sont faibles et dans des scènes où l'éclairage est faible. Si ce message apparaît de manière prolongée, vous devez peut-être remplacer les piles ou les recharger.   |
| <b>MISE AU POINT TROP ELOIGNEE</b><br>et  clignotant | La distance de mise au point se trouve au-delà des capacités de l'appareil photo pour le mode <b>MACRO</b> .                        | <ul style="list-style-type: none"> <li>● Définissez l'appareil photo sur le mode de mise au point <b>NORMAL</b>.</li> <li>● Rapprochez-vous du sujet (en restant dans la plage correspondant au mode <b>MACRO</b>  - voir page 40).</li> </ul> |
| <b>MISE AU POINT TROP PROCHE</b>  | La distance de mise au point est trop rapprochée pour que l'appareil photo puisse effectuer la mise au point en mode <b>MACRO</b> . | Eloignez-vous du sujet (en restant dans la plage correspondant au mode <b>MACRO</b>  - voir page 40).  |

| Message   | Cause possible  | Solution   |
|---|---|--|
|  clignotant | La distance de mise au point est trop rapprochée pour que l'appareil photo puisse effectuer la mise au point sans être en mode <b>MACRO</b> . | Définissez l'appareil photo sur le mode de mise au point <b>MACRO</b>  ou éloignez-vous.  |
| <b>MISE AU POINT IMPOSSIBLE</b>   | L'appareil photo ne parvient pas à effectuer la mise au point en mode <b>MACRO</b> , à priori en raison du faible contraste.                  | <ul style="list-style-type: none"> <li>● Utilisez le <b>verrouillage de la mise au point</b> (voir page 27). Pointez l'appareil photo vers une zone de la scène plus éclairée.</li> <li>● Assurez-vous que l'appareil photo se trouve dans la plage de mise au point du mode <b>MACRO</b>  (voir page 40).</li> </ul> |
| <b>FAIBLE ECLAIRAGE - MISE AU POINT IMPOSS.</b>   | La scène est trop sombre et l'appareil photo ne peut pas effectuer la mise au point.  | <ul style="list-style-type: none"> <li>● Ajoutez une source de lumière externe.</li> <li>● Utilisez le <b>verrouillage de la mise au point</b> (voir page 27). Pointez l'appareil photo vers une zone de la scène plus éclairée.</li> <li>● Vérifiez que le voyant d'aide à la mise au point est défini sur <b>Auto</b> (voir page 91).</li> </ul>   |

| Message   | Cause possible   | Solution  |
|---|--|---|
| <br>(avertissement de bougé) | La lumière est faible et l'image risque d'être floue en raison de la longue exposition requise.                | Utilisez le flash (voir page 35) ou un trépied.   |
| <b>ERREUR D'ENREG. DE L'IMAGE</b>   | La carte mémoire est à demi-verrouillée ou a été retirée avant que l'appareil photo ait fini l'enregistrement. | <ul style="list-style-type: none"> <li>● Vérifiez sur la carte mémoire si le loquet se trouvant sur la tranche est en position déverrouillée.</li> <li>● Attendez toujours que le voyant Alimentation/Mémoire soit vert avant de retirer la carte mémoire de l'appareil.</li> </ul>     |
| <b>L'ouverture et la vitesse d'obturation sont rouges en mode prévisualisation</b>                            | La zone de mise au point ne correspond pas à l'ouverture ou à la vitesse d'obturation sélectionnées.           | <ul style="list-style-type: none"> <li>● Sélectionnez une ouverture différente lorsque vous utilisez le mode d'exposition <b>Priorité ouvert</b>.</li> <li>● Sélectionnez une autre vitesse d'obturation lorsque vous utilisez le mode d'exposition <b>Priorité vitesse</b>.</li> </ul> |

| Message  | Cause possible   | Solution  |
|--|--|---|
| <b>Affichage impossible de l'image.</b>                        | Une photo prise avec un autre appareil photo ou un fichier image altéré a empêché l'appareil photo de s'éteindre correctement. | <ul style="list-style-type: none"> <li>● L'image n'est peut être pas altérée - transférez cette image sur votre ordinateur et essayez de l'ouvrir avec le logiciel HP.</li> <li>● Ne retirez pas la carte mémoire lorsque l'appareil photo est allumé.</li> </ul> |
| <b>Une erreur s'est produite au niveau de l'appareil photo</b> | Un problème de micrologiciel peut être survenu dans l'appareil photo.  | Eteignez l'appareil photo, puis rallumez-le. Si cela ne résout pas le problème, essayez de réinitialiser l'appareil (voir page 99). Si le problème persiste, notez le code d'erreur puis appelez l'assistance HP (voir page 126).                                 |
| <b>Périphérique USB inconnu</b>                                | L'appareil est connecté à un périphérique USB qu'il ne reconnaît pas.  | Assurez-vous que l'appareil photo est connecté à une imprimante ou à un ordinateur pris en charge.  |

| Message  | Cause possible   | Solution  |
|--|--|---|
| <b>Communication impossible avec l'imprimante.</b> | L'appareil photo et l'imprimante ne sont pas connectés.                                  | <ul style="list-style-type: none"> <li>● Vérifiez que l'imprimante est allumée.</li> <li>● Vérifiez que le câble entre l'appareil photo ou la station d'accueil HP 8881 en option et l'imprimante est bien connecté. Si cela ne fonctionne pas, éteignez l'appareil photo et déconnectez-le. Eteignez l'imprimante, puis rallumez-la. Reconnectez l'appareil photo et rallumez-le.</li> </ul> |
| <b>Imprimante non prise en charge.</b>             | L'imprimante n'est pas prise en charge.  | Connectez l'appareil photo à une imprimante prise en charge, telle qu'une imprimante HP Photosmart ou toute autre imprimante HP dotée d'un port USB situé sur le panneau avant. Vous pouvez aussi connecter l'appareil photo à un ordinateur et imprimer à partir de celui-ci.  |
| <b>Le bac photo est engagé.</b>                    | La taille de papier sélectionnée n'est pas compatible avec le bac photo de l'imprimante. | Dégagez le bac photo de l'imprimante ou modifiez la taille du papier.   |

| Message   | Cause possible   | Solution  |
|---|--|---|
| <b>Capot de l'imprimante ouvert.</b>  | L'imprimante est ouverte.  | Fermez le capot de l'imprimante.  |
| <b>Cartouche d'impression inadéquate ou manquante.</b>  | La cartouche d'impression n'est pas appropriée ou est absente.               | Installez une nouvelle cartouche d'impression, éteignez l'imprimante, puis rallumez-la.   |
| <b>Bourrage papier dans l'imprimante ou Le chariot s'est arrêté.</b>                          | Un bourrage papier s'est produit ou le chariot de l'imprimante s'est bloqué. | Eteignez l'imprimante. Dégagez le bourrage papier puis rallumez l'imprimante.   |
| <b>Plus de papier dans l'imprimante.</b>  | Votre imprimante n'a plus de papier.   | Chargez le papier dans l'imprimante puis appuyez sur le bouton <b>OK</b> ou <b>Continuer</b> sur l'imprimante.  |
| <b>Le format d'impression sélectionné est plus grand que le format de papier sélectionné.</b> | Le format d'impression est trop grand pour le format de papier sélectionné.  | Sur l'appareil photo, appuyez sur <b>OK</b> pour revenir à l'écran <b>Config d'impression</b> et sélectionnez un format d'impression correspondant au format de papier. |



| Message  | Cause possible  | Solution   |
|--|---|--|
| <b>Le format de papier sélectionné est trop grand pour l'imprimante.</b> | Le format de papier sélectionné est plus grand que le format maximum pris en charge par l'imprimante. | Sur l'appareil photo, appuyez sur <b>OK</b> pour revenir à l'écran <b>Config d'impression</b> et sélectionnez un format de papier adapté à l'imprimante.   |
| <b>L'impression sans marge n'est possible que sur papier photo.</b>      | Vous avez essayé d'effectuer une impression sans marge d'une image sur du papier ordinaire.           | Mettez du papier photo dans l'imprimante, ou appuyez sur <b>OK</b> sur l'appareil photo pour revenir à l'écran <b>Config d'impression</b> et sélectionnez un format de papier adapté à l'imprimante. |
| <b>Cette imprimante ne prend pas en charge l'impression sans marge.</b>  | L'imprimante ne prend pas en charge l'impression sans marge.  | Sur l'appareil photo, appuyez sur <b>OK</b> pour revenir à l'écran <b>Config d'impression</b> et sélectionnez un format d'impression plus petit.   |
| <b>Impression annulée.</b>   | Le travail d'impression a été annulé.   | Appuyez sur le bouton <b>OK</b> de l'appareil photo. Réitérez votre demande d'impression.  |

## Messages d'erreur affichés par l'ordinateur

| Message   | Cause possible  | Solution  |
|---|---|---|
| Echec de la connexion entre l'appareil d'imagerie et l'ordinateur   | L'appareil est connecté à l'ordinateur par un concentrateur USB.  | Essayez de connecter l'appareil directement à l'ordinateur ou de débrancher les autres périphériques reliés au concentrateur USB.   |
| Le logiciel ne parvient pas à extraire les informations relatives au menu Partage dans votre appareil photo | L'ordinateur a besoin d'enregistrer des fichiers sur la carte mémoire pendant la configuration de HP Instant Share, mais la carte mémoire est manquante, pleine ou verrouillée. | Installez une carte mémoire, libérez de l'espace sur la carte mémoire ou déverrouillez-la en faisant glisser le loquet de verrouillage de la carte en position déverrouillée. |
| L'ordinateur ne détecte pas l'appareil photo connecté   | L'appareil photo est éteint.  | Allumez l'appareil photo.   |

| Message   | Cause possible  | Solution   |
|---|---|--|
| L'ordinateur ne détecte pas l'appareil photo connecté (suite) | L'appareil photo ne fonctionne pas correctement.  | Essayez de connecter l'appareil photo directement sur une imprimante HP Photosmart ou toute autre imprimante HP dotée d'un port USB sur le panneau avant, puis imprimez une photo. Cela permet de vérifier que l'image, la carte mémoire, la connexion USB et le câble USB fonctionnent correctement.  |
|   | Le câble est mal raccordé.  | Assurez-vous que le câble est solidement connecté à l'ordinateur et à l'appareil photo.  |
|   | L'appareil photo est défini par le réglage <b>App. photo num.</b> dans le sous-menu <b>Configuration USB</b> du menu <b>Configurer</b> , mais l'ordinateur ne reconnaît pas l'appareil photo en tant que tel. | Modifiez le paramètre de <b>Configuration USB</b> et sélectionnez l'option <b>Lecteur de disque</b> dans le menu <b>Configurer</b> (voir page 94). Ainsi, l'appareil photo apparaît dans l'ordinateur comme une autre unité de disque et vous pouvez facilement copier les fichiers d'image de l'appareil photo sur le disque dur de l'ordinateur. |

| Message   | Cause possible   | Solution  |
|---|--|---|
| L'ordinateur ne détecte pas l'appareil photo connecté (suite) | L'appareil photo est relié à l'ordinateur par un concentrateur USB et celui-ci n'est pas compatible avec l'appareil photo. | Branchez l'appareil photo directement sur le port USB de l'ordinateur.                  |
|   | Vous utilisez la station d'accueil HP 8881 et vous avez oublié d'appuyer sur le bouton <b>Enregistrer/Imprimer</b> .       | Appuyez sur le bouton <b>Enregistrer/Imprimer</b> de la station d'accueil.              |
|   | La carte mémoire est verrouillée.  | Faites glisser le loquet de verrouillage de la carte mémoire en position déverrouillée. |
|   | Echec de la connexion USB.   | Redémarrez l'ordinateur.  |

# Tests d'auto-diagnostic de l'appareil photo

Si vous pensez que l'appareil photo est défaillant ou ne fonctionne pas correctement, vous pouvez utiliser un programme de diagnostic (11 tests différents) pour tenter de déterminer la cause du problème. Les éléments suivants sont testés : le flash, les voyants (DEL), les boutons, la prévisualisation, les couleurs de l'écran, le micro-écran, la lecture audio, l'enregistrement audio, la carte mémoire et la mémoire SDRAM.

**REMARQUE** Ces tests sont en anglais uniquement.

- 1 Eteignez l'appareil photo.
- 2 Appuyez sur le bouton **Flash** situé à l'arrière de l'appareil photo et maintenez-le enfoncé.
- 3 Allumez l'appareil photo tout en continuant à appuyer sur le bouton **Flash**. Un écran bleu intitulé **CAMERA SELF-DIAGNOSTICS** (Auto-diagnostics de l'appareil photo) s'affiche.
- 4 Suivez les instructions fournies pour effectuer la série de tests. Certains tests vous indiqueront l'échec ou la réussite du test, tandis que d'autres tests provoquent une action de l'appareil, et vous devrez vérifier si l'appareil a effectué correctement cette action. En cas d'échec d'un ou de plusieurs tests, notez le(s) test(s) concerné(s), afin de pouvoir fournir ces informations lorsque vous contacterez l'assistance HP. La série complète de tests ne dure que quelques minutes.
- 5 Pour quitter le programme de diagnostic à tout moment, éteignez simplement l'appareil photo.

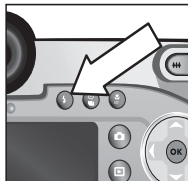

# Assistance

Cette section contient des informations relatives à l'assistance pour votre appareil photo numérique, notamment des informations sur le site Web de l'assistance, une description du processus d'assistance et les numéros de téléphone du support.

## Site Web HP Accessibility

Les clients handicapés peuvent obtenir de l'aide sur le site [www.hp.com/hpinfo/community/accessibility/prodserv](http://www.hp.com/hpinfo/community/accessibility/prodserv).

## Site Web HP Photosmart

Visitez les sites [www.photosmart.hp.com](http://www.photosmart.hp.com) ou [www.hp.com/photosmart](http://www.hp.com/photosmart) pour obtenir les informations suivantes :

- Conseils pour utiliser votre appareil photo avec plus d'efficacité et de créativité ;
- Mises à jour des pilotes et logiciels de votre appareil photo numérique HP ;
- Enregistrement de votre produit ;
- Abonnement aux bulletins d'informations, mises à jour des pilotes et logiciels et alertes d'assistance.

## Processus d'assistance

Le processus d'assistance HP fonctionne mieux si vous exécutez la procédure suivante dans l'ordre indiqué :

- 1 Lisez le chapitre relatif au dépannage de ce guide de l'utilisateur, qui commence à la page 100.
- 2 Visitez le site Web du Centre d'assistance clientèle HP pour obtenir de l'aide. Si vous avez un accès à Internet, vous pouvez obtenir toutes sortes d'informations sur votre appareil photo numérique. Visitez le site Web HP pour obtenir de l'aide sur le produit, des pilotes et des mises à jour logicielles à l'adresse [www.hp.com/support](http://www.hp.com/support).

L'assistance clientèle est disponible dans les langues suivantes : allemand, anglais, chinois simplifié, chinois traditionnel, coréen, espagnol, français, italien, japonais, néerlandais, portugais et suédois (les informations d'assistance pour le danois, le finnois et le norvégien sont disponibles en anglais uniquement).

- 3** Accédez au support en ligne HP. Si vous avez accès à Internet, contactez HP par e-mail en allant à l'adresse : [www.hp.com/support](http://www.hp.com/support). Vous recevrez une réponse personnelle d'un technicien de l'Assistance clientèle HP. L'assistance par e-mail est disponible dans les langues signalées sur ce site Web.
- 4** Contactez votre revendeur local HP. En cas de problème matériel, apportez l'appareil photo numérique à votre revendeur local HP. Ce service est gratuit pendant la période de garantie limitée de votre appareil photo numérique.
- 5** Contactez le Centre d'assistance clientèle HP pour obtenir une assistance téléphonique. Veuillez consulter le site Web suivant pour vérifier les détails et conditions de l'assistance téléphonique dans votre pays/région : [www.hp.com/support](http://www.hp.com/support). Soucieux d'améliorer constamment la qualité des services HP d'assistance téléphonique, nous vous conseillons de consulter régulièrement le site Web HP pour y trouver de nouvelles informations concernant les caractéristiques et la fourniture des services. Si vous ne parvenez pas à résoudre le problème à l'aide des options décrites plus haut, appelez HP alors que vous vous trouvez à proximité de votre ordinateur et de votre appareil photo. Pour accélérer le service, soyez prêt à communiquer les informations suivantes :
  - Le numéro de modèle de l'appareil photo numérique (situé à l'avant de l'appareil)

- Le numéro de série de l'appareil photo numérique (situé au-dessous de l'appareil)
- Le système d'exploitation de l'ordinateur
- La version du logiciel de l'appareil photo numérique (indiquée sur l'étiquette du CD de l'appareil photo)
- Les messages affichés au moment où le problème s'est produit

Les conditions applicables à l'assistance téléphonique HP sont sujettes à modification sans préavis.

Sauf indication contraire, l'assistance téléphonique est gratuite à partir de la date d'achat et pendant toute la durée de la période spécifiée.

| Régions         | Période d'assistance téléphonique gratuite |
|-----------------|--|
| Afrique         | 30 jours                                   |
| Amérique latine | 1 an                                       |
| Asie-Pacifique  | 1 an                                       |
| Canada          | 1 an                                       |
| Etats-Unis      | 1 an                                       |
| Europe          | 1 an                                       |
| Moyen-Orient    | 30 jours                                   |

## Assistance téléphonique aux Etats-Unis

L'assistance est disponible pendant et après la période de garantie.

Pendant la période de garantie, l'assistance téléphonique est gratuite. Appelez le (800) 474-6836.



L'assistance téléphonique aux Etats-Unis est disponible en anglais et en espagnol, 24 heures sur 24, 7 jours sur 7 (les jours et horaires de l'assistance peuvent changer sans préavis).

Après la période de garantie, appelez le (800) 474-6836. Le tarif applicable est de 25,00\$ par problème ; ce montant sera débité sur votre carte de crédit. Si vous estimez que votre produit HP a besoin d'une révision, appelez le Centre d'assistance clientèle HP, qui peut vous aider à déterminer si cela est nécessaire.

## **Assistance téléphonique en Europe, au Moyen-Orient et en Afrique**

Les numéros de téléphone et les réglementations des centres d'assistance clientèle HP peuvent changer. Consultez le site Web suivant pour vérifier les détails et conditions de l'assistance téléphonique dans votre pays/région : [www.hp.com/support](http://www.hp.com/support).

**Afrique du Sud** 086 000 1030 (depuis la RSA)  
+27-11 258 9301 (depuis l'étranger)

**Algérie** +213 (0) 61 56 45 43

**Allemagne** +49 (0)180 5652 180 (0,12 euro/minute)

**Arabie Saoudite** +966 800 897 14440

**Autriche** +43 (0) 820 87 4417

**Bahrein** +973 800 728

**Belgique** 070 300 005 (flamand)  
070 300 004 (français)

**Danemark** +45 70202845

**Egypte** +20 02 532 5222

**Emirats arabes unis** 800 4910

**Espagne** +34 902 010 059

**Fédération de Russie** +7 095 797 3520 (Moscou)  
+7 812 346 7997 (St Pétersbourg)

**Finlande** +358 (0)203 66 767

**France** +33 (0)892 6960 22 (0,34 euro/minute)

**Grèce** +30 10 60 73 603

**Hongrie** +36 (0)1 382 1111

**Irlande** 1890 923902

**Israël** +972 (0) 9 830 4848

**Italie** 848 800 871

**Luxembourg** 900 40 006 (français)  
900 40 007 (allemand)

**Maroc** +212 224 04747

**Norvège** +47 815 62 070

**Pays-Bas** 0900 20 20 165 (0,10 euros/minute)

**Pologne** +48 22 865 98 00

**Portugal** 808 201 492

**République tchèque** +42 (0)2 6130 7310

**Roumanie** +40 1 315 44 42

**Royaume-Uni** +44 (0) 870 010 4320

**Slovaquie** +421 2 6820 8080

**Suède** +46 (0)77 120 4765

**Suisse** 0848 672 672 (allemand, français, italien —  
Heures de pointe 0,08 CHF/Heures creuses 0,04 CHF)

**Tunisie** +216 1 891 222

**Turquie** +90 216 579 71 71

**Ukraine** +7 (380 44) 490 3520

## **Autres services d'assistance téléphonique dans le monde**

Les numéros de téléphone et les réglementations des centres d'assistance clientèle HP peuvent changer. Consultez le site Web suivant pour vérifier les détails et conditions de l'assistance téléphonique dans votre pays/région : [www.hp.com/support](http://www.hp.com/support).

**Amérique Centrale et Caraïbes** +1 800 711 2884

**Argentine** +54 0 810 555 5520

**Australie** +61 (3) 8877 8000 (ou (03) 8877 8000 en local)

**Brésil** +55 (11) 3747 7799 (agglomération de São Paulo)  
+55 0800 157751 (autres régions)

**Canada** +1 905 206 4663 (pendant la période de garantie)  
+1 877 621 4722 (hors période de garantie)

**Chili** +56 800 22 5547 (service après-vente informatique  
aux entreprises)  
+56 800 360 999 (service après-vente informatique  
aux particuliers)

**Chine** +86 (21) 3881 4518

**Colombie** +57 9 800 114 726

**Corée, République de** +82 (2) 3270 0700 (Séoul)  
0 80 999 0700 (hors Séoul)

**Etats-Unis** +86 (21) 3881 4518

**Guatemala** +502 1 800 999 5105

**Hong Kong SAR** +852 3002 8555

**Inde** 1 600 112267 ou +91 11 682 6035 (hindi et anglais)

**Indonésie** +62 (21) 350 3408

**Japon** 0570 000 511 (depuis le Japon)  
+81 3 3335 9800 (depuis l'étranger)

**Malaisie** +60 1 800 805 405

**Mexique** +52 58 9922 (Mexico)  
+52 01 800 472 6684 (autres régions)

**Nouvelle-Zélande** +64 (9) 356 6640

**Pérou** +51 0 800 10111

**Philippines** +63 (2) 867 3551

**Porto Rico** +1 877 2320 589

**Singapour** +65 6272 5300

**Taiwan** +886 0 800 010055

**Thaïlande** +66 (2) 661 4000

**Venezuela** +58 0 800 4746 8368

**Vietnam** +84 (0) 8 823 4530

# Annexe A :

## Piles et accessoires de l'appareil photo

### Gestion des piles

Votre appareil photo utilise quatre piles de type AA. Pour un résultat optimal, choisissez des piles photo lithium ou des piles NiMH rechargeables. Si vous devez utiliser des piles alcalines, choisissez des piles de type "ultra" ou "premium" au lieu de piles alcalines ordinaires.

Le tableau ci-dessous indique les différentes qualités de performance des piles selon les différents scénarios d'utilisation :







| Type d'utilisation                                    | Alcaline | Photo lithium | NiMH     |
|---|----------|---------------|----------|
| Peu fréquente (plus de 30 images par mois)            | Faible   | Correcte      | Bonne    |
| Peu fréquente (moins de 30 images par mois)           | Correcte | Bonne         | Correcte |
| Usage fréquent du flash, nombreuses prises de vue     | Faible   | Bonne         | Bonne    |
| Usage fréquent de la vidéo                            | Faible   | Bonne         | Bonne    |
| Utilisation fréquente du mode <b>Prévisualisation</b> | Faible   | Bonne         | Bonne    |
| Durée de vie des piles la plus longue                 | Faible   | Bonne         | Correcte |
| Utilisation à faible température/ en hiver            | Faible   | Bonne         | Correcte |

| Type d'utilisation                                 | Alcaline | Photo lithium | NiMH     |
|--|----------|---------------|----------|
| Utilisation peu fréquente (sans station d'accueil) | Correcte | Bonne         | Correcte |
| Utilisation peu fréquente (avec station d'accueil) | Correcte | Bonne         | Bonne    |
| Rechargement des piles                             | Non      | Non           | Oui      |

**REMARQUE** Si vous avez l'intention de ne pas utiliser l'appareil photo pendant une période prolongée (plus d'un mois), nous vous recommandons de retirer les piles.

## Indicateur de niveau des piles

Les niveaux de piles suivants peuvent s'afficher sur l'écran d'état, en mode **Prévisualisation**, en mode **Lecture** et lorsque l'appareil est connecté à un ordinateur ou à une imprimante.

| Icône   | Description  |
|---|--|
|                | Les piles disposent de 65 à 100 % de leur durée totale d'autonomie.  |
|                | Les piles disposent de 35 à 65 % de leur durée totale d'autonomie.   |
|                | Les piles disposent de 10 à 35 % de leur durée totale d'autonomie.   |
|              | Les piles disposent de moins de 10 % de leur durée totale d'autonomie. L'appareil photo va bientôt s'arrêter. Le mode <b>Prévisualisation</b> est désactivé. |
| <br>Clignote | Les piles sont épuisées. L'appareil va se mettre hors tension.   |
|              | L'appareil photo fonctionne sur le secteur (avec des piles pleines ou non rechargeables).  |
| Animation d'une pile en cours de remplissage  | L'appareil photo fonctionne sur le secteur et les piles sont en charge.  |

**REMARQUE** La précision de l'indicateur de niveau des piles est plus grande après quelques minutes d'utilisation. Lorsque l'appareil photo est éteint, les piles "récupèrent" et le niveau des piles affiché juste après l'allumage peut ne pas être aussi précis que celui affiché pendant l'utilisation.

Vous remarquerez peut-être que les icônes de niveau des piles peuvent varier avec le même jeu de piles. En effet, certains modes de fonctionnement comme le mode **Prévisualisation** et l'enregistrement vidéo consomment beaucoup plus d'énergie que d'autres ; les icônes de niveau des piles indiquent alors un niveau faible car le temps de fonctionnement des piles dans ces modes est réduit. Si vous passez dans un mode consommant moins d'énergie, par exemple le mode **Lecture**, l'icône de niveau des piles risque d'afficher un niveau plus élevé, indiquant un temps de fonctionnement restant des piles plus élevé si vous restez dans ce mode.

**REMARQUE** Lorsque les piles sont retirées de l'appareil photo, le réglage de la date et de l'heure est préservé pendant environ 10 minutes. Si l'appareil reste privé de piles pendant plus de 10 minutes, l'horloge est réglée sur la date et l'heure de dernière utilisation de l'appareil photo. Vous pouvez être invité à mettre à jour la date et l'heure.

## Piles rechargeables

Les piles NiMH (Nickel Metal Hydride) peuvent être rechargées à l'aide d'un chargeur. Les piles NiMH peuvent également être rechargées dans l'appareil photo lorsque celui-ci est connecté à un adaptateur secteur HP ou à une station d'accueil HP 888 1 disponibles en option.

Lorsque les batteries se rechargent, le voyant Alimentation/Mémoire situé à l'arrière de l'appareil photo clignote en vert. Les piles se rechargent complètement via l'adaptateur secteur HP ou la station d'accueil en 15 heures.

Quelques éléments à ne pas oublier si vous utilisez des piles NiMH :

- La première fois que vous utilisez un jeu de piles NiMH, assurez-vous qu'elles sont complètement chargées avant de les insérer dans l'appareil photo.
- Lors des premières utilisations de piles NiMH, vous pouvez peut-être constater que l'autonomie des piles n'est pas aussi importante que vous l'espérez. Les performances des piles s'améliorent et atteignent un niveau optimal après quatre à cinq cycles de déchargement/chargement complets. Au cours de cette période de "rodage", vous pouvez utiliser l'appareil photo normalement pour décharger les piles.
- Rechargez toujours les quatre piles NiMH en même temps. Une seule pile faible réduit l'autonomie des autres piles de l'appareil photo.
- Les piles NiMH se déchargent lorsqu'elles ne sont pas utilisées, qu'elles soient installées dans l'appareil photo ou pas. Si elles sont restées inutilisées plus de deux semaines, rechargez-les avant de les réutiliser. Même si vous n'utilisez pas les piles, il est conseillé de les recharger tous les six à douze mois pour prolonger leur durée de vie utile.



## Extension de la durée de vie des piles

- Réduisez au minimum l'utilisation du mode **Prévisualisation** de l'écran ainsi que l'enregistrement vidéo, en particulier si vous utilisez des piles alcalines.
- Utilisez le micro-écran du viseur plutôt que l'écran pour cadrer vos photos. Eteignez l'écran aussi souvent que possible.
- Vérifiez que le **capteur Eye Start** est défini sur **Activé** (voir page 90).
- N'utilisez le zoom qu'en cas de nécessité.
- Utilisez le paramètre **FLASH AUTOMATIQUE** plutôt que **FLASH ACTIVE** (page 35).
- Ne définissez pas **Extinction automatique** dans le menu **Configurer** sur **Jamais** (voir page 93).
- Evitez si possible d'éteindre l'appareil photo, puis de le rallumer immédiatement. Si vous pensez prendre en moyenne plus d'une photo toutes les cinq minutes, laissez l'appareil allumé : ne l'éteignez pas après chaque photo. Cela réduit le nombre de déploiements de l'objectif.
- Utilisez un adaptateur secteur ou une station d'accueil HP 8881 disponibles en option si l'appareil photo doit rester allumé pendant une période prolongée ou pour télécharger les photos sur un ordinateur ou une imprimante.

## Mise en veille et économie d'énergie

Pour économiser les piles, l'écran actif s'éteint automatiquement s'il n'y a pas d'activité sur les boutons pendant 60 secondes. Lorsque l'appareil photo se trouve en mode veille, appuyez sur n'importe quel bouton pour réactiver l'appareil. Si vous n'appuyez sur aucun bouton pendant l'état de veille, l'appareil photo s'éteint à l'issue de la durée définie dans le menu **Extinction automatique** (voir page 93), sauf s'il est relié à un ordinateur, une imprimante ou téléviseur.

# Achat d'accessoires pour l'appareil photo

Vous pouvez acheter les accessoires suivants pour votre appareil photo auprès de votre revendeur local ou en ligne à l'adresse [www.hpshopping.com](http://www.hpshopping.com) :

- **Station d'accueil HP Photosmart 8881**  
(C8881A, option #A2L aux Etats-Unis et au Canada, option #002 pour les autres pays) comprend :
  - Station d'accueil
  - Quatre piles NiMH rechargeables
  - Câble audio/vidéo
  - Câble USB pour la connexion sur un ordinateur ou une imprimante
  - Adaptateur secteur 6,6 V
- **Kit de démarrage de luxe pour appareil photo numérique HP Photosmart**  
(C8889A #A2L pour les Etats-Unis et le Canada, C8884B #UUS pour l'Europe continentale, C8884B #ABU pour le Royaume-Uni, C8889A #ABG pour l'Australie et C8889A #AB1 pour la Corée) comprend :
  - Chargeur de piles rapide (fourni avec adaptateur secteur 6,6 VCA et adaptateur pour allume-cigare) - charge les piles en 2 à 4 heures
  - Quatre piles NiMH rechargeables
  - Une carte mémoire SD de 32 Mo
  - Etui rembourré pour appareil photo

- **Kit de démarrage pour appareil photo numérique HP Photosmart**  
(Y1789B, option #A2L pour les Etats-Unis et le Canada, #UUS pour l'Europe continentale, #ABU pour le Royaume-Uni, #ABG pour l'Australie et #AB1 pour la Corée) comprend :
  - Chargeur de piles rapide (fourni avec adaptateur secteur 6,6 VCA - charges les piles en 2 à 4 heures)
  - Quatre piles NiMH rechargeables
  - Etui rembourré pour appareil photo
- **Adaptateur secteur HP Photosmart 6,6 VCA**  
(C8875A, option #001 pour les Etats-Unis et le Canada, #002 pour l'Europe, l'Australie, la Nouvelle-Zélande et la Corée) HP prend uniquement en charge les adaptateurs secteur HP et les autres accessoires agréés par HP)
- **Cartes mémoire SD HP Photosmart**  
(pour plus d'informations sur les cartes mémoire prises en charge, reportez-vous à la section **Stockage, page 153**)
  - Carte SD 32 Mo (C8895A)
  - Carte SD 64 Mo (C8896A)
  - Carte SD 128 Mo (C8897A)

Au moment de l'impression de ce manuel, des cartes 256 Mo et 512 Mo sont en cours de commercialisation par HP. Elles devraient être disponibles au détail dans les mêmes points de vente où vous avez trouvé les cartes répertoriées ci-dessus.

- **Adaptateur carte SD vers CF (C8885A - uniquement disponible aux Etats-Unis à partir du site [www.hpshopping.com](http://www.hpshopping.com))**
- **Etui rembourré HP Photosmart (C8906A)**

- **Câble accessoire audio/vidéo HP** pour connexion à un téléviseur.

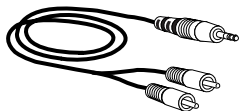

**REMARQUE** Vous pouvez également utiliser un adaptateur audio en Y doté de deux prises RCA à une extrémité et d'un connecteur mini-jack 1/8 pouce (3,175 mm) stéréo à l'autre extrémité. Il vous faudra également un adaptateur permettant de connecter le connecteur 1/8 po (3,175 mm) du câble et pouvant être branché sur le connecteur 3/32 po (2,38 mm) de l'appareil photo.



# Annexe B :

## Station d'accueil

### Prise en main de la station d'accueil





La station d'accueil HP Photosmart 8881 en option permet de transférer aisément les images sur votre ordinateur, d'imprimer des images directement sur une imprimante et d'afficher des images et des clips vidéo sur un téléviseur. De plus, si vous disposez de piles rechargeables dans l'appareil photo (fournies avec la station d'accueil), elles seront rechargées lorsque l'appareil photo se trouve dans la station d'accueil.

- 1 Suivez les instructions se trouvant sur le poster d'installation fourni avec la station d'accueil. Les étapes d'installation sont les suivantes :
  - Fixation du kit d'adaptation fourni avec votre appareil photo sur le haut de la station d'accueil.
  - Installation des piles NiMH rechargeables dans l'appareil photo.
  - Connexion de la source d'alimentation secteur à la station d'accueil.
  - Connexion de la station d'accueil à un ordinateur, une imprimante et/ou un téléviseur.

**REMARQUE** La première fois que vous utilisez les piles rechargeables, chargez-les complètement à l'aide de l'appareil photo avant d'utiliser celui-ci. La charge complète des piles peut prendre jusqu'à 15 heures.

La station d'accueil est dotée de quatre connecteurs à l'arrière :



| Icône   | Description   |
|---|---|
|   | Connecteur pour un adaptateur secteur HP  |
|  | Connecteur TV   |
|  | Connexion directe aux imprimantes HP DeskJet et Photosmart équipées d'un port USB |
|  | Connexion à votre ordinateur  |

Un volet coulissant protège les ports de connexion à l'imprimante et à l'ordinateur, afin d'éviter d'utiliser les deux connecteurs simultanément (la station d'accueil n'est pas un concentrateur USB).

**REMARQUE** La station d'accueil HP ne fonctionne que sur secteur (courant alternatif). Utilisez **UNIQUEMENT** l'adaptateur secteur HP et les câbles fournis avec celui-ci.

- 2** Avant de placer l'appareil photo sur la station d'accueil, retirez la protection en caoutchouc du connecteur pour station d'accueil situé en dessous de l'appareil photo, ainsi que tout câble connecté sur l'appareil photo.

- 3** Enfichez l'appareil dans la station d'accueil. La partie arrière de l'appareil photo doit se trouver à l'avant de la station d'accueil.





## Voyants et boutons de la station d'accueil

La station d'accueil est dotée d'un voyant sur la partie supérieure avant, indiquant le niveau de rechargement des piles. Lorsque ce voyant :

- **est allumé** - l'appareil photo se trouve sur la station d'accueil, la station d'accueil est alimentée et les piles sont complètement chargées (ou ne sont pas rechargeables) ;
- **clignote** - l'appareil photo se trouve sur la station d'accueil et les piles sont en cours de chargement ;
- **est éteint** - la station d'accueil n'est pas alimentée ou l'appareil photo ne se trouve pas sur la station d'accueil.

Deux boutons situés à l'avant de la station d'accueil permettent d'activer les connexions vers des appareils symbolisés par des icônes :

- Le bouton **Enregistrer/**

**Imprimer**  active la connexion à l'ordinateur ou à l'imprimante, en fonction du périphérique relié à la station d'accueil. Si le voyant clignote, une connexion entre l'appareil photo et l'ordinateur ou l'imprimante est active.

- Le bouton **TV**  permet d'activer la connexion TV et de lancer un diaporama des images contenues dans l'appareil photo. Si le voyant de ce bouton est allumé, la station d'accueil est connectée au téléviseur. Si ce voyant clignote, un signal audio/vidéo signal est envoyé au téléviseur.

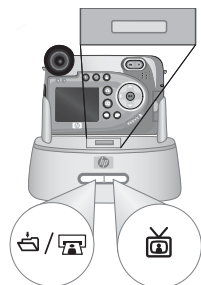

# Téléchargement d'images vers un ordinateur à l'aide de la station d'accueil

## 1 Vérifiez les points suivants :

- Le kit d'adaptation fourni avec l'appareil photo est placé sur la partie supérieure de la station d'accueil (voir poster d'installation de la station d'accueil).
- Le câble USB est connecté entre la station d'accueil et l'ordinateur, et le câble d'alimentation est branché sur la station d'accueil (voir le poster d'installation de la station d'accueil).
- Le logiciel Photo et imagerie HP est installé sur votre ordinateur (reportez-vous à la section **Installation des logiciels**, page 23).
- Si vous utilisez un Macintosh, la **Configuration USB** de l'appareil est définie sur **Lecteur de disque** dans le menu **Configurer** (reportez-vous à la section **Configuration USB**, page 94).

## 2 Placez l'appareil photo sur la station d'accueil. L'appareil photo s'allume automatiquement.

## 3 Appuyez sur le bouton **Enregistrer/Imprimer** sur la station d'accueil. Le logiciel HP de téléchargement d'images se lance alors sur votre ordinateur. Si vous avez réglé le logiciel pour qu'il télécharge automatiquement les images de l'appareil photo, celles-ci sont automatiquement téléchargées sur l'ordinateur. Sinon, dans la fenêtre **Bienvenue**, cliquez sur **Démarrer le téléchargement**. Les images sont téléchargées sur l'ordinateur et si des photos ont été sélectionnées sur l'appareil pour être imprimées (voir page 66) ou envoyées vers des destinations **HP Instant Share** (voir page 75), ces actions sont effectuées.

## 4 Lorsque la fenêtre de téléchargement indique **Terminé**, vos images ont été enregistrées et partagées. Vous pouvez retirer l'appareil photo de la station d'accueil ou l'y laisser pour recharger ses piles (s'il contient des piles rechargeables).

# Impression d'images à l'aide de la station d'accueil





## 1 Vérifiez les points suivants :

- Le kit d'adaptation fourni avec l'appareil photo est placé sur la partie supérieure de la station d'accueil (reportez-vous au poster d'installation de la station d'accueil).
- Le câble USB est connecté entre la station d'accueil et l'imprimante, et le câble d'alimentation est branché sur la station d'accueil (voir le poster d'installation de la station d'accueil).
- L'imprimante est allumée et le papier chargé.

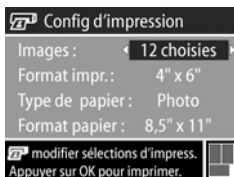
## 2 Placez l'appareil photo sur la station d'accueil. L'appareil photo s'allume automatiquement.

## 3 Appuyez sur le bouton Enregistrer/Imprimer de la station d'accueil. Le menu **Config d'impression** s'affiche sur l'appareil photo. Si vous avez déjà sélectionné des images à imprimer à l'aide du bouton



Imprimer , le nombre d'images sélectionné est indiqué dans le menu **Config d'impression**. Sinon, l'appareil affiche la mention **Images : TOUTES** est affiché. Pour sélectionner ou modifier la sélection d'images à imprimer, appuyez sur le bouton **Imprimer**, parcourez les images à l'aide des boutons  , puis utilisez les boutons   pour choisir le nombre d'exemplaires à imprimer pour chaque image. Lorsque vous avez terminé, appuyez sur le bouton **Imprimer** à nouveau pour revenir au menu **Config d'impression**.

- 4** Si tous les paramètres du menu **Config d'impression** semblent corrects, appuyez sur **OK** sur l'appareil photo pour lancer l'impression. Vous pouvez également modifier les paramètres d'impression dans le menu **Config d'impression** à l'aide des touches fléchées de l'appareil photo, puis suivre les instructions à l'écran pour commencer l'impression.



**REMARQUE** Un aperçu avant impression s'affiche dans le coin inférieur droit de l'écran **Config d'impression**, décrivant la mise en page qui sera utilisée pour l'impression des images. Cet aperçu est mis à jour à mesure que vous modifiez les réglages de **Format impr.** et de **Format papier**.

## Affichage des images sur un téléviseur à l'aide de la station d'accueil

- 1** Vérifiez les points suivants :

- Le kit d'adaptation fourni avec l'appareil photo est placé sur la partie supérieure de la station d'accueil (voir poster d'installation de la station d'accueil).
- Le câble audio/vidéo est connecté entre la station d'accueil et le téléviseur, et le câble d'alimentation est branché sur la station d'accueil (voir le poster d'installation de la station d'accueil)

- 2** Votre appareil photo envoie un signal vidéo NTSC ou PAL vers le téléviseur. Le format NTSC est principalement utilisé en Amérique du Nord et au Japon. Le format PAL est essentiellement utilisé en Europe. Ce réglage est effectué lors de la sélection de la langue de l'appareil photo. Pour connaître le réglage actuel ou changer le format du signal vidéo, accédez à l'option **Configuration TV** du menu **Configurer** (voir page 95).

- 3 Votre appareil photo sera la source du signal envoyé vers le téléviseur (comme un magnétoscope ou un caméscope). Pour cette raison, vous devez régler le téléviseur de sorte qu'il accepte un signal d'entrée vidéo provenant d'une source externe (votre appareil photo) et non de l'antenne hertzienne ou du boîtier de raccordement au câble. Pour plus d'informations, consultez le manuel de l'utilisateur de votre téléviseur.
- 4 Placez l'appareil photo sur la station d'accueil. L'appareil photo s'allume automatiquement.
- 5 Appuyez sur le bouton TV  de la station d'accueil. L'appareil photo lance un diaporama : il affiche chaque image et lit les éventuels commentaires sonores ou clips vidéo qui y sont associés, puis passe à l'image suivante. Vous pouvez également parcourir les images manuellement en appuyant sur les boutons ◀ ▶ de l'appareil photo. Pour arrêter le diaporama, appuyez à nouveau sur le bouton TV .

**REMARQUE** L'écran de l'appareil photo s'éteint lorsque ce dernier est connecté à un téléviseur. Toutefois, vous pouvez toujours utiliser les menus **Lecture** et **Partage**. Ces menus s'affichent sur l'écran du téléviseur.



# Annexe C :

## Caractéristiques techniques

| Caractéristique        | Description   |
|------------------------|---|
| Résolution             | Images fixes : <ul style="list-style-type: none"><li>• 5,26 MP (2668 par 1970 pixels en tout)</li><li>• 5,08 MP (2608 par 1952 pixels réels)</li></ul> Clips vidéo : <ul style="list-style-type: none"><li>• 288 par 208 pixels en tout</li></ul>           |
| Capteur                | CCD Diagonale 9,04 mm (format 4:3)  |
| Profondeur de couleur  | 36 bits (12 bits x 3 couleurs)  |
| Objectif               | Longueur focale : <ul style="list-style-type: none"><li>• Grand angle — 7,6 mm</li><li>• Téléobjectif — 61 mm</li></ul> Diaphragme : <ul style="list-style-type: none"><li>• Grand angle — f/2,8 à f/11,3</li><li>• Téléobjectif — f/3,1 à f/12,4</li></ul> |
| Filetage de l'objectif | Diamètre 55 mm pouvant accueillir des objectifs et des filtres en option (adaptateur pour objectif nécessaire - reportez-vous au catalogue Tiffen fourni avec l'appareil photo)   |
| Visueur                | Micro-écran couleurs séquentiel VGA avec zoom 1/4 et contrôle dioptrique  |

| Caractéristique             | Description   |                 |                |                |                |             |       |       |       |              |       |       |       |
|-----------------------------|---|-----------------|----------------|----------------|----------------|-------------|-------|-------|-------|--------------|-------|-------|-------|
| Capteur Eye Start du viseur | <ul style="list-style-type: none"> <li>● Distance minimale d'activation : 30 mm</li> <li>● Distance maximale d'activation : 55 mm</li> <li>● Distance maximale de désactivation : 70 mm</li> </ul>  |                 |                |                |                |             |       |       |       |              |       |       |       |
| Zoom                        | Zoom optique 8x, zoom numérique 7x  |                 |                |                |                |             |       |       |       |              |       |       |       |
| Mise au point               | <ul style="list-style-type: none"> <li>● Mise au point automatique TTL</li> <li>● Grand angle — 0,1 m à l'infini.</li> <li>● Téléobjectif — 0,9 m à l'infini.</li> <li>● Options de mise au point : <b>NORMAL</b> (par défaut), <b>MACRO</b>, <b>INFINI</b>, <b>MISE AU POINT MANUELLE</b></li> </ul>   |                 |                |                |                |             |       |       |       |              |       |       |       |
| Vitesse d'obturation        | 1/2000 à 16 secondes  |                 |                |                |                |             |       |       |       |              |       |       |       |
| Logement pour trépied       | Oui   |                 |                |                |                |             |       |       |       |              |       |       |       |
| Flash intégré               | Flash intégré, chargement en 3 secondes   |                 |                |                |                |             |       |       |       |              |       |       |       |
| Portée du flash             | <p><b>Zoom</b></p> <table border="1"> <thead> <tr> <th><u>Position</u></th> <th><u>ISO 100</u></th> <th><u>ISO 200</u></th> <th><u>ISO 400</u></th> </tr> </thead> <tbody> <tr> <td>Grand angle</td> <td>2,4 m</td> <td>3,4 m</td> <td>4,8 m</td> </tr> <tr> <td>Téléobjectif</td> <td>2,2 m</td> <td>3,0 m</td> <td>4,4 m</td> </tr> </tbody> </table> | <u>Position</u> | <u>ISO 100</u> | <u>ISO 200</u> | <u>ISO 400</u> | Grand angle | 2,4 m | 3,4 m | 4,8 m | Téléobjectif | 2,2 m | 3,0 m | 4,4 m |
| <u>Position</u>             | <u>ISO 100</u>  | <u>ISO 200</u>  | <u>ISO 400</u> |                |                |             |       |       |       |              |       |       |       |
| Grand angle                 | 2,4 m   | 3,4 m           | 4,8 m          |                |                |             |       |       |       |              |       |       |       |
| Téléobjectif                | 2,2 m   | 3,0 m           | 4,4 m          |                |                |             |       |       |       |              |       |       |       |
| Flash externe               | Non   |                 |                |                |                |             |       |       |       |              |       |       |       |
| Options de flash            | Flash désactivé, Flash automatique, Auto yeux rouges, Flash activé, Flash activé yeux rouges, Nuit, Nuit avec yeux rouges   |                 |                |                |                |             |       |       |       |              |       |       |       |
| Ecran                       | Ecran couleur 2 pouces rétroéclairé, LCD TFT polysilicone de 557 sur 234 points (130 338 points)  |                 |                |                |                |             |       |       |       |              |       |       |       |



| Caractéristique | Description  |
|-----------------|--|
| <b>Stockage</b> | <ul style="list-style-type: none"> <li>● Logement pour carte mémoire</li> <li>● Une carte mémoire SD de 32 Mo incluse.</li> <li>● L'appareil photo prend en charge les cartes mémoire SD (Secure Digital) et certaines cartes mémoire MMC (MultiMediaCard™). Seules les cartes MMC reconnues compatibles avec la spécification MultiMediaCard™ de janvier 2000 sont prises en charge. Les cartes mémoire MMC compatibles comportent le logo  MultiMediaCard™.</li> <li>● Il est recommandé d'utiliser des cartes SD : celles-ci sont plus rapides que les cartes MMC pour la lecture et l'écriture de données.</li> <li>● Il est possible que l'appareil photo puisse accepter les cartes mémoire d'une capacité pouvant atteindre 2 Go, bien qu'HP ait uniquement testé les cartes d'une capacité maximale de 512 Mo, les cartes 1 Go et 2 Go n'étant pas encore disponibles. Les cartes d'une capacité supérieure à 2 Go ne fonctionnent pas. Une carte haute capacité n'a pas d'impact sur les performances de l'appareil en tant que tel, mais un grand nombre de fichiers (plus de 300) augmente le temps d'allumage de l'appareil photo.</li> <li>● Le nombre d'images pouvant être enregistrées en mémoire dépend des paramètres de qualité d'image (voir <b>Capacité de la carte mémoire</b>, page 158).</li> </ul> |

| Caractéristique            | Description   |
|----------------------------|---|
| Options de capture d'image | <ul style="list-style-type: none"> <li>● <b>Image fixe</b> (par défaut)</li> <li>● <b>Retardateur</b> — image fixe ou clip vidéo pris après un délai de 10 secondes</li> <li>● <b>Retardateur - 2 prises de vue</b> — image fixe prise après un délai de 10 secondes, suivie d'une seconde image 3 secondes plus tard</li> <li>● <b>Rafale</b> — l'appareil photo prend des photos jusqu'à ce que le tampon soit plein (généralement 4 à 6 photos)</li> <li>● <b>Vidéo</b> — 15 trames par seconde (incluant le son), longueur maximale de 1 minute</li> </ul>  |
| Capture audio              | <p>Avec des images fixes :</p> <ul style="list-style-type: none"> <li>• EXIF 2.2 à une fréquence d'échantillonnage minimale de 22,05 KHz.</li> <li>• Vous pouvez enregistrer un commentaire sonore d'une durée maximale de 60 secondes en maintenant le <b>déclencheur</b> enfoncé après la prise d'une photo (non disponible en mode <b>Rafale</b> ou <b>Retardateur</b>).</li> <li>• Un commentaire sonore (durée maximale 60 secondes) peut être ajouté à une image à l'aide du menu <b>Lecture</b>.</li> </ul> <p>Avec les clips vidéo :</p> <ul style="list-style-type: none"> <li>• Le son est enregistré automatiquement, en même temps que les images.</li> <li>• Fréquence d'échantillonnage minimale de 22,05 KHz MPEG1</li> <li>• Echantillonnage bilinéaire jusqu'à 44,1 KHz</li> </ul> |
| Mode d'exposition, options | Auto (par défaut), <b>Action</b> , <b>Paysage</b> , <b>Portrait</b> , <b>Priorité ouvert.</b> , <b>Priorité vitesse</b> , <b>Vidéo</b>  |

| Caractéristique                | Description   |
|--------------------------------|---|
| Compensation de l'exposition   | Définissable manuellement, entre -3,0 et +3,0 EV (Exposure Value) par incréments de 1/3.                                  |
| Balance des blancs, options    | Auto (par défaut), Soleil, Ombre, Tungstène, Fluorescente, Manuelle   |
| Mesure AE, options             | Moyenne, Pondérée (par défaut), Point   |
| Paramètres de sensibilité ISO  | Auto (par défaut), 100, 200, 400  |
| Flash numérique                | Désact. (par défaut), Faible, Elevé   |
| Paramètres de couleurs         | Couleur (par défaut), Noir et blanc, Sépia  |
| Paramètres de résolution       | <ul style="list-style-type: none"> <li>● 5MP - 2608 x 1952 (valeur par défaut)</li> <li>● 1MP - 1296 x 976</li> </ul>     |
| Options de compression         | <ul style="list-style-type: none"> <li>★★★ — Optimale</li> <li>★★ — Supérieure (par défaut)</li> <li>★ — Bonne</li> </ul> |
| Paramètres de saturation       | Faible, Moyen (par défaut), Elevé   |
| Paramètres de piqué            | Faible, Moyen (par défaut), Elevé   |
| Paramètres de contraste        | Faible, Moyen (par défaut), Elevé   |
| Agrandissement en mode lecture | Agrandit une image fixe à 150x sur l'écran  |

| Caractéristique       | Description  |
|-----------------------|--|
| Options d'impression  | Le bouton <b>Imprimer</b>  permet de sélectionner les images stockées dans l'appareil photo à imprimer automatiquement (jusqu'à 99 exemplaires de l'image) lorsque l'appareil photo est connecté à un ordinateur ou à certaines imprimantes HP.   |
| Format de compression | <ul style="list-style-type: none"> <li>● Format JPEG (EXIF) pour les images fixes</li> <li>● MPEG1 pour les clips vidéo</li> </ul>   |
| Interfaces            | <ul style="list-style-type: none"> <li>● USB Mini-AB : connexion USB (A vers Mini-B) vers un ordinateur ou connexion USB (Mini-A vers B) vers certaines imprimantes (toute imprimante HP Photosmart ou imprimante HP dotée d'un port USB sur le panneau avant)</li> <li>● Sortie A/V (prise stéréo 2,5 mm) vers TV</li> <li>● Entrée CC 5,9 à 6,6 VCC à 2000 mA</li> <li>● Station d'accueil HP Photosmart 8881</li> </ul> |
| Capteur d'orientation | Oui  |
| Normes                | <ul style="list-style-type: none"> <li>● Transfert PTP (15740)</li> <li>● Transfert MSDC</li> <li>● NTSC/PAL</li> <li>● JPEG</li> <li>● MPEG1</li> <li>● DPOF 1.1</li> <li>● EXIF 2.2</li> <li>● DCF 1.0</li> </ul>  |

| Caractéristique            | Description  |
|----------------------------|--|
| <b>Alimentation</b>        | <p>L'appareil photo consomme 8 watts (1300 mA à 6,2 VCC) au maximum.</p> <p>Les sources d'alimentation sont les suivantes :</p> <ul style="list-style-type: none"> <li>● 4 piles AA (4 piles AA non rechargeables fournies) ou adaptateur secteur HP disponible en option. Piles prises en charge : photo lithium, alcalines "ultra" ou "premium" ou NiMH rechargeables. Les piles NiMH peuvent être rechargées dans l'appareil photo à l'aide de l'adaptateur secteur HP ou de la station d'accueil HP disponibles en option.</li> <li>● Adaptateur secteur HP en option (reportez-vous à la section <b>Achat d'accessoires pour l'appareil photo</b>, page 139 pour connaître les références selon votre zone géographique) : <ul style="list-style-type: none"> <li>• Entrée : 100 à 240 VCA</li> <li>• Sortie : 5,9 à 6,6 VCC à 2000 mA</li> </ul> </li> <li>● Station d'accueil HP Photosmart 8881 en option (reportez-vous à la section <b>Achat d'accessoires pour l'appareil photo</b>, page 139 pour connaître les références selon votre zone géographique)</li> </ul> <p>Chargement dans l'appareil avec l'adaptateur secteur HP (en option) ou la station d'accueil HP (100 % en 15 heures).</p> <p>Gestion automatique avancée de l'alimentation.</p> |
| <b>Dimensions externes</b> | 115 mm (L) sur 85 mm (l) sur 85 mm (H)<br>(mesures appareil éteint et flash rentré)  |
| <b>Poids</b>               | 300 grammes sans les piles   |

| Caractéristique        | Description   |
|------------------------|---|
| Plages de températures | En fonctionnement :<br>5 à 45 °C,<br>15 à 85 % d'humidité relative<br><br>Stockage :<br>-30 à 65 °C,<br>15 à 90 % d'humidité relative |
| Garantie               | Garantie HP de 1 an (échange)   |

## Capacité de la carte mémoire

Le tableau suivant indique le nombre approximatif d'images fixes qui peuvent être stockées sur une carte mémoire SD de 32 Mo selon les réglages de **résolution** et de **compression** disponibles dans le menu **Capture** (voir page 56).

**REMARQUE** La taille réelle des fichiers et le nombre d'images fixes qui peuvent être stockées sur la carte mémoire varient en fonction du contenu de chaque image fixe.

|                                | Résolution de 5 MP -<br>2608 x 1952 | Résolution de 1 MP -<br>1296 x 976 |
|--------------------------------|-------------------------------------|------------------------------------|
| *** -<br>Compression optimale  | 11 images<br>(2,6 Mo chacune)       | 23 images<br>(1,25 Mo chacune)     |
| ** -<br>Compression supérieure | 23 images<br>(1,25 Mo chacune)      | 48 images<br>(600 Ko chacune)      |
| * -<br>Compression bonne       | 48 images<br>(600 Ko chacune)       | 96 images<br>(300 Ko chacune)      |

# Index

## A

- accessoires pour l'appareil
  - photo 139
- adaptateur secteur
  - achat 140
  - connecteur sur l'appareil photo 17
  - numéro de référence HP 157
- adaptateur secteur HP
  - achat 140
  - connecteur sur l'appareil photo 17
- adaptateur secteur, HP
  - achat 140
  - connecteur sur l'appareil photo 17
- affichage d'images et de clips
  - vidéo sur un téléviseur 88
- agrandissement d'une image 72
- aide de l'assistance
  - clientèle 126
- aide en ligne pour les options du menu capture 46
- aide pour les options du menu capture 46
- alimentation
  - caractéristiques 157
  - icônes de niveau des piles 134
  - marche/arrêt 20
  - paramètre extinction automatique 93
  - voyant 13
- appareil photo
  - caractéristiques 151

- marche/arrêt 20
- réinitialisation 99
- test d'auto-diagnostic 125
- appareil photo, accessoires 139
- assistance aux utilisateurs 126
- assistance clientèle 126
- assistance technique 126
- assombrir une image 47
- audio/vidéo (TV)
  - câble 141
  - connecteur 87
- Av (priorité à l'ouverture), paramètre 44

## B

- balance des blancs manuelle, réglage 50
- balance des blancs, réglage 48
- bouton imprimer
  - description 14
  - utilisation 66
- bouton lecture, description 14
- bouton OK, description 14
- bouton ON/OFF,
  - description 14
- bouton partager 14, 76
- boutons
  - station d'accueil 145
  - sur l'appareil photo 12
- boutons fléchés sur le sélecteur 13

## C

- capteur d'orientation 65

- caractéristiques 151
- carte mémoire
  - achat 140
  - capacité images 57, 59, 158
  - images restantes 26, 65
  - installation 19
  - réglage de la compression, effet du 59
  - résolution, effet de 57
  - suppression d'images, de commentaires sonores seulement ou de clips vidéo 71
  - types et tailles de cartes mémoire pris en charge 153
  - volet 13
- clips vidéo
  - enregistrement 32
  - lecture 70
  - suppression 71
- commentaires sonores
  - enregistrement 31, 70
  - lecture 70
  - suppression 71
- compensation de l'exposition, réglage 47
- compression bonne, réglage 58
- compression optimale, réglage 58
- compression supérieure, réglage 58
- compression, réglage 58
- connecteurs
  - audio/vidéo (TV) 87
  - descriptions 16, 17
  - station d'accueil 144
- connecteurs, descriptions 17

- connexions
  - à la station d'accueil 143
  - à un ordinateur 83
  - à un téléviseur 87
  - en tant que MSDC (Mass Storage Device Class) USB 94
- contraste, réglage 61
- contrôle dioptrique 14, 22
- cordon du protège-objectif
  - mise en place 17
- couleur des images, réglage 56
- courroie
  - attache sur l'appareil photo 15
  - mise en place sur l'appareil photo 18

## D

- date et heure, réglage 21, 93
- déclencheur
  - description 15
  - verrouillage de l'exposition et de la mise au point 27
- diaphragme, réglage 44
- diaporama, affichage sur un téléviseur 88

## E

- éclaircir une image 47
- écran
  - bouton prévisualisation 14
  - description 14
  - écran d'état 20
  - modification de la luminosité 92
  - utilisation 25
- écran actif, utilisation 25



- écran d'état 20
- écrans, utilisation du micro-écran ou de l'écran 25
- enregistrement
  - clips vidéo 32
  - commentaires sonores 31, 70
- espace restant sur la carte
  - mémoire 26, 65
- étalonnage de la couleur des images 50
- exposition automatique, remplacer 43
- eye start
  - emplacement du capteur 14
  - réglage 90

## F

- fichiers
  - effet du paramètre de compression sur la taille 59
  - effet du paramètre de résolution sur la taille 57
  - effet du zoom numérique sur la taille 34
  - résolution, réglage 57
  - suppression sur la carte mémoire 71

## flash

- bouton 13
- description du flash rétractable 15
- paramètres 35
- portée 152
- utilisation 35
- flash désactivé 37
- flash numérique, réglage 54

- flash rétractable
  - description 15
  - utilisation 35
- format de compression 156
- formatage de la carte mémoire 71

## H

- haut-parleur, description 15
- heure et date, réglage 21, 93
- HP Instant Share
  - bouton partager 14, 76
  - description 11, 75
  - marche/arrêt 76
  - personnalisation du menu
    - partage 76
  - sélectionner les images pour les destinations HP Instant Share 80
  - utilisation du menu
    - partage 79
- HP, sites Web 126

## I

- images
  - à l'aide de la station d'accueil 146
  - agrandissement 72
  - assombrissement 47
  - compression, réglage 58
  - éclaircissement 47
  - enregistrement de
    - commentaires sonores 31
  - flash numérique, réglage 54
  - lumière insuffisante/
    - excessive 47
  - mesure AE, réglage 51

- mode d'exposition,
  - réglage 43
- nombre d'images enregistrées
  - sur la carte
  - mémoire 57, 59, 158
- nombre de photos
  - restantes 26, 65
- propriétés de l'image en mode lecture 73
- réglage de la balance des blancs 48
- réglage de la saturation 59
- réglage des couleurs 56
- réglage du contraste 61
- réglage du piqué 60
- résolution, réglage 56
- sensibilité ISO, réglage 52
- suppression 71
- teinte colorimétrique 50
- téléchargement de l'appareil photo vers l'ordinateur 83
- images fixes, prise de vue 30
- impression d'images
  - à l'aide de la station d'accueil 147
  - sélection d'images pour une impression directe 66
  - utilisation de HP Instant Share 75
- impression directe
  - impression d'images à l'aide de la station d'accueil 147
  - impression d'images de l'appareil photo vers une imprimante ou un ordinateur 85
  - sélection des images 66

- imprimante
  - connexion de la station d'accueil à 144
- indicateur de niveau, piles 134
- installation
  - carte mémoire 19
  - cordon du protège-objectif 17
  - courroie 18
  - logiciels 23, 24
  - piles 18

## L

- langue
  - modification du réglage 96
  - sélection au démarrage 21
- lecteur de disque, appareil photo en tant que 94
- lecture
  - bouton lecture 14
  - utilisation 63
- lecture de commentaires sonores ou de clips vidéo 70
- logement pour trépied, description 17
- logiciels supplémentaires 24
- logiciels, installation 23, 24
- longues expositions, réduction du bruit 45
- luminosité - LCD
  - réglage 92

## M

- marche/arrêt
  - alimentation 20
  - appareil photo, sons 90
  - écran 25
  - HP Instant Share 76
  - lecture 63
  - micro-écran dans le viseur 25

- menu capture
  - aide pour les options de menu 46
  - utilisation 45
- menu configurer, utilisation 89
- menu lecture, utilisation 67
- menus
  - capture 45
  - configurer 89
  - lecture 67
  - partage 79
- messages
  - affichés par l'ordinateur 122
  - sur l'appareil photo 112
- messages d'erreur
  - affichés par l'ordinateur 122
  - sur l'appareil photo 112
- mesure AE, réglage 51
- micro-écran dans le viseur
  - contrôle dioptrique 22
  - emplacement 14
  - utilisation 25
- microphone, description 16
- mise au point
  - bougé 33
  - bouton 13
  - parenthèses, utilisation 27
  - priorité de recherche 41
  - réglage infini 41
  - réglage macro 40
  - réglage mise au point
    - manuelle 41, 42
  - réglage normal 40
  - réglages 40
  - valeurs possibles 152
  - verrouillage 29

- mode d'exposition
  - réglage 43
  - sélecteur 15

## N

- nombre d'images sur la carte mémoire 57, 59, 158
- nombre de photos restantes 26, 65
- nombre de photos restantes sur la carte mémoire 26, 65

## O

- ordinateur
  - connexion de l'appareil photo à 83
  - connexion de la station d'accueil à 144
- ordinateur Macintosh
  - connexion 83, 146
  - installation des logiciels 24
  - logiciels supplémentaires 24
  - paramètre USB sur l'appareil photo 94
- ouverture, réglage 44

## P

- paramètre extinction automatique 93
- paramètre révision instantanée 92
- paramètres
  - mémorisés 96
  - réinitialiser 97
- paramètres mémorisés 96
- parenthèses sur l'écran de prévisualisation 27
- partage des photos 75

- partage, menu
  - configurer 76
  - description 79
  - personnalisation 76
  - sélectionner les images pour les destinations HP Instant Share 80
  - utilisation 79
- PC sous Windows
  - connexion 83, 146
  - installation des logiciels 23
  - logiciels supplémentaires 24
- piles
  - extension de la durée de vie 137
  - indicateur de niveau 134
  - installation 18
  - rechargeables 135
  - types à utiliser 133
  - volet sur l'appareil 17
- piles AA 133
- piles alcalines 133
- piles NiMH 133
- piles photo lithium 133
- piles rechargeables 135
- piqué, réglage 60
- plage de vitesses
  - d'obturation 152
- portée du flash 152
- prévisualisation
  - bouton 14
  - description 26
- priorité à l'ouverture (Av), paramètre 44
- priorité vitesse (Tv), réglage 44
- prises de vue
  - enregistrement de commentaires sonores 31

- partage 75
- prises de vue fixes 30
- retardateur 38
- problèmes, dépannage 99
- propriétés de l'image, utilisation 73

## R

- rafale
  - bouton 13
  - utilisation 39
- réduction de l'effet yeux rouges, description 37
- réglage action 43
  - priorité déclenchement 2 secondes 45
- réglage de la mise au point
  - macro 40
- réglage de la mise au point normale 40
- réglage de mise au point infini 41
- réglage des sons de l'appareil 90
- réglage mise au point manuelle 41, 42
- réglage paysage 44
- réglage portrait 44
- réglage vidéo 44
- réinitialisation de l'appareil photo 99
- réinitialiser paramètres 97
- remplacer l'exposition automatique 43
- résolution des problèmes 99
- résolution, réglage 56
- retardateur
  - bouton 13

- utilisation 38
- voyant 16
- revisualisation des images 63

## S

- saturation, réglage 59
- sélecteur avec boutons fléchés,  
description 13
- sélecteur de mode 15
- sélection des images
  - pour les destinations HP  
Instant Share 80
  - pour une impression  
directe 66
- sensibilité ISO, réglage 52
- sites Web HP 126
- sons de l'appareil 90
- sous-exposition d'une image 47
- station d'accueil
  - achat 139
  - afficher sur un téléviseur 148
  - boutons 145
  - connecteur sur l'appareil  
photo 17
  - connexion 143
  - description 11
  - impression à partir de 147
  - kit d'adaptation 12, 143
  - télécharger des images 146
- support produit 126
- suppression
  - pendant l'affichage  
instantané 30
  - photos et clips vidéo de la  
carte mémoire 71
  - son uniquement 71
- surexposition d'une image 47

## T

- télécharger des images
  - à l'aide de la station  
d'accueil 146
  - de l'appareil photo vers  
l'ordinateur 83
- test de diagnostic 125
- TV (téléviseur)
  - bouton de la station  
d'accueil 145
  - câble permettant de connecter  
l'appareil photo 141
  - connecteur sur l'appareil  
photo 16
  - connexion de l'appareil  
photo à 87
  - connexion de la station  
d'accueil à 144
  - connexion de la station  
d'accueil à 148
  - paramètre configuration 95
- Tv priorité vitesse, réglage 44

## U

- USB
  - connecteur sur l'appareil  
photo 16
  - connecteur sur la station  
d'accueil 144
  - paramètre configuration 94

## V

- valeurs possibles
  - compensation de l'exposition  
155
  - diaphragme 151
  - flash 152
  - mise au point 152
  - réglages de mise au point 40

- viseur, description 14
- visualisation des images 63
- voyant alimentation/mémoire, description 13
- voyant d'aide à la mise au point 16
  - réglage 91
- voyant de mémoire 13
- voyants (DEL) sur l'appareil photo
  - alimentation/mémoire 13
  - retardateur 16
  - voyant d'aide à la mise au point 16, 91
- voyants clignotants sur l'appareil photo 13, 16

## Z

- zoom
  - bouton zoom, description 13
  - caractéristiques 152
  - numérique 34
  - optique 33
- zoom arrière et zoom avant, commandes 13
- zoom numérique 34
- zoom optique 33
- zoom sur l'image 72