

**Nikon**

FOTOCAMERA DIGITALE

**D5100**

---

Manuale di riferimento

It

Grazie per avere scelto una fotocamera reflex (SLR) digitale Nikon a obiettivo singolo. Assicuratevi di leggere attentamente tutte le istruzioni per ottenere prestazioni ottimali dalla fotocamera e conservatele in modo che chiunque faccia uso del prodotto possa consultarle.

### **Simboli e convenzioni**

Per facilitarvi nella ricerca delle informazioni necessarie, sono stati adottati i seguenti simboli e convenzioni:



Questa icona indica avvertenze; informazioni che devono essere lette prima dell'uso per evitare danni alla fotocamera.



Questa icona indica note; informazioni che devono essere lette prima di utilizzare la fotocamera.



Questa icona indica riferimenti ad altre pagine del presente manuale.

### **Impostazioni della fotocamera**

Le spiegazioni fornite nel presente manuale prevedono l'uso delle impostazioni predefinite.

### **Guida**

Utilizzate la funzione di guida integrata nella fotocamera per assistenza sulle voci di menu e su altri argomenti. Per ulteriori dettagli, fate riferimento a pagina 11.

#### **Per la vostra sicurezza**

Prima di utilizzare la fotocamera per la prima volta, leggete le istruzioni nella sezione "Per la vostra sicurezza" (📖 x-xv).

# Dove cercare

Per ricercare gli argomenti che vi interessano potete consultare le seguenti sezioni:

-  **Sommario** .....  **iv**
-  **Messaggi di errore** .....  **224**
-  **Indice di "Domande e risposte" ...**  **ii**
-  **Risoluzione dei problemi** .....  **220**
-  **Indice** .....  **237**

 <b>Introduzione</b>	 <b>1</b>
 <b>Fotografia di base</b>	 <b>25</b>
 <b>Altro sulla fotografia (Tutti i modi)</b>	 <b>35</b>
 <b>Modi P, S, A ed M</b>	 <b>61</b>
 <b>Live View</b>	 <b>99</b>
 <b>Registrazione e visualizzazione di filmati</b>	 <b>107</b>
 <b>Effetti speciali</b>	 <b>115</b>
 <b>Ulteriori informazioni sulla riproduzione</b>	 <b>123</b>
 <b>Collegamenti</b>	 <b>137</b>
 <b>Menu visione play</b>	 <b>149</b>
 <b>Menu di ripresa</b>	 <b>151</b>
 <b>Personalizzazioni</b>	 <b>156</b>
 <b>Menu impostazioni</b>	 <b>167</b>
 <b>Menu di ritocco</b>	 <b>176</b>
 <b>Impostazioni recenti/</b>  <b>Mio Menu</b>	 <b>192</b>
 <b>Note tecniche</b>	 <b>197</b>

# Indice di "Domande e risposte"

Questo indice di "Domande e risposte" è utile per trovare informazioni in base agli argomenti.



## Scatto di fotografie



### Modi di ripresa e opzioni di inquadratura

Esiste una procedura rapida e semplice per scattare istantanee  ?	26-29
In che modo è possibile modificare rapidamente le impostazioni per diversi tipi di scene?	30-34
È possibile utilizzare effetti speciali durante lo scatto?	115-121
È possibile scegliere un tempo di posa (modo S)?	63
È possibile scegliere un diaframma (modo A)?	64
Come è possibile effettuare esposizioni lunghe (modo M)?	66
Come si possono registrare scatti multipli come fotografia unica?	78
È possibile inquadrare fotografie sul monitor (live view)?	99-106
È possibile registrare filmati?	107-109



### Modi di scatto

È possibile scattare foto una alla volta o in sequenza rapida?	35
Come è possibile scattare foto utilizzando l'autoscatto o un comando a distanza?	37
È possibile ridurre gli effetti sonori dello scatto in ambienti silenziosi?	35



### Messa a fuoco

È possibile scegliere la modalità di messa a fuoco della fotocamera?	39, 42
È possibile selezionare il punto AF?	43



### Qualità e dimensione immagine

In che modo è possibile scattare foto da stampare in grandi dimensioni?	47-49
In che modo è possibile salvare un maggior numero di foto sulla card di memoria?	



### Esposizione

È possibile schiarire o scurire le foto?	70
In che modo è possibile conservare i particolari in ombra e in condizioni di luminosità elevata?	74, 76



### Utilizzo del flash

È possibile impostare il flash in modo che si attivi automaticamente quando occorre?	
Come si disattiva il flash?	50-53
Come è possibile evitare l'effetto "occhi rossi"?	



## Visualizzazione delle fotografie



### Visione play

Com'è possibile visualizzare le foto sulla fotocamera?	123
Come visualizzare ulteriori informazioni su una fotografia?	124-128
È possibile visualizzare le fotografie in una presentazione automatica?	136
È possibile visualizzare le foto su un televisore?	146-148
È possibile proteggere le foto per evitare che vengano cancellate accidentalmente?	132



### Cancellazione

Come è possibile cancellare fotografie indesiderate?	133-135
--	---------



## Ritocco di fotografie



Come è possibile creare copie ritoccate delle fotografie?	176–191
Come è possibile rimuovere l'effetto "occhi rossi"?	178
Com'è possibile creare copie JPEG di foto RAW (NEF)?	183
È possibile sovrapporre due foto NEF (RAW) per ottenere un'unica immagine?	181–182
È possibile creare una copia di una foto che assomigli a un dipinto?	186
È possibile accorciare i filmati della fotocamera o memorizzare immagini fisse di filmati?	111–113



## Menu e impostazioni



Come si regolano le impostazioni nella visualizzazione informazioni?	5–6
Come si usano i menu?	11–13
Come visualizzare i menu in un'altra lingua?	19, 171
Come si può impedire lo spegnimento dei display?	160
Come si mette a fuoco nel mirino?	23
È possibile visualizzare un reticolo in quadratura nel monitor?	103
Come si imposta l'orologio della fotocamera?	19, 170
Come si esegue la formattazione delle card di memoria?	22
Come si procede per ripristinare le impostazioni predefinite?	58, 152, 157
Esiste un modo per impedire che la fotocamera produca un segnale acustico?	161
Com'è possibile visualizzare la guida per un menu o un messaggio?	11, 224



## Collegamenti



Come si copiano le fotografie sul computer?	137–138
In che modo è possibile stampare le foto?	139–145
È possibile stampare la data di registrazione sulle foto scattate?	141, 145, 163



## Manutenzione e accessori opzionali



Quali card di memoria è possibile utilizzare?	207
Quali obiettivi è possibile utilizzare?	197
Quali flash esterni opzionali (lampeggiatori) è possibile utilizzare?	202
Quali altri accessori sono disponibili per la fotocamera?	206
Quali sono i software disponibili per questa fotocamera?	38
A cosa serve il tappo oculare fornito?	38
Come si pulisce la fotocamera?	209
Dove posso portare la fotocamera per assistenza e riparazioni?	209

# Sommario

Indice di "Domande e risposte".....	ii
Per la vostra sicurezza.....	x
Avvisi.....	xii













## Introduzione 1

---

Introduzione alla fotocamera .....	1
Corpo macchina della fotocamera .....	1
Ghiera di selezione modo .....	3
Il monitor.....	4
La visualizzazione informazioni .....	5
La ghiera di comando.....	7
Mirino .....	10
Menu della fotocamera.....	11
Utilizzo dei menu della fotocamera .....	12
Primi passi.....	14
Ricarica della batteria .....	14
Inserimento della batteria .....	15
Collegamento di un obiettivo .....	17
Impostazioni di base.....	19
Inserimento di una card di memoria .....	21
Formattazione della card di memoria.....	22
Regolazione della messa a fuoco del mirino.....	23

## Fotografia di base 25

---

Livello della batteria e capacità della card.....	25
Fotografia "Inquadra e scatta" (Modo  e  ) .....	26
Fotografia creativa (modi scena) .....	30
Ghiera di selezione modo .....	30
 Ritratto .....	30
 Paesaggio .....	30
 Bambini .....	31
 Sport.....	31
 Macro Close-Up .....	31
Altre scene.....	32
 Ritratto notturno .....	32
 Paesaggio notturno .....	32
 Feste/interni.....	32
 Spiaggia/neve .....	33
 Tramonto .....	33
 Aurora/crepuscolo.....	33

🐾 Ritratto animali domestici .....	33
🕯 Lume di candela .....	34
🌸 Fiori .....	34
🍂 Colori autunnali .....	34
🍽 Alimenti .....	34

## Altro sulla fotografia (Tutti i modi)

**35**

Modo di scatto .....	35
Modi autoscatto e comando a distanza .....	37
Messa a fuoco .....	39
Modo messa a fuoco .....	39
Modo Area AF .....	42
Selezione punti AF .....	43
Blocco della messa a fuoco .....	44
Messa a fuoco manuale .....	45
Qualità e dimensione immagine .....	47
Qualità dell'immagine .....	47
Dimensione dell'immagine .....	49
Uso del flash incorporato .....	50
Modo flash .....	51
Sensibilità ISO .....	54
Foto intervallate .....	56
Ripristino delle impostazioni predefinite .....	58

## Modi P, S, A ed M

**61**

Tempo di posa e diaframma .....	61
Modo <b>P</b> (Auto programmato) .....	62
Modo <b>S</b> (Auto a priorità di tempi) .....	63
Modo <b>A</b> (Auto a priorità di diaframmi) .....	64
Modo <b>M</b> (Manuale) .....	65
Esposizione .....	68
Misurazione esposimetrica .....	68
Blocco esposizione automatica .....	69
Compensazione dell'esposizione .....	70
Compensazione flash .....	72
Conservazione dei particolari in luminosità elevata e ombre .....	74
D-Lighting attivo .....	74
High Dynamic Range (HDR) .....	76

Esposizione multipla .....	78
Bilanciamento del bianco.....	81
Taratura del bilanciamento del bianco.....	83
Premisurazione manuale .....	84
Bracketing .....	88
Picture Control .....	91
Selezione di un Picture Control .....	91
Modifica dei Picture Control .....	92
Creazione dei Picture Control personalizzati.....	95
Condivisione dei Picture Control personalizzati.....	97

## **Live View** **99**

---

Inquadratura tramite monitor .....	99
Messa a fuoco nel modo live view .....	100

## **Registrazione e visualizzazione di filmati** **107**

---

Registrazione di filmati.....	107
Visualizzazione di filmati .....	110
Modifica di filmati .....	111
Rifilatura dei filmati .....	111
Salvataggio di fotogrammi selezionati .....	113

## **Effetti speciali** **115**

---

Ripresa con effetti speciali .....	115
🌙 Visione notturna .....	116
🎨 Bozzetto a colori .....	116
🏠 Effetto miniatura .....	116
🎨 Selezione colore .....	117
🌑 Silhouette .....	117
☀️ High key .....	117
🌑 Low key .....	117
Opzioni disponibili nel modo live view .....	118

## **Ulteriori informazioni sulla riproduzione** **123**

---

Riproduzione a pieno formato .....	123
Informazioni sulla foto .....	124
Riproduzione miniature .....	129
Riproduzione calendario .....	130
Uno sguardo più da vicino: zoom in riproduzione .....	131
Protezione contro la cancellazione delle fotografie.....	132



Cancellazione di fotografie.....	133
Riproduzione a pieno formato, delle miniature e del calendario .....	133
Menu di visione play.....	134
Slide Show .....	136

## Collegamenti

137



Collegamento a un computer .....	137
Prima di collegare la fotocamera .....	137
Collegamento della fotocamera.....	138
Stampa di fotografie .....	139
Collegamento della stampante .....	139
Stampa di fotografie singole .....	140
Stampa di più foto.....	142
Creazione di un ordine di stampa DPOF: impostazioni di stampa .....	144
Visualizzazione delle fotografie su un televisore.....	146
Dispositivi con definizione standard .....	146
Dispositivi ad alta definizione .....	147

## Guida ai menu

149

▣ Il menu visione play: <i>gestione delle immagini</i> .....	149
Cartella di visione play .....	149
Opzioni di visualizzaz. in play .....	150
Mostra foto scattata .....	150
Ruota foto verticali .....	150
📷 Il menu di ripresa: <i>opzioni di ripresa</i> .....	151
Reset menu di ripresa.....	152
Cartella di memorizzazione.....	152
Controllo distorsione auto.....	153
Spazio colore .....	153
NR su esposizioni lunghe.....	154
NR su ISO elevati.....	154
Impostazioni sensibilità ISO .....	155
✎ Personalizzazioni: <i>regolazione fine impostazioni della fotocamera</i> .....	156
Reset personalizzazioni.....	157
a: Autofocus .....	158
a1: Selezione priorità AF-C.....	158
a2: Illuminatore AF incorporato .....	158
a3: Telemetro graduato .....	159
b: Esposizione.....	159
b1: Step EV in esposizione .....	159
c: Timer/Blocco AE.....	159
c1: Pulsante di scatto AE-L .....	159
c2: Timer di autospegnimento .....	160

c3: Autoscatto.....	160
c4: Tempo attesa com. distanza.....	161
d: Ripresa/Display .....	161
d1: Segnale acustico .....	161
d2: Display ISO .....	161
d3: Numerazione sequenza file.....	162
d4: Esposizione posticipata .....	162
d5: Stampa data.....	163
e: Bracketing/Flash .....	164
e1: Controllo flash incorporato .....	164
e2: Opzioni auto bracketing.....	165
f: Controlli .....	165
f1: Funzione pulsante $\odot$ /Fn.....	165
f2: Funzione pulsante AE-L/AF-L .....	166
f3: Rotazione inversa ghiera .....	166
f4: Blocco scatto con slot vuoto .....	166
f5: Indicatori invertiti.....	166
<b>Y</b> Il menu impostazioni: <i>impostazioni fotocamera</i> .....	167
Luminosità monitor.....	168
Formato di visualizzazione info .....	168
Display info automatico.....	170
Standard video.....	170
Riduzione dello sfarfallio .....	170
Fuso orario e data .....	170
Lingua (Language).....	171
Commento foto .....	171
Rotazione auto immagine .....	172
Foto di riferimento "Dust off" .....	172
GPS .....	174
Caricamento Eye-Fi.....	175
Versione firmware.....	175
<b>🔧</b> Il menu ritocco: <i>creazione di copie ritoccate</i> .....	176
Creazione di copie ritoccate .....	177
D-Lighting.....	178
Correzione occhi rossi .....	178
Rifila.....	179
Monocromatico .....	179
Effetti filtro.....	180
Bilanciamento colore .....	181
Sovrapposizione immagini.....	181
Elaborazione NEF (RAW) .....	183
Ridimensiona.....	184
Ritocco rapido .....	185
Raddrizzamento .....	185
Controllo distorsione .....	185
Fisheye .....	186

Disegna contorno .....	186
Bozzetto a colori .....	186
Distorsione prospettica .....	187
Effetto miniatura .....	188
Selezione colore .....	189
Confronto affiancato .....	191
 Impostazioni recenti/  Mio Menu .....	192
Mio Menu .....	192

## Note tecniche

197

---

Obiettivi compatibili .....	197
Obiettivi CPU compatibili .....	197
Obiettivi senza CPU compatibili .....	199
Flash esterni opzionali (lampeggianti) .....	202
Sistema di illuminazione creativa Nikon (CLS) .....	203
Altri accessori .....	206
Card di memoria approvate .....	207
Collegamento di un connettore di alimentazione e di un adattatore CA .....	208
Cura della fotocamera .....	209
Conservazione .....	209
Pulizia .....	209
Filtro passa-basso .....	210
Cura della fotocamera e delle batterie: precauzioni .....	214
Impostazioni disponibili .....	216
Capacità della card di memoria .....	218
Programma di esposizione (Modo <b>P</b> ) .....	219
Risoluzione dei problemi .....	220
Display .....	220
Ripresa (tutti i modi) .....	220
Ripresa ( <b>P, S, A, M</b> ) .....	222
Visione play .....	223
Varie .....	223
Messaggi di errore .....	224
Specifiche .....	227
Durata della batteria .....	236
Indice .....	237

# Per la vostra sicurezza











Per evitare eventuali danni al vostro prodotto Nikon o possibili lesioni a voi stessi o a terzi, vi preghiamo di leggere integralmente le seguenti precauzioni di sicurezza prima di utilizzare questa attrezzatura. Conservate le istruzioni in modo che chiunque faccia uso del prodotto possa consultarle.

Le conseguenze che possono derivare da una mancata osservanza delle precauzioni presentate in questa sezione sono contrassegnate dal seguente simbolo:



Questa icona indica avvisi importanti. Per evitare eventuali lesioni, leggete tutti gli avvisi prima dell'utilizzo del prodotto Nikon.

## ■ AVVISI

-  **Fate in modo che il sole rimanga fuori dell'inquadratura**  
Durante la ripresa di soggetti in controluce, fate in modo che il sole rimanga fuori dall'inquadratura. La luce del sole che converge nella fotocamera quando il sole viene inquadrato o si trova vicino al bordo dell'inquadratura potrebbe provocare un incendio.
-  **Non guardate il sole attraverso il mirino**  
Inquadrare direttamente il sole o altre fonti di luce intense attraverso il mirino può provocare danni permanenti alla vista.
-  **Uso del comando di regolazione diottrica del mirino**  
Quando regolate il comando di regolazione diottrica guardando dentro al mirino, fate attenzione a non mettervi il dito nell'occhio.
-  **In caso di malfunzionamento, spegnete immediatamente la fotocamera**  
Nel caso di fuoriuscita di fumo o di odori inconsueti provenienti dall'attrezzatura o dall'adattatore CA (accessorio opzionale), scollegate immediatamente l'adattatore CA e rimuovete la batteria, prestando attenzione a non ustionarvi. Continuare a utilizzare la fotocamera in tali condizioni può provocare lesioni. Dopo aver rimosso la batteria, portate l'attrezzatura presso un Centro Assistenza Nikon per gli opportuni controlli.
-  **Non utilizzate in presenza di gas infiammabili**  
Per evitare il rischio di esplosioni o incendi, non utilizzate attrezzature elettroniche in ambienti saturi di gas infiammabili.
-  **Tenete lontano dalla portata dei bambini**  
La mancata osservanza di questa precauzione può provocare lesioni.
-  **Non tentate di smontare la fotocamera**  
Il contatto con i componenti interni del prodotto può provocare lesioni. In caso di malfunzionamento, il prodotto deve essere riparato esclusivamente da personale qualificato. Qualora il prodotto si rompesse in seguito a caduta o altri incidenti, rimuovete la batteria e/o l'adattatore CA e portate il prodotto presso un Centro Assistenza Nikon per le opportune riparazioni.
-  **Non avvolgete la cinghia attorno al collo di neonati o bambini**  
L'avvolgimento della cinghia della fotocamera attorno al collo di neonati o bambini può causare soffocamento.
-  **Osservate le dovute precauzioni nell'utilizzo del flash**
- L'utilizzo della fotocamera con il flash molto vicino alla pelle o ad altri oggetti può provocare ustioni.
  - L'utilizzo del flash molto vicino agli occhi del soggetto può provocare danni temporanei alla vista. Prestate particolare attenzione quando fotografate neonati o bambini, in quanto il flash non deve essere utilizzato a una distanza inferiore ad un metro dal soggetto.
-  **Evitate ogni contatto con i cristalli liquidi**  
Se il monitor dovesse rompersi, prestate attenzione a non ferirvi con i vetri rotti ed evitate che i cristalli liquidi entrino in contatto con la pelle, gli occhi o la bocca.

 **Osservate le necessarie precauzioni nel maneggiare le batterie**

Le batterie possono perdere liquidi o esplodere se maneggiate in modo inopportuno. Se utilizzate con questo prodotto, osservate le seguenti precauzioni:

- Utilizzate esclusivamente batterie idonee all'attrezzatura in uso.
- Non mettete in corto circuito e non smontate la batteria.
- Assicuratevi che il prodotto sia spento prima di sostituire la batteria. Se state utilizzando un adattatore CA, assicuratevi che sia scollegato.
- Non inserite la batteria al contrario o con le polarità invertite.
- Non esponete la batteria a fiamme o calore eccessivo.
- Non immergete e non esponete la batteria ad acqua.
- Riposizionate il copricontatti quando trasportate la batteria. Evitate di trasportare o conservare la batteria insieme ad oggetti metallici come collane o forcine.
- Le batterie sono soggette a perdita di liquidi quando sono completamente scariche. Per evitare danni al prodotto, rimuovete la batteria quando la carica si esaurisce.
- Quando la batteria non viene utilizzata, inserite il copricontatti e conservatela in un luogo fresco e asciutto.
- Immediatamente dopo l'uso oppure quando il prodotto viene utilizzato con l'alimentazione a batterie per un periodo prolungato, la batteria può surriscaldarsi. Prima di rimuovere la batteria, spegnete la fotocamera ed attendete che la batteria si raffreddi.
- Interrompete immediatamente l'utilizzo se notate cambiamenti nello stato della batteria, come perdita di colore o deformazione.

 **Osservate le necessarie precauzioni nel maneggiare il caricabatterie**

- Mantenete il prodotto asciutto. In caso di mancata osservanza di questa precauzione, possono verificarsi incendi o scosse elettriche.
- Non mettere in cortocircuito i terminali del caricabatterie. La mancata osservanza di questa precauzione potrebbe causare surriscaldamento o arrecare danni al caricabatterie.
- Se si accumula della polvere sopra o in prossimità dei componenti metallici del connettore, rimuovetela con un panno asciutto. Continuare a utilizzare la fotocamera in tali condizioni può provocare incendi.
- Non avvicinarsi al caricabatterie durante i temporali. In caso di mancata osservanza di questa precauzione, possono verificarsi scosse elettriche.
- Non maneggiare il connettore o il caricabatterie con le mani bagnate. In caso di mancata osservanza di questa precauzione, possono verificarsi scosse elettriche.
- Non utilizzate con convertitori o adattatori progettati per convertire la tensione elettrica in un'altra o con invertitori CC-CA. La mancata osservanza di questa precauzione potrebbe arrecare danni al prodotto o causare surriscaldamento o incendi.

 **Utilizzate cavi appropriati**

Per il collegamento dei cavi agli spinotti di entrata o di uscita, usate solo i cavi forniti di commercializzati da Nikon adatti a tale scopo, al fine di mantenere il prodotto conforme alle normative.

 **CD-ROM**

I CD-ROM contenenti software e manuali non devono essere riprodotti in attrezzature CD audio. Riprodurre CD-ROM in un lettore CD audio può causare lesioni all'udito o danni all'attrezzatura.

# Avvisi

- È severamente vietata la riproduzione, trasmissione, trascrizione, inserimento in un sistema di reperimento di informazioni, traduzione in qualsiasi lingua, in qualsiasi forma e con qualsiasi mezzo, anche parziale, dei manuali in dotazione con il presente prodotto, senza previa autorizzazione scritta di Nikon.
- Nikon si riserva il diritto di modificare le specifiche tecniche relative ad hardware e software contenute nei presenti manuali in qualsiasi momento e senza preavviso.
- Nikon declina ogni responsabilità per qualsiasi danno provocato dall'utilizzo di questo prodotto.
- Pur avendo tentato di rendere il più completa e accurata possibile la presente documentazione, vi preghiamo di segnalare eventuali errori od omissioni al vostro rivenditore Nikon più vicino (indirizzi forniti separatamente).

## Avviso per gli utenti residenti in Europa

### ATTENZIONE

RISCHIO DI ESPLOSIONE SE LE BATTERIA VIENE SOSTITUITA CON UNA BATTERIA DI TIPO NON CORRETTO. SMALTIMENTO DELLE BATTERIE SECONDO LE ISTRUZIONI.

Questo simbolo indica che il presente prodotto deve essere smaltito negli appositi contenitori di rifiuti.



Le seguenti istruzioni sono rivolte esclusivamente agli utenti di paesi europei:

- Il presente prodotto deve essere smaltito nell'apposito contenitore di rifiuti. Non smaltire insieme ai rifiuti domestici.
- Per ulteriori informazioni, vi preghiamo di contattare le autorità locali responsabili dello smaltimento dei rifiuti.

Questo simbolo sulla batteria indica che la batteria deve essere smaltita negli appositi contenitori di rifiuti.



Le seguenti istruzioni sono rivolte esclusivamente agli utenti di paesi europei:

- Le presenti batterie, dotate di questo simbolo o meno, devono essere smaltite nell'apposito contenitore di rifiuti. Non smaltire insieme ai rifiuti domestici.
- Per ulteriori informazioni, vi preghiamo di contattare le autorità locali responsabili dello smaltimento dei rifiuti.

### **Avviso concernente il divieto di copia e riproduzione**

È opportuno notare che il semplice possesso di materiale digitale copiato o riprodotto tramite scanner, fotocamere digitali o altri dispositivi può essere perseguito legalmente.

- **Oggetti la cui copia o riproduzione è vietata per legge**

È severamente vietata la copia o riproduzione di banconote, monete, obbligazioni statali o locali, anche nell'eventualità in cui si tratti di riproduzioni di campioni.

È vietata la copia o riproduzione di banconote, monete o titoli in circolazione all'estero.

È vietata la copia o riproduzione di francobolli e cartoline non timbrati emessi dallo stato senza autorizzazione dell'organo di competenza.

È vietata la copia o riproduzione di francobolli emessi dallo stato e di documentazioni e certificazioni stipulate secondo legge.

- **Avvertenze per copie o riproduzioni specifiche**

Lo Stato ha pubblicato precauzioni sulla copia e riproduzione di titoli di credito emessi da aziende private (azioni, ricevute, assegni, certificati ecc.), abbonamenti o coupon di viaggio, salvo i casi in cui un numero minimo di copie è necessario ai fini contabili dell'azienda stessa. È inoltre vietata la copia o riproduzione di passaporti emessi dallo Stato, licenze emesse da organi pubblici e gruppi privati, carte d'identità e biglietti, come abbonamenti o buoni pasto.

- **Osservate le indicazioni sul copyright**

La copia o riproduzione di prodotti artistici coperti da copyright quali libri, brani musicali, dipinti, xilografie, stampe, mappe, disegni, film e fotografie è regolata dalle leggi nazionali ed internazionali sul copyright. Non utilizzate il presente prodotto per produrre copie illegali o infrangere le leggi sul copyright.

### **Smaltimento di dispositivi di memorizzazione dati**

La cancellazione di foto o la formattazione di schede di memoria o altri dispositivi di memorizzazione non comporta l'eliminazione totale dei dati delle foto. I file cancellati possono talvolta essere recuperati dai dispositivi di memorizzazione di dati tramite l'utilizzo di software disponibili in commercio, quindi potenzialmente potrebbero essere utilizzati per usi fraudolenti e non conformi alle leggi sulla tutela dei dati personali. Il rispetto della privacy di tali dati è responsabilità dell'utente.

Prima di smaltire un dispositivo di memorizzazione dati o trasferirne la proprietà, eliminate tutti i dati utilizzando un software di eliminazione permanente in commercio oppure formattate il dispositivo e riempitelo nuovamente di foto prive di informazioni personali (ad esempio foto nere o scattate puntando il cielo). Accertatevi anche di sostituire le immagini selezionate per la premisurazione manuale del bilanciamento del bianco (☐ 84). Nel caso di distruzione fisica dei dispositivi di memorizzazione dati, prestate particolare attenzione a non ferirvi o danneggiare oggetti.

### **AVC Patent Portfolio License**

QUESTO PRODOTTO È CONCESSO IN LICENZA IN CONFORMITÀ ALLA AVC PATENT PORTFOLIO LICENSE PER USO PERSONALE E NON COMMERCIALE DELL'UTENTE PER (i) LA CODIFICA VIDEO IN CONFORMITÀ CON LO STANDARD AVC ("AVC VIDEO") E/O (ii) LA DECODIFICA DI FILMATI AVC PRECEDENTEMENTE CODIFICATI DA UN UTENTE NELL'AMBITO DI ATTIVITÀ PERSONALI E NON COMMERCIALI E/O OTTENUTI DA UN FORNITORE AUTORIZZATO DI FILMATI AVC. NON VIENE CONCESSA NESSUN'ALTRA LICENZA PER QUALSIASI ALTRO UTILIZZO, NÉ ESPLICITA NÉ IMPLICITA. PER ULTERIORI INFORMAZIONI RIVOLGERSI A MPEG LA, L.L.C. VISITARE IL SITO <http://www.mpegla.com>



### **Utilizzate esclusivamente accessori elettronici di marca Nikon**

Le fotocamere Nikon sono progettate per essere conformi agli standard più elevati e includono una circuizione elettronica complessa. Solo gli accessori elettronici di marca Nikon (compresi caricabatterie, batterie, adattatori CA e accessori per i flash) certificati specificatamente da Nikon per l'utilizzo con questa fotocamera digitale Nikon sono progettati e testati per funzionare in conformità con i requisiti operativi e di sicurezza di tale circuizione elettronica.

L'utilizzo di accessori elettronici di altre marche potrebbe danneggiare la fotocamera e rendere nulla la garanzia Nikon. L'utilizzo di batterie ricaricabili agli ioni di litio di terze parti prive dell'ologramma Nikon riportato a destra potrebbe impedire il normale funzionamento della fotocamera o provocare surriscaldamento, innesco di fiamma, rotture o perdite di liquido.

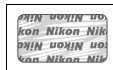

Per ulteriori informazioni sugli accessori di marca Nikon, rivolgetevi a un rivenditore di zona autorizzato Nikon.

#### **✔ Utilizzate esclusivamente accessori di marca Nikon**

Solo gli accessori di marca Nikon certificati specificatamente da Nikon per l'utilizzo con la fotocamera digitale Nikon sono progettati e testati per funzionare in conformità con i requisiti operativi e di sicurezza previsti. L'UTILIZZO DI ACCESSORI DI ALTRE MARCHE POTREBBE DANNEGGIARE LA FOTOCAMERA E RENDERE NULLA LA GARANZIA NIKON.

#### **✍ Manutenzione della fotocamera e degli accessori**

La fotocamera è un apparecchio di precisione che richiede una manutenzione regolare. Nikon consiglia di rivolgersi al rivenditore presso cui è stato effettuato l'acquisto o a un centro assistenza autorizzato Nikon per un controllo della fotocamera ogni 1–2 anni e per una revisione ogni 3–5 anni (le operazioni di controllo e revisione sono a pagamento). Se la fotocamera viene utilizzata a livello professionale, è particolarmente importante sottoporla a controlli e revisioni frequenti. Durante il controllo e la revisione, è necessario fornire anche tutti gli eventuali accessori regolarmente utilizzati con la fotocamera, come gli obiettivi o i flash esterni opzionali.

#### **✍ Prima di scattare foto importanti**

Prima di utilizzare la fotocamera in occasioni importanti (quali matrimoni o prima di portare la fotocamera in viaggio), eseguite uno scatto di prova per accertarvi che la fotocamera funzioni correttamente. Nikon declina ogni responsabilità per eventuali danni o perdite provocati da un possibile malfunzionamento del prodotto.

#### **✍ Apprendimento costante**

Come parte integrante dell'impegno di Nikon per un "apprendimento costante" nell'ambito dell'assistenza ai prodotti, sono disponibili informazioni in continuo aggiornamento sui seguenti siti Web:

- **Per utenti negli Stati Uniti:** <http://www.nikonusa.com/>
- **Per utenti in Europa e Africa:** <http://www.europe-nikon.com/support/>
- **Per utenti in Asia, Oceania e Medio Oriente:** <http://www.nikon-asia.com/>

Visitate questi siti per tenervi aggiornati sulle informazioni più recenti riguardanti il prodotto, suggerimenti, risposte alle domande frequenti (FAQ) e consigli generali sulle tecniche fotografiche e di elaborazione digitale. Per ulteriori informazioni, rivolgetevi al vostro rivenditore Nikon di fiducia. Vedere il seguente sito per informazioni sui contatti: <http://imaging.nikon.com/>





# Introduzione

## Introduzione alla fotocamera

Prendetevi alcuni minuti per familiarizzare con i controlli e i display della fotocamera. Vi consigliamo di mettere un segnalibro in questa sezione per poterla reperire facilmente anche nel corso della lettura del manuale.

### Corpo macchina della fotocamera

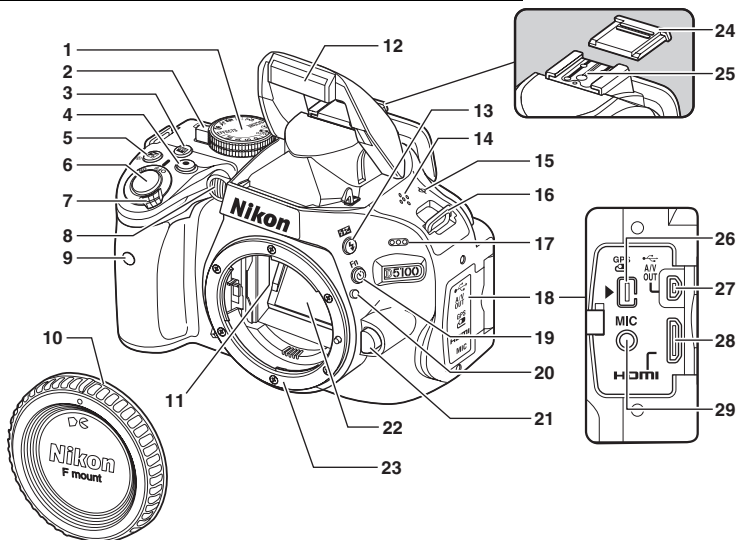

<b>1</b> Ghiera di selezione modo.....3	<b>10</b> Tappo corpo .....206	<b>21</b> Pulsante di sblocco obiettivo ... 18
<b>2</b> Interruttore live view ..... 99, 107	<b>11</b> Contatti CPU	<b>22</b> Specchio ..... 212
<b>3</b> Pulsante <b>Info</b> (informazioni) .....6, 103	<b>12</b> Flash incorporato ..... 50	<b>23</b> Innesto dell'obiettivo..... 17, 46
<b>4</b> Pulsante di registrazione filmato ..... 107	<b>13</b> Pulsante <b>Flash</b> (modo flash)..... 50	<b>24</b> Copri slitta accessori..... 202
<b>5</b> Pulsante <b>+</b> (compensazione dell'esposizione)..... 71	<b>14</b> Pulsante <b>AE-L/AF-ON</b> (compensazione flash) ..... 73	<b>25</b> Slitta porta accessori (per flash esterno opzionale) ..... 202
Pulsante <b>M</b> (diaframma)..... 65	<b>15</b> Altoparlante ..... 110	<b>26</b> Terminale accessori ..... 207
Pulsante compensazione flash ..... 73	<b>16</b> Indicatore del piano focale ( $\infty$ ) ..... 46	<b>27</b> USB e connettore A/V Collegamento a un computer ..... 138
<b>6</b> Pulsante di scatto ..... 28	<b>17</b> Occhiello per cinghia fotocamera	Collegamento a una stampante ..... 139
<b>7</b> Interruttore di alimentazione ...2	<b>18</b> Microfono ..... 107	Collegamento a un televisore ..... 146
<b>8</b> Illuminatore ausiliario AF..... 41	<b>19</b> Coperchio di protezione connettori	<b>28</b> Connettore mini pin HDMI .... 147
Spia autoscatto ..... 37	<b>20</b> Pulsante <b>Q</b> (autoscatto)..... 38	<b>29</b> Connettore per microfono esterno ..... 109
Spia riduzione occhi rossi ..... 52	Pulsante <b>Fn</b> (funzione) ..... 9, 165	
<b>9</b> Ricevitore infrarossi (lato anteriore) ..... 37	Riferimento di innesto ..... 17	



## Corpo macchina della fotocamera (Continua)

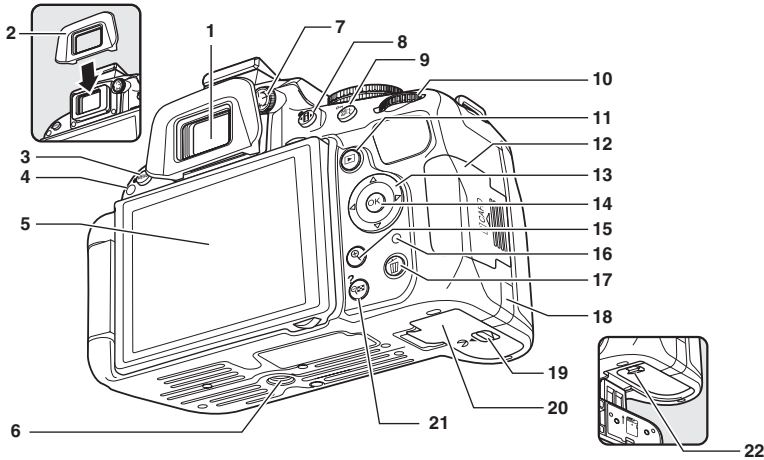

<b>1</b> Oculare mirino .....	38	<b>9</b> Pulsante  (AE-L/AF-L) .....	44, 69, 166	<b>18</b> Copriconnettore di alimentazione per connettore opzionale di alimentazione .....	208
<b>2</b> Oculare in gomma .....	38	Pulsante  (proteggi) .....	132	<b>19</b> Blocco del coperchio vano batteria .....	15
<b>3</b> Pulsante MENU (menu).....	11, 149	<b>10</b> Ghiera di comando.....	7	<b>20</b> Coperchio vano batteria .....	15
Pulsante reset a due pulsanti .....	58	<b>11</b> Pulsante  (riproduzione) ...	123	<b>21</b> Pulsante  (miniature/ridurre in riproduzione).....	129
<b>4</b> Ricevitore infrarossi (lato posteriore).....	37	<b>12</b> Coperchio alloggiamento card di memoria .....	21	Pulsante  (ingrandire in riproduzione) .....	131
<b>5</b> Monitor .....	4	<b>13</b> Multi-selettore.....	12	<b>16</b> Spia di accesso card di memoria .....	21, 27
Visualizzazione delle impostazioni .....	5	<b>14</b> Pulsante  (OK) .....	12	<b>17</b> Pulsante  (cancella) Cancellazione di immagini durante la riproduzione ....	133
Visione live view.....	99	<b>15</b> Pulsante  (ingrandire in riproduzione) .....	131		
Riproduzione a pieno formato .....	123	<b>16</b> Spia di accesso card di memoria .....	21, 27	<b>22</b> Blocco batteria.....	15
<b>6</b> Attacco per treppiedi .....					
<b>7</b> Comando di regolazione diottrica .....	23				
<b>8</b> Pulsante  (modifica informazioni).....	5				
Pulsante reset a due pulsanti .....	58				

### Interruttore di alimentazione

Ruotate l'interruttore di alimentazione come illustrato per accendere la fotocamera.

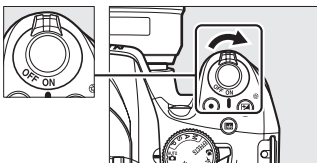

Ruotate l'interruttore di alimentazione come illustrato per spegnere la fotocamera.

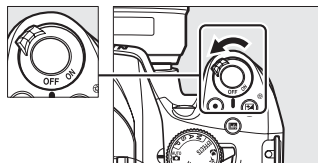



# Ghiera di selezione modo

La fotocamera consente di scegliere fra i seguenti modi di scatto:

## Modi Auto

Selezionate questi modi per semplici fotografie inquadra e scatta.

-  **Auto** (☞ 26)
-  **Auto (senza flash)** (☞ 26)

## Modi P, S, A ed M





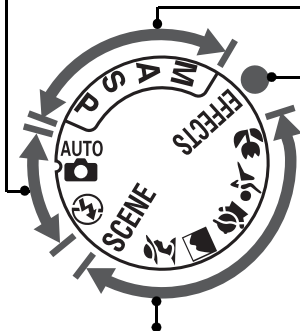

Selezionate questi modi per ottenere il controllo completo delle impostazioni della fotocamera.

- **P—Auto programmato** (☞ 62)
- **S—Auto a priorità di tempi** (☞ 63)
- **A—Auto a priorità di diaframmi** (☞ 64)
- **M—Manuale** (☞ 65)







## Modi effetti speciali

Usate effetti speciali durante la ripresa.



-  **Visione notturna** (☞ 116)
-  **Bozzetto a colori** (☞ 116, 118)
-  **Effetto miniatura** (☞ 116, 119)
-  **Selezione colore** (☞ 117, 120)
-  **Silhouette** (☞ 117)
-  **High key** (☞ 117)
-  **Low key** (☞ 117)

## Modi scena

La fotocamera ottimizza le impostazioni automaticamente in base alla scena selezionata con la ghiera di selezione modo. Selezionate una scena adatta alla situazione.

-  **Ritratto** (☞ 30)
-  **Paesaggio** (☞ 30)
-  **Bambini** (☞ 31)
-  **Sport** (☞ 31)
-  **Macro Close-Up** (☞ 31)
- **SCENE: Altre scene** (☞ 32)

## Selettore automatico scene (Live View)

Selezionare live view in modo  o  consente la selezione automatica delle scene ("selettore automatico scene"; ☞ 104) quando si utilizza l'autofocus.



## Il monitor

Il monitor può essere angolato e ruotato come mostrato di seguito.

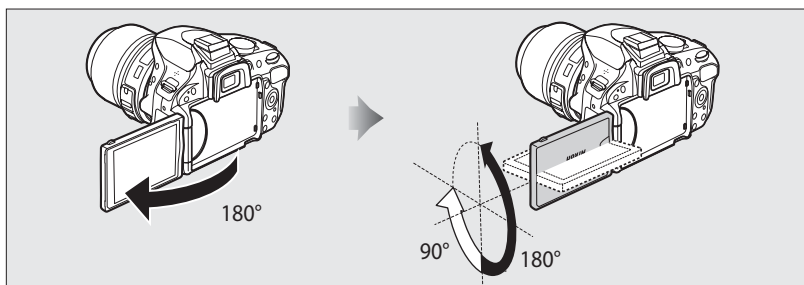

### Uso normale

Piegare il monitor verso la fotocamera con la parte frontale all'esterno. Questa è la posizione raccomandata per la normale fotografia.

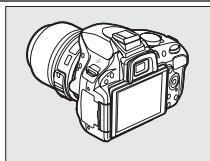

### Scatti ad angolazione bassa

Inquadrare scatti live view con la fotocamera vicina al terreno.

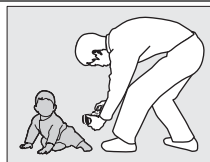
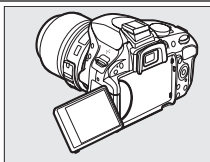

### Scatti ad angolazione alta

Inquadrare scatti live view tenendo la fotocamera al di sopra della testa.

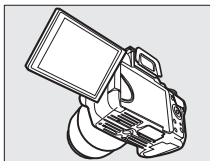

### Autoritratti

Utilizzare per autoritratti in live view. Il monitor mostra una immagine a specchio di ciò che apparirà nell'immagine finale.

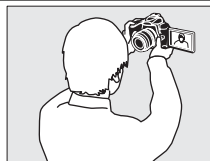
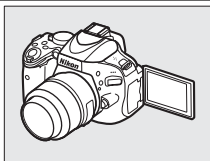



### Uso del monitor

Ruotate il monitor con delicatezza entro i limiti mostrati. *Non forzate*. Il mancato rispetto di queste precauzioni potrebbe danneggiare il collegamento tra il monitor e il corpo macchina. Per proteggere il monitor quando la fotocamera non viene adoperata, piegarlo con la parte frontale rivolta verso il corpo macchina.

### Vedere anche

Vedere "Inquadratura tramite monitor" per informazioni su come inquadrare le foto nel monitor (p. 99).

# La visualizzazione informazioni

Le impostazioni della fotocamera possono essere visualizzate e regolate nella visualizzazione informazioni. Premete il pulsante  una volta per visualizzare le impostazioni, un'altra volta per effettuare modifiche delle impostazioni. Evidenziate le voci utilizzando il multiselettore e premete  per visualizzare le opzioni relative alla voce evidenziata.

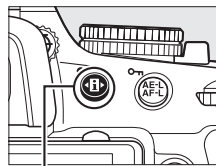

Pulsante 

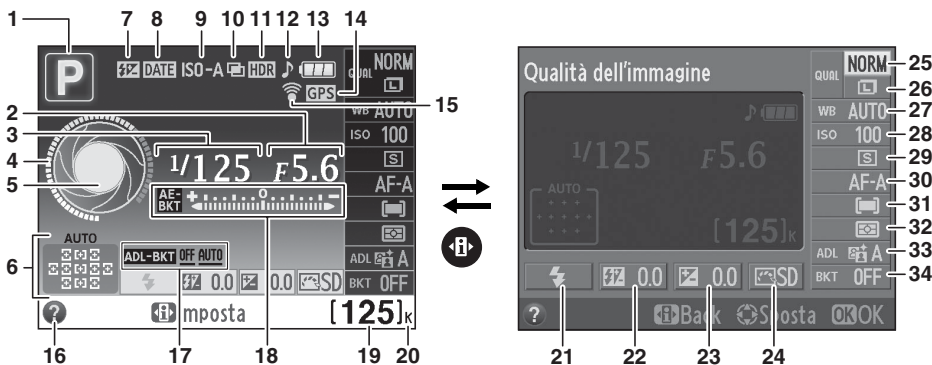

<b>1</b> Modo di ripresa AUTO auto/  auto (senza flash) ..... 26 Modi scena..... 30 Modi <b>P</b> , <b>S</b> , <b>A</b> , ed <b>M</b> ..... 61 Modo effetti speciali..... 115	<b>11</b> Indicatore HDR ..... 76	<b>21</b> Modo flash ..... 51
<b>2</b> Diaframma (numero f) ..... 64, 65	<b>12</b> Indicatore segnale acustico ..... 161	<b>22</b> Compensazione flash..... 72
<b>3</b> Tempo di posa ..... 63, 65	<b>13</b> Indicatore batteria..... 25	<b>23</b> Compensazione dell'esposizione ..... 70
<b>4</b> Visualizzazione dei tempi di posa ..... 6	<b>14</b> Indicatore collegamento GPS ..... 174	<b>24</b> Picture Control..... 91
<b>5</b> Visualizzazione diaframma ..... 6	<b>15</b> Indicatore collegamento Eye-Fi ..... 175	<b>25</b> Qualità immagine ..... 47
<b>6</b> Indicatore area AF auto..... 42 Indicatore tracking 3D..... 42 Punto AF ..... 43	<b>16</b> Icona guida..... 11, 224	<b>26</b> Dimensione dell'immagine ..... 49
<b>7</b> Indicatore flash manuale ..... 164 Indicatore di compensazione flash per flash esterni opzionali..... 205	<b>17</b> Entità bracketing D-Lighting attivo ..... 90	<b>27</b> Bilanciamento del bianco ..... 81
<b>8</b> Indicatore di stampa data ..... 163	<b>18</b> Indicatore di esposizione..... 65 Indicatore di compensazione dell'esposizione ..... 71 Indicatore di avanzamento bracketing..... 90	<b>28</b> Sensibilità ISO ..... 54
<b>9</b> Indicatore di sensibilità ISO auto ..... 155	<b>19</b> Numero di esposizioni rimanenti ..... 25 Indicatore di registrazione del bilanciamento del bianco ..... 85 Indicatore modo cattura ..... 138	<b>29</b> Modo di scatto ..... 35
<b>10</b> Indicatore di esposizione multipla ..... 79	<b>20</b> "K" (mostrato con memoria disponibile per più di 1.000 esposizioni) ..... 25	<b>30</b> Modo messa a fuoco ..... 39, 100
		<b>31</b> Modo Area AF ..... 42, 101
		<b>32</b> Misurazione esposimetrica..... 68
		<b>33</b> D-Lighting attivo..... 74
		<b>34</b> Incremento bracketing..... 89

### **Per nascondere informazioni di ripresa**

Per spegnere il monitor, premete il pulsante **Info**. Si noti che il monitor si spegne automaticamente quando viene premuto il pulsante di scatto o se non viene eseguita alcuna operazione per circa 8 sec. (per informazioni sulla scelta della durata dell'accensione del monitor, vedere Personalizzazioni c2 (**Timer di autospegnimento**,  160)). La visualizzazione informazioni può essere ripristinata premendo nuovamente il pulsante **Info**.

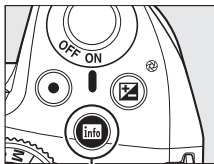

Pulsante **Info**



Visualizzazione informazioni



Monitor spento

### **Ruotare la fotocamera**

Quando la fotocamera è ruotata di 90°, le informazioni di ripresa ruotano anch'esse per corrispondere all'orientamento della fotocamera.



### **Visualizzazioni tempo di posa e diaframma**

Queste visualizzazioni forniscono indicazioni visive di tempo di posa e diaframma.

*Tempo di posa rapido, diaframma aperto (numero f/ piccolo).*





*Tempo di posa lungo, diaframma chiuso (grande numero f/).*



Quando la ghiera di selezione modo viene ruotata, il display è rimpiazzato da un'immagine della ghiera di selezione modo.

### **Vedere anche**

Per informazioni sulla scelta di un design per la visualizzazione informazioni, vedere **Formato di visualizzazione info**, ( 168). Per informazioni sulla scelta di visualizzare automaticamente le informazioni, vedere **Display info automatico** ( 170). Per informazioni sugli indicatori visualizzati in live view, vedere pagina 103.



# La ghiera di comando

La ghiera di comando può essere utilizzata insieme con altri controlli per regolare una gamma di impostazioni quando le informazioni di ripresa sono visualizzate nel monitor.

Pulsante 

Pulsante Fn

Pulsante 

Ghiera di selezione modo

**Ghiera di comando**

Scelta di una scena (modo SCENE;  32).



Modo SCENE



Ghiera di comando



Visualizzazione informazioni

Scelta di un effetto speciale (modo EFFECTS;  115).

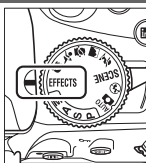

Modo EFFECTS

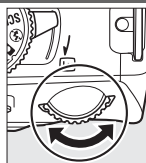

Ghiera di comando



Visualizzazione informazioni

Scelta di una combinazione di diaframma e tempo di posa (modo P;  62).

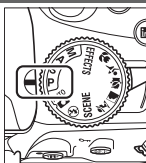

Modo P



Ghiera di comando



Visualizzazione informazioni

Scelta di un tempo di posa (modo S o M;  63, 65).

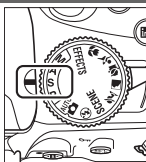

Modo S o M

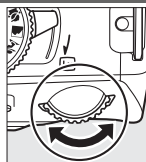

Ghiera di comando



Visualizzazione informazioni



Scelta di un diaframma (modo **A**;  
☐ 64).

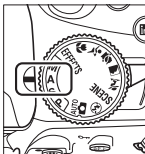

Modo **A**

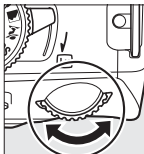

Ghiera di comando



Visualizzazione informazioni

Scelta di un diaframma  
(modo **M**;  
☐ 65).

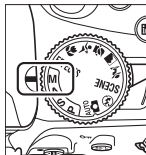

Modo **M**

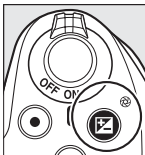

Pulsante



Ghiera di comando



Visualizzazione informazioni

Impostazione  
compensa-  
zione  
dell'esposi-  
zione (modo **P**,  
**S**, o **A**; ☐ 70).

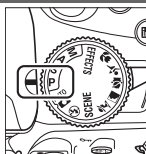

Modo **P, S, o A**

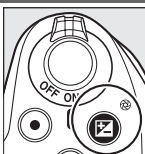

Pulsante

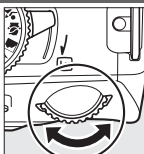

Ghiera di comando



Visualizzazione informazioni

Scelta di un modo flash (☐ 51).

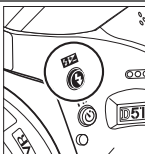

Pulsante

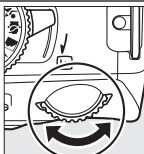

Ghiera di comando



Visualizzazione informazioni

Regolazione compensazione del flash (modo **P, S, A, o M**; ☐ 72).

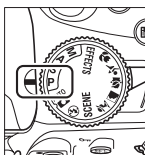

**P, S, A, o M**

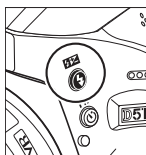

Pulsante

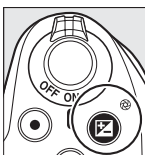

Pulsante

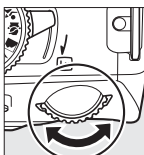

Ghiera di comando



Visualizzazione informazioni

Il ruolo del pulsante **Fn** può essere selezionato utilizzando Personalizzazioni f1 (**Funzione pulsante** ☺/**Fn**; 165), consentendo la regolazione delle seguenti impostazioni con la pressione del pulsante **Fn** (☺) e ruotando la ghiera di comando:

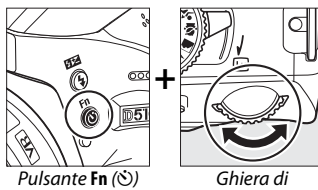

*Modo di scatto* (☰ 35)



*Qualità/dimensione immagine* (☰ 47)



*Sensibilità ISO* (☰ 54)



*Bilanciamento del bianco* (☰ 81)



*D-Lighting attivo* (☰ 74)



*Auto bracketing* (☰ 88)

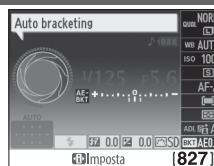

# Mirino

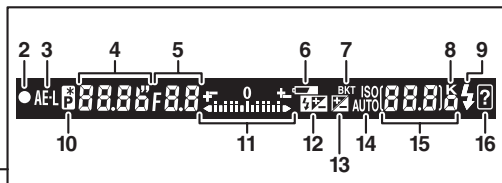
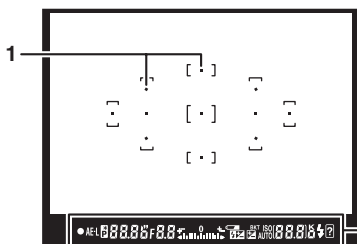
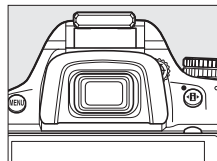

<p><b>1</b> Punti AF ..... 43</p> <p><b>2</b> Indicatore di messa a fuoco ..... 27, 46</p> <p><b>3</b> Indicatore blocco dell'esposizione automatica (AE) ..... 69</p> <p><b>4</b> Tempo di posa ..... 63, 65</p> <p><b>5</b> Diaframma (numero f/) ..... 64, 65</p> <p><b>6</b> Indicatore batteria ..... 25</p> <p><b>7</b> Indicatore bracketing ..... 88</p> <p><b>8</b> "K" (mostrato con memoria disponibile per più di 1.000 esposizioni) ..... 25</p> <p><b>9</b> Indicatore di flash pronto ..... 28</p> <p><b>10</b> Indicatore di programma flessibile ..... 62</p> <p><b>11</b> Indicatore di esposizione ..... 65          Display di compensazione dell'esposizione ..... 71          Telemetro elettronico ..... 159</p>	<p><b>12</b> Indicatore di compensazione flash ..... 72</p> <p><b>13</b> Indicatore di compensazione dell'esposizione ..... 70</p> <p><b>14</b> Indicatore di sensibilità ISO auto ..... 155</p> <p><b>15</b> Numero di esposizioni rimanenti ..... 25          Numero di scatti rimanenti prima che il buffer di memoria sia pieno ..... 27, 36          Indicatore registrazione del bilanciamento del bianco ..... 85          Valore di compensazione dell'esposizione ..... 70          Valore di compensazione flash ..... 72          Indicatore modo cattura ..... 138          Sensibilità ISO ..... 54</p> <p><b>16</b> Indicatore avviso ..... 224</p>
---	---

**✓ Mirino**

Il tempo di risposta e la luminosità del display del mirino potrebbero variare a seconda della temperatura.

# Menu della fotocamera

I menu della fotocamera consentono di accedere alla maggior parte delle opzioni di scatto, riproduzione e impostazione. Per visualizzare i menu, premete il pulsante MENU.

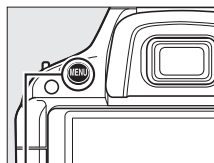

Pulsante MENU

## Schede

Scegliete fra i seguenti menu:

- : **Visione play** (☰ 149)
- : **Ripresa** (☰ 151)
- : **Personalizzazioni** (☰ 156)
- : **Impostazioni** (☰ 167)
- : **Ritocco** (☰ 176)
- : **Impostazioni recenti** o **Mio Menu** (predefinito su **Impostazioni recenti**; ☰ 192)



La posizione nel menu attuale è indicata da un cursore.

Le impostazioni attuali sono indicate da un'icona.

### Opzioni del menu

Opzioni del menu attuale.



Se viene visualizzata un'icona nell'angolo in basso a sinistra del monitor, è possibile visualizzare la guida premendo il pulsante ? (). Premete ▲ o ▼ per scorrere il display. Premete nuovamente ? () per tornare al menu.



Pulsante ? ()

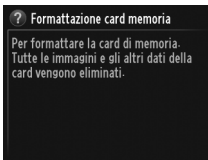

# Utilizzo dei menu della fotocamera

Per spostarsi all'interno dei menu della fotocamera, utilizzate il multiselettore e il pulsante **OK**.

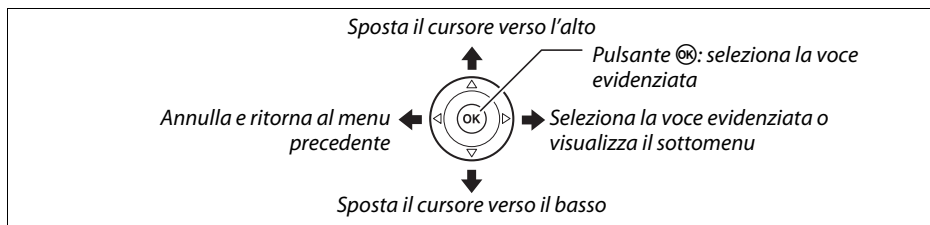

Attenetevi alla procedura seguente per spostarvi all'interno dei menu.

## 1 Visualizzate i menu.

Per visualizzare i menu, premete il pulsante **MENU**.

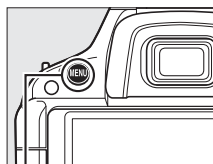

Pulsante **MENU**

## 2 Evidenziate l'icona del menu attuale.

Premete **◀** per evidenziare l'icona del menu attuale.



## 3 Selezionate un menu.

Premete **▲** o **▼** per selezionare il menu desiderato.

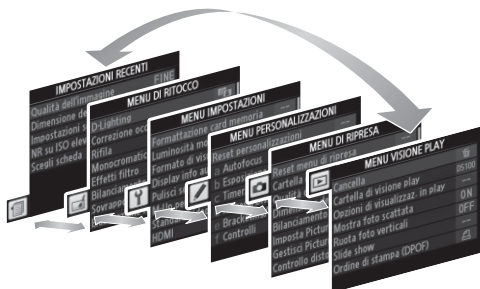

#### 4 Posizionate il cursore nel menu selezionato.

Premete ► per posizionare il cursore nel menu selezionato.



#### 5 Evidenziate una voce del menu.

Premete ▲ o ▼ per evidenziare una voce del menu.



#### 6 Visualizzate le opzioni.

Premete ► per visualizzare le opzioni della voce di menu selezionata.



#### 7 Evidenziate un'opzione.

Premete ▲ o ▼ per evidenziare un'opzione.



#### 8 Selezionate la voce evidenziata.

Premete OK per selezionare la voce evidenziata. Per uscire senza effettuare una selezione, premete il pulsante MENU.



Osservate quanto segue:

- Le voci di menu visualizzate in grigio non sono attualmente disponibili.
- Premendo il pulsante ► si ottiene solitamente lo stesso risultato della pressione del pulsante OK, esistono tuttavia dei casi in cui è possibile effettuare la selezione esclusivamente premendo OK.
- Per uscire dai menu e ritornare al modo di ripresa, premete il pulsante di scatto a metà corsa (☐ 28).



# Primi passi

## Ricarica della batteria

La fotocamera è alimentata da una batteria ricaricabile Li-ion EN-EL14 (in dotazione). Per aumentare al massimo il tempo di ripresa, caricate la batteria nel caricabatteria MH-24 in dotazione prima dell'uso. Il tempo di ricarica di una batteria completamente scarica è di circa 1 ora e 30 minuti.

### L'adattatore spina

In base al Paese o regione di acquisto, un adattatore spina può essere fornito con il caricabatteria. La forma dell'adattatore varia in base al Paese o regione di acquisto. Se viene fornito un adattatore spina, sollevare la spina a muro e collegare l'adattatore spina come mostrato sulla destra, assicurandosi che la spina sia inserita completamente. Il tentativo di rimuovere forzatamente l'adattatore spina potrebbe danneggiare il prodotto.

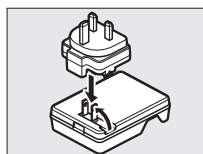

## 1 Rimuovete il copricontatti.

Rimuovete il copricontatti dalla batteria.

## 2 Inserite la batteria.

Inserite la batteria come mostrato nell'illustrazione sul caricabatteria.

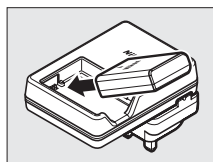

### Ricarica della batteria

Caricate la batteria in un luogo chiuso a una temperatura ambiente compresa tra 5 e 35 °C. La batteria non si carica se la temperatura è inferiore a 0 °C o superiore a 60 °C.

## 3 Collegare il caricabatteria.

La spia **CHARGE (CARICA)** lampeggia per tutta la durata della ricarica.

### Durante la ricarica

Non muovere il caricabatteria e non toccare la batteria durante la ricarica. La non osservanza di tale precauzione potrebbe, in casi molto rari, far sì che il caricabatteria visualizzi una carica completata quando la batteria è stata caricata solo parzialmente. Rimuovere e reinserire la batteria per ricominciare la ricarica.

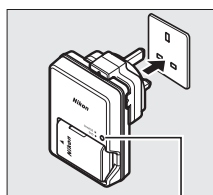

Ricarica  
della  
batteria

Ricarica  
completa

## 4 Rimuovete la batteria una volta completata la ricarica.

La ricarica sarà completa quando la spia **CHARGE (CARICA)** smetterà di lampeggiare. Scollegate il caricabatteria e rimuovete la batteria.



# Inserimento della batteria

## 1 Spegnete la fotocamera.

### **Inserimento e rimozione delle batterie**

Spegnete sempre la fotocamera prima di inserire o rimuovere le batterie.

## 2 Aprite il coperchio del vano batteria.

Sbloccate (1) e aprite (2) il coperchio del vano batteria.

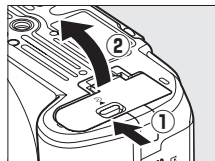

## 3 Inserite la batteria.

Inserite la batteria nell'orientamento illustrato (3), utilizzando la batteria per tenere premuto su un lato il blocco batteria arancione. Il blocco mantiene la batteria in posizione quando la batteria è completamente inserita (4).

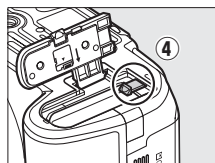
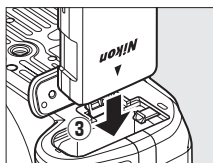

Blocco batteria

## 4 Chiudete il coperchio del vano batteria.

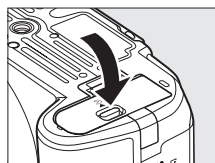

### **Rimozione della batteria**

Spegnete la fotocamera e aprite il coperchio del vano batteria. Premete il blocco batteria nella direzione mostrata dalla freccia per rilasciare la batteria, quindi rimuovete la batteria manualmente.

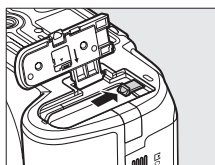

### **Batteria e caricabatteria**

*Leggete e rispettate gli avvertimenti e le precauzioni indicati alle pagine x–xi e 214–215 del presente manuale.* Non utilizzate la batteria a temperature ambiente inferiori a 0 °C o superiori a 40 °C; il mancato rispetto di questa precauzione potrebbe danneggiare la batteria o ridurne le prestazioni. La capacità della batteria potrebbe essere ridotta e i tempi di ricarica potrebbero allungarsi a temperature della batteria da 0 °C a 15 °C e da 45 °C a 60 °C. Se la spia di **CHARGE (CARICA)** lampeggia velocemente durante la ricarica, confermate che la temperatura sia nel campo corretto, poi scollegate il caricabatteria e rimuovete e poi reinserte la batteria. Se il problema persiste, interrompete immediatamente l'uso del caricabatteria e portate la batteria e il caricabatteria al vostro rivenditore o a un centro di assistenza autorizzato Nikon.

Non cercate di caricare una batteria completamente carica. La mancata osservanza di questa precauzione può portare alla riduzione delle prestazioni della batteria.

Utilizzate il caricabatteria solo con batterie compatibili. Scollegatelo quando non viene utilizzato.

# Collegamento di un obiettivo

Prestate attenzione a non far penetrare polvere all'interno della fotocamera quando si rimuove l'obiettivo. Nel presente manuale è generalmente utilizzato a scopo illustrativo l'obiettivo AF-S DX NIKKOR 18-55 mm f/3.5-5.6G VR.

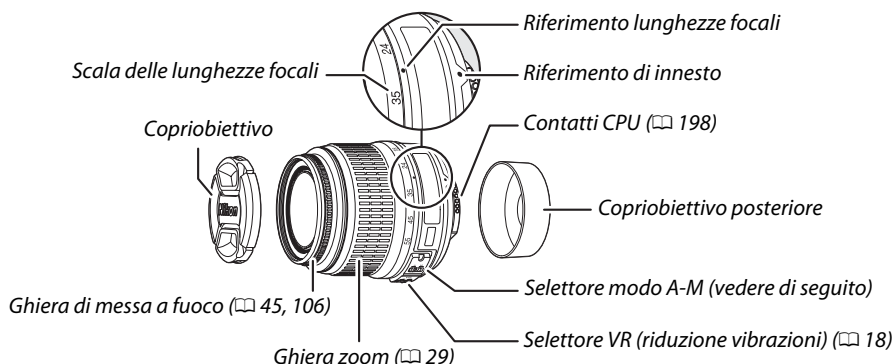

## 1 Spegnete la fotocamera.

## 2 Rimuovete il copriobiettivo posteriore e il tappo corpo della fotocamera.

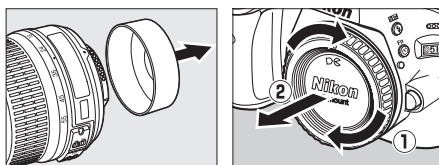

## 3 Collegate l'obiettivo.

Mantenendo il riferimento di innesto dell'obiettivo allineato con quello sul corpo della fotocamera, posizionate l'obiettivo nell'innesto a baionetta della fotocamera (1). Prestate attenzione a non premere il pulsante di sblocco obiettivo e ruotate l'obiettivo in senso antiorario fino a farlo scattare in posizione (2).

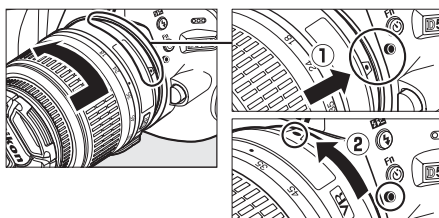

Fate scorrere il selettore di modo **A-M** su **A** (autofocus; se l'obiettivo ha un selettore **M/A-M**, selezionate **M/A** per autofocus con priorità manuale).



### Autofocus

L'autofocus è supportato soltanto con gli obiettivi AF-S e AF-I, che sono dotati di motori di autofocus. L'autofocus non è disponibile con altri obiettivi AF (197).

## ■ Riduzione vibrazioni (VR)

Gli obiettivi AF-S DX NIKKOR 18–55 mm f/3.5-5.6G VR supportano la riduzione vibrazioni (VR), che riduce lo sfocamento causato dal movimento della fotocamera anche quando si effettuano riprese panoramiche, consentendo il rallentamento dei tempi di posa di circa 3 EV a una distanza focale di 55 mm (misure Nikon; gli effetti variano a seconda dell'utente e delle condizioni di scatto).

Per utilizzare la riduzione delle vibrazioni, fate scorrere l'interruttore VR su **ON (SI)**. La riduzione delle vibrazioni viene attivata quando premete il pulsante di scatto a metà corsa, riducendo gli effetti di movimento della fotocamera sull'immagine nel mirino e semplificando il processo di inquadratura e messa a fuoco del soggetto nei modi autofocus e manuale. Quando eseguite riprese panoramiche, la riduzione delle vibrazioni viene applicata solo al movimento che non è parte della panoramica (se si eseguono panoramiche orizzontali, ad esempio, la riduzione della vibrazione sarà applicata solo al movimento verticale), facilitando l'esecuzione della panoramica con la creazione di un ampio arco.

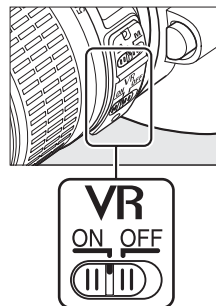

La riduzione delle vibrazioni può essere disattivata facendo scorrere l'interruttore VR su **OFF (NO)**. Disattivate la riduzione delle vibrazioni quando la fotocamera è fissata saldamente su un treppiedi, ma mantenetela attiva quando non è fissata o se utilizzate un monopiede.

### 🔪 Rimozione dell'obiettivo

Prima di rimuovere o sostituire l'obiettivo, assicuratevi che la fotocamera sia spenta. Per rimuovere l'obiettivo, tenete premuto il pulsante di sblocco obiettivo (1) mentre ruotate l'obiettivo in senso orario (2). Dopo avere smontato l'obiettivo, riposizionate i tappi dell'obiettivo e il tappo corpo della fotocamera.

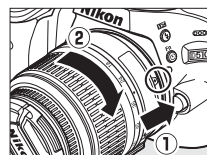

### ✔ Obiettivi CPU con ghiera diaframma

Quando utilizzate obiettivi CPU dotati di ghiera diaframma (☐ 198), bloccate il diaframma all'impostazione minima (il numero f/ più elevato).

### ✔ Riduzione vibrazioni

Non spegnete la fotocamera né rimuovete l'obiettivo quando la riduzione vibrazioni è attiva. Se l'alimentazione all'obiettivo viene interrotta mentre la riduzione vibrazioni è attiva, l'obiettivo può muoversi quando viene scosso. Questo non è un malfunzionamento e può essere corretto ricollegando l'obiettivo e accendendo la fotocamera.

La riduzione vibrazioni è disattivata quando il flash incorporato è in carica. Quando la riduzione vibrazioni è attiva, l'immagine nel mirino può risultare sfocata dopo che il pulsante di scatto è stato rilasciato. Ciò non indica un malfunzionamento; aspettate che l'immagine nel mirino si stabilizzi prima della ripresa.

# Impostazioni di base

Alla prima accensione della fotocamera verrà visualizzata una finestra di dialogo per la selezione della lingua. Selezionate una lingua e impostate l'ora e la data. Non è possibile scattare fotografie fino a quando non sono state impostate data e ora.

## 1 Accendete la fotocamera.

Verrà visualizzata una finestra di dialogo per la selezione della lingua.

## 2 Selezionate una lingua.

Premete ▲ o ▼ per evidenziare la lingua desiderata, quindi premete OK.



## 3 Scegliete un fuso orario.

Verrà visualizzata una finestra di dialogo per la selezione del fuso orario. Premete ◀ o ▶ per evidenziare il fuso orario locale (il campo UTC indica la differenza in ore tra il fuso orario selezionato e l'ora UTC, ossia Tempo Universale Coordinato), quindi premete OK.

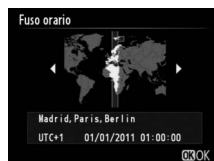

## 4 Scegliete un formato per la data.

Premete ▲ o ▼ per scegliere l'ordine di visualizzazione di anno, mese e giorno. Premete OK per procedere al passaggio successivo.

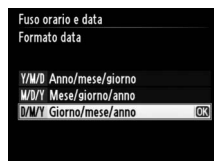

## 5 Per attivare o disattivare l'ora legale.

Verranno visualizzate le opzioni dell'ora legale. L'ora legale è disattivata come impostazione predefinita; se l'ora legale è attiva nel proprio fuso orario, premete ▲ per selezionare Sì e quindi premete OK.

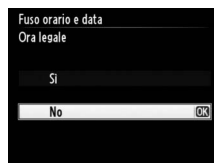

## 6 Impostate data e ora.

Sarà visualizzata la finestra di dialogo mostrata a destra. Premete ◀ o ▶ per selezionare una voce, ▲ o ▼ per modificare. Premete OK per impostare l'orologio e tornare al modo di ripresa.

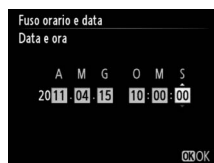

 **Menu impostazioni**

È possibile modificare le impostazioni di lingua e data/ora in qualsiasi momento utilizzando le opzioni **Lingua (Language)** (☞ 171) e **Fuso orario e data** (☞ 170) nel menu impostazioni.

 **Batteria dell'orologio**

L'orologio della fotocamera è alimentato da una fonte d'alimentazione autonoma e ricaricabile che si ricarica, se necessario, quando la batteria principale è installata o quando la fotocamera è alimentata da un connettore di alimentazione EP-5A opzionale e da un adattatore EH-5b AC adapter (☞ 208). Con tre giorni di ricarica, l'orologio sarà alimentato per circa un mese. Se viene visualizzato un messaggio che avvisa che l'orologio non è impostato quando si accende la fotocamera, la batteria dell'orologio è scarica e l'ora è stata reimpostata. Impostate l'orologio su ora e data corrette.

 **Orologio della fotocamera**

L'orologio della fotocamera è meno preciso della maggior parte degli orologi da polso e da muro. Confrontate regolarmente l'orologio della fotocamera con altri orologi più precisi e riaggiustatelo se necessario.

# Inserimento di una card di memoria

La fotocamera memorizza le immagini su card di memoria Secure Digital (SD) (disponibili separatamente; ☐ 207).

## 1 Spegnete la fotocamera.

### **Inserimento e rimozione di card di memoria**

Spegnete sempre la fotocamera prima di inserire o rimuovere le card di memoria.

## 2 Aprite il coperchio dell'alloggiamento della card di memoria.

Fate scorrere verso l'esterno il coperchio dell'alloggiamento della scheda (①) e aprite l'alloggiamento (②).

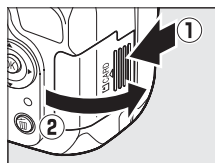

## 3 Inserite la card di memoria.

Tenendo la card di memoria come mostrato a destra, fatela scorrere fino a farla scattare in posizione. La spia di accesso della card di memoria si accende per alcuni secondi. Chiudete il coperchio dell'alloggiamento della card di memoria.

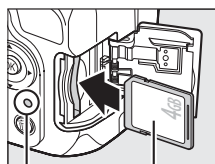

Lato anteriore

Spia di accesso

### **Inserimento delle card di memoria**

Se le card di memoria vengono inserite al contrario o con le polarità invertite, la fotocamera o la card potrebbero danneggiarsi. Accertatevi che l'orientamento della card sia corretto.

Se la card di memoria viene utilizzata nella fotocamera per la prima volta, o è stata formattata in un altro dispositivo, formattate la scheda come descritto a pagina 22.

### **Rimozione delle card di memoria**

Dopo avere verificato che la spia di accesso sia spenta, spegnete la fotocamera, aprite il coperchio dell'alloggiamento della card di memoria e premete sulla scheda per espellerla (①). La scheda può quindi essere rimossa manualmente (②).

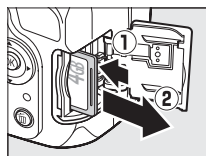

### **Interruttore di protezione scrittura**

Le card di memoria sono dotate di un interruttore di protezione scrittura per evitare la perdita accidentale dei dati. Quando questo interruttore si trova nella posizione di "blocco", la card di memoria non può essere formattata e non è possibile registrare o eliminare le foto (un segnale acustico avvisa di questa evenienza quando si cerca di scattare una foto). Per sbloccare la card di memoria, fate scorrere l'interruttore nella posizione di "scrittura".

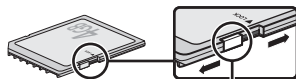

Interruttore di protezione scrittura

# Formattazione della card di memoria

Le card di memoria devono essere formattate prima del primo utilizzo e dopo essere state formattate in altri dispositivi. Formattate la card come descritto di seguito.

## ☑ Formattazione delle card di memoria

La formattazione delle card di memoria elimina in maniera permanente tutti i dati contenuti nelle stesse. Assicuratevi di aver copiato su un computer fotografie e altri dati che desiderate conservare, prima di procedere con la formattazione (☞ 137).

### 1 Accendete la fotocamera.

### 2 Visualizzate le opzioni di formattazione.

Per visualizzare i menu, premete il pulsante **MENU**. Evidenziate **Formattazione card memoria** nel menu impostazioni, quindi premete ►. Per ulteriori informazioni sull'uso dei menu, vedere pagina 11.

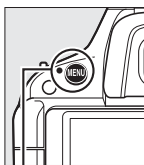

Pulsante MENU



### 3 Evidenziate **Si**.

Per uscire senza formattare la card di memoria, evidenziate **No** e premete **OK**.



### 4 Premete **OK**.

Verrà visualizzato il messaggio mostrato a destra mentre è in corso l'operazione di formattazione. *Non rimuovete la card di memoria e non rimuovete o scollegate l'alimentazione fino al termine della formattazione.*



## ☑ Card di memoria

- Le card di memoria potrebbero essere calde dopo l'uso. Prestate attenzione durante la rimozione delle card di memoria dalla fotocamera.
- Non rimuovete le card di memoria dalla fotocamera, non spegnete la fotocamera e non rimuovete o scollegate la fonte di alimentazione durante la formattazione o durante la registrazione, l'eliminazione o la copia di dati su un computer. La mancata osservanza di queste precauzioni potrebbe provocare la perdita di dati o danni alla fotocamera o alla card.
- Non toccate i terminali della card con le dita o con oggetti metallici.
- Non piegate, non fate cadere, né sottoponete a forti urti.
- Non applicate forza eccessiva all'involucro della card. La mancata osservanza di questa precauzione potrebbe arrecare danni alla card.
- Non esponete ad acqua, calore, livelli elevati di umidità o luce diretta del sole.



# Regolazione della messa a fuoco del mirino

La fotocamera è dotata di una regolazione diottrica che consente di compensare i difetti della vista. Prima di inquadrare le immagini nel mirino, verificate che il display del mirino sia a fuoco.

**1** Rimuovete il copriobiettivo.



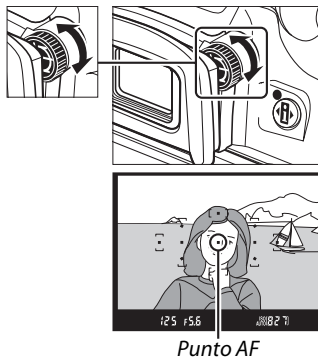

**2** Accendete la fotocamera.

**3** Mettete a fuoco il mirino.

Ruotate il comando di regolazione diottrica finché il display del mirino e il punto AF non siano completamente a fuoco. Quando adoperate il comando di regolazione diottrica guardando dentro al mirino, fate attenzione a non mettervi il dito o le unghie nell'occhio.



## **Regolazione della messa a fuoco del mirino**

Se non riuscite a mettere a fuoco il mirino come descritto sopra, selezionate autofocus singolo (AF-S;  39), AF a punto singolo (AF-ON;  42), e il punto di messa a fuoco centrale ( 43), poi inquadrare un soggetto ad alto contrasto nel punto di messa a fuoco centrale e quindi premete il pulsante di scatto a metà corsa per mettere a fuoco la fotocamera. Con la fotocamera messa a fuoco, utilizzate il comando di regolazione diottrica per mettere a fuoco il soggetto nel mirino. Se necessario, la messa a fuoco del mirino può essere regolata ulteriormente utilizzando obiettivi correttivi opzionali ( 206).









# Fotografia di base

## Livello della batteria e capacità della card

Prima della ripresa, accendete la fotocamera e controllate il livello della batteria e il numero di esposizioni rimanenti nella visualizzazione informazioni o nel mirino (se il monitor è spento, premete il pulsante  per vedere la visualizzazione informazioni; se il monitor non si accende, la batteria è scarica e deve essere ricaricata).

### ■ Livello batteria

Visualizzazione informazioni	Mirino	Descrizione
	—	Batteria completamente carica.
	—	Batteria parzialmente scarica.
		Batteria quasi scarica. Caricate la batteria o preparate la batteria di ricambio carica.
 (lampeggia)	 (lampeggia)	Batteria scarica; scatto disattivato. Caricate o scambiate la batteria.



### ■ Numero di esposizioni rimanenti

La visualizzazione informazioni e il mirino mostrano il numero di fotografie che possono essere memorizzate sulla card di memoria (i valori superiori a 1.000 sono arrotondati al centinaio più vicino; per es., i valori tra 1.200 e 1.299 sono mostrati come 1,2 K). Se viene visualizzato un avviso che afferma che non c'è memoria sufficiente per altre fotografie, inserite un'altra card di memoria (📁 21) o cancellate alcune foto (🗑 133).



125 F5.6 827



125 F5.6 1,2K

# Fotografia "Inquadra e scatta" (Modo <sup>AUTO</sup> e )

Questa sezione descrive come scattare fotografie in modo <sup>AUTO</sup> e , modi "inquadra e scatta" automatici nei quali la maggior parte delle impostazioni sono controllate dalla fotocamera in risposta alle condizioni di ripresa

## 1 Accendete la fotocamera.

Rimuovete il tappo dell'obiettivo e accendete la fotocamera. La visualizzazione informazioni appare sul monitor.

## 2 Selezionate il modo <sup>AUTO</sup> o .

Per scattare una foto in luoghi dove è proibito l'uso di flash, fotografare bambini piccoli o rendere la luce naturale in condizioni di poca luce, selezionate il modo auto (senza flash) ruotando la ghiera di selezione modo su . Altrimenti, ruotate la ghiera di selezione modo su <sup>AUTO</sup> (auto).

Ghiera di selezione modo

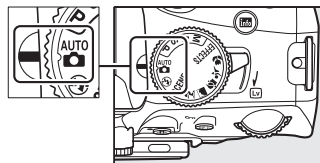

## 3 Preparate la fotocamera.

Quando inquadrare le fotografie nel mirino, reggete la fotocamera con la mano destra e con la sinistra sostenete il corpo macchina della fotocamera o l'obiettivo. Tenete i gomiti stretti leggermente lungo il busto per avere



sostegno e posizionate un piede mezzo passo avanti all'altro per mantenere stabile la parte superiore del corpo. Quando inquadrare foto con orientamento verticale, reggete la fotocamera come mostrato sopra a destra.

In modo , i tempi di posa si allungano in condizioni di luce scarsa; si consiglia l'uso di un treppiedi.

## 4 Componete l'immagine.

Componete una fotografia nel mirino con il soggetto principale posizionato in almeno uno degli 11 punti AF.

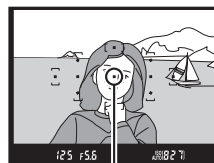

Punto AF

## 5 Premete il pulsante di scatto a metà corsa.

Premete il pulsante di scatto a metà corsa per mettere a fuoco. La fotocamera selezionerà automaticamente i punti di messa a fuoco. Se il soggetto è scarsamente illuminato, il flash potrebbe sollevarsi e l'illuminatore ausiliario AF potrebbe accendersi.



## 6 Controllate gli indicatori nel mirino.

Quando l'operazione di messa a fuoco è completa, i punti di messa a fuoco selezionati verranno evidenziati per breve tempo, verrà prodotto un segnale acustico (il segnale acustico non viene prodotto se il soggetto è in movimento) e l'indicatore di messa a fuoco (●) apparirà nel mirino.



Indicatore di messa a fuoco

Capacità buffer

Indicatore di messa a fuoco	Descrizione
●	Soggetto a fuoco.
● (lampeggia)	La fotocamera non è in grado di eseguire la messa a fuoco con l'autofocus. Vedere pagina 40.

Mentre il pulsante di scatto viene premuto a metà corsa, sarà visualizzato nel mirino il numero di esposizioni che possono essere memorizzate nel buffer di memoria ("27"; □ 36).

## 7 Scattate.

Premete delicatamente il pulsante di scatto fino in fondo per rilasciare l'otturatore e registrare la fotografia. La spia di accesso accanto al coperchio dell'alloggiamento della card di memoria si accenderà e la foto verrà visualizzata nel monitor per alcuni secondi (la foto viene automaticamente cancellata dal display quando il pulsante di scatto è premuto a metà corsa). *Non espellere la card di memoria né rimuovere o scollegare la fonte di alimentazione fino allo spegnimento della spia e al completamento della registrazione.*

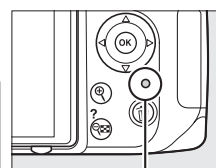

Spia di accesso



## Pulsante di scatto

La fotocamera dispone di un pulsante di scatto a due stadi. La fotocamera mette a fuoco quando il pulsante di scatto viene premuto a metà corsa. Premete il pulsante di scatto fino in fondo per scattare la foto.

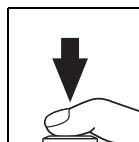
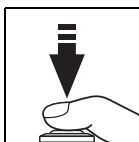
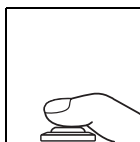

Messa a fuoco: premete a metà corsa



Scatto: premete fino in fondo

## Disattivazione automatica esposimetro

Le visualizzazioni del mirino e delle informazioni si spengono dopo circa 8 secondi di inattività (disattivazione automatica esposimetro), riducendo il consumo della batteria. Premete il pulsante di scatto a metà corsa per riattivare la visualizzazione. Il ritardo disattivazione automatica esposimetro può essere selezionato utilizzando Personalizzazioni c2 (**Timer di autospegnimento**;  160).



## Flash incorporato

Se è necessaria luce aggiuntiva per la corretta esposizione nel modo  <sup>AUTO</sup>, il flash incorporato si solleva automaticamente quando il pulsante di scatto viene premuto a metà corsa. Se il flash è sollevato, è possibile scattare le fotografie solo quando è visualizzato l'indicatore di flash pronto (). Se l'indicatore di flash pronto non è visualizzato, il flash sta caricando; togliete brevemente il dito dal pulsante di scatto e poi riprovate.

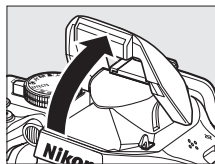

Per risparmiare l'energia della batteria quando il flash non è in uso, ricollocatelo nella posizione di chiusura premendolo delicatamente verso il basso fino a farlo scattare in posizione.

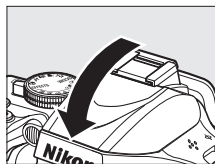

### **Utilizzo dell'obiettivo zoom**

Utilizzate l'anello zoom per ingrandire il soggetto, in modo che riempi un'area più grande dell'inquadratura, o per ridurlo, aumentando l'area visibile nella fotografia finale (selezionate lunghezze focali maggiori sull'indice di scala delle lunghezze focali per ingrandire, lunghezze focali più brevi per ridurre).

Nel caso del modello AF-S DX NIKKOR 18–55 mm f/3.5-5.6G VR, i cambi dello zoom possono alterare il diaframma massimo di circa  $1\frac{1}{3}$  EV. Tuttavia, la fotocamera prende in considerazione automaticamente questo fatto durante l'impostazione dell'esposizione, e non è necessaria alcuna modifica delle impostazioni della fotocamera in seguito alle regolazioni dello zoom.

### **Pulizia del sensore di immagine**

La fotocamera fa vibrare il filtro passa-basso che copre il sensore di immagine per rimuovere la polvere quando la fotocamera viene accesa o spenta (☐ 210).

*Ingrandire l'immagine*

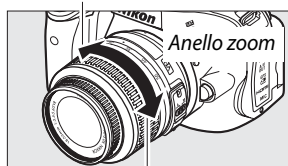

*Ridurre l'immagine*



# Fotografia creativa (modi scena)

La fotocamera consente di scegliere fra diversi modi "scena". Quando si seleziona un modo scena, le impostazioni vengono ottimizzate automaticamente in base alla scena selezionata, rendendo la fotografia creativa semplice quanto la selezione di un modo, l'inquadratura di un'immagine e la ripresa, come descritto alle pagine 26–29.



## Ghiera di selezione modo

Le scene seguenti possono essere selezionate con la ghiera di selezione modo:

Ghiera di selezione modo

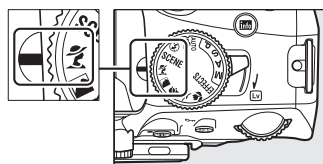

### **Ritratto**



Utilizzate questo modo per ottenere ritratti con tonalità della pelle naturali e morbide. Se il soggetto è lontano dallo sfondo o viene utilizzato un teleobiettivo, i dettagli di sfondo saranno attenuati per conferire alla composizione un senso di profondità.

### **Paesaggio**

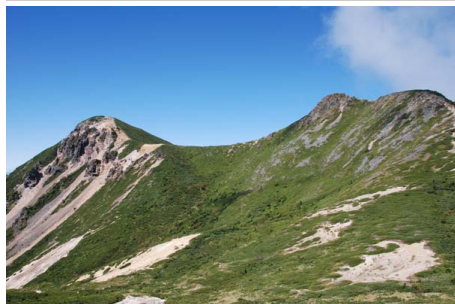

Utilizzate questo modo per foto nitide di paesaggi alla luce del giorno. Il flash incorporato e l'illuminatore ausiliario AF si spengono; si consiglia l'uso di un treppiedi per evitare sfocature in condizioni di luce scarsa.



## **Bambini**



Utilizzate questo modo per scattare istantanee di bambini. I vestiti e lo sfondo sono in toni accesi, mentre i toni della pelle restano morbidi e naturali.

## **Sport**



I tempi di posa veloci "congelano" il movimento negli scatti dinamici di sport nei quali il soggetto principale è bene a fuoco. Il flash integrato e l'illuminatore ausiliario AF si disattivano.



## **Macro Close-Up**



Utilizzate questo modo per fotografare primi piani di fiori, insetti e altri piccoli oggetti (un obiettivo macro può essere utilizzato per mettere a fuoco a distanze molto ravvicinate). Si consiglia l'uso di un treppiedi per evitare sfocature.

## Altre scene

Le scene seguenti possono essere selezionate ruotando la ghiera di selezione modo su **SCENE**, quindi ruotando la ghiera di comando finché non viene visualizzata sul monitor la scena desiderata.

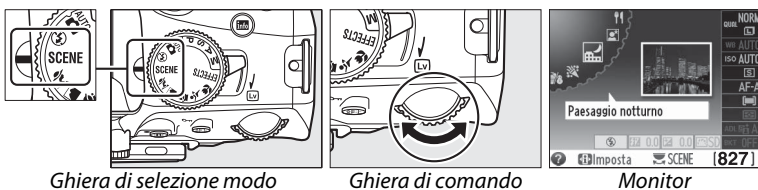

Ghiera di selezione modo

Ghiera di comando

Monitor

### **Ritratto notturno**



Utilizzate questa opzione per un equilibrio naturale tra il soggetto principale e lo sfondo nei ritratti scattati con illuminazione scarsa. Si consiglia l'uso di un treppiedi per evitare sfocature.

### **Paesaggio notturno**

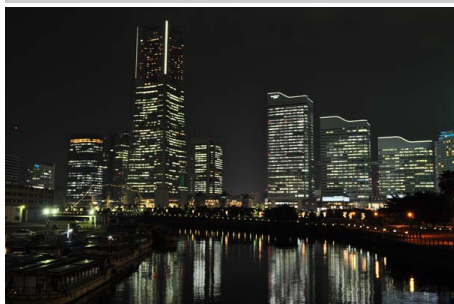

Utilizzate questa opzione per ridurre disturbi e colori innaturali quando fotografate paesaggi notturni, comprese luci stradali e insegne al neon. Il flash incorporato e l'illuminatore ausiliario AF si disattivano; si consiglia l'uso di un treppiedi per evitare sfocature.

### **Feste/interni**



Utilizzate questo modo per catturare gli effetti di sfondi illuminati in luoghi al chiuso. Da utilizzare in occasione di feste e altre scene in luoghi al chiuso.

## Spiaggia/neve



Questa opzione consente di catturare la luminosità della luce del sole riflessa su acqua, neve o sabbia. Il flash incorporato e l'illuminatore ausiliario AF si disattivano.

## Tramonto



Questa opzione consente di conservare i toni profondi di tramonti e albe. Il flash incorporato e l'illuminatore ausiliario AF si disattivano; si consiglia l'uso di un treppiedi per evitare sfocature in condizioni di luce scarsa.

## Aurora/crepuscolo

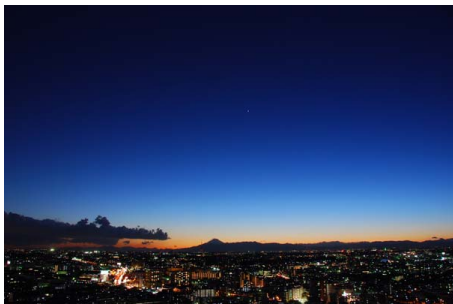

Questa opzione consente di mantenere i colori che si vedono con luce naturale debole prima dell'alba o dopo il tramonto. Il flash incorporato e l'illuminatore ausiliario AF si disattivano; si consiglia l'uso di un treppiedi per evitare sfocature in condizioni di luce scarsa.

## Ritratto animali domestici



Utilizzate questa opzione per ritratti di animali domestici. L'illuminatore ausiliario AF si disattiva.



## **Lume di candela**



Opzione da utilizzare per fotografie scattate a lume di candela. Il flash incorporato si disattiva; si consiglia l'uso di un treppiedi per evitare sfocature in condizioni di luce scarsa.

## **Fiori**



Utilizzate questa opzione per campi di fiori, frutteti in fiore e altri panorami con distese di fiori. Il flash incorporato si disattiva; si consiglia l'uso di un treppiedi per evitare sfocature in condizioni di luce scarsa.

## **Colori autunnali**



Questa opzione consente di catturare rossi e gialli brillanti nelle foglie autunnali. Il flash incorporato si disattiva; si consiglia l'uso di un treppiedi per evitare sfocature in condizioni di luce scarsa.

## **Alimenti**









Utilizzate questa opzione per fotografie brillanti di alimenti. Si consiglia l'uso di un treppiedi per evitare sfocature; può anche essere utilizzato il flash (☑ 50).





# Altro sulla fotografia (Tutti i modi)

## Modo di scatto

Scegliete fra i seguenti modi di scatto:

Modo	Descrizione
	<b>Fotogramma singolo:</b> la fotocamera scatta una foto a ogni pressione del pulsante di scatto.
	<b>Continuo:</b> la fotocamera registra fino a 4 fotogrammi al secondo quando il pulsante di scatto è tenuto premuto.
	<b>Autoscatto:</b> utilizzate l'autoscatto per gli autoritratti o per ridurre la sfocatura causata dal movimento della fotocamera (☐ 37).
	<b>Comando a distanza ritardato:</b> l'otturatore viene rilasciato 2 sec dopo la pressione del pulsante di scatto sul comando a distanza opzionale ML-L3 (☐ 37).
	<b>Comando a distanza rapido:</b> l'otturatore viene rilasciato quando viene premuto il pulsante di scatto sul comando a distanza ML-L3 opzionale (☐ 37).
	<b>Scatto silenzioso:</b> come per il fotogramma singolo, tranne il fatto che lo specchio non ritorna in posizione quando il pulsante di scatto è premuto fino in fondo, permettendo all'utente di controllare i tempi dei clic eseguiti dallo specchio, meno udibili rispetto al modo fotogramma singolo. Inoltre, non viene prodotto il segnale acustico quando la fotocamera mette a fuoco, mantenendo così il rumore al minimo in ambienti silenziosi.

### 1 Posizionate il cursore nella visualizzazione informazioni.

Se le informazioni di ripresa non sono visualizzate sul monitor, premete il pulsante . Premete nuovamente il pulsante  per posizionare il cursore nella visualizzazione informazioni.



Visualizzazione informazioni

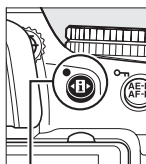

Pulsante 



### 2 Visualizzate le opzioni di modo scatto.

Selezionate l'attuale modo di scatto nella visualizzazione informazioni e premete .

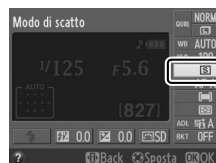

### 3 Scegliete un modo di scatto.

Selezionate un modo di scatto e premete **OK**.  
Premete il pulsante di scatto a metà corsa per ritornare al modo di ripresa.



#### **Buffer di memoria**

La fotocamera è dotata di un buffer di memoria per la memorizzazione temporanea, permettendo così di continuare la ripresa mentre le immagini vengono salvate sulla card di memoria. Possono essere scattate in successione fino a 100 foto; si noti, tuttavia, che la velocità di inquadratura diminuisce quando il buffer è pieno.

Mentre le fotografie vengono registrate sulla card di memoria, la spia di accesso dell'alloggiamento della card di memoria si accende. A seconda del numero di immagini presente nel buffer, la registrazione potrebbe durare da pochi secondi a qualche minuto. *Non rimuovete la card di memoria e non rimuovete o scollegate l'alimentazione fino allo spegnimento della spia di accesso.* Se la fotocamera viene spenta quando sono ancora presenti dati nel buffer, l'alimentazione non si spegne fino a quando tutte le immagini nel buffer non sono state registrate. Se la batteria si scarica quando ci sono ancora immagini nel buffer, il rilascio dell'otturatore viene disabilitato e le immagini vengono trasferite sulla card di memoria.

#### **Dimensione buffer**

Il numero approssimativo di immagini che è possibile salvare nel buffer di memoria con le impostazioni in uso viene mostrato nella visualizzazione del numero di esposizioni rimanenti del mirino premendo il pulsante di scatto. Nell'illustrazione è riportato il display che indica lo spazio disponibile nel buffer di memoria per circa 27 foto.



#### **Rotazione auto immagine**

L'orientamento della fotocamera registrato per il primo scatto si applica a tutte le immagini della stessa sequenza, anche se la fotocamera viene ruotata durante la ripresa. Vedere "Rotazione auto immagine" (172).

#### **Menu di ripresa**

Il modo di scatto può essere selezionato anche tramite l'opzione **Modo di scatto** nel menu di ripresa (151).



#### **Pulsante Fn**

Il modo di scatto può essere selezionato anche premendo il pulsante **Fn** e ruotando la ghiera di comando (165).

#### **Vedere anche**

Per informazioni sul numero di fotografie che è possibile scattare in un'unica sequenza, vedere pagina 218.

# Modi autoscatto e comando a distanza

L'autoscatto e il comando a distanza ML-L3 opzionale (☞ 207) possono essere utilizzati per ridurre i movimenti della fotocamera o per gli autoritratti.

## 1 Installate la fotocamera su un treppiedi.

Installate la fotocamera su un treppiedi oppure collocatela su una superficie piana e stabile.

## 2 Selezionate un modo di scatto.

Selezionate il modo ☺ (autoscatto), ⏱ 2s (comando a distanza ritardato), o ⏱ (comando a distanza rapido) (☞ 35; tenete presente che se non vengono eseguite operazioni per circa un minuto dopo la selezione di un modo comando a distanza, la fotocamera ritornerà automaticamente al modo fotogramma singolo, continuo o scatto silenzioso).



## 3 Componete l'immagine.

**Modo comando a distanza:** controllate la messa a fuoco premendo il pulsante di scatto a metà corsa. Non verranno scattate foto anche se il pulsante viene premuto fino in fondo.

## 4 Scattate la fotografia.

**Modo autoscatto:** premete il pulsante di scatto a metà corsa per mettere a fuoco, quindi premete il pulsante fino in fondo. La spia dell'autoscatto inizia a lampeggiare e si sente un segnale acustico. Due secondi prima che la foto venga scattata, la spia smette di lampeggiare e il segnale acustico diventa più veloce. L'otturatore sarà rilasciato dieci secondi dopo l'avvio dell'autoscatto.

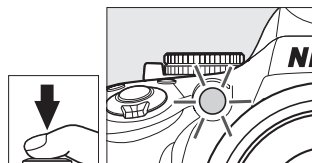

**Modo controllo a distanza:** da una distanza di 5 m o inferiore, puntate il trasmettitore su ML-L3 in uno dei due ricevitori a infrarossi presenti sulla fotocamera (☞ 1, 2) e premete il pulsante di scatto ML-L3. *Nel modo comando a distanza ritardato*, la spia dell'autoscatto si illumina per circa due secondi prima che l'otturatore venga rilasciato. *Nel modo comando a distanza rapido*, la spia dell'autoscatto si illumina dopo che l'otturatore è stato rilasciato.

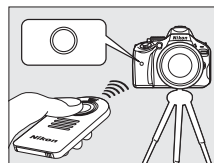

Tenere presente che il timer potrebbe non avviarsi o che la foto potrebbe non essere scattata se la fotocamera non è in grado di mettere a fuoco o in altre situazioni nelle quali l'otturatore non può essere rilasciato. Spegnerla fotocamera cancella i modi di scatto autoscatto e comando a distanza, ripristinando i modi fotogramma singolo, continuo o scatto silenzioso.

### ✓ Prima di utilizzare il comando a distanza

Prima di utilizzare il comando a distanza per la prima volta, rimuovete il foglio isolante di plastica trasparente della batteria.

### ✎ Coprite il mirino



Quando scattate le foto senza guardare nel mirino, rimuovete l'oculare in gomma DK-20 (1) e inserite il copri oculare DK-5 in dotazione come illustrato (2). Ciò impedisce che la luce che entra nel mirino interferisca con l'esposizione. Tenete saldamente la fotocamera quando rimuovete l'oculare in gomma.

Oculare in gomma  
DK-20

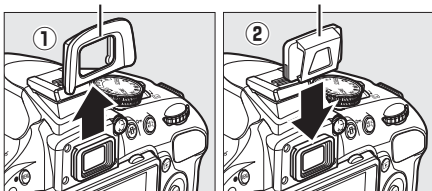
Tappo oculare DK-5



### ✓ Uso del flash incorporato

Prima di scattare una fotografia con il flash nei modi **P, S, A, M**, o **11**, premete il pulsante  per sollevare il flash e attendete che l'indicatore  sia visualizzato nel mirino (□ 50). La ripresa sarà interrotta se il flash si solleva mentre è attivo il modo comando a distanza o dopo l'avvio dell'autoscatto. Se il flash è necessario, la fotocamera risponderà al pulsante di scatto ML-L3 solo dopo che è stato caricato il flash. In modi auto o scena nei quali il flash si solleva automaticamente, il flash si caricherà quando è selezionato un modo controllo a distanza; quando il flash è carico, si solleverà e si attiverà automaticamente quando necessario. Tenete presente che quando il flash si attiva viene scattata solo una foto, indipendentemente dal numero di esposizioni selezionate in Personalizzazioni c3 (**Autoscatto**; □ 160).

Nei modi flash che supportano la riduzione occhi rossi, la spia riduzione occhi rossi si accende per circa un secondo prima del rilascio dell'otturatore in modo controllo a distanza rapido. Nel modo comando a distanza ritardato, la spia dell'autoscatto si accende per due secondi, seguita dalla spia riduzione occhi rossi, che si accende per un secondo prima dello scatto.

### ✎ Pulsante

Il modo autoscatto può essere selezionato anche premendo il pulsante  (□ 165).

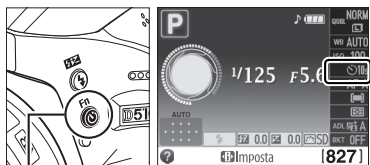

Pulsante 

### ✎ Vedere anche

Per informazioni sulla scelta della durata dell'autoscatto, e sul numero di scatti fatti, vedere Personalizzazioni c3 (**Autoscatto**; □ 160). Per informazioni sulla scelta del tempo di attesa della fotocamera per il segnale proveniente dal comando a distanza, vedere Personalizzazioni c4 (**Tempo attesa com. distanza**; □ 161). Per informazioni sul controllo del segnale acustico che viene prodotto quando sono utilizzati l'autoscatto e il comando a distanza, vedere Personalizzazioni d1 (**Segnale acustico**; □ 161).



# Messa a fuoco

Questa sezione descrive le opzioni di messa a fuoco disponibili quando le fotografie sono inquadrature sul mirino. È possibile regolare la messa a fuoco automaticamente o manualmente (vedere "Modo messa a fuoco," di seguito). È inoltre possibile selezionare il punto AF per la messa a fuoco automatica o manuale (☐ 45) oppure utilizzare il blocco della messa a fuoco per ricomporre le fotografie dopo la messa a fuoco (☐ 44).

## Modo messa a fuoco

Scegliete fra i seguenti modi di messa a fuoco. Tenete presente che **AF-S** e **AF-C** sono disponibili soltanto nei modi **P**, **S**, **A** e **M**.

Opzione	Descrizione
<b>AF-A AF automatico</b>	La fotocamera seleziona automaticamente l'autofocus singolo quando il soggetto è fermo e l'autofocus continuo quando il soggetto è in movimento. L'otturatore può essere rilasciato soltanto se la fotocamera è in grado di mettere a fuoco.
<b>AF-S AF singolo</b>	Per soggetti fermi. La messa a fuoco si blocca quando il pulsante di scatto viene premuto a metà corsa. L'otturatore può essere rilasciato soltanto se la fotocamera è in grado di mettere a fuoco.
<b>AF-C AF continuo</b>	Per soggetti in movimento. La fotocamera mette a fuoco in modo continuo mentre il pulsante di scatto è premuto a metà corsa. Se il soggetto si muove, la fotocamera metterà in funzione la <i>messa a fuoco a inseguimento predittivo</i> per prevedere la distanza finale dal soggetto e regolare la messa a fuoco secondo necessità (☐ 40). Con le impostazioni predefinite, l'otturatore può essere rilasciato soltanto se la fotocamera è in grado di mettere a fuoco (☐ 158).
<b>MF Messa a fuoco manuale</b>	Per mettere a fuoco manualmente (☐ 45).

### 1 Posizionare il cursore nella visualizzazione informazioni.

Se le informazioni di ripresa non sono visualizzate sul monitor, premete il pulsante . Premete nuovamente il pulsante per posizionare il cursore nella visualizzazione informazioni.

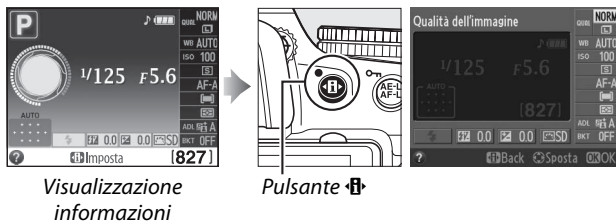

### 2 Visualizzate le opzioni di modo messa a fuoco.

Selezionate il modo attuale di messa a fuoco nella visualizzazione informazioni e premete .



### 3 Scegliete un modo di messa a fuoco.

Selezionate un modo di messa a fuoco e premete

**OK**. Premete il pulsante di scatto a metà corsa per ritornare al modo di ripresa.



#### **Messa a fuoco a inseguimento predittivo**

Nel modo **AF-C** o quando l'autofocus continuo è selezionato nel modo **AF-A**, la fotocamera avvia la messa a fuoco a inseguimento predittivo se il soggetto si muove verso la fotocamera o si allontana da essa mentre viene premuto il pulsante di scatto a metà corsa. Ciò permette alla fotocamera di mantenere la messa a fuoco mentre cerca di prevedere dove si situerà il soggetto quando l'otturatore verrà rilasciato.

#### **Autofocus continuo**

Quando è selezionato **Messa a fuoco** in Personalizzazioni a1 (**Selezione priorità AF-C**; □ 158) e la fotocamera è in modo **AF-C** oppure autofocus continuo è selezionato in modo **AF-A**, la fotocamera concede priorità più alta alla risposta di messa a fuoco (ha un range di messa a fuoco più ampio) di quando si trova in modo **AF-S** e l'otturatore potrebbe essere rilasciato prima che sia visualizzato l'indicatore di messa a fuoco.

#### **Ottenere buoni risultati con l'autofocus**

L'autofocus non permette di ottenere prestazioni ottimali nelle condizioni elencate di seguito. Lo scatto dell'otturatore potrebbe essere disattivato se la fotocamera non è in grado di effettuare la messa a fuoco in queste condizioni, oppure potrebbe essere visualizzato l'indicatore di messa a fuoco (●) e la fotocamera potrebbe emettere un segnale acustico, consentendo lo scatto anche quando il soggetto non è a fuoco. In questi casi, utilizzate la messa a fuoco manuale (□ 45) o utilizzate un blocco di messa a fuoco (□ 44) per mettere a fuoco un altro soggetto alla stessa distanza, quindi ricomponete la fotografia.



*Contrasto minimo o inesistente tra il soggetto e lo sfondo.*

**Esempio:** il soggetto è dello stesso colore dello sfondo.



*Il punto AF contiene aree con differenze di luminosità molto forti.*

**Esempio:** il soggetto è per metà in ombra.



*Il punto AF contiene oggetti posti a distanze diverse dalla fotocamera.*

**Esempio:** il soggetto è all'interno di una gabbia.

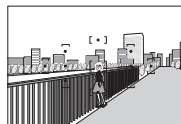

*Gli oggetti sullo sfondo appaiono più grandi rispetto al soggetto.*

**Esempio:** un edificio è nell'inquadratura dietro al soggetto.

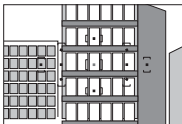

*Il soggetto è dominato da motivi geometrici regolari.*

**Esempio:** persiane o una fila di finestre di un grattacielo.

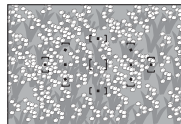

*Il soggetto contiene molti dettagli particolareggiati.*

**Esempio:** un campo di fiori o altri soggetti piccoli o con variazione di luminosità ridotta.

## ✓ **illuminatore ausiliario AF**

Se il soggetto è scarsamente illuminato, l'illuminatore ausiliario AF si attiverà automaticamente per sostenere l'operazione di autofocus quando il pulsante di scatto è premuto a metà corsa. L'illuminatore ausiliario AF non si illumina:

- con live view attivato o durante la registrazione di filmati
- con la messa a fuoco manuale oppure se live view non è attivo ed è selezionato l'autofocus continuo (**AF-C** selezionato come modo di messa a fuoco o AF continuo selezionato in modo di messa a fuoco **AF-A**)
- se il punto AF centrale non è selezionato in modo [•] (**AF a punto singolo**), [∞] (**AF ad area dinamica**), o in [3D] (**Tracking 3D (11 punti)**) modo area AF (□ 42, 43)
- in modi di ripresa nei quali l'illuminatore ausiliario AF non può essere utilizzato (□ 216)
- se è stato selezionato **No** per Personalizzazione a2 (**illuminatore AF incorporato**; □ 158)

L'illuminatore ha un campo che va circa da 0,5 m a 3,0 m; quando utilizzate l'illuminatore, usate un obiettivo con lunghezza focale di 18–200 mm e rimuovete il paraluce. L'illuminatore ausiliario AF si disattiva automaticamente per proteggere la lampada dopo un periodo di uso continuato. Il normale funzionamento riprenderà dopo una breve pausa. Tenete presente che l'illuminatore può diventare molto caldo quando è utilizzato per lampi multipli in rapida successione.

## ✎ **Vedere anche**

Per informazioni sulla messa a fuoco in live view, vedere pagina 100. Per informazioni sull'utilizzo della priorità di scatto nel modo AF-continuo, fate riferimento alla Personalizzazione a1 (**Selezione priorità AF-C**, □ 158). Personalizzazione d1 (**Segnale acustico**; □ 161) può essere utilizzata per attivare o disattivare l'altoparlante del segnale acustico.

*illuminatore ausiliario AF*

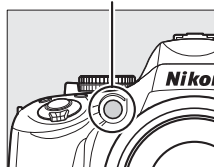

# Modo Area AF

Scegliete come viene selezionato il punto AF per l'autofocus. Tenete presente che **[\*] (AF ad area dinamica)** e **[3D] (Tracking 3D (11 punti))** non sono disponibili quando è selezionato **AF-S** come modo di messa a fuoco.

Opzione	Descrizione
[*] <b>AF a punto singolo</b>	L'utente seleziona il punto AF utilizzando il multi-selettore (☐ 43); la fotocamera mette a fuoco sul soggetto soltanto nel punto AF selezionato. Utilizzate questa opzione per soggetti statici.
[*] <b>AF ad area dinamica</b>	<b>Nei modi di messa a fuoco AF-A e AF-C</b> , l'utente seleziona il punto AF utilizzando il multi-selettore (☐ 43), ma la fotocamera metterà a fuoco basandosi sulle informazioni relative ai punti AF circostanti se il soggetto si sposta brevemente dal punto selezionato. Utilizzare con soggetti con movimento erratico.
[3D] <b>Tracking 3D (11 punti)</b>	<b>Nei modi di messa a fuoco AF-A e AF-C</b> , l'utente seleziona il punto AF utilizzando il multi-selettore (☐ 43). Se il soggetto si muove dopo che la fotocamera ha messo a fuoco, la fotocamera utilizza il tracking 3D per selezionare un nuovo punto AF e mantenere la messa a fuoco bloccata sul soggetto originale mentre il pulsante di scatto viene premuto a metà corsa. Se il soggetto esce dall'area del mirino, togliete il dito dal pulsante di scatto e ricomponete la foto con il soggetto nel punto AF selezionato.
[☐] <b>Area AF auto</b>	La fotocamera rileva il soggetto e seleziona il punto AF automaticamente.

## 1 Posizionate il cursore nella visualizzazione informazioni.

Se le informazioni di ripresa non sono visualizzate sul monitor, premete il pulsante **[\*]**. Premete nuovamente il pulsante **[\*]** per posizionare il cursore nella visualizzazione informazioni.

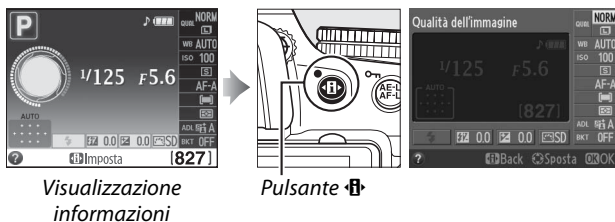

## 2 Opzioni visualizzazione modo area AF.

Selezionate l'attuale modo area AF nella visualizzazione informazioni e premete **[OK]**.



## 3 Scegliete un modo area AF.

Selezionate un modo area AF e premete **[OK]**. Premete il pulsante di scatto a metà corsa per ritornare al modo di ripresa.



### **Modo Area AF**

Le selezioni di modo area AF effettuate in modi di ripresa diversi da **P**, **S**, **A**, o **M** vengono resettate quando si seleziona un altro modo di ripresa.

### **Tracking 3D (11 punti)**

Quando il pulsante di scatto viene premuto a metà corsa, i colori dell'area circostante il punto AF vengono memorizzati nella fotocamera. Di conseguenza, il tracking 3D non potrà produrre i risultati desiderati con soggetti i cui colori sono gli stessi dello sfondo.

### **Vedere anche**

Per informazioni sui modi area AF disponibili in live view, vedere pagina 101.

## **Selezione punti AF**

In modo di messa a fuoco manuale o quando l'autofocus viene combinato con modi area AF diversi da  (**Area AF auto**), potete scegliere tra 11 punti AF, rendendo possibile comporre fotografie con il soggetto principale posto quasi in qualunque punto dell'inquadratura.

- 1** Scegliete un modo area AF diverso da  (**Area AF auto**;  42).



- 2** Selezionate il punto AF.

Utilizzate il multi-selettore per selezionare il punto AF sul mirino o nella visualizzazione informazioni mentre gli esposimetri sono attivi. Premete  per selezionare il punto AF centrale.

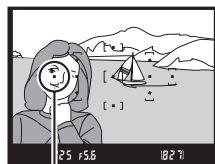

*Punto AF*



# Blocco della messa a fuoco

Il blocco della messa a fuoco serve per modificare l'inquadratura dopo la messa a fuoco nei modi di messa a fuoco **AF-A**, **AF-S** e **AF-C** (☐ 39), permettendovi di eseguire la messa a fuoco di un soggetto anche se questo non sarà in un punto AF nella composizione finale. Se la fotocamera non è in grado di mettere a fuoco utilizzando l'autofocus (☐ 40), potete utilizzare il blocco della messa a fuoco per ricomporre la fotografia dopo aver messo a fuoco su un altro soggetto alla stessa distanza del soggetto originale. Il blocco della messa a fuoco è efficace soprattutto quando è selezionata un'opzione diversa da **[M]** (**Area AF auto**) per il modo area AF (☐ 42).

## 1 Messa a fuoco.

Posizionate il soggetto nel punto AF selezionato e premete a metà corsa il pulsante di scatto per avviare la messa a fuoco. Verificate che l'indicatore di messa a fuoco (●) sia visualizzato nel mirino.

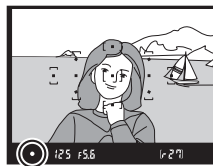

## 2 Blocco della messa a fuoco.

**Modi di messa a fuoco AF-A e AF-C:** con il pulsante di scatto premuto a metà corsa (①), premete il pulsante **AE-L/AF-L** (②) per bloccare messa a fuoco ed esposizione (nel mirino sarà visualizzata un'icona **AE-L**; ☐ 69). La messa a fuoco rimane bloccata quando è premuto il pulsante **AE-L/AF-L** anche se in seguito rimuovete il dito dal pulsante di scatto.

**Modo di messa a fuoco AF-S:** la messa a fuoco verrà bloccata automaticamente quando appare l'indicatore di messa a fuoco e rimarrà bloccata finché non toglierete il dito dal pulsante di scatto. La messa a fuoco può inoltre essere bloccata premendo il pulsante **AE-L/AF-L** (vedere sopra).

Pulsante di scatto

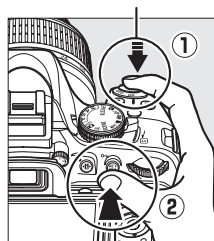

Pulsante **AE-L/AF-L**



## 3 Ricomponete la fotografia e scattate.

La messa a fuoco rimane bloccata tra scatti se si tiene premuto il pulsante di scatto a metà corsa (**AF-S**) o se si tiene premuto il pulsante **AE-L/AF-L**, consentendo di eseguire più fotografie in sequenza con la stessa impostazione di messa a fuoco.

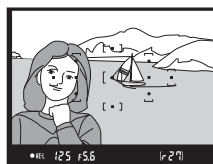

Non modificate la distanza tra la fotocamera e il soggetto mentre è attivo il blocco della messa a fuoco. Se il soggetto si muove, mettete a fuoco nuovamente alla nuova distanza.

### Pulsante **AE-L/AF-L**

Personalizzazioni f2 (**Funzione pulsante AE-L/AF-L**; ☐ 166) controlla il comportamento del pulsante **AE-L/AF-L**.

# Messa a fuoco manuale

La messa a fuoco manuale può essere utilizzata quando non si utilizza un obiettivo AF-S o AF-I oppure quando l'autofocus non produce i risultati desiderati (☞ 40).

## 1 Impostate il selettore del modo di messa a fuoco.

Se l'obiettivo è dotato di commutatore modo M/A-M o A-M, fatelo scorrere su M.

Commutatore modo A-M      Commutatore M/A-M

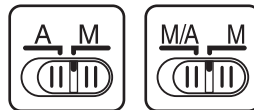

## 2 Messa a fuoco.

Per eseguire la messa a fuoco manuale, regolate l'anello di messa a fuoco dell'obiettivo finché l'immagine visualizzata sul campo opaco del mirino non è a fuoco. Le foto possono essere scattate in qualsiasi momento, anche se l'immagine non è a fuoco.

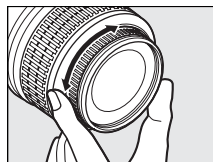

### **Selezionare la messa a fuoco manuale con la fotocamera**

Se l'obiettivo supporta M/A (esclusione dell'autofocus manuale), la messa a fuoco manuale può essere selezionata anche impostando il modo di messa a fuoco della fotocamera su **MF** (messa a fuoco manuale; ☞ 39). La messa a fuoco allora può essere regolata manualmente, indipendentemente dal modo selezionato con l'obiettivo.

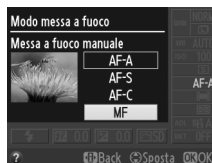

## ■ Telemetro elettronico

Se l'obiettivo ha un'apertura di diaframma massima di f/5.6 o più luminoso, l'indicatore di messa a fuoco del mirino può essere utilizzato per confermare che il soggetto nel punto AF selezionato sia a fuoco (è possibile selezionare il punto AF tra uno qualsiasi degli 11 punti AF). Dopo aver posizionato il soggetto nel punto AF selezionato, premete a metà corsa il pulsante di scatto e ruotate l'anello di messa a fuoco dell'obiettivo finché non visualizzate l'indicatore della messa a fuoco (●). Tenete presente che, con i soggetti elencati a pagina 40, a volte potrebbe essere visualizzato l'indicatore di messa a fuoco quando il soggetto non è a fuoco; controllate la messa a fuoco sul mirino prima della ripresa.

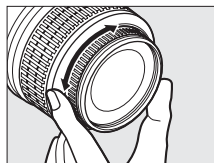

### **Indicatore di esposizione**

Se lo si desidera, può essere utilizzato l'indicatore di esposizione per determinare se il punto AF per la messa a fuoco manuale si trova di fronte o dietro al soggetto (□ 159).

### **Posizione del piano focale**

Per determinare la distanza tra il soggetto e la fotocamera, potete eseguire una misurazione prendendo come riferimento l'indicatore del piano focale sul corpo della fotocamera. La distanza tra la flangia di innesto dell'obiettivo e il piano focale è di 46,5 mm.

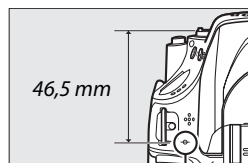

*Indicatore del piano focale*



# Qualità e dimensione immagine



La qualità immagine e la dimensione immagine, insieme, determinano lo spazio occupato da ciascuna foto sulla card di memoria. Le immagini di dimensioni maggiori con qualità migliore possono essere stampate in formati più grandi, tuttavia richiedono maggiore spazio in memoria, consentendo la memorizzazione di un numero minore di tali immagini nella card di memoria (☐ 218).

## Qualità dell'immagine

È possibile scegliere un formato file e un rapporto di compressione (qualità immagine).

Opzione	Tipo file	Descrizione
NEF (RAW)	NEF	I dati RAW a 14 bit provenienti dal sensore di immagine vengono salvati direttamente nella card di memoria. Le impostazioni come il bilanciamento del bianco e il contrasto possono essere regolate sul computer dopo lo scatto.
JPEG Fine	JPEG	Le immagini in formato JPEG vengono registrate con un rapporto di compressione di circa 1 : 4 (qualità Fine).
JPEG Normal		Le immagini in formato JPEG vengono registrate con un rapporto di compressione di circa 1 : 8 (qualità Normale).
JPEG Basic		Le immagini in formato JPEG vengono registrate con un rapporto di compressione di circa 1 : 16 (qualità Basic).
NEF (RAW) + JPEG Fine	NEF/ JPEG	Vengono salvate due immagini: un'immagine NEF (RAW) e un'immagine JPEG di qualità Fine.
NEF (RAW) + JPEG Normal		Vengono salvate due immagini: un'immagine NEF (RAW) e un'immagine JPEG di qualità Normale.
NEF (RAW) + JPEG Basic		Vengono salvate due immagini: un'immagine NEF (RAW) e un'immagine JPEG di qualità Basic.

### 1 Posizionare il cursore nella visualizzazione informazioni.

Se le informazioni di ripresa non sono visualizzate sul monitor, premete il pulsante . Premete nuovamente il pulsante  per posizionare il cursore nella visualizzazione informazioni.



Visualizzazione informazioni

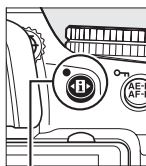

Pulsante 



### 2 Opzioni di visualizzazione qualità immagine.

Selezionate la qualità dell'immagine attuale nella visualizzazione informazioni e premete .



### 3 Scegliete un tipo di file.

Selezionate un'opzione e premete **OK**. Premete il pulsante di scatto a metà corsa per ritornare al modo di ripresa.



#### Immagini NEF (RAW)

L'opzione selezionata per la dimensione dell'immagine non influisce sulle dimensioni delle immagini NEF (RAW). Bracketing bilanc. bianco (☐ 88), high dynamic range (HDR, ☐ 76) e stampa data (☐ 163) non sono disponibili con impostazioni di qualità dell'immagine di NEF (RAW) o NEF (RAW)+JPEG.

Le immagini NEF (RAW) possono essere visualizzate sulla fotocamera o utilizzando software come Capture NX 2 (disponibile separatamente; ☐ 206) o ViewNX 2 (disponibile sul CD in dotazione ViewNX 2). È possibile creare copie delle immagini NEF (RAW) in formato JPEG utilizzando l'opzione **Elaborazione NEF (RAW)** nel menu di ritocco (☐ 183).

#### NEF (RAW) + JPEG

Quando le fotografie scattate con le impostazioni NEF (RAW) + JPEG sono visualizzate sulla fotocamera, solamente le immagini JPEG saranno visualizzate. Quando le foto scattate con queste impostazioni vengono cancellate, saranno cancellate sia le immagini JPEG sia quelle NEF.

#### Menu di ripresa

La qualità dell'immagine può essere inoltre regolata mediante l'opzione **Qualità dell'immagine** nel menu di ripresa (☐ 151).





#### Pulsante Fn

La qualità e la dimensione dell'immagine possono anche essere regolate premendo il pulsante **Fn** e ruotando la ghiera di comando (☐ 165).



# Dimensione dell'immagine

Le dimensioni dell'immagine vengono misurate in pixel. Scegliete fra le seguenti opzioni:

Dimensione dell'immagine	Dimensione (pixel)	Dimensione di stampa (cm)*
 <b>Grande</b>	4.928 × 3.264	41,7 × 27,6
 <b>Medio</b>	3.696 × 2.448	31,3 × 20,7
 <b>Piccolo</b>	2.464 × 1.632	20,9 × 13,8

\* Dimensione approssimativa quando stampata a 300 dpi. La dimensione di stampa in pollici è uguale alla dimensione dell'immagine in pixel divisa per la risoluzione della stampante in dots per inch (punti per pollice) (dpi; 1 pollice = circa 2,54 cm).

## 1 Posizionate il cursore nella visualizzazione informazioni.

Se le informazioni di ripresa non sono visualizzate sul monitor, premete il pulsante . Premete nuovamente il pulsante  per posizionare il cursore nella visualizzazione informazioni.

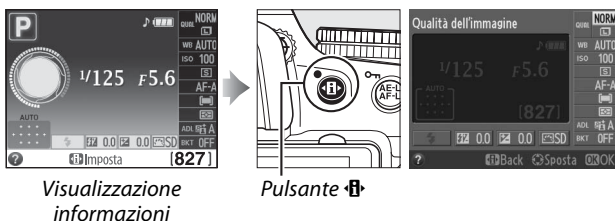

## 2 Visualizzazione opzioni di dimensione dell'immagine.

Selezionate la dimensione attuale dell'immagine nella visualizzazione informazioni e premete .



## 3 Scegliete una dimensione dell'immagine.

Selezionate un'opzione e premete . Premete il pulsante di scatto a metà corsa per ritornare al modo di ripresa.



### Menu di ripresa

La dimensione dell'immagine può essere inoltre regolata mediante l'opzione **Dimensione dell'immagine** nel menu di ripresa (☰ 151).

### Pulsante Fn

La qualità e la dimensione dell'immagine possono anche essere regolate premendo il pulsante **Fn** e ruotando la ghiera di comando (☰ 165).



# Uso del flash incorporato

La fotocamera supporta una varietà di modi di flash per fotografare soggetti scarsamente illuminati o controluce.

■ **Utilizzo del flash incorporato: modi**          

**1** Scegliete un modo flash ( 51).

**2** Scattate le foto.

Il flash si solleverà se necessario quando il pulsante di scatto viene premuto a metà corsa ed entrerà in funzione quando si scatta una fotografia. *Se il flash non si solleva automaticamente, NON tentate di sollevarlo manualmente. La mancata osservanza di questa precauzione potrebbe arrecare danni al flash.*



■ **Uso del flash incorporato: modi P, S, A, M e **

**1** Sollevate il flash.

Premete il pulsante  per sollevare il flash.

**2** Scegliete un modo flash (soltanto modi P, S, A e M;  51).

**3** Scattate le foto.

Il flash si attiva quando viene scattata una fotografia.

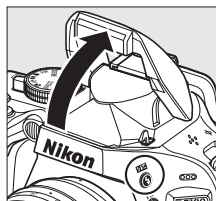

Pulsante 

 **Per abbassare il flash incorporato**

Per risparmiare l'energia della batteria quando il flash non è in uso, riportatelo nella posizione di chiusura premendolo delicatamente verso il basso fino a farlo scattare in posizione.

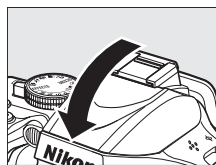

# Modo flash

I modi flash disponibili variano in base al modo di ripresa:

<b>⚡ AUTO</b> Auto	<b>⚡ AUTO SLOW</b> Auto+sincro su tempi lenti+riduzione occhi rossi	<b>⚡</b> Fill flash	
<b>⚡👁️ AUTO</b> Auto+riduzione occhi rossi	<b>⚡ AUTO SLOW</b> Auto+sincro su tempi lenti		
<b>🚫</b> No	<b>🚫</b> No		

P, A		S, M	
<b>⚡</b> Fill flash		<b>⚡</b> Fill flash	
<b>⚡👁️</b> Riduzione occhi rossi		<b>⚡👁️</b> Riduzione occhi rossi	
<b>⚡👁️ SLOW</b> Sincro su tempi lenti+riduzione occhi rossi		<b>⚡REAR</b> Sincro sulla seconda tendina	
<b>⚡ SLOW</b> Sincro su tempi lenti			
<b>⚡REAR*</b> Seconda tendina+sincro su tempi lenti			

\* SLOW appare nella visualizzazione informazioni quando l'impostazione è completa.

## 1 Posizionate il cursore nella visualizzazione informazioni.

Se le informazioni di ripresa non sono visualizzate sul monitor, premete il pulsante . Premete nuovamente il pulsante per posizionare il cursore nella visualizzazione informazioni.

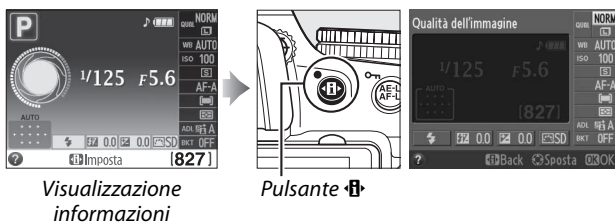

Visualizzazione informazioni

Pulsante

## 2 Opzioni display modo flash.

Selezionate il modo flash attuale nella visualizzazione informazioni e premete .

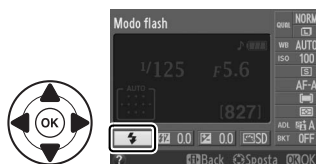

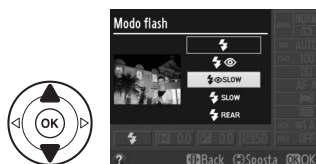

## 3 Scegliete un modo flash.

Selezionate un modo e premete . Premete il pulsante di scatto a metà corsa per ritornare al modo di ripresa.



## Modi flash

I modi flash elencati alla pagina precedente possono combinare una o più delle seguenti impostazioni, come indicato dall'icona del modo flash:

- **AUTO (flash automatico):** quando l'illuminazione è scarsa o il soggetto è in controluce, il flash entra in funzione automaticamente con il pulsante di scatto premuto a metà corsa e si attiva in base alle necessità.
-  **(riduzione occhi rossi):** utilizzate questa opzione per i ritratti. L'illuminatore riduzione occhi rossi si illumina prima dell'attivazione del flash, riducendo l'effetto "occhi rossi".
-  **(no):** il flash non si attiva anche quando l'illuminazione è scarsa o il soggetto è in controluce.
- **SLOW (sincro su tempi lenti):** il tempo di posa si allunga automaticamente per catturare la luce di sfondo di sera o nei casi di scarsa illuminazione. Da utilizzare per includere l'illuminazione dello sfondo nei ritratti.
- **REAR (sincro sulla seconda tendina):** il flash si attiva immediatamente prima della chiusura dell'otturatore, creando una scia di luce dietro fonti luminose in movimento (sotto a destra). Se questa icona non è visualizzata, il flash si attiva mentre l'otturatore si apre (sincro sulla prima tendina; l'effetto prodotto da questa opzione con sorgenti luminose in movimento è illustrato sotto a sinistra).





*Sincro sulla prima tendina*



*Sincro sulla seconda tendina*

## Scelta di un modo flash

Il modo flash può essere selezionato anche premendo il pulsante  e ruotando la ghiera di comando (nei modi P, S, A, M, e  $\Psi$ , sollevate il flash prima di utilizzare il pulsante  per scegliere il modo flash).

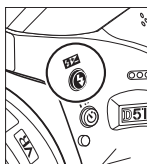

*Pulsante *

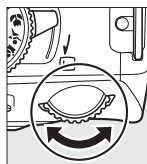

*Ghiera di comando*

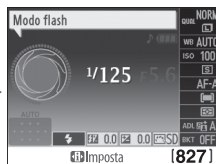

*Visualizzazione informazioni*









## Flash incorporato

Si veda a pagina 200 per informazioni sugli obiettivi utilizzabili con il flash incorporato. Rimuovere i paraluce per evitare ombre. Il flash presenta un campo di utilizzo minimo di 0,6 m e non può essere utilizzato nella gamma macro di obiettivi zoom con funzione macro.

Se si utilizza il flash incorporato per più scatti consecutivi, il pulsante di scatto potrebbe essere disattivato brevemente per proteggere il flash. Il flash può essere utilizzato nuovamente dopo una breve pausa.

### **Tempi di posa disponibili con il flash incorporato**

Il tempo di posa è limitato ai seguenti campi quando viene utilizzato il flash incorporato:

Modo	Tempo di posa	Modo	Tempo di posa
AUTO,  ,  ,  ,  ,  ,  , P, A	$1/200-1/60$ sec	S	$1/200-30$ sec
 , 	$1/200-1/125$ sec	M	$1/200-30$ sec, Posa B
	$1/200-1$ sec		

### **Diaframma, sensibilità e campo di utilizzo del flash**

Il campo di utilizzo del flash varia in base a sensibilità (equivalenza ISO) e diaframma.

Diaframma in base alla sensibilità ISO							Campo approssimato
100	200	400	800	1600	3200	6400	m
1.4	2	2.8	4	5.6	8	11	1,0-8,5
2	2.8	4	5.6	8	11	16	0,7-6,0
2.8	4	5.6	8	11	16	22	0,6-4,2
4	5.6	8	11	16	22	32	0,6-3,0
5.6	8	11	16	22	32	—	0,6-2,1
8	11	16	22	32	—	—	0,6-1,5
11	16	22	32	—	—	—	0,6-1,1
16	22	32	—	—	—	—	0,6-0,7





# Sensibilità ISO

"Sensibilità ISO" è l'equivalente digitale della sensibilità della pellicola. Con valori di sensibilità ISO elevati, è necessaria una minore quantità di luce per l'esposizione, pertanto è possibile impostare tempi di posa più brevi o diaframmi più chiusi, ma l'immagine sarà con maggiore probabilità influenzata da disturbi (pixel luminosi a disposizione casuale, nebbia o linee; il disturbo si presenta con maggiore frequenza alle impostazioni di Hi 0,3–Hi 2). Scegliere **Auto** consente alla fotocamera di impostare la sensibilità ISO automaticamente in base alle condizioni di illuminazione.

Modo	Sensibilità ISO
 AUTO	AUTO
<b>P, S, A, M</b>	100–6400 in step di 1/3 EV; Hi 0,3, Hi 0,7, Hi 1, Hi 2
Altri modi di ripresa	AUTO; 100–6400 in step di 1/3 EV; Hi 0,3, Hi 0,7, Hi 1, Hi 2

## 1 Posizionate il cursore nella visualizzazione informazioni.

Se le informazioni di ripresa non sono visualizzate sul monitor, premete il pulsante . Premete nuovamente il pulsante  per posizionare il cursore nella visualizzazione informazioni.

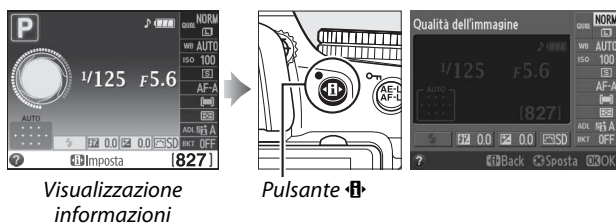

## 2 Visualizzazione opzioni sensibilità ISO.

Selezionate la sensibilità ISO attuale nella visualizzazione informazioni e premete .



## 3 Scegliete una sensibilità ISO.

Selezionate un'opzione e premete . Premete il pulsante di scatto a metà corsa per ritornare al modo di ripresa.





## **AUTO**

Se la ghiera di selezione modo viene ruotata su **P**, **S**, **A** o **M** dopo avere selezionato **AUTO** come sensibilità ISO in un altro modo, verrà ripristinata la sensibilità ISO selezionata per ultima nel modo **P**, **S**, **A** o **M**.

## **Menu di ripresa**

La sensibilità ISO può essere inoltre regolata mediante l'opzione **Impostazioni sensibilità ISO** nel menu di ripresa (☰ 155).



## **Vedere anche**

Per informazioni sull'attivazione del controllo automatico ISO in modi **P**, **S**, **A** o **M**, fate riferimento a pagina 155. Per informazioni sull'utilizzo dell'opzione **NR su ISO elevati** nel menu di ripresa per ridurre il disturbo a sensibilità ISO elevate, fate riferimento a pagina 154. Per informazioni sull'utilizzo del pulsante **Fn** e della ghiera di comando per selezionare la sensibilità ISO, fate riferimento a pagina 165.



# Foto intervallate

La fotocamera è in grado di scattare fotografie automaticamente secondo intervalli predefiniti.

## ✓ Prima dello scatto

Prima di iniziare a scattare le foto intervallate, effettuate una ripresa di prova con le impostazioni correnti e visualizzate i risultati sul monitor. Per assicurarvi che la ripresa si avvii al momento desiderato, verificate che l'orologio della fotocamera sia impostato correttamente (☰ 170).

Si consiglia l'uso di un treppiedi. Installate la fotocamera su un treppiedi prima di iniziare a scattare. Per assicurarvi che la ripresa non venga interrotta, verificate che la batteria sia completamente carica o utilizzate un adattatore opzionale EH-5b AC e il connettore di alimentazione EP-5A.

## 1 Selezionate Riprese intervallate.

Per visualizzare il menu, premete il pulsante MENU. Selezionate **Riprese intervallate** nel menu di ripresa e premete ►.



Pulsante MENU

## 2 Scegliete un'ora di avvio.

Scegliete uno dei seguenti metodi di avvio.

- **Per avviare la ripresa immediatamente**, selezionate **Adesso** e premete ►. La ripresa inizia circa 3 sec dopo il completamento delle impostazioni; passare allo Step 3.
- **Per scegliere un'ora di avvio**, selezionate **Ora avvio** e premete ► per visualizzare le opzioni dell'ora di avvio mostrate a destra. Premete ◀ o ► per evidenziare le ore o i minuti e premete ▲ o ▼ per modificarli. Premete ► per continuare.

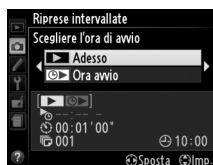

## 3 Scegliete un intervallo.

Premete ◀ o ► per evidenziare le ore, i minuti o i secondi e premete ▲ o ▼ per scegliere un intervallo più lungo del tempo di posa più lento previsto. Premete ► per continuare.



## 4 Scegliete il numero di intervalli.

Premete ◀ o ▶ per selezionare il numero di intervalli (cioè il numero di riprese scattate dalla fotocamera); premete ▲ o ▼ per cambiare. Premete ▶ per continuare.



## 5 Iniziate a scattare.

Selezionate **Si** e premete **OK** (per tornare al menu di ripresa senza avviare la ripresa delle foto intervallate, selezionate **No** e premete **OK**).

La prima serie di scatti verrà fatta all'ora di avvio specificata o dopo circa 3 sec se era stato

selezionato **Adesso** per **Scegliere l'ora di avvio** nello Step 2. La ripresa continuerà all'intervallo selezionato finché non siano stati fatti tutti gli scatti. Dal momento che il tempo di posa e il tempo necessario per memorizzare le immagini nella card di memoria non sono sempre uguali, l'intervallo tra uno scatto che viene registrato e il successivo può variare.



### **Coprite il mirino**

Per evitare che la luce entri tramite il mirino e interferisca con l'esposizione, rimuovete l'oculare in gomma e coprite il mirino con il coprioculare DK-5 in dotazione (☐ 38).

### **Altre impostazioni**

Le impostazioni non possono essere regolate nel corso delle foto intervallate.

Indipendentemente dal modo di scatto selezionato, la fotocamera scatta una fotografia per ogni intervallo; in modo ☐, il disturbo della fotocamera verrà ridotto. Bracketing (☐ 88), esposizione multipla (☐ 78) e high dynamic range (HDR; ☐ 76) non possono essere utilizzati.

### **Interruzione delle foto intervallate**

Per interrompere le riprese intervallate, spegnete la fotocamera o ruotate la ghiera di selezione modo su una nuova impostazione. Ripartire il monitor alla posizione di memorizzazione non interrompe le riprese intervallate.



# Ripristino delle impostazioni predefinite



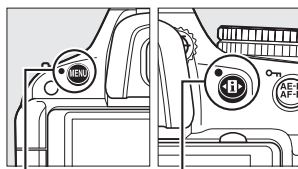



È possibile ripristinare i valori predefiniti delle impostazioni della fotocamera elencate di seguito e a pagina 59 tenendo premuti contemporaneamente i pulsanti MENU e  per più di due secondi (questi pulsanti sono contrassegnati da un punto verde). Durante il ripristino delle impostazioni, la visualizzazione informazioni si spegne per breve tempo.





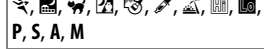

Pulsante MENU

Pulsante 

## Impostazioni cui si può accedere dalla visualizzazione informazioni



Opzione	Impostazione predefinita	
Qualità dell'immagine	JPEG Normal	47
Dimensione dell'immagine	Grande	49
Bilanciamento del bianco <sup>1</sup>		
<b>P, S, A, M</b>	Auto	81
Sensibilità ISO		
<b>P, S, A, M</b>	100	54
	Auto	
Modo di scatto		
	Continuo	35
Altri modi di ripresa	Fotogramma singolo	
Modo messa a fuoco		
Mirino		
Modi di ripresa diversi da 	AF-A	39
Live view/filmato	AF-S	100
Modo Area AF		
Mirino		
	AF a punto singolo	42
	AF ad area dinamica	
	Area AF auto	
Live view/filmato		
	AF con priorità al volto	101
	AF area estesa	
	AF area normale	





Opzione	Impostazione predefinita	
Misurazione esposimetrica		
<b>P, S, A, M</b>	Misurazione matrix	68
D-Lighting attivo		
<b>P, S, A, M</b>	Auto	74
Auto bracketing		
<b>P, S, A, M</b>	No	88
Impostazioni Picture Control		
<b>P, S, A, M</b>	Non modificato <sup>2</sup>	91
Compensazione esposizione		
 <b>P, S, A, M</b>	No	70
Compensazione flash		
<b>P, S, A, M</b>	No	72
Modo flash		
	Auto	51
	Sincro auto su tempi lenti	
	Auto+riduzione occhi rossi	
<b>P, S, A, M</b>	Fill flash	

1 Regolazione fine reimpostata a 0.

2 Solo Picture Control corrente.

## ■ ■ Altre impostazioni

Opzione	Impostazione predefinita	
Punto AF <sup>1</sup>	Area centrale	43
Blocco AE/AF permanente		
Modi di ripresa diversi da  e 	No	166
Programma flessibile		
<b>P</b>	No	62
HDR (High Dynamic Range)		
Modo HDR		
<b>P, S, A, M</b>	No	76
Esposizione multipla		
Modo esposizione multipla		
<b>P, S, A, M</b>	No	78

Opzione	Impostazione predefinita	
Modo effetti speciali		
		
Saturazione	0	118
Contorni	0	
		
Orientamento	Paesaggio	119
Larghezza	Normale	
		
Colore	No	120
Campo colore	3	

<sup>1</sup> Il punto AF non è visualizzato se  (**Area AF auto**) è selezionato per modo area AF.







# Modi P, S, A ed M

## Tempo di posa e diaframma

I modi P, S, A e M offrono differenti gradi di controllo su tempo di posa e apertura:



Modo		Descrizione
P	Auto programmato (☐ 62)	La fotocamera imposta il tempo di posa e il diaframma più indicati per ottenere un'esposizione ottimale. Questo modo è consigliato per le istantanee e altre situazioni in cui si ha poco tempo per regolare le impostazioni della fotocamera.
S	Auto a priorità di tempi (☐ 63)	L'utente sceglie il tempo di posa; la fotocamera seleziona l'apertura per ottenere i risultati migliori. Utilizzate questa opzione per "fermare" l'azione o creare un effetto mosso.
A	Auto a priorità di diaframmi (☐ 64)	L'utente sceglie l'apertura; la fotocamera seleziona il tempo di posa per ottenere i risultati migliori. Utilizzate questa opzione per ottenere uno sfondo sfumato o per far sì che lo sfondo e i soggetti in primo piano risultino entrambi a fuoco.
M	Manuale (☐ 65)	L'utente controlla sia il tempo di posa che l'apertura. Per effettuare esposizioni lunghe, impostate il tempo di posa su "Posa B" o "Posa T".

### ☑ Ghiera diaframma dell'obiettivo

Quando utilizzate un obiettivo CPU dotato di ghiera diaframma (☐ 198), bloccate la ghiera sul diaframma minimo (il numero f/ più elevato). Gli obiettivi di tipo G non sono dotati di ghiera diaframma.

### ☑ Tempo di posa e diaframma

È possibile ottenere lo stesso livello di esposizione con combinazioni diverse di tempo di posa e diaframma. Tempi di posa più rapidi e grandi aperture bloccano gli oggetti in movimento e ammorbidiscono i dettagli dello sfondo, mentre tempi di posa più lunghi e aperture piccole sfocano gli oggetti in movimento e rendono visibili i dettagli dello sfondo.



Tempo di posa rapido  
(1/1.600 sec)

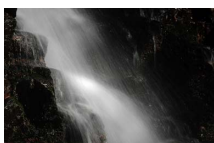

Tempo di posa lungo  
(1 sec)



Apertura diaframma  
maggiore (f/5.6)



Apertura diaframma  
ridotta (f/22)

(Ricordate che maggiore è il numero f, minore è il diaframma.)

# Modo P (Auto programmato)

In questo modo, la fotocamera regola automaticamente tempo di posa e diaframma per garantirvi un'esposizione ottimale nella maggior parte delle situazioni. Questo modo è consigliato per le istantanee e altre situazioni in cui volete lasciare alla fotocamera il controllo di tempo di posa e diaframma. Per fotografare nel modo Auto programmato:

## 1 Ruotate la ghiera di selezione modo su P.

Ghiera di selezione modo

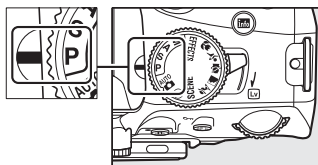

## 2 Componete l'immagine, mettete a fuoco e scattate.

### Programma flessibile

Nel modo P, è possibile selezionare diverse combinazioni di tempi di posa e diaframma ruotando la ghiera di comando ("programma flessibile"). Ruotate la ghiera verso destra per aperture più ampie dei diaframmi (numero f/ ridotto) che consentono di sfumare i dettagli dello sfondo o per tempi di posa veloci che consentono di "fermare" i movimenti.

Ruotate la ghiera verso sinistra per aperture ridotte del diaframma (numero f/ elevato) che consentono di aumentare la profondità di campo o per tempi di posa lunghi che consentono di sfocare i movimenti. Tutte le combinazioni producono la stessa esposizione. Quando il programma flessibile è attivo, nel mirino e nella visualizzazione informazioni viene visualizzato un indicatore  (P). Per ripristinare le impostazioni predefinite del tempo di posa e del diaframma, ruotate la ghiera di comando finché l'indicatore non è più visualizzato, scegliete un altro modo o spegnete la fotocamera.

### Vedere anche

Per ulteriori informazioni sul programma integrato di esposizione, vedere a pagina 219.



Ghiera di comando





## Modo S (Auto a priorità di tempi)

Nel modo Auto a priorità di tempi, l'utente seleziona il tempo di posa, mentre la fotocamera seleziona automaticamente il diaframma per garantire un'esposizione ottimale. Utilizzate tempi di posa lunghi per conferire movimento sfocando i soggetti in movimento e tempi di posa veloci per "fermare" i movimenti.



Tempo di posa rapido ( $1/1.600$  sec)

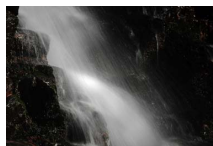

Tempo di posa lungo (1 sec)

Per fotografare nel modo Auto a priorità di tempi:

### 1 Ruotate la ghiera di selezione modo su S.

Ghiera di selezione modo

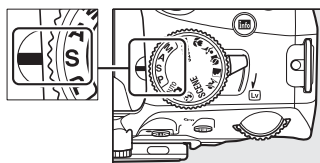

### 2 Scegliete un tempo di posa.

Il tempo di posa è mostrato nel mirino e nella visualizzazione informazioni. Ruotate la ghiera di comando per scegliere il tempo di posa desiderato da valori compresi tra 30 sec e  $1/4.000$  sec.

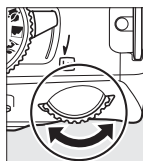

Ghiera di comando

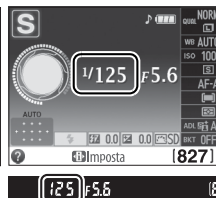

### 3 Componete l'immagine, mettete a fuoco e scattate.

## **Modo A (Auto a priorità di diaframmi)**

Nel modo Auto a priorità di diaframmi, l'utente seleziona il diaframma, mentre la fotocamera seleziona automaticamente il tempo di posa per garantire un'esposizione ottimale. Diaframmi maggiori (numero *f*/ ridotto) riducono la profondità di campo, sfocando gli oggetti dietro e davanti al soggetto principale. Diaframmi ridotti (numero *f*/ elevato) aumentano la profondità di campo, evidenziando i dettagli sullo sfondo e in primo piano. Profondità di campo ridotte sono in genere utilizzate nei ritratti per sfocare i dettagli dello sfondo, mentre profondità di campo maggiori sono impiegate nelle fotografie di panorami per mettere a fuoco sfondo e primo piano.



Apertura diaframma maggiore (*f*/5.6)



Apertura diaframma ridotta (*f*/22)



Per fotografare nel modo Auto a priorità di diaframmi:

### **1 Ruotate la ghiera di selezione modo su A.**

Ghiera di selezione modo

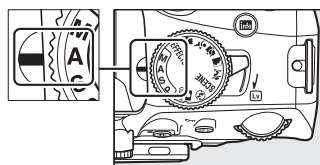

### **2 Scegliete un'apertura.**

L'apertura viene mostrata nel mirino e nella visualizzazione informazioni. Ruotate la ghiera di comando per scegliere il diaframma desiderato dai valori compresi tra massimo e minimo per l'obiettivo.



Ghiera di comando

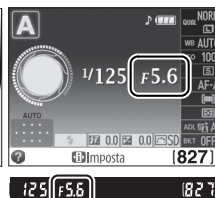

### **3 Componete l'immagine, mettete a fuoco e scattate.**

# Modo M (Manuale)

Nel modo di esposizione manuale, l'utente controlla sia il tempo di posa sia il diaframma. Per fotografare nel modo di esposizione manuale:

## 1 Ruotate la ghiera di selezione modo su M.

Ghiera di selezione modo

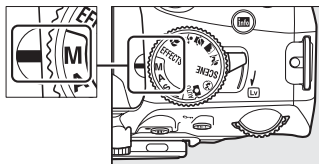

## 2 Scegliete diaframma e tempo di posa.

Controllando l'indicatore di esposizione (vedere sotto), regolate il tempo di posa e l'apertura. Il tempo di posa è selezionato ruotando la ghiera di comando: scegliete da valori compresi tra 30 sec e 1/4.000 sec oppure selezionate "Posa B" o "Posa T" per mantenere l'otturatore aperto indefinitamente per un tempo di esposizione lungo (☐ 66). L'apertura è selezionata premendo il pulsante e ruotando la ghiera di comando: scegliete da valori compresi tra il minimo e il massimo per l'obiettivo. Tempo di posa e apertura sono mostrati nel mirino e nella visualizzazione informazioni.

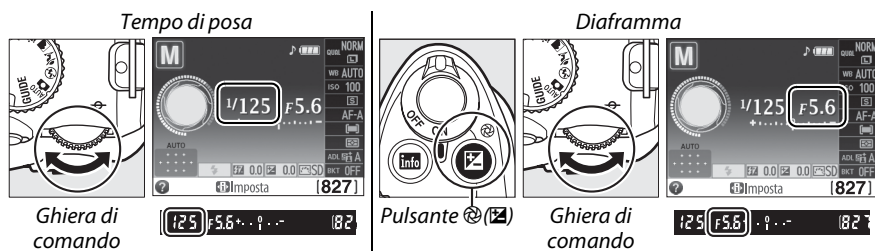

## 3 Componete l'immagine, mettete a fuoco e scattate.

### Indicatore di esposizione

Se è attaccato un obiettivo CPU ed è selezionato un tempo di posa diverso da "Posa B" o "Posa T", l'indicatore di esposizione nel mirino (sotto) e la visualizzazione informazioni mostrano se la foto sarebbe sottoesposta o sovraesposta con le impostazioni attuali (il display varia a seconda delle opzioni selezionate per Personalizzazioni b1, **Step EV in esposizione** e f5, **Indicatori invertiti**; ☐ 159, 166). Se si superano i limiti del sistema di misurazione esposimetrica, l'indicatore lampeggia.

Esposizione ottimale	Sottoesposto di 1/3 EV	Sovraesposto di più di 2 EV
+ . 0   . . -	+ . 0   . . -	+ . 0   . . -

## ■ ■ Tempi di esposizione lunghi (solo modo M)

Selezionate i seguenti tempi di posa per tempi di esposizione lunghi di luci in movimento, stelle, scenari notturni o fuochi d'artificio.

- **Posa B (b u l b)**: l'otturatore rimane aperto mentre il pulsante di scatto è premuto. Per evitare sfocature, utilizzate un treppiedi o un cavo remoto MC-DC2 opzionale (☐ 207).
- **Posa T (- -)**: è necessario il comando a distanza ML-L3 opzionale (☐ 207). Avviate l'esposizione premendo il pulsante di scatto ML-L3. L'otturatore rimane aperto per trenta minuti o finché il pulsante non viene premuto una seconda volta.



Lunghezza di esposizione:

35 sec

Apertura: f/25

### 1 Preparate la fotocamera.

Installate la fotocamera su un treppiedi oppure collocatela su una superficie piana e stabile. Per prevenire perdita di alimentazione prima del completamento dell'esposizione, utilizzate una batteria EN-EL14 completamente carica o un adattatore CA EH-5b e il connettore di alimentazione EP-5A. Si noti che il disturbo (macchie luminose, pixel luminosi distribuiti in modo casuale o effetto nebbia) può apparire in esposizioni lunghe; prima di riprendere, scegliere **Si** per **NR su esposizioni lunghe** nel menu di ripresa (☐ 154).

### 2 Ruotate la ghiera di selezione modo su M.

Ghiera di selezione modo

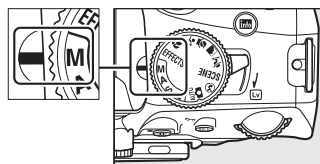

### 3 Scegliete un tempo di posa.

Ruotate la ghiera di comando per scegliere un tempo di posa "Posa B" (b u l b). Per un tempo di posa "Posa T" (- -), selezionate un modo di scatto controllo a distanza (☐ 35) dopo aver scelto il tempo di posa.



Ghiera di comando

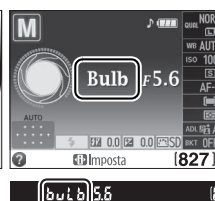

---

## 4 Aprite l'otturatore.

**Posa B:** dopo aver messo a fuoco, premete fino in fondo il pulsante di scatto sulla fotocamera o sul cavo remoto opzionale. Tenete il pulsante di scatto premuto fino al termine dell'esposizione.

**Posa T:** premete il pulsante di scatto ML-L3 fino in fondo.

---

## 5 Chiudete l'otturatore.

**Posa B:** rimuovete le dita dal pulsante di scatto.



**Posa T:** premete il pulsante di scatto ML-L3 fino in fondo. La ripresa termina automaticamente dopo trenta minuti.





# Esposizione

## Misurazione esposimetrica

Scegliete come la fotocamera deve impostare l'esposizione nei modi **P**, **S**, **A**, e **M** (in altri modi, la fotocamera seleziona automaticamente il metodo di misurazione esposimetrica).

Metodo	Descrizione
 <b>Misurazione matrix</b>	Consente di ottenere risultati naturali nella maggior parte delle situazioni. La fotocamera utilizza un sensore RGB da 420-pixel per la misurazione esposimetrica di una ampia area dell'inquadratura e imposta l'esposizione in base alla distribuzione contrasto, al colore, alla composizione e, con gli obiettivi di tipo G o D (□ 198), in base alle informazioni sulla distanza (Misurazione Color matrix 3D II; con altri obiettivi CPU, la fotocamera utilizza Misurazione Color matrix II che non comprende informazioni sulla distanza 3D).
 <b>Misuraz. ponderata centrale</b>	La fotocamera effettua la misurazione esposimetrica dell'intero fotogramma ma assegna peso maggiore all'area centrale. Misurazione esposimetrica classica per ritratti; consigliata quando si utilizzano filtri con un fattore di esposizione (fattore filtro) superiore a 1x.
 <b>Misurazione spot</b>	La fotocamera misura il punto AF attuale; utilizzare per la misurazione esposimetrica di soggetti non posizionati al centro (se  <b>Area AF auto</b> è selezionato come modo area AF nel corso della fotografia a mirino come descritto a pagina 42, la fotocamera misurerà il punto AF centrale). Assicuratevi che il soggetto sia esposto correttamente, anche se lo sfondo è molto più luminoso o più scuro.

### 1 Posizionate il cursore nella visualizzazione informazioni.

Se le informazioni di ripresa non sono visualizzate nel monitor, premete il pulsante . Premete nuovamente il pulsante  per posizionare il cursore nella visualizzazione informazioni.

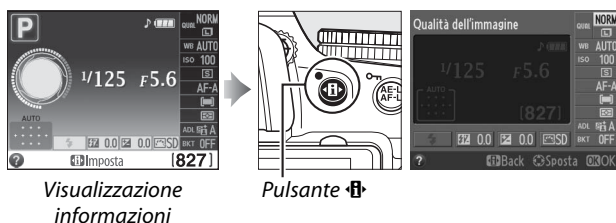

### 2 Visualizzazione opzioni di misurazione esposimetrica.

Selezionate il metodo attuale di misurazione esposimetrica nella visualizzazione informazioni e premete .

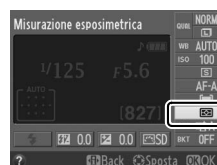





### 3 Scelta di un metodo di misurazione esposimetrica.

Selezionate un'opzione e premete . Premete il pulsante di scatto a metà corsa per ritornare al modo di ripresa.



# Blocco esposizione automatica

Utilizzate il blocco esposizione automatica per ricomporre le fotografie dopo aver usato  (**Misuraz. ponderata centrale**) e  (**Misurazione spot**) per misurare l'esposizione; il blocco dell'esposizione automatica non è disponibile in modo  o .

## 1 Misurazione esposizione.

Posizionate il soggetto nel centro dell'inquadratura (misuraz. ponderata centrale) o nel punto AF selezionato (misurazione spot) e quindi premete il pulsante di scatto a metà corsa per impostare la messa a fuoco e la misurazione dell'esposizione.



Verificate che l'indicatore di messa a fuoco (●) sia visualizzato nel mirino.

## 2 Bloccate l'esposizione.

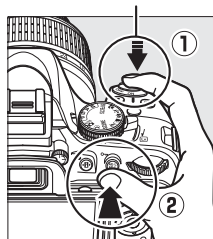

Con il pulsante di scatto premuto a metà corsa e il soggetto posizionato nel punto AF, premete il pulsante **AE-L/AF-L** per bloccare l'esposizione.

Pulsante di scatto



Pulsante AE-L/AF-L

### Blocco esposizione automatica

Se si seleziona **S1** per Personalizzazioni c1 (**Pulsante di scatto AE-L**,  159) l'esposizione viene bloccata quando il pulsante di scatto viene premuto a metà corsa. Per informazioni sulla modifica della funzione del pulsante **AE-L/AF-L**, vedere Personalizzazioni f2 (**Funzione pulsante AE-L/AF-L**,  166).

Mentre è in funzione il blocco dell'esposizione, un indicatore **AE-L** appare nel mirino.



## 3 Ricomponete l'immagine.

Tenendo premuto il pulsante **AE-L/AF-L**, ricomponete la fotografia e scattate.

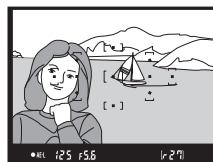



### Regolazione del tempo di posa e del diaframma

Quando il blocco dell'esposizione è attivo, le impostazioni elencate di seguito possono essere modificate senza che venga cambiato il valore di misurazione esposimetrica calcolato:

Modo	Impostazione
Auto programmato	Tempo di posa e apertura (programma flessibile;  62)
Auto a priorità di tempi	Tempo di posa
Auto a priorità di diaframmi	Diaframma

Non è possibile modificare il metodo di misurazione esposimetrica mentre è attivo il blocco esposizione.

# Compensazione dell'esposizione

La funzione di compensazione dell'esposizione è utilizzata per modificare il valore di esposizione indicato dalla fotocamera, consentendo di ottenere foto più chiare o più scure. È particolarmente efficace se utilizzata in abbinamento con  (**Misuraz. ponderata centrale**) o  (**Misurazione spot**) ( 68). Scegliete un valore compreso tra -5 EV (sotto-esposizione) e +5 EV (sovrà-esposizione) in incrementi di  $\frac{1}{3}$  EV. In generale, scegliete valori positivi per rendere più luminoso il soggetto, negativi per renderlo più scuro.



-1 EV





Nessuna compensazione dell'esposizione



+1 EV

## 1 Posizionate il cursore nella visualizzazione informazioni.

Se le informazioni di ripresa non sono visualizzate nel monitor, premete il pulsante . Premete nuovamente il pulsante  per posizionare il cursore nella visualizzazione informazioni.



Visualizzazione informazioni

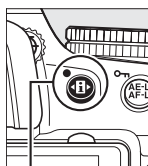

Pulsante 



## 2 Visualizzazione opzioni di compensazione dell'esposizione.

Selezionate la compensazione dell'esposizione nella visualizzazione informazioni e premete .



## 3 Scegliete un valore.

Selezionate un valore e premete . Premete il pulsante di scatto a metà corsa per ritornare al modo di ripresa.



L'esposizione normale può essere ripristinata impostando la compensazione dell'esposizione su  $\pm 0$ . La compensazione dell'esposizione non viene ripristinata quando la fotocamera viene spenta, ma viene ripristinata se selezionate un altro modo dopo aver scelto .



## Pulsante

La compensazione dell'esposizione può essere impostata anche premendo il pulsante  e ruotando la ghiera di comando. Il valore selezionato è visualizzato nel mirino e nella visualizzazione informazioni.

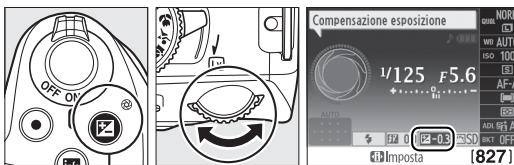

Pulsante 

Ghiera di comando



## Modo M

In modo M, la compensazione dell'esposizione influenza soltanto l'indicatore di esposizione; tempo di posa e apertura non cambiano.

## Utilizzo di un flash

Quando è utilizzato un flash, la compensazione dell'esposizione influisce sia sul livello di esposizione dello sfondo sia sul livello di flash.

## Vedere anche



Per informazioni sulla scelta della dimensione degli incrementi disponibile per la compensazione dell'esposizione, vedere Personalizzazioni b1 (**Step EV in esposizione**,  159). Per informazioni sulla variazione automatica dell'esposizione su una serie di scatti, vedere pagina 88.



# Compensazione flash

La compensazione del flash è utilizzata per alterare la potenza del flash dal livello suggerito dalla fotocamera, cambiando la luminosità del soggetto principale relativa allo sfondo. Scegliete valori tra  $-3$  EV (più scuro) e  $+1$  EV (più luminoso) in incrementi di  $1/3$  EV; in generale, i valori positivi rendono più luminoso il soggetto, quelli negativi lo rendono più scuro.

## 1 Posizionate il cursore nella visualizzazione informazioni.

Se le informazioni di ripresa non sono visualizzate nel monitor, premete il pulsante . Premete nuovamente il pulsante  per posizionare il cursore nella visualizzazione informazioni.

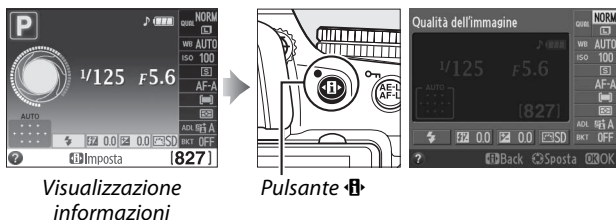

## 2 Visualizzazione opzioni compensazione flash.

Selezionate compensazione flash nella visualizzazione informazioni e premete .



## 3 Scegliete un valore.

Selezionate un valore e premete . Premete il pulsante di scatto a metà corsa per ritornare al modo di ripresa.



La potenza normale del flash può essere ripristinata impostando la compensazione flash su  $\pm 0$ . La compensazione del flash non viene ripristinata quando la fotocamera viene spenta.

### Pulsanti () e

La compensazione flash può essere impostata anche ruotando la ghiera di comando mentre si premono i pulsanti () e . Il valore selezionato è mostrato nel mirino e nella visualizzazione informazioni.

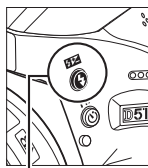

Pulsante ()

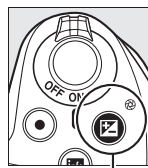

Pulsante

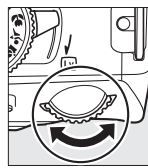

Ghiera di comando



-0,3 EV

+1 EV

### Flash esterni opzionali

La compensazione del flash è disponibile anche con i flash esterni opzionali che supportano il Nikon Creative Lighting System (Sistema Nikon di illuminazione creativa) (CLS; vedere pagina 203). Anche SB-900, SB-800, SB-700, e SB-600 permettono l'impostazione della compensazione del flash utilizzando i controlli posti sull'unità flash. La compensazione flash selezionata con il flash esterno viene aggiunta alla compensazione flash selezionata con la fotocamera.



### Vedere anche

Per informazioni sulla scelta della dimensione degli incrementi disponibile per la compensazione del flash, vedere Personalizzazioni b1 (**Step EV in esposizione**, 159).



# Conservazione dei particolari in luminosità elevata e ombre

## D-Lighting attivo

Il D-Lighting attivo consente di conservare i particolari nelle zone di luminosità elevata e ombre, creando fotografie con un contrasto naturale. Utilizzate questa opzione per scene con alto contrasto, ad esempio quando fotografate scene all'aperto particolarmente luminose attraverso una porta o una finestra oppure riprendete soggetti in ombra in una giornata di sole. È particolarmente efficace se utilizzato in abbinamento con  (**Misurazione matrix**;  68).





D-Lighting attivo: OFF No



D-Lighting attivo:  A Auto

## 1 Posizionate il cursore nella visualizzazione informazioni.

Se le informazioni di ripresa non sono visualizzate nel monitor, premete il pulsante . Premete nuovamente il pulsante  per posizionare il cursore nella visualizzazione informazioni.



Visualizzazione informazioni

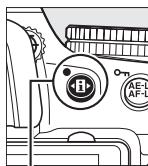

Pulsante 

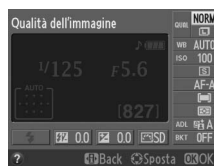

## 2 Visualizzazione opzioni D-Lighting attivo.

Selezionate D-Lighting attivo nella visualizzazione informazioni e premete .



### 3 Scegliete un'opzione.

Selezionate **☺ A Auto**, **☺ H<sup>+</sup> Molto alto**, **☺ H Alto**, **☺ N Normale**, **☺ L Moderato**, oppure **OFF No** e premete **OK**. Se è selezionato **☺ A Auto**, la fotocamera regolerà automaticamente D-Lighting attivo in base alle condizioni di ripresa. Premete il pulsante di scatto a metà corsa per ritornare al modo di ripresa.



#### **D-Lighting attivo**

Potrebbe apparire del disturbo (pixel illuminati disposti casualmente, effetto nebbia o linee) nelle foto scattate con il D-Lighting attivo. Con alcuni soggetti potrebbe presentarsi un'ombreggiatura irregolare. D-Lighting attivo non è utilizzabile a sensibilità ISO di Hi 0,3 o superiori. Una impostazione di **☺ A Auto** è equivalente a **☺ N Normale** in modo **M** o quando viene utilizzata la misurazione ponderata centrale o la misurazione spot.

#### **"D-Lighting attivo" vs. "D-Lighting"**

L'opzione **D-Lighting attivo** nel menu di ripresa consente di regolare l'esposizione prima dello scatto per ottimizzare la gamma dinamica, mentre l'opzione **D-Lighting** nel menu di ritocco (☺ 178) consente di ottimizzare la gamma dinamica delle fotografie dopo lo scatto.

#### **Menu di ripresa**

D-Lighting attivo può essere inoltre regolato mediante l'opzione **D-Lighting attivo** nel menu di ripresa (☺ 151).



#### **Vedere anche**

Per informazioni sulla variazione automatica di D-Lighting attivo su una serie di scatti, vedere pagina 88. Per informazioni sull'uso del pulsante **Fn** e della ghiera di comando per attivare o disattivare D-Lighting attivo, vedere pagina 165.



# High Dynamic Range (HDR)

High Dynamic Range (HDR) combina due esposizioni per formare un'unica immagine che cattura un vasto campo di toni dalle ombre alle luci alte, anche con soggetti ad alto contrasto. HDR presenta la massima efficacia quando è utilizzato con  (**Misurazione matrix**) (☞ 68; con altri metodi di misurazione esposimetrica, un'esposizione differenziale di **Auto** è equivalente a circa 2 EV). Non può essere utilizzato per registrare immagini NEF (RAW). Quando HDR è attivo, non è possibile utilizzare il flash.

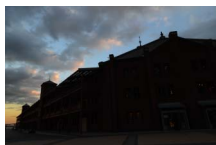

Prima esposizione (più scura)

+



Seconda esposizione (più luminosa)



Immagine combinata HDR

## 1 Selezionate HDR (high dynamic range).

Per visualizzare i menu, premete il pulsante **MENU**. Selezionate **HDR (high dynamic range)** nel menu di ripresa, e premete ►.

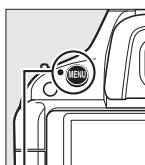

Pulsante MENU



## 2 Attivate HDR.

Selezionate **Modo HDR** e premete ►.



Saranno visualizzate le opzioni mostrate a destra. Selezionate **Sì** e premete **OK**.

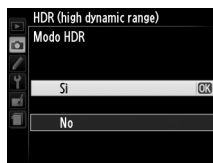

**Hdr** verrà visualizzato nel mirino.



### 3 Scegliete l'esposizione differenziale.

Per scegliere la differenza di esposizione tra due scatti, selezionate **Esposizione differenziale** e premete ►.



Saranno visualizzate le opzioni mostrate a destra. Selezionate un'opzione e premete **OK**. Scegliete valori più alti per soggetti ad alto contrasto, ma tenete presente che scegliere un valore più alto di quanto richiesto potrebbe non produrre i risultati desiderati; se è selezionato **Auto**, la fotocamera regolerà automaticamente l'esposizione in base alla scena.



### 4 Scegliete la quantità di uniformazione.

Per scegliere quanto uniformare i confini tra due immagini, selezionate **Uniformare** e premete ►.



Saranno visualizzate le opzioni mostrate a destra. Selezionate un'opzione e premete **OK**. Valori più alti producono un'immagine composita più uniforme.

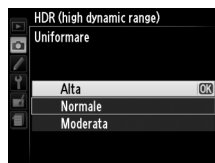

### 5 Componete l'immagine, mettete a fuoco e scattate.

La fotocamera effettua due esposizioni quando il pulsante di scatto viene premuto fino in fondo. "Job HDR" sarà visualizzato nel mirino mentre le immagini vengono combinate; non si possono scattare fotografie finché la registrazione non è completa. HDR si disattiva automaticamente dopo la ripresa della foto; per disattivare HDR prima della ripresa, ruotate la ghiera di selezione modo su un'impostazione diversa da **P**, **S**, **A**, o **M**.

#### ✓ Inquadratura delle fotografie HDR

I bordi dell'immagine potrebbero essere ritagliati. I risultati desiderati potrebbero non essere raggiunti se la fotocamera o il soggetto si muovono durante la ripresa. Si consiglia l'uso di un treppiedi. A seconda della scena, potrebbero apparire delle ombre intorno a oggetti molto luminosi oppure potrebbero apparire degli aloni intorno a oggetti scuri; questo effetto può essere ridotto regolando la quantità di uniformazione.

#### ✍ Vedere anche

Per informazioni sull'utilizzo del pulsante **Fn** per scegliere un modo HDR, vedere pagina 165.

# Esposizione multipla

Seguite i passaggi di seguito per registrare una serie di due o tre esposizioni su una fotografia singola. Le esposizioni multiple possono utilizzare i dati RAW provenienti dai sensori di immagine della fotocamera per produrre colori distintamente superiori a quelli delle sovrapposizioni fotografiche generate dai software.

## ■ Creazione di esposizioni multiple

Non è possibile registrare esposizioni multiple nel modo live view. Uscite dal modo live view prima di procedere. Con le impostazioni predefinite, la ripresa termina e un'esposizione multipla viene registrata automaticamente se non viene eseguita alcuna operazione per circa 30 sec.

### Tempi di registrazione estesi

Per un intervallo tra esposizioni di più di 30 sec, selezionate **Si** per l'opzione **Mostra foto scattata** (📷 150) nel menu di riproduzione e prolungate il ritardo di autospegnimento del monitor per l'anteprima dell'immagine tramite Personalizzazioni c2 (**Timer di autospegnimento**, 📷 160). L'intervallo massimo tra esposizioni è più lungo di circa 30 sec dell'opzione selezionata per Personalizzazioni c2. Se non viene eseguita alcuna operazione per circa 30 sec dopo che il monitor si è disattivato durante la riproduzione o le operazioni di menu, la ripresa terminerà e verrà creata un'esposizione multipla dalle esposizioni registrate fino a quel punto.

## 1 Selezionate Esposizione multipla.

Per visualizzare i menu, premete il pulsante **MENU**. Selezionate **Esposizione multipla** nel menu di ripresa e premete ►.



Pulsante MENU

## 2 Attivate il modo esposizione multipla.

Selezionate **Modo esposizione multipla** e premete ►.



Saranno visualizzate le opzioni mostrate a destra. Selezionate **Si** e premete **OK**.

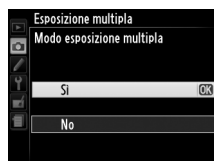



### 3 Scegliete il numero di scatti.

Selezionate **Numero di scatti** e premete ►.

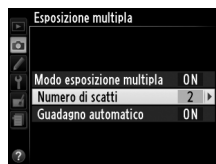

Sarà visualizzata la finestra di dialogo mostrata a destra. Premete ▲ o ▼ per scegliere il numero delle esposizioni che saranno combinate per formare una fotografia singola e premete OK.



### 4 Scegliete la quantità di guadagno.

Selezionate **Guadagno automatico** e premete ►.

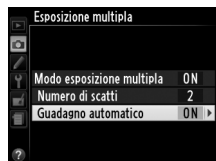

Vengono visualizzate le seguenti opzioni. Selezionate un'opzione e premete OK.

- **Si**: il guadagno è regolato in base al numero di esposizioni effettivamente registrate (il guadagno per ogni esposizione è impostato su  $1/2$  per 2 esposizioni,  $1/3$  per 3 esposizioni).
- **No**: il guadagno non è regolato durante la registrazione dell'esposizione multipla. Consigliato se lo sfondo è scuro.

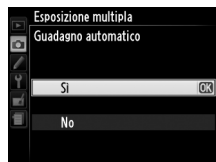



### 5 Componete l'immagine, mettete a fuoco e scattate.

In modo di scatto continuo (□ 35), la fotocamera registra tutte le esposizioni in un'unica sequenza; la ripresa subirà una pausa dopo ogni esposizione multipla. Nel modo autoscatto, la fotocamera registra automaticamente il numero di esposizioni selezionate nello Step 3, indipendentemente dall'opzione selezionata per Personalizzazioni c3 (**Autoscatto**) > **Numero di scatti** (□ 160). In altri modi di scatto, viene scattata una foto ogni volta che si preme il pulsante di scatto; continuate a scattare finché non sono state registrate tutte le esposizioni.



#### **Indicatore di esposizione multipla**

Il progresso è mostrato dall'indicatore di esposizione multipla nella visualizzazione informazioni.

-  (si): fotocamera pronta per registrare nuove esposizioni multiple. Premete il pulsante di scatto fino in fondo per iniziare a scattare.
-  (lampeggia): ripresa in corso.



## ■ Interruzione delle esposizioni multiple

Per interrompere un'esposizione multipla prima che sia stato ripreso il numero specificato di esposizioni, selezionate **No** per **Esposizione multipla > Modo esposizione multipla** nel menu di ripresa. Verrà creata un'esposizione multipla dalle esposizioni che sono state registrate fino a quel punto. Se **Guadagno automatico** è attivo, il guadagno viene regolato per riflettere il numero delle esposizioni effettivamente registrate. La ripresa termina automaticamente se:

- La ghiera di selezione modo viene ruotata su un'impostazione diversa da **P**, **S**, **A**, o **M**
- Viene eseguito un reset a due pulsanti (☞ 58)
- La fotocamera viene spenta
- La batteria è scarica
- Una delle esposizioni viene cancellata









### ☑ Esposizioni multiple

Non rimuovere o sostituire la card di memoria mentre si registra un'esposizione multipla.



Le informazioni elencate nel display informazioni della foto in riproduzione (inclusi la misurazione esposimetrica, l'esposizione, il modo di ripresa, la lunghezza focale, la data di registrazione e l'orientamento della fotocamera) si riferiscono al primo scatto dell'esposizione multipla.

# Bilanciamento del bianco

Il bilanciamento del bianco garantisce che i colori non siano influenzati dal colore della sorgente luminosa. Il bilanciamento automatico del bianco è consigliato per la maggior parte delle sorgenti luminose; nei modi **P**, **S**, **A**, e **M**, possono essere selezionati se necessario altri valori, in base al tipo di sorgente:

Opzione	Descrizione
<b>AUTO Auto</b>	Regolazione automatica bilanciamento del bianco. Consigliata nella maggior parte delle situazioni.
 <b>Incandescenza</b>	Da utilizzare in presenza di luce incandescente.
 <b>Fluorescenza</b>	Da utilizzare con le sorgenti luminose elencate a pagina 82.
 <b>Sole diretto</b>	Da utilizzare con soggetti illuminati da luce solare diretta.
 <b>Flash</b>	Da utilizzare con il flash.
 <b>Nuvoloso</b>	Da utilizzare in presenza di luce solare filtrata da nuvole.
 <b>Ombra</b>	Da utilizzare in presenza di luce solare, con soggetti in ombra.
<b>PRE Premisurazione manuale</b>	Misura il bilanciamento del bianco o copia il bilanciamento del bianco da foto esistenti (☐ 84).

## 1 Posizionate il cursore nella visualizzazione informazioni.

Se le informazioni di ripresa non sono visualizzate nel monitor, premete il pulsante . Premete nuovamente il pulsante  per posizionare il cursore nella visualizzazione informazioni.

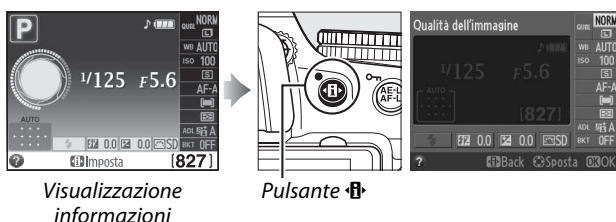

## 2 Visualizzazione opzioni bilanciamento del bianco.

Selezionate l'impostazione attuale di bilanciamento del bianco nella visualizzazione informazioni e premete .

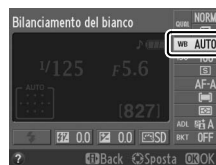





## 3 Scegliete un'opzione di bilanciamento del bianco.

Selezionate un'opzione e premete . Premete il pulsante di scatto a metà corsa per ritornare al modo di ripresa.



## Menu di ripresa





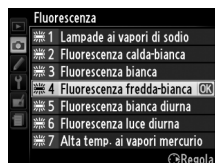







Il bilanciamento del bianco può essere selezionato usando l'opzione **Bilanciamento del bianco** nel menu di ripresa ( 151), che può essere usata anche per una regolazione fine del bilanciamento del bianco ( 83) o per misurare un valore per il bilanciamento del bianco predefinito ( 84).

L'opzione  **Fluorescenza** nel menu **Bilanciamento del bianco** può essere utilizzata per selezionare la sorgente di luce dai tipi di lampade mostrati a destra.



## Temperatura di colore

Il colore percepito di una fonte di luce varia a seconda del mirino e di altre condizioni. La temperatura colore è una misura oggettiva del colore di una sorgente luminosa, definita in riferimento alla temperatura che un oggetto dovrebbe raggiungere per irradiare luce alla stessa lunghezza d'onda. Mentre sorgenti luminose con una temperatura colore vicina a 5.000–5.500 K sembrano bianche, quelle con temperature colore inferiori, come le lampadine a incandescenza, appaiono leggermente gialle o rosse. Le sorgenti luminose con una temperatura colore più alta appaiono sfumate di blu. Le opzioni di bilanciamento del bianco della fotocamera sono adattate alle seguenti temperature colore:

-  (lampade ai vapori di sodio): **2.700 K**
-  (Incandescenza)/  
•  (fluorescenza calda-bianca): **3.000 K**
-  (fluorescenza bianca): **3.700 K**
-  (fluorescenza fredda-bianca): **4.200 K**
-  (fluorescenza bianca diurna): **5.000 K**
-  (sole diretto): **5.200 K**
-  (flash): **5.400 K**
-  (nuvoloso): **6.000 K**
-  (fluorescenza luce diurna): **6.500 K**
-  (alta temp. ai vapori mercurio): **7.200 K**
-  (ombra): **8.000 K**

## Pulsante Fn

Per informazioni sull'uso del pulsante **Fn** e della ghiera di comando per il bilanciamento del bianco, vedere pagina 165.

# Taratura del bilanciamento del bianco

È possibile effettuare una taratura del bilanciamento del bianco in modo da compensare eventuali variazioni del colore della sorgente luminosa o per introdurre in una foto un dominante colore intenzionale. Il bilanciamento del bianco viene tarato utilizzando l'opzione **Bilanciamento del bianco** nel menu di ripresa.

## 1 Visualizzazione opzioni bilanciamento del bianco.

Per visualizzare i menu, premete il pulsante MENU. Selezionate **Bilanciamento del bianco** nel menu di ripresa, quindi premete ► per visualizzare le opzioni di bilanciamento del bianco.



Pulsante MENU

## 2 Selezionate un'opzione di bilanciamento del bianco.

Selezionate un'opzione diversa da **Premisurazione manuale** e premete ► (se è selezionato **Fluorescenza**, selezionate un tipo di luce e premete ►). Saranno visualizzate le opzioni di taratura mostrate a destra. La taratura non è disponibile con la **Premisurazione manuale** del bilanciamento del bianco.

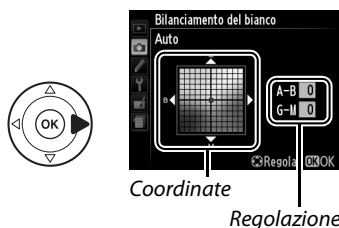

## 3 Eseguite la taratura del bilanciamento del bianco.

Utilizzate il multi-selettore per tarare il bilanciamento del bianco.



### Taratura del bilanciamento del bianco

I colori presenti sugli assi di taratura sono relativi, non assoluti. Ad esempio, spostare il cursore su **B** (blu) quando è selezionata un'impostazione "calda" come  (Incandescenza), renderà le foto leggermente più "fredde" ma non le renderà effettivamente di colore blu.

## 4 Salvate le modifiche e uscite.

Premete .



# Premisurazione manuale

La premisurazione manuale viene utilizzata per registrare e richiamare le impostazioni di bilanciamento del bianco personalizzate per scatti con sorgenti luminose varie o per compensare sorgenti luminose con una forte dominante di colore. Sono disponibili due metodi per impostare il bilanciamento del bianco premisurato:

Metodo	Descrizione
Misura	Posizionate un oggetto di colore bianco o grigio neutro sotto la stessa luce che sarà utilizzata nello scatto finale e misurate il bilanciamento del bianco con la fotocamera (vedere sotto).
Usa foto	Il bilanciamento del bianco viene copiato dall'immagine sulla card di memoria (📄 87).

## ■ ■ Misurazione di un valore per il bilanciamento premisurato del bianco

### 1 Illuminate un oggetto di riferimento.

Posizionate un oggetto bianco o grigio neutro sotto la stessa illuminazione che sarà utilizzata nello scatto finale.

### 2 Visualizzazione opzioni bilanciamento del bianco.

Per visualizzare i menu, premete il pulsante MENU. Selezionate **Bilanciamento del bianco** nel menu di ripresa, quindi premete ► per visualizzare le opzioni di bilanciamento del bianco.



Pulsante MENU

### 3 Selezionate Premisurazione manuale.

Selezionate **Premisurazione manuale** e premete ►.

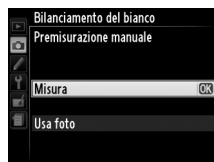

### 4 Selezionate Misura.

Selezionate **Misura** e premete OK. Viene visualizzato il menu mostrato a destra; selezionate **Sì** e premete OK.

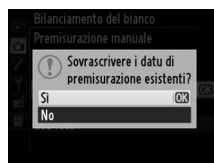

Verrà visualizzato il messaggio mostrato a destra prima che la fotocamera entri nel modo di misurazione premisurata.

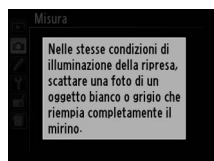

Quando la fotocamera è pronta a misurare il bilanciamento del bianco, apparirà un **PRE** lampeggiante (**PrE**) nel mirino e nella visualizzazione informazioni.



## 5 Misurate il bilanciamento del bianco.

Prima che gli indicatori smettano di lampeggiare, inquadrare l'oggetto di riferimento nel mirino in modo che riempi l'intera inquadratura e premete il pulsante di scatto fino in fondo. Non verrà registrata alcuna foto; il bilanciamento del bianco può essere misurato accuratamente anche quando la fotocamera non è a fuoco.



## 6 Verificate i risultati.

Se la fotocamera è riuscita a misurare un valore per il bilanciamento del bianco, verrà visualizzato il messaggio mostrato a destra e **Ed** lampeggerà nel mirino per circa otto secondi prima che la fotocamera ritorni al modo di ripresa. Premete il pulsante di scatto a metà corsa per ritornare al modo di ripresa.



Se l'illuminazione è troppo scura o troppo luminosa, la fotocamera può non essere in grado di misurare il bilanciamento del bianco. Nella visualizzazione informazioni apparirà un messaggio e nel mirino apparirà un **no Ed** lampeggiante per circa otto secondi. Tornate allo Step 4 e misurate di nuovo il bilanciamento del bianco.

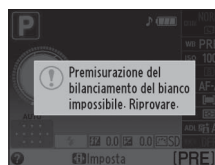



### **Misurazione del bilanciamento del bianco premisurato**

Se non viene effettuata alcuna operazione mentre i display lampeggiano, il modo di misurazione diretta si interromperà quando gli esposimetri si spegneranno. Il ritardo disattivazione automatica esposimetro può essere modificato utilizzando Personalizzazioni c2 (**Timer di autospegnimento**;  160). L'impostazione predefinita è otto secondi.

### **Bilanciamento del bianco premisurato**

La fotocamera può memorizzare soltanto un valore alla volta per il bilanciamento del bianco premisurato; il valore esistente verrà sostituito quando si misura un nuovo valore. Si noti che l'esposizione aumenta automaticamente di 1 EV quando si misura il bilanciamento del bianco; durante le riprese in modo **M**, regolate l'esposizione in modo che l'indicatore di esposizione mostri  $\pm 0$  ( 65).

### **Altri metodi di misurazione di un valore premisurato per il bilanciamento del bianco**

Per entrare nel modo di misurazione di un valore premisurato (vedere sopra) dopo aver selezionato bilanciamento del bianco premisurato nella visualizzazione informazioni ( 81), premete  per alcuni secondi. Se il bilanciamento del bianco è stato assegnato al pulsante **Fn** ( 165) ed è stato selezionato il bilanciamento del bianco premisurato premendo il pulsante **Fn** e ruotando la ghiera di comando, anche la fotocamera entrerà nel modo di misurazione di un valore premisurato se il pulsante **Fn** viene premuto per alcuni secondi.

### **Impostazioni in studio**

Per le riprese in studio, potete utilizzare un cartoncino grigio standard come oggetto di riferimento quando misurate il valore premisurato di bilanciamento del bianco.





## ■ Copia del bilanciamento del bianco da una fotografia

Seguite i passaggi presentati di seguito per copiare un valore di bilanciamento del bianco da una fotografia presente sulla card di memoria.

### 1 Selezionate **Premisurazione manuale**.

Per visualizzare i menu, premete il pulsante MENU. Selezionate **Bilanciamento del bianco** nel menu di ripresa, quindi premete ► per visualizzare le opzioni di bilanciamento del bianco. Selezionate **Premisurazione manuale** e premete ►.

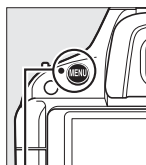

Pulsante MENU

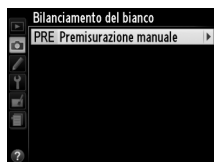

### 2 Selezionate **Usa foto**.

Selezionate **Usa foto** e premete ►.

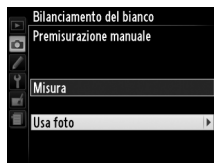

### 3 Scegliete **Seleziona foto**.

Selezionate **Seleziona foto** e premete ► (per saltare i passaggi rimanenti e utilizzare l'ultima immagine selezionata per il bilanciamento del bianco premisurato, selezionate **Questa foto**).



### 4 Scegliete una cartella.

Selezionate la cartella contenente la foto da usare come fonte e premete ►.



### 5 Selezionate la foto originale.

Mantenete premuto il pulsante  per visualizzare l'immagine evidenziata a pieno formato.



### 6 Copiate il bilanciamento del bianco.

Premete  per impostare il bilanciamento del bianco premisurato secondo il valore del bilanciamento del bianco della foto evidenziata.



# Bracketing

Il bracketing varia automaticamente e leggermente esposizione, bilanciamento del bianco o D-Lighting attivo (ADL) a ogni scatto, "bracketing (incorniciando)" il valore corrente. Sceglierlo nelle situazioni in cui è difficile impostare esposizione, bilanciamento del bianco o D-Lighting attivo e non vi è il tempo di verificare i risultati e regolare le impostazioni a ogni scatto, oppure per sperimentare varie impostazioni per lo stesso soggetto.

Opzione	Descrizione
AE Bracketing AE	Varia l'esposizione in una serie di tre foto.  <p>Scatto 1: invariato      Scatto 2: esposizione ridotta      Scatto 3: esposizione aumentata</p>
WB bilanc. bianco	Ogniquilvolta l'otturatore viene rilasciato, la fotocamera crea tre immagini, ognuna con un diverso bilanciamento del bianco. Non disponibile con qualità dell'immagine di NEF (RAW).
Bracketing D-Lighting attivo	Fate una foto con D-Lighting attivo spento e un'altra all'impostazione attuale di D-Lighting attivo.

## 1 Scegliete un'opzione di bracketing.

Dopo aver premuto MENU per visualizzare il menu, selezionate Personalizzazioni e2 (Opzioni auto bracketing) e premete ►.



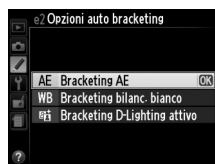

Pulsante MENU

Saranno visualizzate le opzioni mostrate a destra. Selezionate il tipo di bracketing desiderato e premete OK.



## 2 Posizionate il cursore nella visualizzazione informazioni.

Se le informazioni di ripresa non sono visualizzate sul monitor, premete il pulsante . Premete nuovamente il pulsante  per posizionare il cursore nella visualizzazione informazioni.



Visualizzazione informazioni

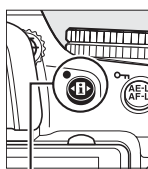

Pulsante 



### 3 Visualizzazione opzioni di bracketing.

Selezionate l'impostazione attuale di bracketing e premete **OK**.



### 4 Selezionate un incremento di bracketing.

Selezionate un incremento di bracketing e premete **OK**. Scegliete da valori compresi tra 0,3 e 2 EV (bracketing AE) oppure da 1 a 3 (Bracketing bilanc. bianco) o selezionate **ADL** (Bracketing D-Lighting attivo).



### 5 Componete l'immagine, mettete a fuoco e scattate.

**Bracketing AE:** la fotocamera varia l'esposizione a ogni scatto. Il primo scatto verrà fatto al valore attualmente selezionato per la compensazione dell'esposizione. L'incremento di bracketing verrà sottratto dal valore corrente nel secondo scatto e aggiunto nel terzo scatto, "incorniciando" il valore attuale. I valori modificati possono essere più alti o più bassi del valore massimo e minimo della compensazione dell'esposizione e sono riflessi nei valori mostrati per i tempi di posa e l'apertura.

**Bracketing bilanc. bianco:** ogni scatto viene elaborato per creare tre copie, una al valore attuale di impostazione di bilanciamento del bianco, una con colore ambrato aumentato e una con colore blu aumentato.

Se nella card di memoria non c'è spazio sufficiente per registrare tre immagini, la visualizzazione nel mirino del numero di esposizioni rimanenti lampeggerà. Sarà possibile iniziare la ripresa quando verrà inserita una nuova card di memoria.





**Bracketing D-Lighting attivo:** il primo scatto dopo l'attivazione di bracketing viene fatto con D-Lighting attivo spento, il secondo scatto con l'impostazione attuale di D-Lighting attivo (☐ 74; se D-Lighting attivo è spento, il secondo scatto verrà fatto con D-Lighting attivo impostato su **Auto**).

In modo di scatto continuo, la ripresa farà una pausa dopo ogni ciclo di bracketing. Se la fotocamera viene spenta prima di avere scattato tutte le foto nella sequenza di bracketing, il bracketing riprenderà dalla foto successiva in sequenza al momento dell'accensione della fotocamera.



### **Indicatore di avanzamento bracketing**

Con il bracketing AE, l'avanzamento è mostrato dall'indicatore di bracketing nella visualizzazione informazioni:

-  : fotocamera pronta a fare il primo scatto.
-  : fotocamera pronta a fare il secondo scatto.
-  : fotocamera pronta a fare il terzo scatto.



Con il bracketing D-Lighting attivo, la quantità di D-Lighting attivo che sarà utilizzata nello scatto successivo è sottolineata nella visualizzazione informazioni.



### **Disattivazione bracketing**

Per disattivare il bracketing e riprendere la ripresa normale, selezionate **OFF (NO)** nel passaggio 4 della pagina precedente. Per annullare il bracketing prima che siano state registrate tutte le inquadrature, ruotate la ghiera di selezione modo su una impostazione diversa da **P**, **S**, **A**, o **M**.

### **Bracketing di esposizione**

La fotocamera modifica l'esposizione variando il tempo di posa e il diaframma (modo **P**), il diaframma (modo **S**) o il tempo di posa (modi **A** e **M**). Se il controllo automatico ISO è attivo nei modi **P**, **S**, e **A**, la fotocamera modifica automaticamente la sensibilità ISO per ottenere la migliore esposizione quando si superano i limiti del sistema di esposizione della fotocamera; in modo **M**, la fotocamera utilizzerà in primo luogo il controllo automatico ISO della sensibilità per portare l'esposizione quanto più vicino possibile all'ottimo e poi farà il bracketing di questa esposizione variando il tempo di posa.

### **Vedere anche**

Per informazioni sull'utilizzo del pulsante **Fn** e della ghiera di comando per scegliere l'incremento di bracketing, vedere pagina 165.

# Picture Control

Il sistema di Picture Control esclusivo di Nikon consente di condividere le impostazioni di elaborazione immagine, compresi nitidezza, contrasto, luminosità, saturazione e tinta, tra dispositivi e software compatibili.

## Selezione di un Picture Control

La fotocamera è dotata di sei Picture Control. Nei modi **P**, **S**, **A** e **M**, è possibile scegliere un Picture Control in base al soggetto o al tipo di scena (negli altri modi, la fotocamera seleziona un Picture Control automaticamente).

Opzione	Descrizione
<b>Standard</b>	Elaborazione standard per risultati equilibrati. Consigliata per la maggior parte delle situazioni.
<b>Neutro</b>	Elaborazione minima per risultati naturali. Scegliete questa opzione per fotografie che verranno successivamente sottoposte a elaborazioni o ritocchi complessi.
<b>Saturo</b>	Le foto sono ottimizzate per un effetto stampa saturo. Scegliete questa opzione per far risaltare i colori primari nelle foto.
<b>Monocromatico</b>	Per scattare fotografie monocromatiche.
<b>Ritratto</b>	Per conferire una tonalità naturale e tenue alla pelle dei soggetti ritratti.
<b>Paesaggio</b>	Per generare panorami e paesaggi metropolitani vivaci.

### 1 Posizionate il cursore nella visualizzazione informazioni.

Se le informazioni di ripresa non sono visualizzate nel monitor, premete il pulsante . Premete nuovamente il pulsante per posizionare il cursore nella visualizzazione informazioni.

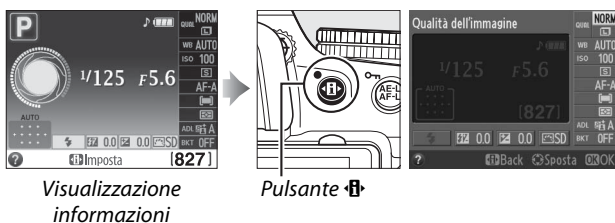

### 2 Visualizzazione opzioni Picture Control.

Selezionate il Picture Control attuale e premete .

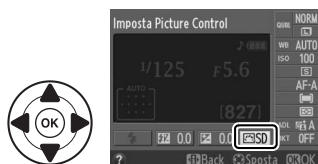

### 3 Selezionate un Picture Control.

Selezionate un Picture Control e premete . Premete il pulsante di scatto a metà corsa per ritornare alla visualizzazione informazioni.

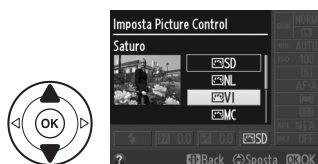

# Modifica dei Picture Control

Gli esistenti Picture Control preimpostati o personalizzati (📖 95) possono essere modificati in base alla scena o alla vostra creatività. Scegliete una combinazione bilanciata di impostazioni mediante l'opzione **Regolazione rapida** o effettuate delle regolazioni manuali per le singole impostazioni.



## 1 Visualizzazione del menu Picture Control.

Per visualizzare i menu, premete il pulsante **MENU**. Selezionate **Imposta Picture Control** nel menu di ripresa, e premete ►.

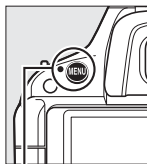

Pulsante MENU



## 2 Selezionate un Picture Control.

Selezionate il Picture Control desiderato e premete ►.



## 3 Regolate le impostazioni.

Premete ▲ o ▼ per selezionare l'impostazione desiderata e premete ◀ o ▶ per scegliere un valore (📖 93). Ripetete questo passaggio fino a quando non sono state regolate tutte le impostazioni, oppure selezionate **Regolazione rapida** per scegliere una combinazione di impostazioni preimpostata. Per ripristinare le impostazioni predefinite, premete il pulsante 🔄.



## 4 Salvate le modifiche e uscite.

Premete OK.



### 🔪 Modifiche dei Picture Control originali

I Picture Control modificati rispetto alle impostazioni predefinite sono contrassegnati da un asterisco ("\*").



## Impostazioni dei Picture Control

Opzione	Descrizione	
<b>Regolazione rapida</b>	Scegliete tra le opzioni comprese tra <b>-2</b> e <b>+2</b> per ridurre o aumentare l'effetto del Picture Control selezionato (in questo modo vengono ripristinate tutte le regolazioni manuali). Ad esempio, se si scelgono valori positivi per <b>Saturo</b> , le foto risulteranno per l'appunto più saturate. Non disponibile con i Picture Control <b>Neutro</b> e <b>Monocromatico</b> o con i Picture Control personalizzati.	
Regolazioni manuali (tutti i Picture Control)	<b>Nitidezza</b>	Consente di controllare la nitidezza dei contorni. Selezionate <b>A</b> per regolare la nitidezza automaticamente in base al tipo di scena o scegliete un valore fra <b>0</b> (nessuna nitidezza) e <b>9</b> (maggiore il valore, maggiore la nitidezza).
	<b>Contrasto</b>	Selezionate <b>A</b> per regolare automaticamente il contrasto in base al tipo di scena o scegliete tra valori compresi tra <b>-3</b> e <b>+3</b> (scegliete valori più bassi per evitare che le alte luci nei soggetti dei ritratti al sole diretto vengano schiarite eccessivamente e valori più alti per conservare i particolari in panorami avvolti nella foschia e in altri soggetti a basso contrasto).
	<b>Luminosità</b>	Scegliete <b>-1</b> per ridurre la luminosità, <b>+1</b> per aumentarla. Non ha effetti sull'esposizione.
Regolazioni manuali (solo non-monocromatico)	<b>Saturazione</b>	Consente di controllare la brillantezza dei colori. Selezionate <b>A</b> per regolare la saturazione automaticamente in base al tipo di scena o scegliete un valore fra <b>-3</b> e <b>+3</b> (valori più bassi riducono la saturazione, mentre valori più alti la aumentano).
	<b>Tinta</b>	Scegliete valori negativi (fino a un minimo di <b>-3</b> ) per rendere i rossi più viola, i blu più verdi e i verdi più gialli, valori positivi (fino a <b>+3</b> ) per rendere i rossi più arancione, i verdi più blu e i blu più viola.
Regolazioni manuali (solo monocromatico)	<b>Effetti filtro</b>	Consente di simulare l'effetto dei filtri colore su fotografie monocromatiche. Scegliete tra <b>Off (No)</b> , giallo, arancione, rosso e verde (☐ 94).
	<b>Tono</b>	Scegliete la tinta da usare nelle fotografie monocromatiche fra <b>B&amp;W</b> (bianco e nero), <b>Sepia (Seppia)</b> , <b>Cyanotype (Viraggio ciano)</b> , <b>Red (Rosso)</b> , <b>Yellow (Giallo)</b> , <b>Green (Verde)</b> , <b>Blue Green (Verde azzurro)</b> , <b>Blue (Blu)</b> , <b>Purple Blue (Blu porpora)</b> , <b>Red Purple (Rosso porpora)</b> (☐ 94).

### "A" (Auto)

I risultati per nitidezza, contrasto e saturazione automatici variano a seconda dell'esposizione e della posizione del soggetto nell'inquadratura.

### **Picture Control premisurati vs. Picture Control personalizzati**



I Picture Control forniti con la fotocamera vengono chiamati *Picture Control premisurati*. *Picture Control personalizzati* sono creati modificando i Picture Control esistenti tramite l'opzione **Gestisci Picture Control** nel menu di ripresa (☐ 95). I Picture Controls, sia preimpostati sia personalizzati, possono essere selezionati nella visualizzazione informazioni oppure tramite l'opzione **Imposta Picture Control** nel menu di ripresa. Inoltre, i Picture Control personalizzati possono essere salvati su una card di memoria per condividerli con altre fotocamere dello stesso modello e con software compatibile (☐ 97).

### **Picture Control opzionali**

È possibile scaricare altri Picture Control opzionali dai siti web Nikon (☐ xv).



## **Reticolo di Picture Control**

La pressione del pulsante  allo Step 3 visualizza un reticolo di Picture Control che mostra contrasto e saturazione per il Picture Control selezionato in relazione agli altri Picture Control (solo il contrasto è visualizzato quando è selezionato **Monocromatico**). Rilasciate il pulsante  per tornare al menu Picture Control.

Le icone per i Picture Control che utilizzano contrasto e saturazione automatici vengono visualizzate in verde nel reticolo di Picture Control, e le linee appaiono parallele agli assi del reticolo.

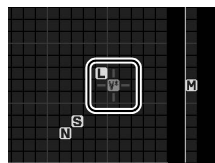
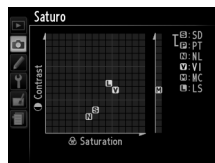

## **Impostazioni precedenti**

La linea al di sotto del valore nel menu di Picture Control indica il valore precedente dell'impostazione. Utilizzatela come riferimento per la regolazione delle impostazioni.

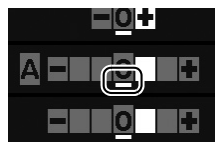

## **Picture Control personalizzati**

Le opzioni disponibili con i Picture Control personalizzati sono le stesse di quelle su cui erano basati i Picture Control personalizzati.



## **Effetti filtro (solo Monocromatico)**

Le opzioni di questo menu simulano l'effetto dei filtri colore su fotografie monocromatiche. Sono disponibili i seguenti effetti filtro:

Opzione		Descrizione
<b>Y</b>	Giallo	Aumenta il contrasto. Può essere utilizzato per attenuare la luminosità del cielo nelle foto di panorami. L'arancione produce un contrasto maggiore del giallo, il rosso un contrasto maggiore dell'arancione.
<b>O</b>	Arancione	
<b>R</b>	Rosso	
<b>G</b>	Verde	Rende più naturale il colore della pelle. Può essere utilizzato per i ritratti.

Gli effetti ottenuti con l'opzione **Effetti filtro** sono più evidenti rispetto a quelli ottenuti con filtri fisici in vetro.

## **Tono (solo Monocromatico)**

Se si preme  quando è selezionata l'opzione **Tono**, vengono visualizzate le opzioni di saturazione. Premete  o  per regolare la saturazione. Il controllo della saturazione non è disponibile quando è selezionato **B&W** (bianco e nero).





# Creazione dei Picture Control personalizzati

I Picture Control forniti con la fotocamera possono essere modificati e salvati come Picture Control personalizzati.

## 1 Selezionate Gestisci Picture Control.

Per visualizzare i menu, premete il pulsante MENU. Selezionate **Gestisci Picture Control** nel menu di ripresa e premete ►.

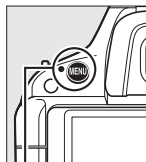

Pulsante MENU



## 2 Selezionate Salva/modifica.

Selezionate **Salva/modifica** e premete ►.



## 3 Selezionate un Picture Control.

Selezionate un Picture Control esistente e premete ► oppure premete OK per andare al passaggio 5 e salvare una copia del Picture Control selezionato senza ulteriori modifiche.



## 4 Modificate il Picture Control selezionato.

Per ulteriori informazioni vedere pagina 93. Per annullare tutte le modifiche e ricominciare dalle impostazioni predefinite, premete il pulsante . Al termine delle impostazioni premete OK.



## 5 Selezionate una destinazione.

Selezionate una destinazione per il Picture Control personalizzato (da C-1 a C-9) e premete ►.



## 6 Denominate il Picture Control.

Sarà visualizzata la finestra di inserimento testo mostrata a destra. Per impostazione predefinita, i nuovi Picture Control vengono denominati aggiungendo un numero a due cifre (assegnato automaticamente) al nome del Picture Control esistente; per utilizzare il nome predefinito, passare allo Step 7. Per spostare il cursore nell'area di denominazione, ruotate la ghiera di comando. Per inserire una nuova lettera nell'attuale posizione del cursore, utilizzate il multi-selettore per evidenziare il carattere desiderato nell'area tastiera e premete **OK**. Per cancellare il carattere nella posizione attuale del cursore, premete il pulsante **⌫**.

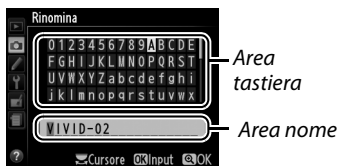

I nomi dei Picture Control personalizzati possono avere una lunghezza massima di diciannove caratteri. Qualsiasi carattere oltre il diciannovesimo sarà cancellato.

## 7 Salvate le modifiche e uscite.

Premete **OK** per salvare le modifiche e uscire. Il nuovo Picture Control comparirà nell'elenco dei Picture Control.



### Gestisci Picture Control > Rinomina

È possibile rinominare i Picture Control personalizzati in qualsiasi momento mediante l'opzione **Rinomina** nel menu **Gestisci Picture Control**.



### Gestisci Picture Control > Cancella

L'opzione **Cancella** nel menu **Gestisci Picture Control** può essere utilizzata per cancellare i Picture Control personalizzati selezionati quando non sono più necessari.



### Icona del Picture Control originale

Il Picture Control originale preimpostato su cui è basato il Picture Control personalizzato è indicato da un'icona nell'angolo in alto a destra del display Modifica.

*Icona Picture Control originale*



## Condivisione dei Picture Control personalizzati

I Picture Control personalizzati creati con Picture Control Utility in dotazione con ViewNX 2 o con un software opzionale come Capture NX 2 possono essere copiati su una card di memoria e caricati nella fotocamera oppure i Picture Control personalizzati creati con la fotocamera possono essere copiati sulla card di memoria da utilizzare in fotocamere e software compatibili e poi cancellati quando non sono più necessari.

Per copiare Picture Control personalizzati su oppure da una card di memoria o per cancellarli dalla card di memoria, evidenziate **Carica/salva** nel menu **Gestisci Picture Control** e premete ►. Vengono visualizzate le seguenti opzioni:

- **Copia sulla fotocamera:** consente di copiare i Picture Control personalizzati dalla card di memoria ai Picture Control personalizzati da C-1 a C-9 sulla fotocamera e di denominarli in base alle proprie esigenze.
- **Cancella da card:** consente di cancellare i Picture Control personalizzati dalla card di memoria. La finestra di conferma mostrata a destra viene visualizzata prima della cancellazione di un Picture Control; per cancellare il Picture Control selezionato, evidenziate **Sì** e premete **OK**.
- **Copia sulla card:** consente di copiare un Picture Control personalizzato (da C-1 a C-9) dalla fotocamera a una destinazione selezionata (da 1 a 99) nella card di memoria.



### Salvataggio dei Picture Control personalizzati

È possibile memorizzare contemporaneamente sulla card di memoria fino a 99 Picture Control personalizzati. La card di memoria può essere utilizzata solo per memorizzare i Picture Control personalizzati creati dall'utente. I Picture Control predefiniti forniti con la fotocamera non possono essere copiati nella card di memoria, né rinominati o cancellati.



# Lv Live View

## Inquadratura tramite monitor

Attenetevi alla procedura seguente per scattare fotografie nel modo live view.

### 1 Ruotate l'interruttore live view.

Lo specchio si solleva e la visuale dell'obiettivo viene visualizzata nel monitor della fotocamera. Il soggetto non sarà più visibile nel mirino.

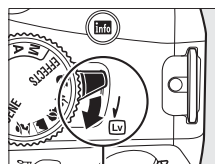

Interruttore live view

### 2 Posizionate il punto AF.

Posizionate il punto AF sul soggetto come descritto a pagina 102.



Punto AF

### 3 Mettete a fuoco.

Premete il pulsante di scatto a metà corsa. Il punto AF lampeggia in verde mentre la fotocamera mette a fuoco. Se la fotocamera è in grado di mettere a fuoco, il punto AF verrà visualizzato in verde; se la fotocamera non è in grado di mettere a fuoco, il punto AF lampeggerà in rosso (si noti che le immagini possono essere riprese anche quando il punto AF lampeggia in rosso; controllate la messa a fuoco nel monitor prima di scattare). Tranne che nei modi  $\text{AV}$  e  $\text{TV}$ , l'esposizione può essere bloccata premendo il pulsante **AE-L/AF-L**.



### 4 Scattate la fotografia.

Premete il pulsante di scatto fino in fondo per scattare. Il monitor si spegne e la spia di accesso della card di memoria si accende durante la registrazione. *Non rimuovete la batteria o la card di memoria e non scollegate l'adattatore opzionale CA fino al completamento della registrazione.* Quando la ripresa è completa, la foto sarà visualizzata nel monitor per alcuni secondi o finché il pulsante di scatto non viene premuto a metà corsa. La fotocamera ritorna allora al modo live view. Per uscire, ruotate l'interruttore live view.

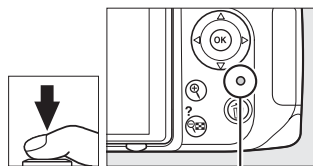

Spia di accesso card di memoria

# Messa a fuoco nel modo live view

Seguite i passaggi presentati di seguito per scegliere i modi di messa a fuoco e di area AF e posizionare il punto AF.

## ■ Scelta di un modo di messa a fuoco

I seguenti modi di messa a fuoco sono disponibili in live view:

Opzione	Descrizione
AF-S <b>AF singolo</b>	Per soggetti fermi. La messa a fuoco si blocca quando il pulsante di scatto viene premuto a metà corsa.
AF-F <b>AF permanente</b>	Per soggetti in movimento. La fotocamera mette a fuoco in modo continuo durante live view e la registrazione di filmati.
MF <b>Messa a fuoco manuale</b>	Mettete a fuoco manualmente (☞ 106).



- 1 Posizionate il cursore nella visualizzazione informazioni.**  
Premete il pulsante  per posizionare il cursore nella visualizzazione informazioni.



Pulsante 

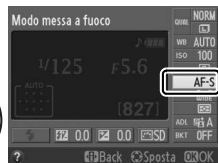

- 2 Visualizzate le opzioni di messa a fuoco.**  
Selezionate il modo attuale di messa a fuoco nella visualizzazione informazioni e premete .







- 3 Scegliete un'opzione di messa a fuoco.**  
Evidenziate un'opzione e premete . Per tornare a live view, premete .



## ■ Scelta di un modo area AF

In modi diversi da  e , i seguenti modi di area AF possono essere selezionati in live view:

Opzione	Descrizione
 <b>AF con priorità al volto</b>	La fotocamera rileva e mette a fuoco automaticamente i soggetti del ritratto rivolti verso la fotocamera. Da usare per i ritratti.
 <b>AF area estesa</b>	Utilizzate questa opzione per scatti manuali di panorami e di altri soggetti, a eccezione dei ritratti. Utilizzate il multi-selettore per selezionare il punto AF.
 <b>AF area normale</b>	Utilizzate questa opzione per mettere a fuoco un punto specifico nell'inquadratura. Si consiglia l'uso di un treppiedi.
 <b>AF a inseguimento soggetto</b>	Utilizzate questa opzione per inseguire un soggetto selezionato che si muove nell'inquadratura.

### 1 Posizionate il cursore nella visualizzazione informazioni.

Premete il pulsante  per posizionare il cursore nella visualizzazione informazioni.





Pulsante 

### 2 Visualizzate modi di area AF.

Selezionate l'attuale modo area AF nella visualizzazione informazioni e premete .



### 3 Scegliete un modo area AF.

Evidenziate un'opzione e premete . Per tornare a live view, premete .



## ■ Scelta del punto AF

Il metodo per selezionare il punto AF per l'autofocus varia in base alle opzioni selezionate per il modo area AF (☐ 101).

**☑ (AF con priorità al volto):** verrà visualizzato un doppio bordo giallo quando la fotocamera rileva un soggetto di ritratto rivolto verso la fotocamera (se sono rilevati molti volti, fino a un massimo di 35, la fotocamera metterà a fuoco sul soggetto più vicino; per scegliere un soggetto diverso, utilizzate il multi-selettore).

**☑ (AF area normale ed estesa):** utilizzate il multi-selettore per spostare il punto AF ovunque nell'inquadratura, o premete **OK** per posizionare il punto AF al centro dell'inquadratura.

**☑ (AF a inseguimento soggetto):** posizionate il punto AF sul soggetto e premete **OK**. Il punto AF insegue il soggetto selezionato mentre si muove nell'inquadratura. Per mettere fine al tracking di messa a fuoco, premete **OK** una seconda volta.



Punto AF



Punto AF



Punto AF

### ☑ Inseguimento del soggetto

La fotocamera potrebbe non essere in grado di inseguire i soggetti se questi si muovono velocemente, escono dall'inquadratura o sono oscurati da altri oggetti, cambiano visibilmente in dimensione, colore o luminosità, oppure sono troppo piccoli, troppo grandi, troppo luminosi, troppo scuri o simili allo sfondo per colore o luminosità.



## ✎ Display live view

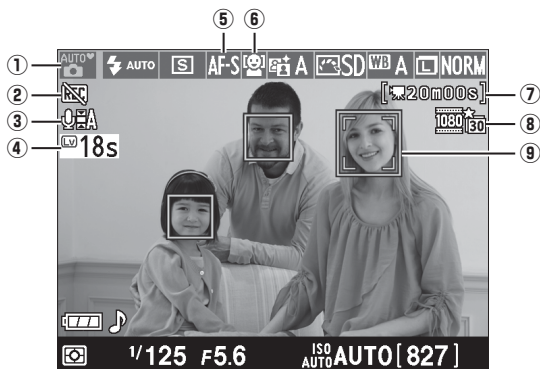

Voce	Descrizione	
① <b>Modo di ripresa</b>	Il modo correntemente selezionato con la ghiera di selezione modo. Selezionate  o  per la selezione automatica delle scene (solo autofocus; ).	26, 30, 61, 115
② <b>Icona "nessun filmato"</b>	Indica che non è possibile registrare un filmato.	107
③ <b>Indicatore registrazione audio</b>	Indica se l'audio è registrato con il filmato.	109
④ <b>Tempo rimanente</b>	Quantità di tempo rimanente prima che il modo live view termini automaticamente. Viene visualizzato se il filmato terminerà in 30 sec. o meno.	105
⑤ <b>Modo messa a fuoco</b>	Modo di messa a fuoco attuale.	100
⑥ <b>Modo Area AF</b>	Modo Area AF attuale.	101
⑦ <b>Tempo residuo (modo filmato)</b>	Tempo di registrazione rimanente nel modo filmato.	107
⑧ <b>Dimensioni del fotogramma filmato</b>	Le dimensioni dei fotogrammi del filmato registrato in modo filmato.	109
⑨ <b>Punto AF</b>	Punto AF attuale. Il display varia a seconda dell'opzione selezionata per il modo area AF ().	102

## ✎ Opzioni di visualizzazione live view

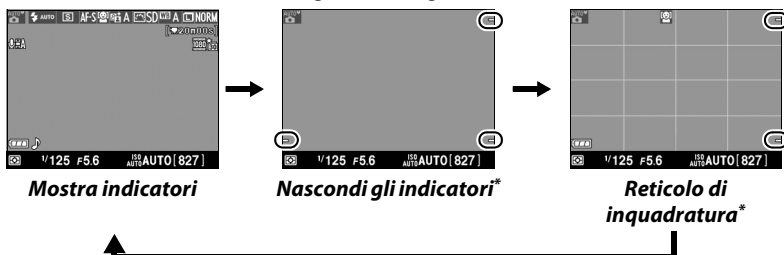

Premete il pulsante per scorrere le opzioni di visualizzazione come mostrato di seguito.

Le aree racchiuse in un cerchio indicano i bordi del ritaglio del fotogramma di filmato











\* Un ritaglio che mostra l'area registrata viene visualizzato durante la registrazione di filmati quando sono selezionate dimensioni di fotogramma diverse da 640 × 424 per **Impostazioni filmato > Qualità filmato** nel menu di ripresa (); l'area all'esterno del ritaglio di fotogramma del filmato è rappresentata in grigio durante la registrazione).

## Selezione automatica scene (Selettore automatico scene)

Se live view è selezionato in modo  o , la fotocamera analizza automaticamente il soggetto e seleziona il modo appropriato di ripresa quando autofocus è attivo. Il modo selezionato viene mostrato nel monitor.



	<b>Ritratto</b>	Soggetti di ritratti di persone
	<b>Paesaggio</b>	Panorami e paesaggi metropolitani
	<b>Macro Close-Up</b>	Soggetti vicini alla fotocamera
	<b>Ritratto notturno</b>	Soggetti di ritratto inquadrati contro uno sfondo scuro
	<b>Auto</b>	Soggetti adatti ai modi  o  o che non rientrano nelle categorie elencate sopra
	<b>Auto (senza flash)</b>	

## Sfarfallio

Durante il live view o la registrazione di filmati sotto certi tipi di luce, come lampade a fluorescenza o ai vapori di mercurio, potreste notare sfarfallii o righe sul monitor. Potete ridurre lo sfarfallio e le righe scegliendo un'opzione **Riduzione dello sfarfallio** che corrisponda alla frequenza dell'alimentazione CA locale (☞ 170).

## Esposizione

A seconda della scena, l'esposizione potrebbe differire da quella che potrebbe essere ottenuta quando non si usa il live view. La misurazione esposimetrica nel live view è regolata per adattarsi alla visualizzazione live view, scattando fotografie con un'esposizione simile a quella vista sul monitor. Nei modi **P**, **S**, **A**, e **M**, l'esposizione può essere regolata di  $\pm 5$  EV in incrementi di  $1/3$  EV (☞ 70). Osservate che non è possibile visualizzare un'anteprima degli effetti di valori superiori a +3 EV o inferiori a -3 EV sul monitor.

## HDMI

Quando la fotocamera è collegata ad un dispositivo video HDMI, il monitor si spegne e il dispositivo video visualizza la visuale dell'obiettivo, come mostrato a destra. Se il dispositivo supporta HDMI-CEC, selezionate **No** per l'opzione **HDMI > Controllo periferica** nel menu di impostazione (☞ 148) prima della ripresa in live view.



### **Ripresa nel modo live view**

Per evitare che la luce entri tramite il mirino e interferisca con l'esposizione, rimuovete l'oculare in gomma e coprite il mirino con il coprioculare DK-5 in dotazione prima di iniziare a riprendere (☐ 38).

Anche se non appariranno sull'immagine finale, sul monitor potrebbero apparire sfarfallii, righe o distorsioni quando si usa la fotocamera con lampade a fluorescenza, a vapore di mercurio o al sodio, quando si fanno panoramiche orizzontali o quando un oggetto si muove a velocità elevata nell'inquadratura. Fonti di luce molto luminose potrebbero lasciare immagini residue quando si fanno panoramiche. Potrebbero apparire anche punti luminosi. Durante la ripresa in modo live view, evitate di puntare la fotocamera verso il sole o altre sorgenti luminose molto forti. La mancata osservanza di questa precauzione potrebbe portare a danni dei circuiti interni della fotocamera.

Il live view termina automaticamente se si rimuove l'obiettivo o se viene chiuso il monitor (chiudere il monitor non pone fine a live view su televisori o altri dispositivi di visualizzazione esterni).

Il live view potrebbe terminare automaticamente per evitare danni ai circuiti interni della fotocamera; uscite da live view quando non la fotocamera non viene utilizzata. Osservate che la temperatura della circuiteria interna della fotocamera potrebbe aumentare causando disturbi dell'immagine (punti luminosi, pixel luminosi a distribuzione casuale o effetto nebbia) nei seguenti casi (la fotocamera potrebbe inoltre surriscaldarsi, ma ciò non indica un malfunzionamento):

- La temperatura ambiente è elevata
- La fotocamera è stata utilizzata per periodi prolungati nel live view o per registrare filmati
- La fotocamera è stata utilizzata nel modo di scatto continuo per periodi prolungati

Se viene visualizzato un avviso quando tentate di avviare il live view, attendete il raffreddamento della circuiteria interna e riprovate.

### **Visualizzazione del conto alla rovescia**

30 sec prima dell'arresto automatico di live view viene visualizzato un conto alla rovescia (☐ 103; il timer diventa rosso 5 sec prima che il timer di autospegnimento si concluda o se live view sta per arrestarsi per proteggere i circuiti interni). A seconda delle condizioni di ripresa, il timer potrebbe apparire immediatamente quando si seleziona live view. Osservate che, anche se il conto alla rovescia non appare nella visualizzazione informazioni o durante la riproduzione, live view si arresterà comunque automaticamente quando il timer si conclude.



## ✔ Utilizzo dell'autofocus nel modo live view

In live view l'autofocus è più lento e il monitor potrebbe schiarirsi o scurirsi mentre la fotocamera mette a fuoco. La fotocamera può non essere in grado di mettere a fuoco nelle seguenti situazioni:

- Il soggetto contiene linee parallele al lato lungo dell'inquadratura
- Il soggetto è privo di contrasto
- Il soggetto nel punto AF contiene aree con differenze di luminosità molto forti, è illuminato da luce spot, da un'insegna al neon o da un altro tipo di luce che varia in luminosità
- Appaiono sfarfallii e righe con lampade a fluorescenza, a vapori di mercurio, a vapori di sodio o simili illuminazioni
- Viene utilizzato un filtro a croce (stella) o un altro filtro speciale
- Il soggetto appare più piccolo del punto AF
- Il soggetto è dominato da motivi geometrici regolari (ad esempio, tapparelle o una fila di finestre di un grattacielo)
- Il soggetto si muove

In alcuni casi, il punto AF potrebbe essere visualizzato in verde quando la fotocamera non è in grado di mettere a fuoco.

## ✍ Messa a fuoco manuale

Per mettere a fuoco in modo messa a fuoco manuale (☐ 45), ruotate l'anello di messa a fuoco dell'obiettivo fino a mettere a fuoco il soggetto.

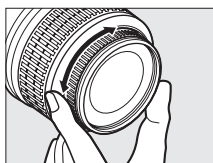

Per ingrandire la visualizzazione sul monitor fino a circa 7,7 × per mettere a fuoco con precisione, premete il pulsante . Quando la visualizzazione attraverso l'obiettivo è ingrandita, viene visualizzata una finestra di navigazione in un riquadro grigio nell'angolo inferiore destro del display. Utilizzate il multi-selettore per far scorrere le aree dell'inquadratura non visibili sul monitor (disponibile solo se viene selezionato (**AF area estesa**) o (**AF area normale**) per **Modo area AF**, o premete per ridurre l'immagine.

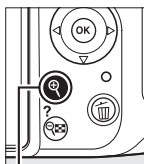

Pulsante

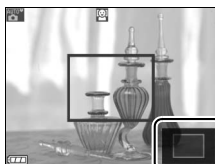

Finestra di navigazione

# Registrazione e visualizzazione di filmati

## Registrazione di filmati

È possibile registrare filmati nel modo live view.

### 1 Ruotate l'interruttore live view.

Lo specchio si solleva e la visualizzazione attraverso l'obiettivo viene visualizzata sul monitor invece di essere visualizzata sul mirino.

#### ✓ Icona

Un'icona  (□ 103) indica che non è possibile registrare filmati.

#### ✍ Prima della registrazione

Impostate l'apertura di diaframma prima di registrare in modo **A** o **M** (se utilizzate un obiettivo PC-E, potete anche modificare l'apertura durante la registrazione in live view).

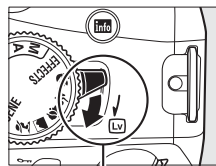

Interruttore live view

### 2 Mettete a fuoco.

Inquadrate lo scatto di apertura e mettete a fuoco come descritto negli Step 2 e 3 di "Inquadratura tramite monitor" (□ 99; vedere anche "Messa a fuoco nel modo live view" nelle pagine □ 100–102). Il numero di soggetti che possono essere rilevati con AF con priorità sul volto diminuisce durante la registrazione di filmati.



### 3 Avviate la registrazione.

Premete il pulsante di registrazione filmato per iniziare a registrare (la fotocamera può registrare sia video sia sonoro; non coprite il microfono posto sul davanti della fotocamera durante la registrazione). Il tempo disponibile per la registrazione è visualizzato sul monitor insieme ad un indicatore di registrazione. Tranne che nei modi **AUTO** e **M**, l'esposizione può essere bloccata premendo il pulsante **AE-L/AF-L** (□ 69) oppure (nei modi **P**, **S**, **A** e **M**) può essere alterata fino a  $\pm 3$  EV in passaggi di  $\frac{1}{3}$  EV utilizzando la compensazione dell'esposizione (□ 70). Si noti che il microfono integrato potrebbe registrare il rumore emesso dall'obiettivo durante l'autofocus e la riduzione delle vibrazioni.

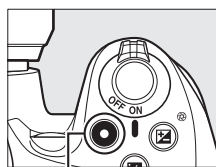

Pulsante di registrazione filmato

Indicatore di registrazione



Tempo rimanente

## 4 Terminate la registrazione.

Premete nuovamente il pulsante di registrazione filmato per mettere fine alla registrazione. La registrazione si arresta automaticamente quando viene raggiunta la lunghezza massima, la card è piena, viene selezionato un altro modo, viene rimosso l'obiettivo o viene chiuso il monitor (chiudere il monitor non pone fine alla registrazione su televisori o altri dispositivi di visualizzazione esterni).

### Scatto di fotografie durante la registrazione di filmati

Per terminare la registrazione di filmati, scattate una foto e ritornate al live view, premete il pulsante di scatto fino in fondo e mantenetelo in questa posizione fino al rilascio dell'otturatore.

### Lunghezza massima

Ogni file di filmato può avere una dimensione fino a 4 GB ed essere lungo fino a 20 minuti; si noti che, a seconda della velocità di scrittura sulla card di memoria, la ripresa potrebbe terminare prima che venga raggiunta questa lunghezza (☐ 207). I filmati registrati in modo effetto miniatura sono lunghi fino a tre minuti quando vengono riprodotti.

### Registrazione di filmati

Nel monitor e nel filmato finale possono essere visibili sfarfallio, righe o distorsioni con lampade fluorescenti, a vapori di mercurio o al sodio oppure se la fotocamera è utilizzata per panoramiche orizzontali o un oggetto si muove a grande velocità nell'inquadratura (sfarfallio e righe possono essere ridotti scegliendo una opzione **Riduzione dello sfarfallio** che corrisponda alla frequenza dell'alimentazione CA locale; ☐ 170). Fonti di luce molto luminose potrebbero lasciare immagini residue quando si fanno panoramiche. Potrebbero altresì comparire bordi seghettati, colori alterati, effetti moiré e punti luminosi. Durante la registrazione di filmati, evitate di puntare la fotocamera verso il sole o verso fonti di luce molto forti. La mancata osservanza di questa precauzione potrebbe portare a danni ai circuiti interni della fotocamera.

Live view potrebbe arrestarsi automaticamente per prevenire danni ai circuiti interni della fotocamera; uscite da live view quando la fotocamera non viene utilizzata. Osservate che la temperatura della circuiteria interna della fotocamera potrebbe aumentare causando disturbi dell'immagine (punti luminosi, pixel luminosi a disposizione casuale o effetto nebbia) nei seguenti casi (la fotocamera potrebbe inoltre surriscaldarsi, ma ciò non indica un malfunzionamento):

- La temperatura ambiente è elevata
- La fotocamera è stata utilizzata per periodi prolungati nel live view o per registrare filmati
- La fotocamera è stata utilizzata nel modo di scatto continuo per periodi prolungati

Se viene visualizzato un avviso quando tentate di avviare il live view o la registrazione di filmati, attendete il raffreddamento della circuiteria interna e riprovate.

La misurazione di matrix viene utilizzata indipendentemente dal metodo di misurazione esposimetrica selezionato. Il tempo di posa e la sensibilità ISO sono regolate automaticamente. Le impostazioni disponibili durante la registrazione sono le seguenti:

	Diaphragma	Tempo di posa	Sensibilità ISO	Compensazione dell'esposizione
 P, S	—	—	—	✓
A, M	<b>Obiettivi PC:</b> prima o durante il live view <b>Altri obiettivi:</b> solo prima del live view	—	—	✓
Altri modi di ripresa	—	—	—	—

### Vedere anche

Per informazioni sulla scelta dei modi di messa a fuoco e di area AF, vedere pagina 100. Vedere pagina 106 per informazioni sulla messa a fuoco in live view.

## Impostazioni filmato

Scegliete la qualità filmato e le opzioni del suono.

- **Qualità filmato:** scegliete fra le seguenti opzioni. La frequenza di scatto dipende dall'opzione attuale selezionata per **Standard video** nel menu impostazioni (☐ 170):

	Qualità filmato		Qualità	Bit rate (qualità alta/normale)	Lunghezza massima
	Dimensioni del fotogramma (pixel)	Frequenza fotogrammi			
	1.920 × 1.080	30 fps <sup>1, 2</sup>	★ alta/normale	18 Mbps/10 Mbps	20 min. <sup>4</sup>
		25 fps <sup>2, 3</sup>			
		24 fps			
	1.280 × 720	30 fps <sup>1</sup>		10 Mbps/6 Mbps	
		25 fps <sup>3</sup>		8 Mbps/5 Mbps	
		24 fps			
	640 × 424	30 fps <sup>1</sup>		4 Mbps/2 Mbps	
		25 fps <sup>3</sup>			

1 Disponibile quando è selezionato **NTSC** per **Standard video**.

2 Nessuna uscita verso televisori o altri dispositivi di visualizzazione esterni durante la registrazione.

3 Disponibile quando è selezionato **PAL** per **Standard video**.

4 I filmati registrati in modo effetto miniatura sono lunghi fino a 3 minuti quando vengono riprodotti.

- **Microfono:** selezionare **Microfono spento** disattiva la registrazione del suono; selezionando qualsiasi altra opzione la registrazione si attiva e imposta il microfono incorporato o il microfono stereo opzionale ME-1 (☐ 207) sulla sensibilità selezionata.

### 1 Selezionate Impostazioni filmato.

Per visualizzare i menu, premete il pulsante MENU. Selezionate **Impostazioni filmato** nel menu di ripresa, e premete ►.

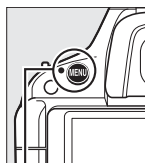

Pulsante MENU



### 2 Scegliete le opzioni del filmato.

Selezionate la voce desiderata e premete ►, quindi selezionate un'opzione e premete OK.





#### Utilizzo del microfono esterno

Il microfono stereo opzionale ME-1 può essere utilizzato per registrare suoni in stereo o per ridurre il disturbo creato dalla vibrazione dell'obiettivo che viene registrata durante l'autofocus.

#### Display del conto alla rovescia







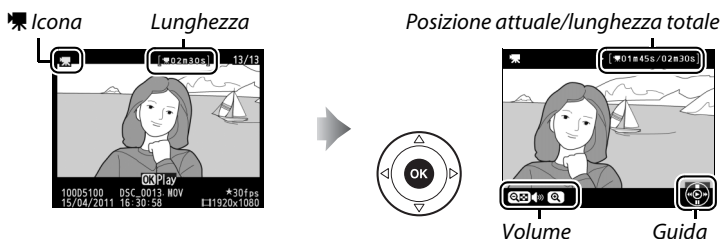







Viene visualizzato un conto alla rovescia 30 sec prima del termine automatico della registrazione del filmato (☐ 103). A seconda delle condizioni di ripresa, il timer potrebbe apparire immediatamente all'inizio della registrazione del filmato. A prescindere dalla quantità di tempo di registrazione disponibile, il live view terminerà comunque automaticamente alla scadenza del timer. Attendete che la circuiteria interna si raffreddi prima di riprendere la registrazione del filmato.

# Visualizzazione di filmati

I filmati sono indicati da un'icona  nella riproduzione a pieno formato ( 123). Premete  per avviare la visione play.



È possibile eseguire le seguenti operazioni:

Per	Usare	Descrizione
Pausa		Mette in pausa la riproduzione.
Riprodurre		Ripristina la riproduzione quando il film è in pausa o durante il riavvolgimento/avanzamento.
Andare avanti/ riavvolgere		La velocità raddoppia a ogni pressione, da 2x a 4x a 8x a 16x; tenere premuto per saltare all'inizio o alla fine del filmato (il primo fotogramma è indicato dall'icona  nell'angolo in alto a destra del monitor, l'ultimo fotogramma da  ). Se la visione play viene messa in pausa, il filmato si riavvolge o avvanza di un fotogramma alla volta; tenere premuto per un avanzamento/riavvolgimento continuo.
Regolare il volume		Premete  per aumentare il volume,  per diminuirlo.
Modifica filmato		Per modificare i filmati, premete <b>AE-L/AF-L</b> mentre il filmato è in pausa (  111).
Tornare alla riproduzione a pieno formato		Premete  o  per tornare alla riproduzione a pieno formato.
Chiudere e ritornare al modo di ripresa		Premete il pulsante di scatto a metà corsa. Il monitor si spegne; è possibile scattare foto immediatamente.
Visualizzare i menu	<b>MENU</b>	Per ulteriori informazioni vedere pagina 149.

## Icona

 è visualizzato nella riproduzione a pieno formato e dei filmati, se il filmato è stato registrato senza audio.





# Modifica di filmati



Consente di tagliare i filmati per crearne copie modificate o di salvare fotogrammi selezionati come immagini JPEG.

Opzione	Descrizione
<b>Scegli punto iniziale</b>	Crea una copia da cui è stata tagliata la parte iniziale.
<b>Scegli punto finale</b>	Crea una copia da cui è stata tagliata la parte finale.
<b>Salva fotogramma selezionato</b>	Salva un fotogramma selezionato come immagine JPEG.

## Rifilatura dei filmati

Per creare copie rifilate dei filmati:

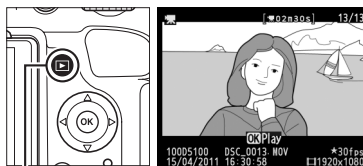

### 1 Visualizzate un filmato a pieno formato.

Premete il pulsante  per visualizzare le immagini a pieno formato nel monitor e premete  e  per scorrere fra le immagini fino al filmato che si desidera modificare.



Pulsante 

### 2 Scegliete un punto iniziale o finale.

Riproducete il filmato come descritto a pagina 110, premendo  per avviare e riprendere la visione play e  per mettere in pausa. Se intendete rifilare la sequenza iniziale dalla copia, mettete in pausa sul primo fotogramma che volete conservare; se rifilerete la sequenza finale dalla copia, mettete in pausa sull'ultimo fotogramma che desiderate conservare.



### 3 Visualizzate il menu di ritocco.

Per visualizzare il menu di ritocco, premete il pulsante AE-L/AF-L.

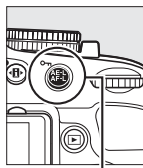

Pulsante AE-L/AF-L



## 4 Scegliete un'opzione.

Per creare una copia che includa il fotogramma attuale e tutti i fotogrammi seguenti, evidenziate **Scegli punto iniziale** nel menu Modifica filmato e premete **OK**. Selezionate **Scegli punto finale** per creare una copia che includa il fotogramma attuale e tutti i fotogrammi precedenti.



## 5 Cancellate fotogrammi.

Premete **▲** per cancellare tutti i fotogrammi precedenti (**Scegli punto iniziale**) o successivi (**Scegli punto finale**) al fotogramma attuale.



## 6 Salvate la copia.

Selezionate **Sì** e premete **OK** per salvare la copia modificata. Se necessario, la copia può essere rifilata come descritto sopra per rimuovere sequenze aggiuntive. Le copie modificate sono indicate da un'icona **🔍** nella riproduzione a pieno formato.

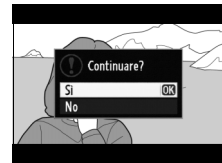

### ✓ Rifilatura dei filmati

I filmati devono avere una durata minima di due secondi. Se non è possibile creare una copia dalla posizione di riproduzione corrente, la posizione corrente sarà visualizzata in rosso allo step 5 e non verrà creata alcuna copia. La copia non sarà salvata se non vi è spazio sufficiente sulla card di memoria.

Onde evitare che la fotocamera si spenga inaspettatamente, usate una batteria completamente carica quando modificate i filmati.

### 📝 Menu di ritocco

I filmati possono essere inoltre modificati mediante l'opzione **Modifica filmato** nel menu di ritocco (📖 176).



# Salvataggio di fotogrammi selezionati

Per salvare una copia di un fotogramma selezionato come immagine JPEG:

## 1 Visualizzate il filmato e scegliete un fotogramma.

Riproducete il filmato come descritto a pagina 110. Mettete in pausa il filmato al fotogramma che intendete copiare.



## 2 Visualizzate il menu di ritocco.

Per visualizzare il menu di ritocco, premete il pulsante **AE-L/AF-L**.

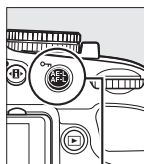

Pulsante AE-L/AF-L



## 3 Scegliete **Salva fotogramma selezionato**.

Evidenziate **Salva fotogramma selezionato** e premete **OK**.



## 4 Create una copia immagine.

Premete **▲** per creare una copia immagine del fotogramma corrente.



## 5 Salvate la copia.

Selezionate **Si** e premete **OK** per creare una copia JPEG del fotogramma selezionato. Le pose dei filmati sono indicate da un'icona  nella riproduzione a pieno formato.

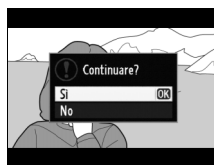

### **Salva fotogramma selezionato**

Le pose JPEG dei filmati create con l'opzione **Salva fotogramma selezionato** non possono essere ritoccate. Nelle pose JPEG dei filmati non sono presenti alcune categorie di informazioni sulle immagini (124).



# Effetti speciali

Gli effetti speciali possono essere utilizzati quando si registrano delle foto.







## Ripresa con effetti speciali



I seguenti effetti possono essere selezionati ruotando la ghiera selezione modo su **EFFECTS** e ruotando la ghiera di comando finché l'opzione desiderata non appare nel monitor.



### **NEF (RAW)**

Se è selezionato NEF (RAW)+JPEG per qualità dell'immagine in modo , , , o , verranno registrate soltanto le immagini JPEG (☐ 47). Se è selezionato NEF (RAW), verranno registrate le fotografie JPEG di qualità fine invece delle foto NEF (RAW).

### **Icona**

Se è visualizzata un'icona  in modo  o , non verrà scattata alcuna foto mentre il pulsante di scatto è premuto in modo di scatto continuo.

### **Menu di ritocco**

Le opzioni **Bozzetto a colori** (☐ 186), **Effetto miniatura** (☐ 188), e **Selezione colore** (☐ 189) nel menu di ritocco possono essere utilizzate per applicare questi effetti a immagini esistenti.

## **Visione notturna**

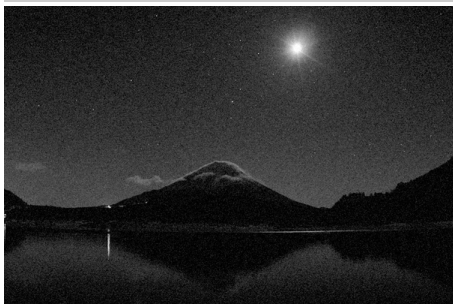

Utilizzate in condizioni di oscurità per registrare immagini monocromatiche ad alte sensibilità ISO (con qualche disturbo sotto forma di pixel luminosi distribuiti in modo casuale, effetto nebbia o linee). L'autofocus è disponibile soltanto in live view; la messa a fuoco manuale può essere utilizzata se la fotocamera non è in grado di mettere a fuoco. Il flash incorporato e l'illuminatore ausiliario AF si disattivano; si consiglia l'uso di un treppiede per ridurre la sfocatura.

## **Bozetto a colori**



La fotocamera rileva e colora i contorni per un effetto di bozetto a colori. I filmati ripresi in questo modo si riproducono come uno slide show formato da una serie di immagini fisse. L'effetto può essere scelto nel corso di live view (□ 118); si noti che la frequenza di aggiornamento del display diminuisce quando è attivo live view e che la frequenza di scatto diminuisce in modo di scatto continuo. L'autofocus non è disponibile durante la registrazione di filmati.

## **Effetto miniatura**



I soggetti distanti appaiono come miniature. I filmati a effetto miniatura si riproducono ad alta velocità, comprimendo da 30 a 45 minuti di sequenze scattate a  $1.920 \times 1.080/30$  fps in un filmato che si riproduce in circa 3 minuti. L'effetto può essere scelto nel corso di live view (□ 119); si noti che la frequenza di aggiornamento del display diminuisce quando è attivo live view e che la frequenza di scatto diminuisce in modo di scatto continuo. L'audio non è registrato con i filmati; l'autofocus non è disponibile durante la registrazione di filmati. Il flash incorporato e l'illuminatore ausiliario AF si disattivano; si consiglia l'uso di un treppiedi con illuminazione scarsa.

## **Selezione colore**



Tutti i colori diversi dai colori selezionati sono registrati in bianco e nero. L'effetto può essere scelto nel corso di live view (☐ 120). Il flash incorporato si disattiva; si consiglia l'uso di un treppiedi in condizioni di luce scarsa.

## **Silhouette**



Utilizzate questa opzione per fotografare profili in controluce. Il flash incorporato si disattiva; si consiglia l'uso di un treppiedi in condizioni di luce scarsa.

## **High key**



Utilizzate questa opzione quando scattate fotografie di scene luminose per creare immagini brillanti che sembrano piene di luce. Il flash incorporato si disattiva.

## **Low key**



Utilizzate questa opzione quando scattate fotografie di scene scure per creare immagini scure e cupe in cui spicchino le luci alte. Il flash incorporato si disattiva; si consiglia l'uso di un treppiedi in condizioni di luce scarsa.



# Opzioni disponibili nel modo live view

## Bozzetto a colori

### 1 Selezionate live view.

Ruotate l'interruttore live view per sollevare lo specchio e visualizzare attraverso l'obiettivo nel monitor.

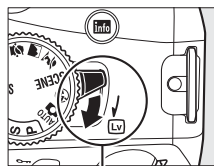

Interruttore live view

### 2 Regolate le opzioni.

Premete **OK** per visualizzare le opzioni mostrate a destra (si noti che le opzioni scompaiono temporaneamente dal display durante l'autofocus).

Premete **▲** o **▼** per evidenziare **Saturazione** o **Contorni** e premete **◀** o **▶** per cambiare. La

saturation può essere aumentata per rendere i colori più vividi, o diminuita per un effetto monocromatico, slavato, mentre i contorni possono essere resi più spessi o più sottili. Anche aumentare lo spessore delle linee rende i colori più saturi. Al termine delle impostazioni, premete **OK** per uscire. Ruotate l'interruttore live view per uscire dal modo live view. Le impostazioni selezionate rimarranno in effetto e si applicheranno alle foto scattate utilizzando il mirino.

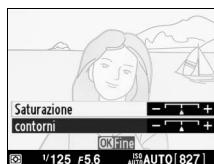



## 1 Selezionate live view.

Ruotate l'interruttore live view per sollevare lo specchio e visualizzare attraverso l'obiettivo nel monitor.

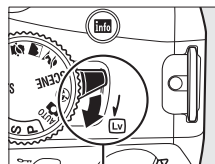



Interruttore live view

## 2 Posizionate il punto AF.

Utilizzate il multi-selettore per posizionare il punto AF nell'area che sarà a fuoco e poi premete il pulsante di scatto a metà corsa per mettere a fuoco (si noti che le opzioni scompaiono temporaneamente dal display durante l'autofocus).





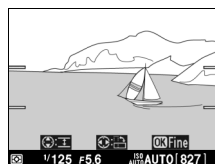

Per cancellare temporaneamente dal display le opzioni dell'effetto miniatura e allargare la visuale nel monitor per una messa a fuoco precisa, premete . Premete  per ripristinare il display dell'effetto miniatura.

## 3 Visualizzate le opzioni.

Premete  per visualizzare le opzioni dell'effetto miniatura.



## 4 Regolate le opzioni.

Premete  o  per scegliere l'orientamento dell'area che sarà a fuoco e premete  o  per regolarne la larghezza.

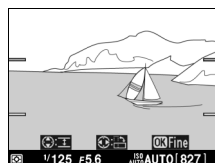

## 5 Ritornate al display di live view.

Premete  per tornare a live view. Ruotate l'interruttore live view per uscire dal modo live view. Le impostazioni selezionate rimarranno in effetto e si applicheranno alle foto scattate utilizzando il mirino.

### 1 **Selezionate live view.**

Ruotate l'interruttore live view per sollevare lo specchio e visualizzare attraverso l'obiettivo nel monitor.

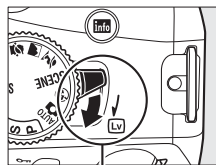

*Interruttore live view*

### 2 **Visualizzate le opzioni.**

Premete **OK** per visualizzare le opzioni di selezione colore.



### 3 **Selezionate un colore.**

Inquadrate un oggetto nel quadrato bianco al centro del display e premete **▲** per scegliere il colore dell'oggetto che rimarrà nell'immagine finale (la fotocamera potrebbe avere difficoltà nel rilevamento di colori non saturi; scegliete un colore saturo). Per ingrandire l'immagine al centro del display per una selezione del colore più precisa, premete **Q**. Premete **Q** per ridurre l'immagine.



*Colore selezionato*



### 4 **Scegliete il campo del colore.**

Premete **▲** o **▼** per aumentare o diminuire il campo di tinte simili che saranno incluse nell'immagine finale. Scegliete da valori compresi tra 1 e 7; i valori più alti possono includere tinte di altri colori.



*Campo colore*



### 5 **Selezionate colori aggiuntivi.**

Per selezionare colori aggiuntivi, ruotate la ghiera di comando per evidenziare un'altra delle tre cartucce di colore nella parte alta del display e ripetete i passaggi 3 e 4 per selezionare un altro colore. Ripetete per un terzo colore se lo desiderate. Per deselegionare il colore evidenziato, premete **⏏**, oppure tenete premuto **⏏** per rimuovere tutti i colori.



---

## 6 Ritornate al display di live view.

Premete  per tornare a live view. Durante la ripresa, soltanto gli oggetti delle tinte selezionate saranno registrati a colori; tutti gli altri saranno registrati in bianco e nero. Ruotate l'interruttore live view per uscire dal modo live view. Le impostazioni selezionate rimarranno in effetto e si applicheranno alle foto scattate utilizzando il mirino.





























# Ulteriori informazioni sulla riproduzione

## Riproduzione a pieno formato

Per riprodurre le fotografie, premete il pulsante . Sul monitor viene visualizzata la foto più recente.



Pulsante 

Per	Usare	Descrizione
Visualizzare ulteriori fotografie		Premete  per visualizzare le fotografie nell'ordine in cui sono state scattate,  per visualizzarle in ordine inverso.
Visualizzare le informazioni sulla foto		Premete  o  per visualizzare informazioni sulla fotografia corrente (  124).
Visualizzare le miniature		Per ulteriori informazioni sulla visualizzazione delle miniature, vedere pagina 129.
Ingrandire la vista della fotografia		Per ulteriori informazioni sullo zoom di riproduzione, vedere pagina 131.
Cancellare le foto		Viene visualizzato un messaggio di conferma. Premete  nuovamente per cancellare la foto.
Modificare lo stato di protezione	 (AF-L)	Per proteggere un'immagine, o per rimuovere la protezione da un'immagine protetta, premete il pulsante  (AF-L) (  132).
Ritornare al modo di ripresa		Premete il pulsante di scatto a metà corsa. Il monitor si spegne; è possibile scattare foto immediatamente.
Visualizzare i menu	<b>MENU</b>	Per ulteriori informazioni vedere pagina 149.
Ritoccare un'immagine o riprodurre un filmato		Per creare una copia ritoccata della foto corrente (  176). Se l'immagine attuale è contrassegnata da un'icona  , a indicare che si tratta di un filmato, premendo  si avvia la riproduzione del filmato (  110).



# Informazioni sulla foto

Le informazioni sulla fotografia vengono sovrapposte all'immagine in riproduzione a pieno formato. Premete ▲ o ▼ per scorrere ciclicamente le informazioni relative alle foto come riportato di seguito. Si noti che "soltanto immagine", dati di ripresa, istogrammi RGB, alte-luci, e le informazioni generali sono visualizzati soltanto se sono selezionate le opzioni corrispondenti per **Opzioni di visualizzaz. in play** (150). I dati GPS vengono visualizzati solo se è stata utilizzata una periferica GP-1 durante lo scatto della fotografia.

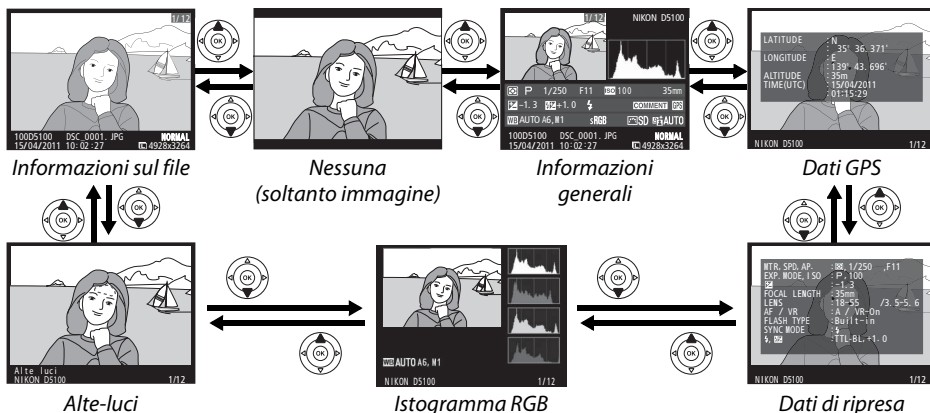

## Informazioni sul file

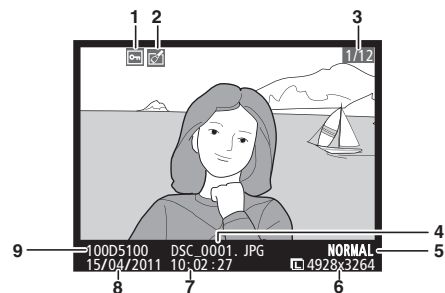

1	Stato protezione .....	132
2	Indicatore di avvenuto ritocco.....	177
3	Numero foto/numero totale di foto	
4	Nome file .....	218
5	Qualità immagine .....	47
6	Dimensione dell'immagine.....	49
7	Ora di registrazione.....	19
8	Data di registrazione .....	19
9	Nome cartella.....	152

## ■ Alte-luci\*

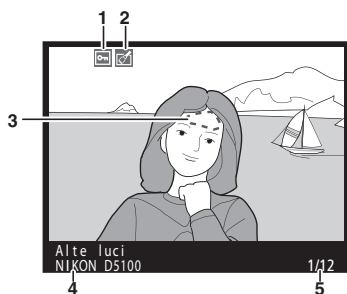

- 1 Stato protezione ..... 132
- 2 Indicatore di avvenuto ritocco ..... 177
- 3 Alte luci immagine
- 4 Nome della fotocamera
- 5 Numero foto/numero totale di foto

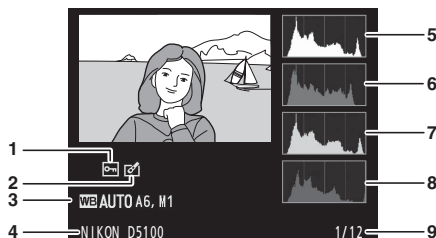

\* Le aree lampeggianti indicano le alte luci.

## ■ Istogramma RGB



- 1 Stato protezione ..... 132
- 2 Indicatore di avvenuto ritocco ..... 177
- 3 Bilanciamento del bianco ..... 81  
Regolazione fine del bilanciamento del bianco ..... 83  
Premisurazione manuale ..... 84
- 4 Nome della fotocamera
- 5 Istogramma (canale RGB). In tutti gli istogrammi, l'asse orizzontale corrisponde alla luminosità dei pixel, quello verticale al numero dei pixel.
- 6 Istogramma (canale rosso)
- 7 Istogramma (canale verde)
- 8 Istogramma (canale blu)
- 9 Numero foto/numero totale di foto

### Zoom in riproduzione

Per ingrandire la fotografia quando l'istogramma è visualizzato, premete . Utilizzate i pulsanti  e  per ingrandire, rimpicciolire e far scorrere l'immagine con il multi-selettore. L'istogramma sarà aggiornato per mostrare solo i dati relativi alla parte dell'immagine visibile sul monitor.



## Istogrammi

Gli istogrammi visualizzati sulla fotocamera hanno un valore puramente indicativo e possono differire da quelli visualizzati dai programmi di elaborazione delle immagini. Di seguito sono riportati alcuni istogrammi campione:

Se la foto contiene oggetti con un'ampia gamma di luminosità, la distribuzione dei toni sarà relativamente equilibrata.

Se la foto è scura, la distribuzione dei toni sarà spostata verso sinistra.

Se la foto è luminosa, la distribuzione dei toni sarà spostata verso destra.

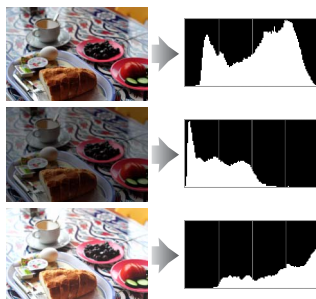

L'aumento della compensazione dell'esposizione comporta lo spostamento della distribuzione dei toni verso destra, mentre la diminuzione ne comporta lo spostamento verso sinistra. Gli istogrammi possono fornire un'idea sommaria dell'intera esposizione quando una luce ambiente intensa non consente la visualizzazione delle foto nel monitor.

## Dati di ripresa

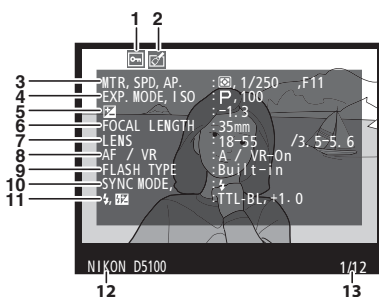

1	Stato protezione .....	132
2	Indicatore di avvenuto ritocco.....	177
3	Misurazione esposimetrica .....	68
	Tempo di posa .....	63, 65
	Diaframma .....	64, 65
4	Modo di ripresa .....	26, 30, 61, 115
	Sensibilità ISO <sup>1</sup> .....	54
5	Compensazione dell'esposizione .....	70
6	Lunghezza focale.....	201
7	Dati obiettivo	
8	Modo messa a fuoco .....	39, 100
	Obiettivo VR (Riduzione vibrazioni) <sup>2</sup> .....	18
9	Tipo di flash.....	164
	Modo Commander <sup>3</sup>	
10	Modo flash .....	51
11	Controllo flash .....	164
	Compensazione flash.....	72
12	Nome della fotocamera	
13	Numero foto/numero totale di foto	



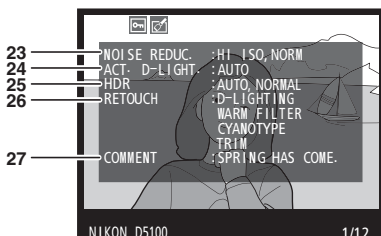
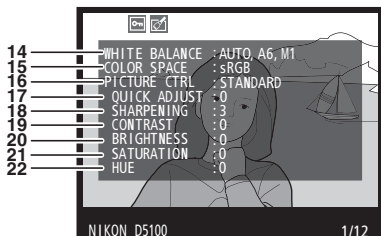

<b>14</b>	Bilanciamento del bianco.....81 Regolazione fine del bilanciamento del bianco .....83 Premisurazione manuale .....84
<b>15</b>	Spazio colore ..... 153
<b>16</b>	Picture Control ..... 91
<b>17</b>	Regolazione rapida <sup>4</sup> .....93 Picture Control originale <sup>5</sup> .....92
<b>18</b>	Nitidezza ..... 93
<b>19</b>	Contrasto ..... 93
<b>20</b>	Luminosità ..... 93
<b>21</b>	Saturazione <sup>6</sup> ..... 93 Effetti filtro <sup>7</sup> ..... 93
<b>22</b>	Tinta <sup>6</sup> ..... 93 Tono <sup>7</sup> ..... 93
<b>23</b>	Riduzione disturbo su ISO elevati..... 154 Riduzione disturbo su tempi lunghi ..... 154
<b>24</b>	D-Lighting attivo .....74
<b>25</b>	Esposizione differenziale HDR.....76 Uniformare HDR.....76
<b>26</b>	Cronologia ritocchi ..... 176
<b>27</b>	Commento foto..... 171

- 1 Visualizzato in rosso se le foto sono state scattate con il controllo automatico ISO attivato.
- 2 Visualizzato solo se è montato un obiettivo VR.
- 3 Visualizzato soltanto se la foto è stata scattata utilizzando un flash esterno con funzione di comando.
- 4 Solo Picture Control **Standard, Saturo, Ritratto, e Paesaggio**.
- 5 Picture Control **Neutro, Monocromatico** e personalizzato.
- 6 Non visualizzato con Picture Control monocromatico.
- 7 Solo per Picture Control monocromatico.



## ■ Informazioni generali

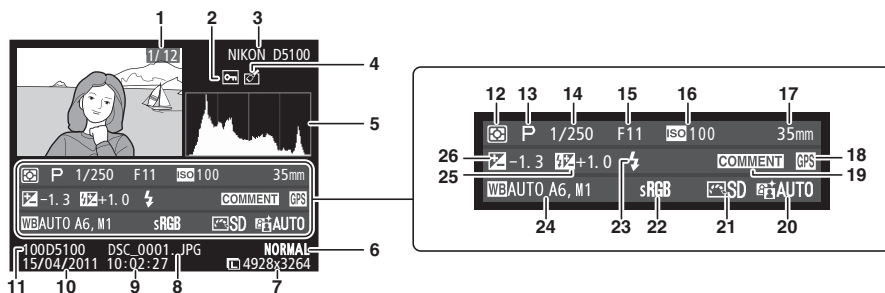

<b>1</b>	Numero foto/numero totale di foto	
<b>2</b>	Stato protezione.....	132
<b>3</b>	Nome della fotocamera	
<b>4</b>	Indicatore di avvenuto ritocco.....	177
<b>5</b>	Istogramma illustrante la distribuzione dei toni nell'immagine (□ 126).	
<b>6</b>	Qualità immagine.....	47
<b>7</b>	Dimensione dell'immagine.....	49
<b>8</b>	Nome file.....	218
<b>9</b>	Ora di registrazione.....	19
<b>10</b>	Data di registrazione.....	19
<b>11</b>	Nome cartella.....	152
<b>12</b>	Misurazione esposimetrica.....	68
<b>13</b>	Modo di ripresa.....	26, 30, 61, 115
<b>14</b>	Tempo di posa.....	63, 65

<b>15</b>	Diaframma.....	64, 65
<b>16</b>	Sensibilità ISO <sup>1</sup> .....	54
<b>17</b>	Lunghezza focale.....	201
<b>18</b>	Indicatore dei dati GPS.....	174
<b>19</b>	Indicatore commento foto.....	171
<b>20</b>	D-Lighting attivo.....	74
<b>21</b>	Picture Control.....	91
<b>22</b>	Spazio colore.....	153
<b>23</b>	Modo flash.....	51
<b>24</b>	Bilanciamento del bianco.....	81
	Regolazione fine del bilanciamento del bianco.....	83
	Premisurazione manuale.....	84
<b>25</b>	Compensazione flash.....	72
	Modo Commander <sup>2</sup> .....	
<b>26</b>	Compensazione dell'esposizione.....	70

- 1 Visualizzato in rosso se le foto sono state scattate con il controllo automatico ISO attivato.  
 2 Visualizzato solo se la foto è stata scattata utilizzando un flash esterno con funzione di comando.

## ■ Dati GPS\*

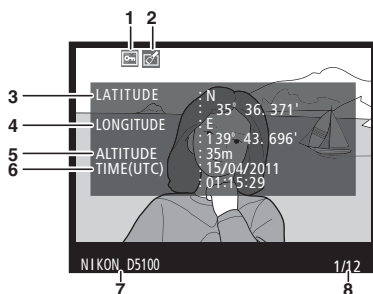









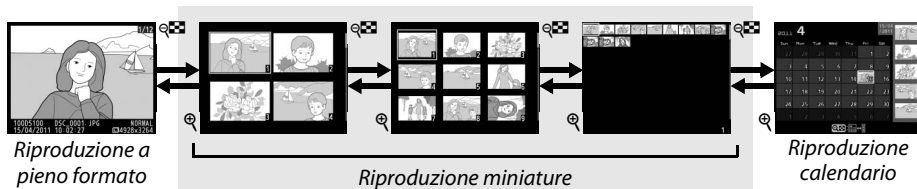

<b>1</b>	Stato protezione.....	132
<b>2</b>	Indicatore di avvenuto ritocco.....	177
<b>3</b>	Latitudine	
<b>4</b>	Longitudine	
<b>5</b>	Altitudine	
<b>6</b>	Ora UTC (Tempo Universale Coordinato)	
<b>7</b>	Nome della fotocamera	
<b>8</b>	Numero foto/numero totale di foto	

\* I dati per i filmati sono per l'avvio della registrazione.

# Riproduzione miniature

Per visualizzare foto come "provini" di quattro, nove o 72 foto, premete il pulsante .



Per	Usare	Descrizione
Aumentare il numero di foto visualizzate		Premete il pulsante  per aumentare il numero di immagini visualizzate.
Ridurre il numero di foto visualizzate		Premete il pulsante  per ridurre il numero di immagini visualizzate. Quando sono visualizzate quattro foto, premete il pulsante per visualizzare la foto evidenziata a pieno formato.
Evidenziare le foto		Utilizzate il multi-selettore o la ghiera di comando per evidenziare le immagini per la riproduzione a pieno formato, lo zoom in riproduzione ( <a href="#">131</a> ), la cancellazione ( <a href="#">133</a> ) o la protezione ( <a href="#">132</a> ).
Visualizzare la foto evidenziata		Premete  per visualizzare l'immagine evidenziata a pieno formato.
Cancellare le immagini evidenziate		Per ulteriori informazioni vedere pagina 133.
Modificare lo stato di protezione delle foto evidenziate		Per ulteriori informazioni vedere pagina 132.
Ritornare al modo di ripresa		Premete il pulsante di scatto a metà corsa. Il monitor si spegne; è possibile scattare foto immediatamente.
Visualizzare i menu	<b>MENU</b>	Per ulteriori informazioni vedere pagina 149.

# Riproduzione calendario



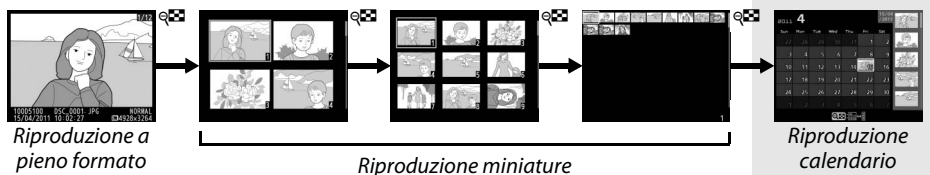



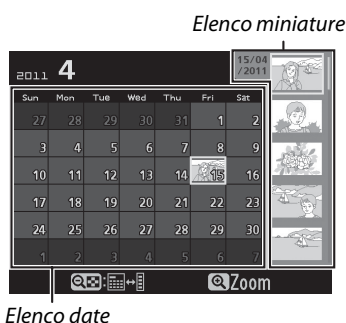



Per visualizzare le foto scattate in una data specifica, premete il pulsante  quando sono visualizzate 72 immagini.



Premete il pulsante  per commutare dall'elenco date all'elenco miniature e viceversa per la data selezionata. Utilizzate il multi-selettore per evidenziare le date nell'elenco date o per evidenziare le immagini nell'elenco miniature.

















A seconda che il cursore si trovi nell'elenco date o nell'elenco miniature, le operazioni che possono essere eseguite cambiano:

Per	Usare	Descrizione
Commutare dall'elenco date all'elenco miniature e viceversa		Premete il pulsante  nell'elenco date per posizionare il cursore nell'elenco miniature. Premete nuovamente il pulsante per tornare all'elenco date.
Passare alla riproduzione miniature/ingrandire l'immagine selezionata		<ul style="list-style-type: none"> <li><b>Elenco date:</b> consente di passare alla riproduzione con 72 fotogrammi.</li> <li><b>Elenco miniature:</b> mantenete premuto il pulsante  per ingrandire l'immagine evidenziata.</li> </ul>
Evidenziare date/evidenziare foto		<ul style="list-style-type: none"> <li><b>Elenco date:</b> consente di evidenziare una data.</li> <li><b>Elenco miniature:</b> consente di evidenziare un'immagine.</li> </ul>
Attivare o disattivare la riproduzione a pieno formato		<ul style="list-style-type: none"> <li><b>Elenco date:</b> consente di visualizzare la prima immagine scattata nella data selezionata.</li> <li><b>Elenco miniature:</b> consente di visualizzare l'immagine evidenziata.</li> </ul>
Cancellare le immagini evidenziate		<ul style="list-style-type: none"> <li><b>Elenco date:</b> consente di eliminare tutte le immagini scattate nella data selezionata.</li> <li><b>Elenco miniature:</b> consente di eliminare l'immagine evidenziata ( 133).</li> </ul>
Modificare lo stato di protezione delle foto evidenziate		Per ulteriori informazioni vedere pagina 132.
Ritornare al modo di ripresa		Premete il pulsante di scatto a metà corsa. Il monitor si spegne; è possibile scattare foto immediatamente.
Visualizzare i menu	MENU	Per ulteriori informazioni vedere pagina 149.



# Uno sguardo più da vicino: zoom in riproduzione

Premete il pulsante  per ingrandire l'immagine visualizzata in riproduzione a pieno formato o l'immagine correntemente evidenziata nella riproduzione delle miniature o del calendario. Durante il funzionamento dello zoom, potete eseguire le seguenti operazioni:

Per	Usare	Descrizione
Ingrandire o rimpicciolire l'immagine		Premete  per ingrandire l'immagine fino a un massimo di circa 31× (foto grandi), 23× (foto medie) o 15× (foto piccole). Premete  per ridurre l'immagine. Quando una foto è ingrandita, potete utilizzare il multiselettore per visualizzare le aree non visibili nel monitor. Per scorrere rapidamente ad altre aree del fotogramma, tenete premuto il multi-selettore. La finestra di navigazione viene visualizzata quando il rapporto zoom viene alterato; l'area attualmente visibile nel monitor è indicata da un bordo giallo. 
Visualizzare altre aree della foto		Per scorrere rapidamente ad altre aree del fotogramma, tenete premuto il multi-selettore. La finestra di navigazione viene visualizzata quando il rapporto zoom viene alterato; l'area attualmente visibile nel monitor è indicata da un bordo giallo.
Selezionare/ingrandire o rimpicciolire volti		I volti (fino a 35) rilevati nel modo zoom sono indicati da bordi bianchi nella finestra di navigazione. Premete  e utilizzate il multiselettore per visualizzare altri volti, o premete  per ingrandire il volto attualmente selezionato. Premete nuovamente  per tornare allo zoom normale. 
Visualizzare altre foto		Ruotate la ghiera di comando per visualizzare la stessa area di altre immagini al rapporto di zoom attuale.
Annullare lo zoom		Cancellare lo zoom e tornare alla riproduzione a pieno formato.
Modificare lo stato di protezione	 (AE-L/AF-L)	Per ulteriori informazioni vedere pagina 132.
Ritornare al modo di ripresa		Premete il pulsante di scatto a metà corsa. Il monitor si spegne; è possibile scattare foto immediatamente.
Visualizzare i menu	<b>MENU</b>	Per ulteriori informazioni vedere pagina 149.



# Protezione contro la cancellazione delle fotografie

Nella riproduzione a pieno formato, dello zoom, delle miniature o del calendario, è possibile utilizzare il pulsante  per proteggere le fotografie da cancellazioni accidentali. I file protetti non possono essere cancellati utilizzando il pulsante  o l'opzione **Cancella** nel menu visione play. Si noti che le foto protette verranno comunque cancellate durante la formattazione della card di memoria ( 22).

Per proteggere una fotografia:

## 1 Selezionate una foto.

Visualizzate la foto in riproduzione a pieno formato o zoom in riproduzione o evidenziatela nell'elenco miniature durante la riproduzione delle miniature o del calendario.



Riproduzione a pieno formato

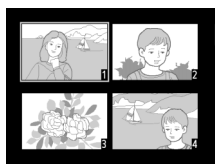



Riproduzione miniature



Riproduzione calendario

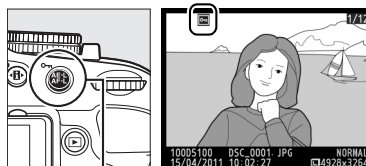

## 2 Premete il pulsante ( $AE-L$ / $AF-L$ ).

La fotografia verrà contrassegnata dall'icona . Per rimuovere la protezione dalla fotografia in modo da poterla cancellare, visualizzate la fotografia o evidenziatela nell'elenco miniature, quindi premete il pulsante  ( $AE-L$ / $AF-L$ ).



Pulsante  ( $AE-L$ / $AF-L$ )

### Rimozione della protezione da tutte le immagini

Per rimuovere la protezione da tutte le immagini nella cartella o nelle cartelle correntemente selezionate nel menu **Cartella di visione play**, premete i pulsanti  ( $AE-L$ / $AF-L$ ) e  contemporaneamente per circa due secondi durante la riproduzione.

# Cancellazione di fotografie

Per cancellare la fotografia visualizzata in riproduzione a pieno formato oppure evidenziata nell'elenco miniature, premete il pulsante . Per cancellare le fotografie a selezione multipla, tutte le fotografie scattate in una data selezionata, o tutte le fotografie nella cartella di visione play corrente, utilizzate l'opzione **Cancella** nel menu di visione play. Una volta eliminate, non è possibile recuperare le fotografie.

## Riproduzione a pieno formato, delle miniature e del calendario

Premete il pulsante  per cancellare l'immagine corrente.

### 1 Selezionate una foto.

Visualizzate la foto o evidenziate la nell'elenco miniature durante la riproduzione di miniature o calendario.

### 2 Premete il pulsante .

Viene visualizzata una finestra di dialogo di conferma.

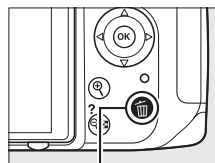

Pulsante 



Riproduzione a pieno formato

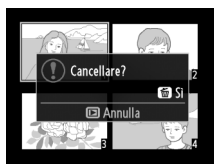



Riproduzione miniature





Riproduzione calendario (elenco miniature)

### 3 Premete nuovamente il pulsante .

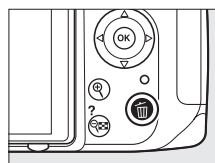
Premete nuovamente il pulsante  per cancellare l'immagine. Per uscire senza cancellare la fotografia, premete il pulsante .





#### Riproduzione calendario

Durante la riproduzione calendario, potete cancellare tutte le fotografie scattate in una data specifica evidenziando la data nell'elenco date e premendo il pulsante  ( 130).

# Menu di visione play

L'opzione **Cancella** nel menu visione play contiene le seguenti opzioni. Si noti che in base al numero di immagini, potrebbe essere necessario un certo tempo per la cancellazione.

Opzione	Descrizione
 <b>Selezionate</b>	Consente di cancellare le foto selezionate.
 <b>Seleziona data</b>	Consente di cancellare tutte le immagini scattate nella data selezionata.
ALL <b>Tutte</b>	Consente di cancellare tutte le immagini nella cartella attualmente selezionata per la visione play (☰ 149).

## ■ Selezionate: cancellazione di fotografie selezionate

### 1 Selezionate **Cancella**.

Per visualizzare i menu, premete il pulsante **MENU**. Evidenziate **Cancella** nel menu visione play e premete ►.



Pulsante MENU

### 2 Scegliete **Selezionate**.

Evidenziate **Selezionate** e premete ►.





### 3 Evidenziate un'immagine.

Utilizzate il multi-selettore per evidenziare una foto (tenete premuto il pulsante  per visualizzare la foto evidenziata a pieno schermo).



### 4 Selezionate l'immagine evidenziata.

Premete il pulsante  per selezionare l'immagine evidenziata. Le foto selezionate sono contrassegnate da un'icona . Ripetete i passaggi 3 e 4 per selezionare altre foto; per deselezionare una foto, evidenziatela e premete .



Pulsante 



### 5 Premete per completare l'operazione.

Viene visualizzata una finestra di dialogo di conferma; evidenziate **Sì** e premete .





## ■ Selezione data: cancellazione delle fotografie scattate in una data selezionata

### 1 Scegliete **Selezione data**.

Nel menu di cancellazione, evidenziate **Selezione data** e premete ►.

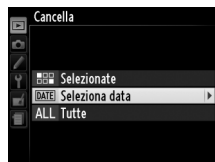

### 2 Evidenziate una data.

Premete ▲ o ▼ per evidenziare una data.



Per visualizzare le foto scattate nella data selezionata, premete . Utilizzate il multi-selettore per scorrere le foto o tenete premuto per visualizzare la foto attuale a pieno schermo. Premete per tornare all'elenco date.



Pulsante



### 3 Selezionate la data evidenziata.

Per selezionare tutte le foto scattate nella data selezionata, premete ►. Le date selezionate vengono contrassegnate con un'icona . Ripetete i passaggi 2 e 3 per selezionare altre date; per deselegionare una data, evidenziatela e premete ►.

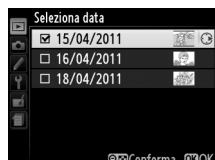

### 4 Premete per completare l'operazione.

Viene visualizzata una finestra di dialogo di conferma; evidenziate **Sì** e premete .



# Slide Show

L'opzione **Slide show** nel menu visione play viene utilizzata per visualizzare uno slide show delle immagini della cartella attuale di visione play (☞ 149).

## 1 Selezionate **Slide show**.

Per visualizzare il menu di slide show, premete il pulsante **MENU** e selezionate **Slide show** nel menu visione play.



Pulsante MENU

## 2 Selezionate **Avvia**.

Per avviare lo slide show, evidenziate **Avvia** nel menu slide show e premete **OK**.





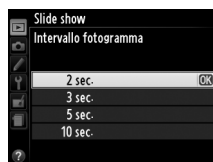

### Scegliere un intervallo fotogramma

Per scegliere quanto a lungo verrà visualizzata ogni immagine, selezionate **Intervallo fotogramma** e scegliere tra le opzioni mostrate a destra prima di selezionare **Avvia** per dare inizio allo slide show.



Durante la riproduzione di uno slide show, potete eseguire le seguenti operazioni:

Per	Usare	Descrizione
Passare indietro/passare avanti		Premere ◀ per tornare al fotogramma precedente, ▶ per passare al fotogramma successivo.
Visualizzare ulteriori informazioni sulla foto		Consente di modificare le informazioni sulle foto visualizzate (☞ 124).
Mettere in pausa/riprendere lo slide show		Mettere in pausa lo show. Premere nuovamente per ricominciare.
Chiudere e ritornare al menu visione play	<b>MENU</b>	Per ulteriori informazioni vedere pagina 149.
Chiudere e ritornare al modo visione play		Consente di terminare lo slide show e ritornare al modo visione play.
Chiudere e ritornare al modo di ripresa		Premete il pulsante di scatto a metà corsa. Il monitor si spegne; è possibile scattare foto immediatamente.

Le opzioni mostrate a destra vengono visualizzate quando lo slide show termina. Selezionate **Riavvia** per riavviare o **Esci** per tornare al menu di visione play.



# Collegamenti

## Collegamento a un computer

In questa sezione viene descritto come utilizzare il cavo USB UC-E6 in dotazione per collegare la fotocamera a un computer.

### Prima di collegare la fotocamera

Prima di collegare la fotocamera, installare il software dal CD di ViewNX 2 in dotazione. Per evitare l'interruzione del trasferimento di dati, assicuratevi che la batteria EN-EL14 della fotocamera sia completamente carica. In caso di dubbio, caricate la batteria prima dell'uso o utilizzate un adattatore CA EH-5b e il connettore di alimentazione EP-5A (acquistabile separatamente).

#### ■ Software in dotazione

ViewNX 2 include la funzione "Nikon Transfer 2" per copiare le fotografie dalla fotocamera al computer, in cui ViewNX 2 può essere utilizzato per visualizzare e stampare le immagini selezionate o per modificare le fotografie e i filmati. Per maggiori informazioni, consultate la guida online di ViewNX 2.

#### ■ Sistemi operativi supportati

È possibile usare il software in dotazione con i computer che utilizzano i seguenti sistemi operativi:

- **Windows:** Windows 7 Service Pack 1 (Home Basic/Home Premium/Professional/Enterprise/Ultimate), Windows Vista Service Pack 2 (Home Basic/Home Premium/Business/Enterprise/Ultimate) e Windows XP Service Pack 3 (Home Edition/Professional). ViewNX 2 funziona come applicazione a 32 bit nelle edizioni da 64 bit di Windows 7 e Windows Vista.
- **Macintosh:** Mac OS X (versione 10.4.11, 10.5.8, 10.6.7)

Per informazioni aggiornate sui sistemi operativi supportati, consultate i siti Web elencati a pagina xv.

#### Collegamento dei cavi

Prima di collegare o scollegare i cavi di interfaccia, assicuratevi che la fotocamera sia spenta. Non esercitate una pressione eccessiva e non tentate di inserire i connettori inclinandoli. Chiudete il coperchio di protezione del connettore quando il connettore non è in uso.

#### Durante il trasferimento

Non spegnete la fotocamera e non scollegate il cavo USB mentre è in corso un trasferimento dati.

#### Windows

Per visitare il sito Nikon dopo l'installazione di ViewNX 2, selezionate **Tutti i programmi > Link to Nikon** dal menu di avvio di Windows (è necessario disporre di una connessione Internet).



# Collegamento della fotocamera

Collegate la fotocamera utilizzando il cavo USB UC-E6 in dotazione.

**1** Spegnete la fotocamera.

**2** Accendete il computer.

Accendete il computer e attendete che si avvii.

**3** Collegate il cavo USB.

Collegate il cavo USB come illustrato. Non esercitate una pressione eccessiva e non tentate di inserire i connettori inclinandoli.

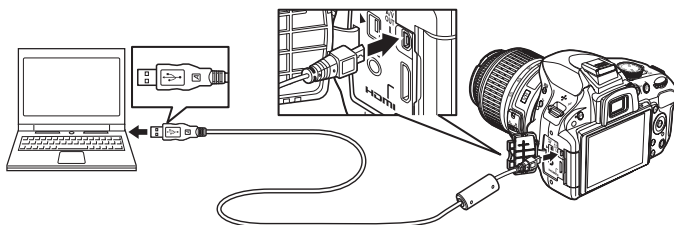

**Hub USB**

Collegate la fotocamera direttamente al computer, non collegate il cavo attraverso un hub USB o la tastiera.

**4** Accendete la fotocamera.

**5** Trasferite le fotografie.

Dopo aver seguito le istruzioni sullo schermo per l'avvio di Nikon Transfer 2, fate clic su **Avvia trasferimento** per trasferire le fotografie (per ulteriori informazioni sull'utilizzo di Nikon Transfer 2, avviate ViewNX 2 o Nikon Transfer 2 e selezionate **Aiuto ViewNX 2** dal menu **Aiuto**).

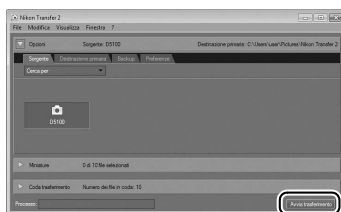

**Avvia trasferimento**

**6** Spegnete la fotocamera e scollegate il cavo USB al termine del trasferimento.

Nikon Transfer 2 si chiuderà automaticamente al termine del trasferimento.

**Camera Control Pro 2**

Il software Camera Control Pro 2 (disponibile separatamente; ☒ 206) può essere utilizzato per controllare la fotocamera dal computer. Quando Camera Control Pro 2 viene usato per catturare fotografie direttamente sul computer, l'indicatore modo cattura viene visualizzato nel mirino e nella visualizzazione informazioni.

# Stampa di fotografie

Per stampare le immagini selezionate in formato JPEG su una stampante PictBridge tramite un collegamento USB diretto, attenetevi ai seguenti passaggi.

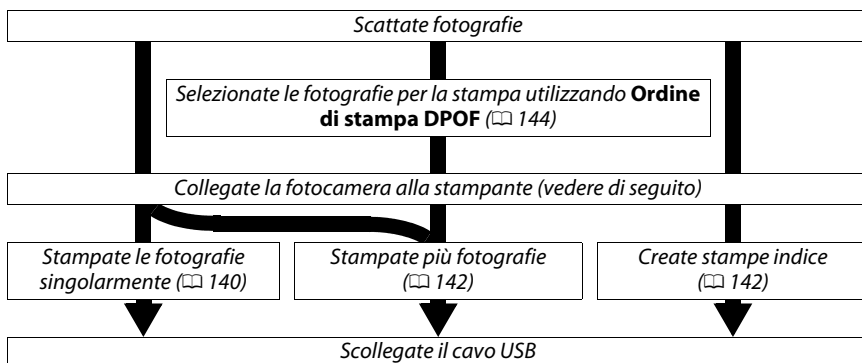

## ☑ **Stampa mediante un collegamento USB diretto**

Verificate che la batteria EN-EL14 sia completamente carica o utilizzate un adattatore CA EH-5b e il connettore di alimentazione EP-5A. Quando si scattano foto da stampare attraverso connessione USB diretta, impostate **Spazio colore** a **sRGB** (☐ 153).

## Collegamento della stampante

Collegate la fotocamera utilizzando il cavo USB UC-E6 in dotazione.

### 1 Spegnete la fotocamera.

### 2 Collegate il cavo USB.

Accendete la stampante e collegate il cavo USB come illustrato. Non esercitate una pressione eccessiva e non tentate di inserire i connettori inclinandoli.

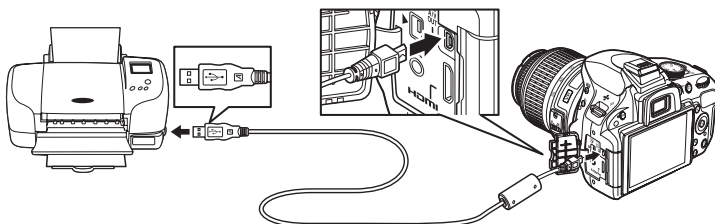

## ☑ **Hub USB**

Collegate la fotocamera direttamente alla stampante; non connettete il cavo attraverso un hub USB.

### 3 Accendete la fotocamera.

Sul monitor viene visualizzata una schermata di benvenuto, seguita dal display di riproduzione di PictBridge.

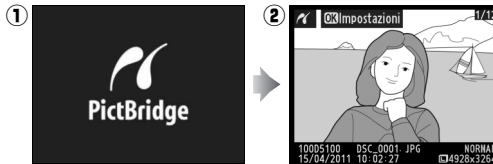

## Stampa di fotografie singole

### 1 Selezionate un'immagine.

Premete ◀ o ▶ per visualizzare altre immagini, o premete ▲ o ▼ per visualizzare informazioni sulle foto (124). Premete il pulsante per ingrandire il fotogramma attuale (131; premete per uscire dall'ingrandimento). Per visualizzare sei foto contemporaneamente, premete il pulsante . Utilizzate il multi-selettore per evidenziare immagini o premete per visualizzare l'immagine evidenziata a pieno schermo.

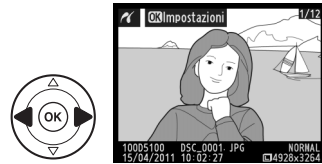

### 2 Visualizzate le opzioni di stampa.

Premete per visualizzare le opzioni di stampa PictBridge.

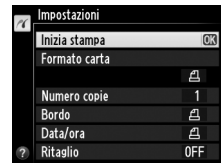



### 3 Regolate le opzioni di stampa.

Premete ▲ o ▼ per evidenziare un'opzione, quindi premete ▶ per selezionare.

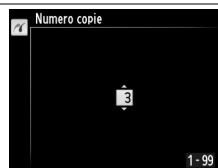
Opzione	Descrizione
<b>Formato carta</b>	Viene visualizzato il menu dei formati carta (non vengono elencate le opzioni non supportate dalla stampante utilizzata). Premete ▲ o ▼ per scegliere il formato carta (per stampare con il formato carta predefinito della stampante in uso, selezionate <b>Impostazioni predefinite</b> ), quindi premete  per confermare la selezione e ritornare al menu precedente.
<b>Numero copie</b>	Viene visualizzato il menu mostrato a destra. Premete ▲ o ▼ per scegliere il numero di copie (massimo 99), quindi premete  per confermare la selezione e ritornare al menu precedente.

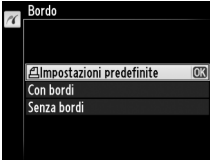

Opzione	Descrizione
<b>Bordo</b>	<p>Questa opzione è disponibile solo se supportata dalla stampante corrente. Viene visualizzato il menu mostrato a destra. Premete ▲ o ▼ per scegliere lo stile di stampa tra <b>Impostazioni predefinite</b> (per stampare utilizzando le impostazioni della stampante in uso), <b>Con bordi</b> (per stampare le foto con un bordo bianco) o <b>Senza bordi</b>, quindi premete OK per confermare la selezione e ritornare al menu precedente. Saranno visualizzate solo le opzioni supportate dalla stampante in uso.</p> 
<b>Data/ora</b>	<p>Viene visualizzato il menu mostrato a destra. Premete ▲ o ▼ per scegliere <b>Impostazioni predefinite</b> (per stampare utilizzando le impostazioni della stampante in uso), <b>Stampa data/ora</b> (per stampare la data e l'ora di registrazione sulla foto) o <b>Senza data/ora</b>, quindi premete OK per confermare la selezione e ritornare al menu precedente.</p> 
<b>Ritaglio</b>	<p>Questa opzione è disponibile solo per le stampanti che supportano il ritaglio. Viene visualizzato il menu mostrato a destra. Per uscire senza ritagliare l'immagine, evidenziate <b>Senza ritaglio</b> e premete OK. Per ritagliare l'immagine, evidenziate <b>Ritaglia</b> e premete ►.</p> <p>Se è stata selezionata l'opzione <b>Ritaglia</b>, viene visualizzata la finestra di dialogo mostrata a destra. Premete ↻ per aumentare la dimensione del ritaglio, ↻ per diminuirla. Scegliete la posizione del ritaglio utilizzando il multi-selettore e premete OK. Si prega di notare che la qualità della stampa può risultare ridotta nella stampa ingrandita di ritagli di piccole dimensioni.</p>  

## 4 Avviate la stampa.

Per avviare la stampa, selezionate **Inizia stampa** e premete OK. Per annullare l'operazione prima che tutte le copie vengano stampate, premete OK.



### ✓ Sovrastampa data

Se selezionate **Stampa data/ora** nel menu PictBridge durante la stampa di fotografie contenenti informazioni sulla data, registrate usando Personalizzazioni d5 (**Stampa data**; □ 163), la data comparirà due volte. La data sovrastampata, tuttavia, potrebbe essere tagliata fuori se le fotografie sono ritagliate o stampate senza bordo.

# Stampa di più foto

- 1 Visualizzate il menu di PictBridge.**  
Premete il pulsante MENU nel display di riproduzione di PictBridge (vedere il passaggio 3 a pagina 140).

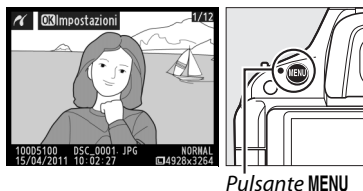

Pulsante MENU

- 2 Scegliete un'opzione.**  
Evidenziate una delle seguenti opzioni e premete ►.

- **Selezione di stampa:** per selezionare le fotografie da stampare.
- **Seleziona data:** per stampare una copia di ogni immagine scattata in una data specifica.
- **Stampa (DPOF):** per stampare un ordine di stampa esistente creato con l'opzione **Ordine di stampa (DPOF)** nel menu di riproduzione (☞ 144). L'ordine di stampa attuale verrà visualizzato al passaggio 3.
- **Stampa indice:** per creare una stampa indice di tutte le immagini JPEG sulla card di memoria, procedete al passaggio 4. Se la card di memoria contiene più di 256 foto, verranno stampate solo le prime 256 foto.

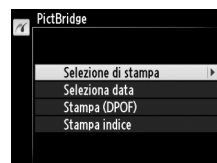

- 3 Selezionate le foto o scegliete una data.**

**Se scegliete Selezione di stampa o Stampa (DPOF) al passaggio 2,** premete ◀ o ▶ per scorrere le fotografie nella card di memoria. Per visualizzare a pieno schermo la foto attuale, tenete premuto il pulsante . Per selezionare la foto attuale per la stampa, premete ▲.

L'immagine verrà contrassegnata da una icona  e il numero di stampe verrà impostato a 1; premete ▲ o ▼ per specificare il numero di stampe (fino a 99; per deselezionare l'immagine, premete ▼ quando il numero di stampe è 1). Continuate fino a selezionare tutte le foto desiderate.



**Pulsante :** consente di visualizzare la foto a pieno schermo

**✓ Selezione delle fotografie da stampare**

Non è possibile selezionare fotografie NEF (RAW) (☞ 47) per la stampa. È possibile creare copie delle immagini NEF (RAW) in formato JPEG utilizzando l'opzione **Elaborazione NEF (RAW)** nel menu di ritocco (☞ 183).



Se al passaggio 2 avete scelto **Seleziona data**, premete ▲ o ▼ per evidenziare una data e premete ► per attivare o disattivare la data. Per visualizzare le foto scattate nella data selezionata, premete . Utilizzate il multi-selettore per scorrere le foto o tenete premuto per visualizzare la foto attuale a pieno schermo. Premete nuovamente per tornare alla schermata di selezione data.



**Pulsante** : consente di visualizzare le foto per la data selezionata



**Pulsante** : consente di visualizzare la foto evidenziata a pieno schermo



#### 4 Visualizzate le opzioni di stampa.

Premete per visualizzare le opzioni di stampa di PictBridge.



#### 5 Regolate le opzioni di stampa.

Selezionate le opzioni formato carta, bordo e data/ora come descritto a pagina 140 (verrà visualizzato un avviso se il formato carta selezionato è troppo piccolo per una stampa indice).

#### 6 Avviate la stampa.

Per avviare la stampa, selezionate **Inizia stampa** e premete . Per annullare l'operazione prima che tutte le copie vengano eseguite, premete .



#### Errori

Per informazioni sulle operazioni da eseguire in caso di errore durante la stampa, vedere pagina 224.



# Creazione di un ordine di stampa DPOF: impostazioni di stampa

L'opzione **Ordine di stampa (DPOF)** del menu visione play consente di creare degli "ordini di stampa" digitali per stampanti compatibili con PictBridge e periferiche che supportano il formato DPOF.



## 1 Selezionate **Seleziona/imposta** per la voce **Ordine di stampa (DPOF)** nel menu visione play.

Premete il pulsante **MENU** e selezionate **Ordine di stampa (DPOF)** nel menu visione play. Evidenziate **Seleziona/imposta** e premete ► (per rimuovere tutte le fotografie dall'ordine di stampa, selezionate **Deselezionare tutto?**).



Pulsante MENU

## 2 Selezionate le foto.

Premete ◀ o ▶ per scorrere le immagini sulla card di memoria. Per visualizzare a pieno schermo la foto attuale, tenete premuto il pulsante . Per selezionare la foto attuale per la stampa, premete il pulsante ▲. L'immagine verrà contrassegnata con una icona  e il numero di stampe verrà impostato a 1; premete ▲ o ▼ per specificare il numero di stampe (fino a 99; per deselegionare l'immagine, premete ▼ quando il numero di stampe è 1). Continuate fino a selezionare tutte le foto desiderate.



Pulsante : consente di visualizzare la foto a pieno schermo

## 3 Visualizzate le opzioni di sovrastampa.

Premete  per visualizzare le opzioni di sovrastampa dei dati.



## 4 Selezionate le opzioni di sovrastampa.

Evidenziate le seguenti opzioni e premete ► per attivare o disattivare l'opzione evidenziata (per completare l'ordine di stampa senza includere queste informazioni, procedete al passaggio 5).



- **Stampa dati di ripresa:** per stampare il tempo di posa e il diaframma su tutte le foto dell'ordine di stampa.
- **Stampa data:** per stampare la data di registrazione su tutte le foto dell'ordine di stampa.

## 5 Completate l'ordine di stampa.

Evidenziate **Fine** e premete **OK** per completare l'ordine di stampa.



### Ordine di stampa (DPOF)

Per eseguire la stampa dell'ordine di stampa attuale quando la fotocamera è collegata a una stampante PictBridge, selezionate **Stampa (DPOF)** nel menu di PictBridge e seguite la procedura descritta al paragrafo "Stampa di più foto" per modificare ed eseguire la stampa dell'ordine di stampa attuale (□ 142). Le opzioni data di stampa DPOF e dati di ripresa non sono supportate quando si stampa tramite connessione diretta USB; per stampare la data di registrazione sulle fotografie dell'attuale ordine di stampa, utilizzare l'opzione di PictBridge **Data/ora**.

L'opzione **Ordine di stampa (DPOF)** non è disponibile se la card di memoria non contiene lo spazio sufficiente per salvare l'ordine di stampa.

Non è possibile selezionare fotografie NEF (RAW) (□ 47) utilizzando questa opzione. È possibile creare copie delle immagini NEF (RAW) in formato JPEG utilizzando l'opzione **Elaborazione NEF (RAW)** nel menu di ritocco (□ 183).

Gli ordini di stampa potrebbero non essere eseguiti correttamente se le immagini vengono cancellate da computer o da un'altra periferica successivamente alla creazione dell'ordine.



# Visualizzazione delle fotografie su un televisore

Il cavo audio-video EG-CP14 (A/V) in dotazione può essere utilizzato per collegare la fotocamera al televisore o videoregistratore per la riproduzione o la registrazione. È possibile utilizzare un cavo High-Definition Multimedia Interface (HDMI) mini pin di tipo C (acquistabile separatamente presso fornitori terzi) per collegare la fotocamera a dispositivi video ad alta definizione.

## Dispositivi con definizione standard

Prima di collegare la fotocamera a un televisore standard, verificate che lo standard video della fotocamera (☐ 170) corrisponda a quello utilizzato nel televisore.

### 1 Spegnete la fotocamera.

Spegnete sempre la fotocamera prima di collegare o scollegare il cavo A/V.

### 2 Collegate il cavo A/V come illustrato.

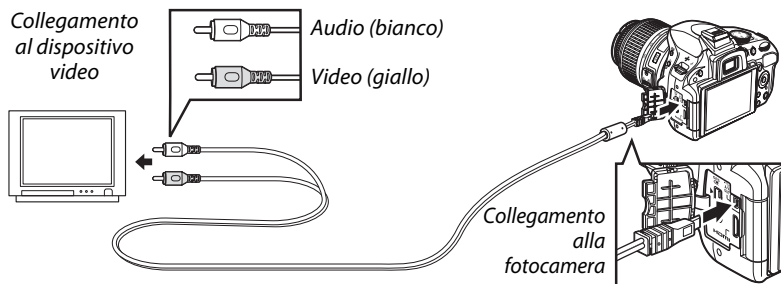

### 3 Sintonizzate il televisore sul canale video.

### 4 Accendete la fotocamera e premete il pulsante .

Durante la riproduzione, l'immagine viene visualizzata sia sul monitor della fotocamera, sia sullo schermo del televisore. I bordi delle immagini potrebbero non essere visualizzati.

#### **Standard video**

Se non viene visualizzata alcuna immagine, verificate che la fotocamera sia collegata correttamente e che l'opzione selezionata per **Standard video** (☐ 170) corrisponda allo standard video utilizzato per il televisore.

#### **Riproduzione su un televisore**

Per riproduzioni prolungate, si consiglia di utilizzare un adattatore CA EH-5b e un connettore di alimentazione EP-5A (acquistabile separatamente).

# Dispositivi ad alta definizione

La fotocamera può essere collegata a dispositivi HDMI utilizzando un cavo HDMI mini pin di tipo C (acquistabile separatamente presso fornitori terzi).

## 1 Spegnete la fotocamera.

Spegnete sempre la fotocamera prima di collegare o scollegare un cavo HDMI.

## 2 Collegate il cavo HDMI come mostrato qui.

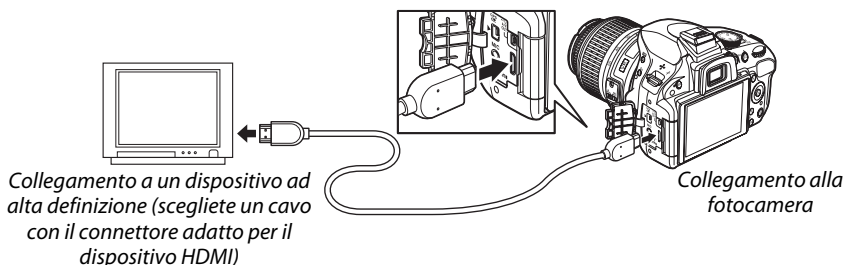

## 3 Sintonizzate il dispositivo ad alta definizione sul canale HDMI.

## 4 Accendete la fotocamera e premete il pulsante .

Durante la riproduzione, le immagini vengono visualizzate o sul televisore ad alta definizione o sullo schermo del monitor; il monitor della fotocamera resta spento.

### **Chiudete il coperchio di protezione connettori**

Chiudete il coperchio di protezione connettori quando questi ultimi non sono in uso. Impurità nei connettori possono causare interferenze con il trasferimento dei dati.

### **Audio**

Quando un filmato con suono registrato in stereo usando un microfono stereo opzionale ME-1 ( 109, 207) viene visualizzato su un televisore collegato alla fotocamera mediante un cavo A/V, l'uscita audio è monoaurale. Le connessioni HDMI supportano l'uscita stereo. Il volume può essere regolato utilizzando i controlli del televisore; non possono essere utilizzati i controlli della fotocamera.



## ■ Opzioni HDMI

L'opzione **HDMI** del menu impostazioni controlla la risoluzione output e può essere utilizzata per abilitare la fotocamera all'uso del telecomando dei dispositivi che supportano HDMI-CEC (High-Definition Multimedia Interface–Consumer Electronics Control, uno standard che consente l'utilizzo dei dispositivi HDMI per controllare le periferiche alle quali sono collegati).

### Risoluzione output

Scegliete il formato per l'output delle immagini verso il dispositivo HDMI. Se è selezionato **Auto**, la fotocamera selezionerà automaticamente il formato adatto.



### Controllo periferica

Se selezionate **Sì** per HDMI > **Controllo periferica** nel menu impostazioni, quando la fotocamera è collegata a un televisore che supporta il canale HDMI-CEC e sia la fotocamera che il televisore sono accesi, lo schermo mostrato a destra apparirà sul televisore e sarà possibile utilizzare il telecomando del televisore al posto del multi-selettore della fotocamera e del pulsante  durante la riproduzione a pieno formato e gli slide show. Se selezionate **No**, non sarà possibile utilizzare il telecomando del televisore per controllare la fotocamera.

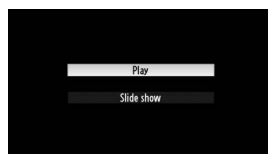

#### Periferiche HDMI-CEC

Quando la fotocamera è collegata ad una periferica HDMI-CEC, nel mirino apparirà  al posto del numero delle esposizioni rimanenti.

#### Controllo periferica

Per ulteriori dettagli, consultate il manuale del televisore.

# Guida ai menu

## ▶ Il menu visione play: *gestione delle immagini*

Per visualizzare il menu visione play, premete **MENU** e selezionate la scheda ▶ (menu visione play).



Pulsante MENU

Il menu visione play contiene le seguenti opzioni:

Opzione	Impostazione predefinita	152	Opzione	Impostazione predefinita	150
Cancello	—	134	Ruota foto verticali	No	150
Cartella di visione play	Attuale	149	Slide show	—	136
Opzioni di visualizzaz. in play	—	150	Intervallo fotogramma	2 sec.	
Mostra foto scattata	Sì	150	Ordine di stampa (DPOF)	—	144

### Cartella di visione play

Pulsante MENU → ▶ Menu visione play

Scegliete una cartella per la riproduzione:

Opzione	Descrizione
<b>Attuale</b>	Durante la riproduzione vengono visualizzate solo le foto presenti nella cartella attualmente selezionata come <b>Cartella di memorizzazione</b> nel menu di ripresa (152). Questa opzione viene selezionata automaticamente quando viene scattata una foto. Se una card di memoria è inserita e questa opzione viene selezionata prima di scattare le foto, durante la riproduzione potrebbe comparire l'avviso che la cartella non contiene immagini. Selezionate <b>Tutte</b> per iniziare la riproduzione.
<b>Tutte</b>	Durante la riproduzione saranno visualizzate le foto di tutte le cartelle.

## Opzioni di visualizzaz. in play

Pulsante MENU → Menu visione play

Scegliete le informazioni da mostrare nel display dei dati sulle foto in riproduzione ( 124). Premete ▲ o ▼ per evidenziare un'opzione, quindi premete ► per confermare la selezione dell'opzione per il display delle informazioni sulle foto. Compare l'icona accanto alle voci selezionate; per deselezionare, evidenziate e premete ►. Per ritornare al menu visione play, evidenziate **Fine** e premete .



## Mostra foto scattata

Pulsante MENU → Menu visione play

Consente di scegliere se visualizzare automaticamente le foto sul monitor subito dopo lo scatto. Se è selezionato **No**, le immagini possono essere visualizzate solo premendo il pulsante .



## Ruota foto verticali

Pulsante MENU → Menu visione play

Scegliete se ruotare le immagini con orientamento verticale (ritratto) per la visualizzazione durante la riproduzione. Si noti che, poiché la fotocamera si trova già nell'orientamento corretto durante lo scatto, le immagini non vengono ruotate automaticamente durante la visualizzazione delle immagini scattate.



Opzione	Descrizione
<b>Sì</b>	Le foto con orientamento verticale (ritratto) vengono ruotate automaticamente per la visualizzazione sul monitor della fotocamera. Le foto scattate selezionando l'opzione <b>No</b> in corrispondenza di <b>Rotazione auto immagine</b> ( 172) saranno visualizzate con orientamento orizzontale (paesaggio).
<b>No</b>	Le fotografie con orientamento verticale (ritratto) vengono visualizzate in orientamento orizzontale (paesaggio).



# Il menu di ripresa: *opzioni di ripresa*

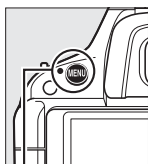

Per selezionare il menu di ripresa, premete **MENU** e selezionate la scheda  (menu di ripresa).



Pulsante MENU



Il menu di ripresa contiene le seguenti opzioni:

Opzione	Impostazione predefinita		Opzione	Impostazione predefinita	
Reset menu di ripresa	—	152	<b>NR su esposizioni lunghe</b>	No	154
Cartella di memorizzazione	—	152	<b>NR su ISO elevati</b>	Normale	154
Qualità dell'immagine	JPEG Normal	47	<b>Impostazioni sensibilità ISO</b>		
Dimensione dell'immagine	Grande	49	Sensibilità ISO	<b>P, S, A, M</b>	100
Bilanciamento del bianco	Auto	81		Altri modi	Auto
Fluorescenza	Fluorescenza fredda-bianca	82	Controllo automatico ISO	No	155
			Imposta Picture Control	Standard	91
Imposta Picture Control	Standard	91	Modo di scatto	Fotogramma singolo	35
Gestisci Picture Control	—	95	Esposizione multipla	No <sup>2</sup>	78
Controllo distorsione auto	No	153	<b>Impostazioni filmato</b>		
Spazio colore	sRGB	153	Qualità filmato <sup>3</sup>	—	109
D-Lighting attivo	Auto	74	Microfono	Sensibilità automatica (A)	
HDR (high dynamic range)	No <sup>1</sup>	76	Riprese intervallate	No <sup>4</sup>	56

- 1 Se resettate le opzioni del menu di ripresa, l'esposizione differenziale viene resettata a **Auto**, l'uniformazione a **Normale**.
- 2 Se resettate le opzioni del menu di ripresa, il numero di fotogrammi si resetta a 2 e il guadagno a **Si**. **Reset menu di ripresa** non può essere selezionato mentre è in corso la ripresa.
- 3 L'impostazione predefinita varia a seconda del paese di acquisto.
- 4 Le opzioni di reset del menu di ripresa resettano l'ora di avvio a **Adesso**, l'intervallo a 1 min., il numero di riprese a 1.

**Nota:** A seconda delle impostazioni della fotocamera, alcune voci potrebbero essere riportate in grigio e non disponibili. Per informazioni sulle opzioni disponibili in ogni modo di ripresa, vedi pagina 216.



## Reset menu di ripresa

Pulsante MENU →  Menu di ripresa

Selezionate **Si** per resettare le impostazioni del menu di ripresa.

## Cartella di memorizzazione

Pulsante MENU →  Menu di ripresa

Create, rinominate o cancellate le cartelle, oppure scegliete la cartella in cui verranno salvate le fotografie successive.

- **Seleziona cartella:** consente di scegliere la cartella in cui memorizzare le immagini successive.



- **Nuova:** consente di creare e dare un nome a una nuova cartella come descritto a pagina 96. I nomi delle cartelle possono avere al massimo cinque caratteri.
- **Rinomina:** consente di selezionare una cartella dall'elenco e di cambiarle il nome come descritto a pagina 96.
- **Cancella:** consente di cancellare tutte le cartelle vuote sulla card di memoria.

### Nomi delle cartelle

Sulla card di memoria, i nomi delle cartelle sono preceduti da un numero a tre cifre assegnato automaticamente dalla fotocamera (per es. 100D5100). Ciascuna cartella può contenere fino a 999 fotografie. Durante la ripresa, le immagini vengono memorizzate nella cartella col numero più alto con il nome selezionato. Se una fotografia viene scattata quando la cartella attuale è piena o contiene una fotografia con il numero 9999, la fotocamera creerà una nuova cartella aggiungendo uno all'attuale numero della cartella (per es. 101D5100). La fotocamera tratta le cartelle con lo stesso nome ma con numeri diversi come se fossero la stessa cartella. Per esempio, se viene selezionata la cartella NIKON come **Cartella di memorizzazione**, saranno visibili le fotografie in tutte le cartelle di nome NIKON (100NIKON, 101NIKON, 102NIKON, ecc.) quando viene selezionata **Attuale** come **Cartella di visione play** ( 149). La funzione rinomina modifica tutte le cartelle con lo stesso nome ma lascia i numeri inalterati. Se selezionate **Cancella**, vengono cancellate le cartelle numerate vuote, ma le altre cartelle con lo stesso nome restano inalterate.

## Controllo distorsione auto

Pulsante MENU →  Menu di ripresa

Selezionate **Sì** per ridurre la distorsione a barilotto durante le riprese con obiettivi grandangolo e per ridurre la distorsione a cuscinetto durante le riprese con obiettivi lunghi (si noti che i bordi dell'area visibili nel mirino possono venire tagliati dalla foto finale che il tempo necessario per elaborare le foto prima dell'inizio della registrazione può aumentare). Questa opzione è disponibile solo con obiettivi di tipo G e D (esclusi PC, fisheye e certi altri obiettivi); i risultati non sono garantiti con gli altri obiettivi.

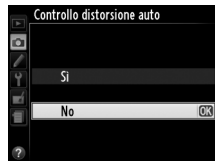

### **Ritocco: Controllo distorsione**

Per informazioni su come creare copie di fotografie esistenti con distorsione a barilotto e a cuscinetto ridotta, vedere a pagina 185.

## Spazio colore

Pulsante MENU →  Menu di ripresa

Lo spazio colore determina la gamma di colori disponibile per la riproduzione del colore. Scegliete **sRGB** per le fotografie che saranno stampate o utilizzate così come sono, senza ulteriori modifiche. **Adobe RGB** ha una gamma di colori più ampia ed è consigliato per immagini che saranno ampiamente elaborate o ritoccate dopo essere state scaricate dalla fotocamera.



### **Spazio colore**

Gli spazi colore consentono di definire la corrispondenza tra i colori e i valori numerici che li rappresentano in un file di immagine digitale. Lo spazio colore sRGB è ampiamente utilizzato, mentre lo spazio colore Adobe RGB è utilizzato di solito per le pubblicazioni e la stampa commerciale. sRGB è consigliato quando si scattano fotografie che saranno stampate senza modifiche o visualizzate in applicazioni che non supportano la gestione dei colori, o quando si scattano fotografie che saranno stampate con ExifPrint, l'opzione di stampa diretta di alcune stampanti di uso domestico o per la stampa da chiosco e altri servizi di stampa commerciali. Anche le fotografie Adobe RGB possono essere stampate usando queste opzioni, ma i colori non saranno così vividi.

Le fotografie JPEG scattate nello spazio colore Adobe RGB sono compatibili con il formato DCF; le applicazioni e le stampanti che supportano il formato DCF selezionano automaticamente lo spazio colore corretto. Se l'applicazione o il dispositivo non supporta il formato DCF, selezionate lo spazio colore appropriato manualmente. Per ulteriori informazioni, consultate la documentazione fornita con l'applicazione o il dispositivo.

### **Software Nikon**

ViewNX 2 (in dotazione) e Capture NX 2 (acquistabile separatamente) selezionano automaticamente lo spazio colore corretto quando vengono aperte fotografie create con questa fotocamera.



## NR su esposizioni lunghe

Pulsante MENU →  Menu di ripresa

Se selezionate **Si**, le fotografie scattate con tempi di posa superiori a 1 sec saranno elaborate per ridurre i disturbi (punti luminosi, pixel



luminosi a distribuzione casuale o effetto nebbia), facendo aumentare il tempo necessario al salvataggio delle foto da circa 1,5 fino a 2 volte. Durante l'elaborazione, "NR" lampeggerà nel mirino e non sarà possibile scattare foto (se la fotocamera viene spenta prima del termine dell'elaborazione, l'immagine sarà salvata, ma la riduzione del disturbo non verrà eseguita).

## NR su ISO elevati

Pulsante MENU →  Menu di ripresa

Le fotografie scattate a sensibilità ISO elevate possono essere elaborate per ridurre il disturbo.

Opzione	Descrizione
<b>Alta</b>	Per ridurre i disturbi (pixel luminosi disposti casualmente, linee o effetto nebbia), in particolare per foto scattate con alte sensibilità ISO. Scegliete la quantità di riduzione del disturbo: <b>Alta</b> , <b>Normale</b> e <b>Moderata</b> .
<b>Normale</b>	
<b>Moderata</b>	
<b>No</b>	La riduzione del disturbo viene eseguita solo per sensibilità ISO pari a ISO 1600 o superiori. La quantità di riduzione del disturbo è inferiore a quella eseguita selezionando <b>Moderata</b> per <b>NR su ISO elevati</b> .



Impostare la sensibilità ISO (☞ 54).



## ■ Controllo automatico ISO

Se si seleziona **No** per l'opzione **Controllo automatico ISO** nei modi **P**, **S**, **A** e **M**, la sensibilità ISO resterà fissa al valore selezionato dall'utente (☞ 54). Se è stato selezionato **Sì**, la sensibilità ISO verrà regolata automaticamente qualora non sia possibile ottenere un'esposizione ottimale con il valore selezionato dall'utente (la sensibilità ISO verrà regolata adeguatamente se viene utilizzato il flash). Il valore massimo per la sensibilità automatica ISO può essere selezionato utilizzando l'opzione **Sensibilità massima** nel menu **Controllo automatico ISO** (scegliere valori bassi per evitare i disturbi (pixel luminosi distribuiti in modo casuale, effetto nebbia o linee); il valore minimo per la sensibilità automatica ISO è impostato automaticamente a ISO 100). Nei modi **P** e **A**, la sensibilità sarà regolata solo se risultasse una sotto-esposizione al tempo di posa selezionato per il **Tempo di posa minimo** ( $1/2.000-1$  sec; nei modi **S** e **M**, la sensibilità sarà regolata per l'esposizione ottimale al tempo di posa selezionato dall'utente). I tempi di posa più lunghi saranno utilizzati solo se non è possibile ottenere l'esposizione ottimale con il valore di sensibilità ISO selezionato per **Sensibilità massima**. Se il valore di sensibilità ISO selezionato dall'utente è superiore a quello selezionato per **Sensibilità massima**, verrà utilizzato il valore selezionato per **Sensibilità massima**.



Quando si seleziona **Sì**, il mirino mostra **ISO-AUTO** e la visualizzazione informazioni **ISO-A**. Questi indicatori lampeggiano quando la sensibilità si altera rispetto al valore selezionato dall'utente.

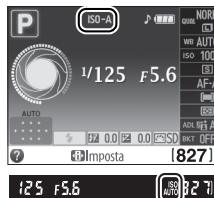

## Controllo automatico sensibilità ISO

I disturbi (pixel luminosi distribuiti in modo casuale, effetto nebbia o linee) sono più probabili ad elevate sensibilità. Per ridurre il disturbo, utilizzate l'opzione **NR su ISO elevati** nel menu di ripresa (☞ 154). Si noti che la sensibilità ISO può aumentare automaticamente quando il controllo automatico sensibilità ISO viene utilizzato in combinazione con i modi flash sincro su tempi lenti (disponibili con il flash incorporato e i flash esterni SB-900, SB-800, SB-700, SB-600 e SB-400), con la possibilità che impedisca alla fotocamera di selezionare tempi di posa lunghi.

# Personalizzazioni: *regolazione fine impostazioni della fotocamera*

Per visualizzare il menu Personalizzazioni, premete **MENU** e selezionate la scheda  (Menu Personalizzazioni).

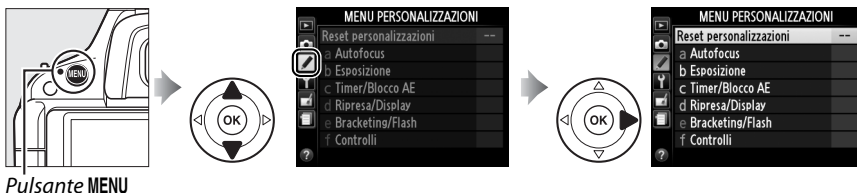



Le Personalizzazioni consentono di personalizzare le impostazioni della fotocamera in base alle esigenze individuali.

## *Gruppi di personalizzazioni*

### *Menu principale*



Sono disponibili le seguenti Personalizzazioni:

Personalizzazione	Impostazione predefinita	
<b>Reset personalizzazioni</b>		157
<b>a Autofocus</b>		
a1	Selezione priorità AF-C	Messa a fuoco 158
a2	Illuminatore AF incorporato	Sì 158
a3	Telemetro graduato	No 159
<b>b Esposizione</b>		
b1	Step EV in esposizione	1/3 step 159
<b>c Timer/Blocco AE</b>		
c1	Pulsante di scatto AE-L	No 159
c2	Timer di autospegnimento	Normale 160
c3	Autoscatto	Tempo di attesa autoscatto: 10 sec.; Numero di scatti: 1 160
c4	Tempo attesa com. distanza	1 min. 161
<b>d Ripresa/Display</b>		
d1	Segnale acustico	Alto 161
d2	Display ISO	No 161
d3	Numerazione sequenza file	No 162
d4	Esposizione posticipata	No 162
d5	Stampa data	No 163
<b>e Bracketing/Flash</b>		
e1	Controllo flash incorporato	TTL 164
e2	Opzioni auto bracketing	Bracketing AE 165
<b>f Controlli</b>		
f1	Funzione pulsante  /Fn	Autoscatto 165
f2	Funzione pulsante AE-L/AF-L	Blocco AE/AF 166
f3	Rotazione inversa ghiera	No 166
f4	Blocco scatto con slot vuoto	Blocca scatto 166
f5	Indicatori invertiti	 166

**Nota:** in base alle impostazioni della fotocamera, alcune voci potrebbero essere in grigio e non disponibili. Per informazioni sulle opzioni disponibili in ogni modo di ripresa, vedi pagina 216.

## Reset personalizzazioni

Pulsante MENU →  Menu personalizzazioni

Selezionate **Sì** per ripristinare i valori predefiniti delle personalizzazioni.

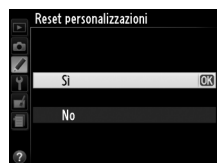



## a: Autofocus

### a1: Selezione priorità AF-C

Pulsante MENU →  Menu personalizzazioni

Quando **AF-C** è selezionato per la fotografia con mirino ( 39), questa opzione controlla se la fotografia viene scattata a ogni pressione del pulsante di scatto (*priorità scatto*) o solo quando la fotocamera è a fuoco (*priorità messa a fuoco*).





Opzione	Descrizione
 <b>Scatto</b>	Le fotografie possono essere scattate alla pressione del pulsante di scatto.
 <b>Messa a fuoco</b>	Le foto possono essere scattate solo se la fotocamera è a fuoco.

### a2: Illuminatore AF incorporato

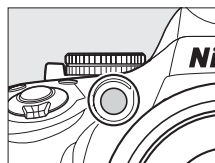
Pulsante MENU →  Menu personalizzazioni

Scegliete se far accendere l'illuminatore AF incorporato per assistere le operazioni di messa a fuoco quando l'illuminazione è scarsa.



Opzione	Descrizione
<b>Sì</b>	L'illuminatore AF si accende quando l'illuminazione è scarsa. L'illuminazione AF è disponibile solo quando si verificano entrambe le seguenti condizioni: 1. <b>AF-S</b> è selezionato per il modo messa a fuoco (  39) o è selezionato il modo autofocus singolo quando il mirino è in modo <b>AF-A</b> . 2.  ( <b>Area AF auto</b> ) viene selezionato per il modo area AF (  42), o viene scelta una qualsiasi opzione diversa da  e viene selezionato il punto AF centrale.
<b>No</b>	L'illuminatore AF non si illuminerà per assistere l'operazione di messa a fuoco. La fotocamera potrebbe non essere in grado di eseguire la messa a fuoco mediante autofocus in condizioni di scarsa illuminazione.

#### **Vedere anche**







Per ulteriori informazioni sull'utilizzo dell'illuminatore AF, vedere a pagina 41. Le informazioni sui modi di ripresa per i quali può essere utilizzato l'illuminatore AF si possono trovare a pagina 216. Si veda a pagina 201 per le limitazioni sugli obiettivi utilizzabili con l'illuminatore AF.



## a3: Telemetro graduato

Pulsante MENU →  Menu personalizzazioni

Selezionate **Si** per utilizzare l'indicatore di esposizione e determinare se la fotocamera è correttamente a fuoco nel modo messa a fuoco manuale (☞ 65; si noti che questa funzione non è disponibile nel modo di ripresa **M**, dove l'indicatore di esposizione mostra invece se il soggetto è correttamente esposto).

Indicatore	Descrizione	Indicatore	Descrizione
	Fotocamera a fuoco.		Il punto AF è leggermente dietro al soggetto.
	Il punto AF è leggermente davanti al soggetto.		Il punto AF è molto dietro al soggetto.
	Il punto AF è molto avanti al soggetto.		La fotocamera non può determinare la messa a fuoco corretta.

### **Uso del telemetro graduato**

Il telemetro graduato richiede un obiettivo con apertura massima di f/5.6 o più luminoso e non è disponibile in live view. I risultati desiderati non possono essere ottenuti in situazioni in cui la fotocamera non sarebbe in grado di mettere a fuoco utilizzando l'autofocus (☞ 40).

## b: Esposizione

### b1: Step EV in esposizione

Pulsante MENU →  Menu personalizzazioni

Selezionate gli incrementi usati quando si regolano il tempo di posa, il diaframma, l'esposizione, la compensazione flash e il bracketing.



## c: Timer/Blocco AE

### c1: Pulsante di scatto AE-L

Pulsante MENU →  Menu personalizzazioni

Nell'impostazione predefinita **No**, l'esposizione si blocca solo quando viene premuto il pulsante **AE-L/AF-L**. Se si seleziona **Si**, l'esposizione viene bloccata anche quando il pulsante di scatto viene premuto a metà.

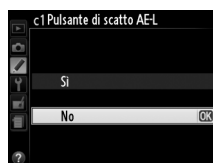

## c2: Timer di autospegnimento

Pulsante MENU →  Menu personalizzazioni

Questa opzione determina per quanto tempo il monitor resta acceso se non si eseguono operazioni durante la visualizzazione menu e riproduzione (**Visione play/menu**), mentre le fotografie vengono visualizzate nel monitor dopo la ripresa (**Mostra foto scattata**), e durante live view (**Live view**), e per quanto tempo gli esposimetri, il mirino e la visualizzazione delle informazioni restano attivi quando non vengono eseguite operazioni (**Disattivaz. auto esposimetro**). Selezionate ritardi di autospegnimento più corti per ridurre l'esaurimento della batteria.

Opzione	Descrizione (tutti i tempi sono approssimativi)				
SHORT <b>Corto</b> NORM <b>Normale</b> LONG <b>Lungo</b>	I timer di autospegnimento sono impostati ai valori seguenti:				
		Visione play/menu	Mostra foto scattata	Live view	Disattivaz. auto esposimetro
	Corto	12 sec	4 sec	3 min.	4 sec
	Normale	20 sec	4 sec	3 min.	8 sec
Lungo	1 min.	20 sec	10 min.	1 min.	
 <b>Personalizzato</b>	Effettuate impostazioni separate per <b>Visione play/menu</b> , <b>Mostra foto scattata</b> , <b>Live view</b> e <b>Disattivaz. auto esposimetro</b> . Al termine delle impostazioni, evidenziate <b>Fine</b> e premete <b>OK</b> .				

### **Timer di autospegnimento**

Il monitor e il mirino non si spegneranno automaticamente quando la fotocamera è connessa a un computer o a una stampante tramite USB.

## c3: Autoscatto

Pulsante MENU →  Menu personalizzazioni

Scegliete la lunghezza del tempo di attesa dello scatto e il numero di scatti effettuati.

- **Tempo di attesa autoscatto:** scegliete la lunghezza del ritardo di scatto.
- **Numero di scatti:** premete ▲ e ▼ per selezionare il numero di scatti eseguiti ogni volta che viene premuto il pulsante di scatto (se viene selezionato un valore diverso da 1, gli scatti saranno eseguiti a intervalli di 3 sec).

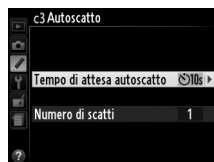

## c4: Tempo attesa com. distanza

Pulsante MENU →  Menu personalizzazioni

Selezionate per quanto tempo la fotocamera resterà impostata prima di annullare il modo di scatto comando a distanza attualmente selezionato e ripristinare il modo di scatto selezionato in precedenza (□ 37). Scegliete tempi più brevi per prolungare la vita della batteria.

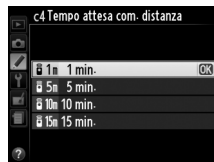



## d: Ripresa/Display

### d1: Segnale acustico

Pulsante MENU →  Menu personalizzazioni

Selezionate il tono (**Alto** o **Moderato**) del segnale acustico udibile quando la fotocamera mette a fuoco utilizzando l'AF singolo (**AF-S** o quando l'AF singolo è selezionato per **AF-A**; □ 39), quando la messa a fuoco è bloccata in live view, mentre il timer di scatto sta eseguendo il conto alla rovescia dell'autoscatto e nei modi di comando a distanza ritardato (□ 37), e quando una fotografia viene scattata nel modo comando a distanza rapido (□ 37). Selezionate **No** per disattivare il segnale acustico. Si noti che nel modo di scatto silenzioso non si udirà nessun segnale acustico (modo □; □ 35).

L'impostazione attuale viene mostrata nella visualizzazione delle informazioni: viene visualizzato  se il segnale acustico è attivo,  se è stato disattivato.



### d2: Display ISO

Pulsante MENU →  Menu personalizzazioni

Selezionate **Sì** per mostrare la sensibilità ISO nel mirino al posto del numero di esposizioni restanti.



### d3: Numerazione sequenza file

Pulsante MENU →  Menu personalizzazioni

Quando si scatta una fotografia, la fotocamera denomina il file aggiungendo un'unità all'ultimo numero di file utilizzato. Questa opzione consente di scegliere se proseguire la numerazione dall'ultimo numero utilizzato quando si crea una nuova cartella, si formatta la card di memoria o se ne inserisce una nuova nella fotocamera.

Opzione	Descrizione
<b>Si</b>	Quando si crea una nuova cartella, si formatta la card di memoria o se ne inserisce una nuova nella fotocamera, la numerazione dei file continua dall'ultimo numero utilizzato oppure dal numero di file più grande nella cartella corrente, a seconda di quello che è il numero più alto. Quando si scatta una fotografia e la cartella corrente contiene una fotografia numero 9999, viene creata automaticamente una nuova cartella e la numerazione dei file riprende da 0001.
<b>No</b>	La numerazione dei file viene ripristinata su 0001 quando si crea una nuova cartella, si formatta la card di memoria o se ne inserisce una nuova nella fotocamera. Quando si scatta una foto e la cartella corrente contiene 999 immagini, viene creata automaticamente una nuova cartella.
<b>Reset</b>	Resetta la numerazione dei file a 0001 in caso di <b>Si</b> e crea una nuova cartella con la successiva fotografia scattata.

#### Numerazione sequenza file

Se la cartella corrente è la 999 e contiene 999 fotografie o una fotografia con la numerazione 9999, il pulsante di scatto verrà disabilitato e non sarà possibile scattare altre fotografie. Scegliete **Reset** per la Personalizzazione d3 (**Numerazione sequenza file**) e formattate la card di memoria corrente oppure inseritene una nuova.

### d4: Esposizione posticipata

Pulsante MENU →  Menu personalizzazioni

Nelle situazioni in cui il minimo movimento della fotocamera potrebbe sfocare le foto, selezionate **Si** per posticipare lo scatto di circa 1 sec dopo che il pulsante di scatto viene premuto e lo specchio viene alzato.

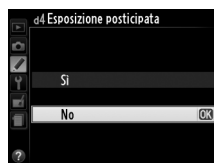

Selezionate le informazioni sulla data sovrastampate sulle fotografie quando esse vengono scattate.

Opzione	Descrizione
<b>No</b>	L'ora e la data non appaiono sulle fotografie.
DATE <b>Data</b>	La data o la data e l'ora vengono sovrastampate sulle fotografie scattate mentre l'opzione è attiva. <span style="float: right;">15.04.2011</span>
DATEⓈ <b>Data e ora</b>	attiva. <span style="float: right;">15.04.2011 10:02</span>
DATE <b>Contatore data</b>	Sulle nuove foto viene sovrastampato il numero di giorni fra la data di ripresa e la data selezionata (vedi qui in basso).

Se l'impostazione non è **No**, l'opzione selezionata viene indicata da un'icona **DATE** nella visualizzazione informazioni.



## Stampa data

La data viene registrata nell'ordine selezionato per **Fuso orario e data** (☞ 170). La data non compare su immagini NEF (RAW) o NEF (RAW)+JPEG e non può essere aggiunta o eliminata dalle foto esistenti. Per stampare la data di registrazione sulle fotografie scattate con la stampa data disattivata, selezionate **Data/ora** nel menu PictBridge (☞ 141) o selezionate **Stampa data** nel menu **Ordine di stampa (DPOF)** per stampare la data di registrazione su tutte le fotografie nell'attuale ordine di stampa DPOF (☞ 141).

## Contatore data

Sulle fotografie scattate mentre l'opzione è attiva viene sovrastampato il numero di giorni restanti fino ad una data futura o il numero di giorni trascorsi da una data passata. Utilizzarla per seguire la crescita di un bambino o per il conto alla rovescia di un compleanno o un matrimonio.



Data futura (due giorni restanti)

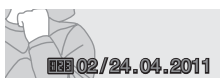

Data passata (due giorni trascorsi)

Fino a tre diverse date possono essere memorizzate negli slot 1, 2 e 3. La prima volta che usate il contatore data vi verrà chiesto di selezionare una data per lo slot 1; immettete una data usando il multi-selettore e premete **OK**. Per modificare la data o memorizzare altre date, evidenziate uno slot, premete **▶** e immettete la data. Per utilizzare la data memorizzata, evidenziate lo slot e premete **OK**.

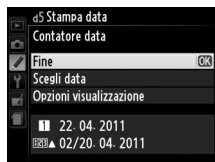

Per scegliere il formato del contatore data, evidenziate **Opzioni visualizzazione** e premete **▶** per visualizzare il menu mostrato a destra. Evidenziate un'opzione e premete **OK**. Evidenziate **Fine** nel menu contatore data e premete **OK** quando le impostazioni sono complete.

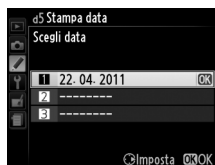



# e: Bracketing/Flash

## e1: Controllo flash incorporato

Pulsante MENU →  Menu personalizzazioni

Scegliete il modo flash per il flash incorporato nei modi **P**, **S**, **A** e **M**.

Opzione	Descrizione
TTL 	La potenza del flash viene regolata automaticamente in base alle condizioni di ripresa.
<b>M</b>  <b>Manuale</b>	Scegliete un livello per il flash compreso tra <b>Piena potenza</b> e <b>1/32</b> (1/32 della piena potenza). Quando viene azionato a piena potenza, il flash incorporato ha un numero guida pari a 13 (m, ISO 100, 20 °C).

### Manuale

Un'icona  lampeggia nel mirino e nella visualizzazione informazioni quando viene selezionato **Manuale** e si solleva il flash.



### SB-400

Quando è installata e attivata un'unità flash opzionale SB-400 (☑ 202), **Controllo flash incorporato** cambia in **Flash opzionale**, consentendo la selezione del modo di controllo del flash per l'unità SB-400 tra **TTL** e **Manuale**.



### Controllo Flash

I tipi seguenti di controllo flash sono supportati quando un obiettivo CPU viene utilizzato in combinazione con il flash incorporato o unità flash opzionali SB-900, SB-800, SB-700, SB-600 e SB-400.

- **Fill flash con bilanciamento i-TTL per SLR digitali:** vengono utilizzate le informazioni del sensore RGB 420-pixel per regolare la potenza del flash, per un bilanciamento naturale fra il soggetto principale e lo sfondo.
- **Fill flash standard i-TTL per SLR digitale:** la potenza del flash viene regolata per il soggetto principale; la luminosità dello sfondo non viene presa in considerazione. È consigliato per le fotografie in cui il soggetto principale va messo in risalto rispetto allo sfondo o quando si utilizza la compensazione dell'esposizione.

Il controllo flash i-TTL standard viene utilizzato con la misurazione Spot o quando è selezionato con l'unità flash opzionale. Il fill flash con bilanciamento i-TTL per SLR digitali viene utilizzato in tutti gli altri casi.

## e2: Opzioni auto bracketing

Pulsante MENU →  Menu personalizzazioni

Scegliete le impostazioni (esposizione, bilanciamento del bianco o D-Lighting attivo) variate quando il bracketing è attivo (solo modi **P**, **S**, **A** e **M**;  88).

## f: Controlli







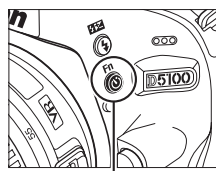















### f1: Funzione pulsante /Fn

Pulsante MENU →  Menu personalizzazioni

Scegliete la funzione del pulsante **Fn** (). Se viene selezionata una voce contrassegnata da un asterisco ("\*"), un'icona bianca su sfondo nero corrispondente alla voce apparirà nella visualizzazione informazioni (**Fn** viene visualizzato quando viene selezionato **Modo di scatto**).



Pulsante **Fn**







Opzione	Descrizione
 <b>Autoscatto</b>	Premete il pulsante <b>Fn</b> (  ) per attivare e disattivare il modo autoscatto (  38).
 <b>Modo di scatto</b> *	Premete il pulsante <b>Fn</b> (  ) e ruotate la ghiera di comando per selezionare il modo di scatto (  35).
<b>QUAL</b> <b>Qualità/dimensione immagine</b> *	Premete il pulsante <b>Fn</b> (  ) e ruotate la ghiera di comando per selezionare la qualità e la dimensione dell'immagine (  47).
<b>ISO</b> <b>Sensibilità ISO</b> *	Premete il pulsante <b>Fn</b> (  ) e ruotate la ghiera di comando per selezionare la sensibilità ISO (  54).
<b>WB</b> <b>Bilanciamento del bianco</b> *	Premete il pulsante <b>Fn</b> (  ) e ruotate la ghiera di comando per selezionare il bilanciamento del bianco (solo modi <b>P</b> , <b>S</b> , <b>A</b> e <b>M</b> ;  81).
 <b>D-Lighting attivo</b> *	Premete il pulsante <b>Fn</b> (  ) e ruotate la ghiera di comando per selezionare il D-Lighting attivo (solo modi <b>P</b> , <b>S</b> , <b>A</b> e <b>M</b> ;  74).
<b>HDR</b> <b>Modo HDR</b>	Premete il pulsante <b>Fn</b> (  ) per attivare o disattivare il modo HDR (high dynamic range) (solo modi <b>P</b> , <b>S</b> , <b>A</b> e <b>M</b> ;  76). Il modo HDR termina quando si scatta una fotografia o quando si preme nuovamente il pulsante <b>Fn</b> (  ).
<b>+RAW</b> <b>+NEF (RAW)</b>	Se la qualità dell'immagine è impostata a <b>JPEG Fine</b> , <b>JPEG Normal</b> o <b>JPEG Basic</b> , nella visualizzazione informazioni comparirà "RAW" e una copia di NEF (RAW) verrà registrata con la successiva fotografia scattata dopo aver premuto il pulsante <b>Fn</b> (  ). Per uscire senza registrare una copia NEF (RAW), premete di nuovo il pulsante <b>Fn</b> (  ). Questa opzione non ha effetto se vengono selezionati <b>Visione notturna</b> , <b>Bozzetto a colori</b> , <b>Effetto miniatura</b> o <b>Selezione colore</b> nel modo effetti speciali.
<b>BKT</b> <b>Auto bracketing</b> *	Premete il pulsante <b>Fn</b> (  ) e ruotate la ghiera di comando per scegliere l'incremento di bracketing (bracketing di esposizione e di bilanciamento del bianco) oppure attivare o disattivare il bracketing ADL (solo modi <b>P</b> , <b>S</b> , <b>A</b> e <b>M</b> ;  88).



## f2: Funzione pulsante AE-L/AF-L

Pulsante MENU →  Menu personalizzazioni

Scegliete la funzione del pulsante **AE-L/AF-L**.

Opzione	Descrizione
 <b>Blocco AE/AF</b>	La messa a fuoco e l'esposizione rimangono bloccate mentre è premuto il pulsante <b>AE-L/AF-L</b> .
 <b>Solo blocco AE</b>	L'esposizione rimane bloccata mentre è premuto il pulsante <b>AE-L/AF-L</b> .
 <b>Solo blocco AF</b>	La messa a fuoco rimane bloccata mentre è premuto il pulsante <b>AE-L/AF-L</b> .
  <b>Blocco AE (permanente)</b>	Premendo il pulsante <b>AE-L/AF-L</b> si attiva il blocco dell'esposizione, che rimane attivo fino alla successiva pressione del pulsante o alla disattivazione degli esposimetri.
 <b>AF-ON</b>	Il pulsante <b>AE-L/AF-L</b> avvia l'autofocus. Non è possibile utilizzare il pulsante di scatto per mettere a fuoco.

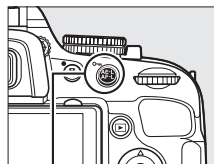

Pulsante **AE-L/AF-L**

## f3: Rotazione inversa ghiera

Pulsante MENU →  Menu personalizzazioni

Selezionate **Si** per invertire la rotazione della ghiera di comando.

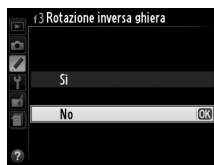



## f4: Blocco scatto con slot vuoto

Pulsante MENU →  Menu personalizzazioni

Selezionando **Attiva scatto**, è possibile rilasciare l'otturatore quando non è inserita alcuna card di memoria, anche se non saranno registrate immagini (verranno tuttavia visualizzate nel monitor nel modo demo). Se è stato selezionato **Blocca scatto**, il pulsante di scatto viene abilitato solo quando è inserita una card di memoria nella fotocamera.

## f5: Indicatori invertiti

Pulsante MENU →  Menu personalizzazioni

All'impostazione predefinita di  (+0-), gli indicatori dell'esposizione nel mirino e la visualizzazione informazioni vengono visualizzati con valori positivi sulla sinistra e con valori negativi sulla destra. Selezionate  (-0+) per visualizzare i valori negativi a sinistra e quelli positivi a destra.



# Il menu impostazioni: *impostazioni fotocamera*

Per visualizzare il menu impostazioni, premete MENU e selezionate la scheda  (menu impostazioni).

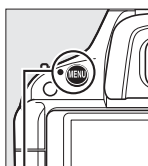

Pulsante MENU



Il menu impostazioni include le opzioni elencate di seguito:

Opzione	Impostazione predefinita	
Formattazione card memoria	—	22
Luminosità monitor	0	168
Formato di visualizzazione info	Grafico/Nero	168
Display info automatico	Sì	170
<b>Pulisci sensore di immagine</b>		
Pulisci all'avvio/spegnimento	Pulisci all'avvio e spegnimento	210
M-Up per pulizia sensore <sup>1</sup>	—	212
Standard video <sup>2</sup>	—	170
<b>HDMI</b>		
Risoluzione output	Auto	148
Controllo periferica	Sì	
Riduzione dello sfarfallio <sup>2</sup>	—	170

Opzione	Impostazione predefinita	
<b>Fuso orario e data<sup>2</sup></b>		
Ora legale	No	170
Lingua (Language) <sup>2</sup>	—	171
Commento foto	—	171
Rotazione auto immagine	Sì	172
Foto di riferimento "Dust Off"	—	172
<b>GPS</b>		
Disattivaz. auto esposimetro	Attiva	174
Usa dati GPS per orologio	Sì	
Caricamento Eye-Fi <sup>3</sup>	Attiva	175
Versione firmware	—	175

1 Non disponibile se la batteria è quasi scarica.

2 L'impostazione predefinita varia a seconda del paese di acquisto.

3 Disponibile solo quando è inserita una card di memoria Eye-Fi compatibile ( 175).

**Nota:** a seconda delle impostazioni della fotocamera, alcune voci potrebbero essere in grigio e non disponibili.



## Luminosità monitor

Pulsante MENU →  Menu impostazioni

Premete ▲ o ▼ per scegliere la luminosità del monitor. Scegliete valori più alti per aumentare la luminosità, valori più bassi per ridurla.

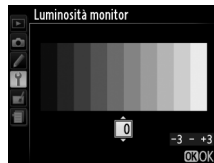

## Formato di visualizzazione info

Pulsante MENU →  Menu impostazioni

Scegliete uno dei due seguenti formati per la visualizzazione informazioni (□ 5).



Classico (□ 169)



Grafico (□ 5)

### 1 Selezionate un formato.

Evidenziate un'opzione e premete ►.

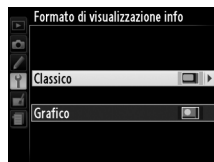

### 2 Selezionate un colore dello sfondo.

Evidenziate un colore dello sfondo e premete . Scegliete il colore blu, nero o arancione (Classico) oppure verde, nero o marrone (Grafico).



La visualizzazione "Classico" viene mostrata qui in basso.

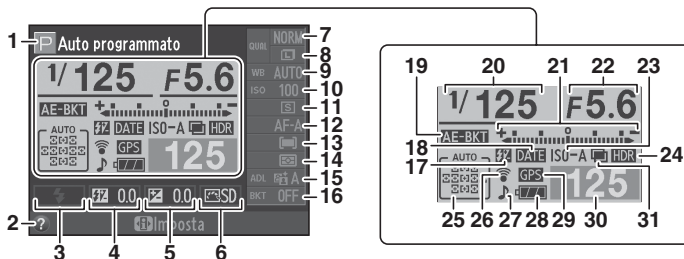

<p><b>1</b> Modo di ripresa          AUTO auto/          auto (flash disattivato) .....26          Modi scena .....30          Modi P, S, A e M .....61          Modo effetti speciali ..... 115</p> <p><b>2</b> Icona guida ..... 11, 224</p> <p><b>3</b> Modo flash .....51</p> <p><b>4</b> Compensazione flash .....72</p> <p><b>5</b> Compensazione dell'esposizione.....70</p> <p><b>6</b> Picture Control .....91</p> <p><b>7</b> Qualità immagine .....47</p> <p><b>8</b> Dimensione dell'immagine ....49</p> <p><b>9</b> Bilanciamento del bianco.....81</p> <p><b>10</b> Sensibilità ISO..... 54</p> <p><b>11</b> Modo di scatto .....35</p> <p><b>12</b> Modo messa a fuoco.....39, 100</p> <p><b>13</b> Modo Area AF.....42, 101</p> <p><b>14</b> Misurazione esposimetrica.....68</p>	<p><b>15</b> D-Lighting attivo ..... 74</p> <p><b>16</b> Incremento bracketing ..... 89</p> <p><b>17</b> Indicatore flash manuale ..... 164          Indicatore di compensazione flash per unità flash opzionali .....205</p> <p><b>18</b> Indicatore stampa data ..... 163</p> <p><b>19</b> Indicatore bracketing ..... 89          Entità bracketing D-Lighting attivo .....90</p> <p><b>20</b> Tempo di posa.....63, 65</p> <p><b>21</b> Indicatore di esposizione..... 65          Indicatore di compensazione dell'esposizione ..... 71          Indicatore di avanzamento bracketing ..... 90</p> <p><b>22</b> Diaframma (numero f/).....64, 65</p> <p><b>23</b> Indicatore di sensibilità ISO auto ..... 155</p> <p><b>24</b> Indicatore HDR..... 76</p>	<p><b>25</b> Indicatore area AF auto ..... 42          Indicatore tracking 3D.....42          Punto AF ..... 43</p> <p><b>26</b> Indicatore connettore Eye-Fi ..... 175</p> <p><b>27</b> Indicatore segnale acustico ..... 161</p> <p><b>28</b> Indicatore batteria.....25</p> <p><b>29</b> Indicatore collegamento GPS ..... 174</p> <p><b>30</b> Numero di esposizioni rimanenti ..... 25          Indicatore registrazione del bilanciamento del bianco ...85          Indicatore modo cattura ..... 138</p> <p><b>31</b> Indicatore di esposizione multipla .....79</p>
---	---	---



### Rotazione della fotocamera

Quando la fotocamera viene ruotata di 90°, le informazioni di ripresa ruotano per uniformarsi all'orientamento della fotocamera.



## Display info automatico

Pulsante MENU →  Menu impostazioni

Se viene selezionato **Si**, la visualizzazione informazioni apparirà dopo aver premuto a metà il pulsante di scatto; se Mostra foto scattata ( 150) è disattivata, anch'essa verrà visualizzata subito dopo lo scatto. Scegliete **Si** se consultate spesso la visualizzazione informazioni durante le riprese. Se è selezionato **No**, la visualizzazione informazioni può essere consultata premendo il pulsante .

## Standard video

Pulsante MENU →  Menu impostazioni

Quando si collega la fotocamera a un televisore o a un videoregistratore, assicuratevi che il modo video della fotocamera corrisponda allo standard video della periferica (NTSC o PAL).

## Riduzione dello sfarfallio

Pulsante MENU →  Menu impostazioni

Riducete lo sfarfallio e lo scolorimento per gli scatti effettuati sotto illuminazione fluorescente o a vapori di mercurio durante il live view o la registrazione di filmati. Scegliete una frequenza che corrisponda a quella dell'alimentazione CA locale.

### Riduzione sfarfallio

Se non siete sicuri riguardo la frequenza dell'alimentazione locale, testate entrambe le opzioni e scegliete quella che genera i migliori risultati. La riduzione dello sfarfallio potrebbe non produrre i risultati desiderati se il soggetto è molto luminoso, in tal caso si dovrebbe selezionare il modo **A** o **M** e scegliere diaframmi più chiusi (numero f/ più grande) prima di avviare il live view.

## Fuso orario e data

Pulsante MENU →  Menu impostazioni

Consente di modificare i fusi orari, impostare l'orologio della fotocamera, scegliere l'ordine di visualizzazione della data e attivare o disattivare l'ora legale.



Opzione	Descrizione
<b>Fuso orario</b>	Consente di scegliere un fuso orario. L'orologio della fotocamera viene automaticamente impostato sull'ora del nuovo fuso orario.
<b>Data e ora</b>	Impostazione dell'orologio della fotocamera (  19).
<b>Formato data</b>	Consente di scegliere l'ordine di visualizzazione di giorno, mese e anno.
<b>Ora legale</b>	Consente di attivare o disattivare l'ora legale. L'orologio della fotocamera verrà portato avanti o indietro di un'ora automaticamente. L'impostazione predefinita è <b>No</b> .

## Lingua (Language)



Pulsante MENU →  Menu impostazioni

Consente di scegliere la lingua da utilizzare nei menu e nei messaggi della fotocamera. Sono disponibili le seguenti opzioni:

Opzione	Descrizione	Opzione	Descrizione	Opzione	Descrizione
Čeština	Ceco	Nederlands	Olandese	عربي	Arabo
Dansk	Danese	Norsk	Norvegese	中文(繁體)	Cinese tradizionale
Deutsch	Tedesco	Polski	Polacco	中文(简体)	Cinese semplificato
English	Inglese	Português	Portoghese	日本語	Giapponese
Español	Spagnolo	Русский	Russo	한글	Coreano
Français	Francese	Suomi	Finlandese	ภาษาไทย	Tailandese
Indonesia	Indonesiano	Svenska	Svedese		
Italiano	Italiano	Türkçe	Turco		

## Commento foto

Pulsante MENU →  Menu impostazioni

Consente di aggiungere un commento alle nuove fotografie al momento dello scatto. I commenti possono essere visualizzati come metadati in ViewNX 2 (in dotazione) o Capture NX 2 (disponibile separatamente;  206). Il commento è inoltre visibile anche nella pagina dei dati di ripresa nella visualizzazione informazioni sulla foto ( 127).

- **Fine:** consente di salvare le modifiche e ritornare al menu impostazioni.
- **Scrivi commento:** consente di inserire un commento come descritto a pagina 96. È possibile inserire commenti della lunghezza massima di 36 caratteri.
- **Allega commento:** selezionate questa opzione per allegare il commento a tutte le immagini successive. L'opzione **Allega commento** può essere attivata e disattivata evidenziandola e premendo .



## Rotazione auto immagine

Pulsante MENU → Ț Menu impostazioni

Le fotografie scattate mentre è selezionato **Si** contengono informazioni sull'orientamento della fotocamera, che consentono di ruotare automaticamente le foto stesse durante la riproduzione o quando sono visualizzate in ViewNX 2 o Capture NX 2 (disponibile separatamente; □ 206). Sono memorizzati i seguenti orientamenti:



Orientamento orizzontale  
(paesaggio)



Rotazione della fotocamera di  
90° in senso orario



Rotazione della fotocamera di  
90° in senso antiorario

L'orientamento della fotocamera non viene registrato se è selezionata l'opzione **No**. Scegliete questa opzione quando effettuate una panoramica o quando scattate fotografie con l'obiettivo puntato verso l'alto o verso il basso.

### Rotazione auto immagine

Nel modo scatto continuo (□ 35), l'orientamento registrato per il primo scatto si applica a tutte le fotografie nella stessa sequenza, anche se l'orientamento della fotocamera viene modificata durante la ripresa.

### Ruota foto verticali

Per ruotare automaticamente le foto con orientamento verticale (ritratto) da visualizzare durante la riproduzione, selezionate **Si** per l'opzione **Ruota foto verticali** nel menu visione play (□ 150).

## Foto di riferimento "Dust off"

Pulsante MENU → Ț Menu impostazioni

Acquisite dati di riferimento per l'opzione Foto "Dust off" in Capture NX 2 (disponibile separatamente; per maggiori informazioni, vedere il manuale di Capture NX 2).

L'opzione **Foto di riferimento "Dust off"** è disponibile solo se sulla fotocamera viene montato un obiettivo CPU. Si consiglia di utilizzare un obiettivo con una lunghezza focale di almeno 50 mm. Nel caso di un obiettivo zoom, utilizzate l'ingrandimento massimo.

### 1 Scegliete un'opzione di avvio.

Evidenziate una delle seguenti opzioni e premete **OK**. Per uscire senza acquisire i dati foto "dust off", premete **MENU**.



- **Avvia:** verrà visualizzato il messaggio mostrato a destra e nel mirino sarà visualizzato "rEF".
- **Pulisci sensore e avvia:** selezionate questa opzione per pulire il sensore di immagine prima dell'avvio. Verrà visualizzato il messaggio mostrato a destra e nel mirino sarà visualizzato "rEF" quando la pulizia è completa.

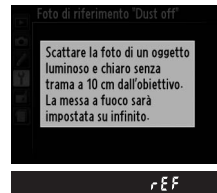

#### Pulizia del sensore di immagine

I dati di riferimento Dust Off registrati prima della pulizia del sensore di immagine non possono essere utilizzati con le fotografie scattate dopo aver eseguito la pulizia del sensore di immagine. Selezionate **Pulisci sensore e avvia** solo se i dati di riferimento "dust off" non saranno utilizzati con le fotografie esistenti.

## 2 Inquadrate un oggetto bianco senza dettagli nel mirino.

Con l'obiettivo posto a circa dieci centimetri da un oggetto bianco, ben illuminato e senza dettagli, inquadrare l'oggetto nel mirino in modo che non vengano inclusi altri elementi e premere il pulsante di scatto a metà.

Nel modo autofocus, la messa a fuoco verrà impostata automaticamente a infinito; nel modo messa a fuoco manuale, impostate manualmente a infinito la messa a fuoco.

## 3 Acquisite i dati di riferimento "Dust off".

Premete il pulsante di scatto fino in fondo per acquisire i dati di riferimento per la foto "Dust off". Il monitor si spegne quando viene premuto il pulsante di scatto. Si noti che la riduzione del disturbo sarà eseguita se il soggetto è scarsamente illuminato, aumentando i tempi di registrazione.

Se l'oggetto di riferimento è troppo luminoso o troppo scuro, la fotocamera potrebbe non essere in grado di acquisire i dati di riferimento dalla foto "Dust off" e verrà visualizzato il messaggio mostrato a destra. Scegliete un altro oggetto di riferimento e ripetete la procedura dal passaggio 1.

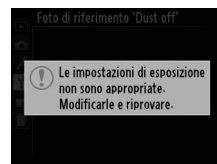

#### Dati di riferimento foto "Dust off"

Potete utilizzare gli stessi dati di riferimento per fotografie scattate con obiettivi diversi o aperture del diaframma diverse. Non è possibile, invece, visualizzare le immagini di riferimento utilizzando un software di gestione delle immagini per computer. Quando le immagini di riferimento sono visualizzate sulla fotocamera, è visualizzato un reticolo.



Questa voce viene utilizzata per regolare le impostazioni per le unità opzionali GP-1 GPS. L'unità GP-1 può essere collegata al terminale accessori della fotocamera (□ 207) utilizzando il cavo in dotazione con l'unità GP-1, consentendo la registrazione delle informazioni sulla posizione attuale della fotocamera durante lo scatto delle fotografie (spegnete la fotocamera prima di collegare il GP-1; per maggiori informazioni, vedere il manuale del GP-1).

Il menu **GPS** include le opzioni riportate qui di seguito.

- **Disattivaz. auto esposimetro:** scegliete se gli esposimetri si spengono automaticamente quando l'unità GP-1 viene collegata.

Opzione	Descrizione
<b>Attiva</b>	Gli esposimetri si spengono automaticamente se non sono eseguite operazioni durante il periodo selezionato per la Personalizzazione c2 ( <b>Timer di autospegnimento</b> , □ 160; per consentire alla fotocamera di acquisire i dati GPS, il ritardo è esteso fino ad un minuto dopo l'attivazione degli esposimetri o l'accensione della fotocamera). Questo riduce l'esaurimento della batteria.
<b>Disattiva</b>	Gli esposimetri non si disattivano quando è collegata l'unità GP-1.

- **Posizione:** questa voce è disponibile solo se è collegata un'unità GP-1, quando si visualizzano l'attuale latitudine, longitudine, altitudine e ora UTC (tempo universale coordinato) così come riportato dall'unità GP-1.



- **Usa dati GPS per orologio:** selezionate **Si** per sincronizzare l'orologio della fotocamera con l'ora riportata dal dispositivo GPS.

### ✍ Ora UTC (tempo universale coordinato)

I dati relativi all'ora UTC sono forniti dal dispositivo GPS e sono indipendenti dall'orologio della fotocamera.

### ✍ L'icona GPS

Lo stato della connessione è mostrato dall'icona **GPS**:

- **GPS (statico):** la fotocamera ha stabilito una comunicazione con l'unità GP-1. Le informazioni sulle foto scattate mentre questa icona è visualizzata includono una pagina aggiuntiva di dati GPS (□ 128).
- **GPS (lampeggiante):** l'unità GP-1 sta cercando il segnale. Le foto scattate mentre l'icona lampeggia non includono i dati GPS.
- **Nessuna icona:** non è stato ricevuto alcun nuovo dato GPS dall'unità GP-1 da almeno due secondi. Le foto scattate mentre l'icona **GPS** non è visualizzata non includono i dati GPS.









## Caricamento Eye-Fi

Pulsante MENU →  Menu impostazioni

Questa opzione viene visualizzata solo se è inserita nella fotocamera una card di memoria Eye-Fi (acquistabile separatamente da fornitori terzi). Scegliete **Attiva** per caricare le fotografie in una destinazione preselezionata. Si noti che non sarà possibile caricare foto se l'intensità del segnale è insufficiente.

Rispettate tutte le normative locali sui dispositivi wireless e scegliete **Disattiva** se i dispositivi wireless sono proibiti.

Quando è inserita una Eye-Fi card, il suo stato è indicato da un'icona nella visualizzazione informazioni:

- : Caricamento Eye-Fi disattivato.
- : Caricamento Eye-Fi attivato ma nessuna foto disponibile per il caricamento.
-  (statico): Caricamento Eye-Fi attivato; in attesa di avviare il caricamento.
-  (lampeggiante): Caricamento Eye-Fi attivato; caricamento dati in corso.
- : Errore.

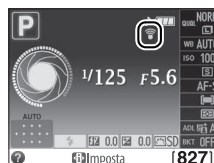

### Eye-Fi Card

Le Eye-Fi card possono emettere dei segnali wireless quando viene selezionato **Disattiva**. Se sul monitor viene visualizzato un avviso ( 224), spegnete la fotocamera e rimuovete la card.

Fate riferimento al manuale in dotazione con la card Eye-Fi e rivolgete eventuali domande al produttore. La fotocamera può essere utilizzata per accendere e spegnere le Eye-Fi card, ma non supporta altre funzioni Eye-Fi.

### Eye-Fi Card supportate

A partire da gennaio 2011, possono essere utilizzate le seguenti card: Card 2 GB SD Eye-Fi nella categoria prodotto Condividi, card 4 GB SDHC Eye-Fi nella categoria prodotto Condividi video e card 8 GB SDHC nella categoria prodotto Pro X2. Alcune card potrebbero non essere disponibili in alcuni paesi o regioni; consultate il produttore per maggiori informazioni. Le Eye-Fi card possono essere utilizzate solo nel Paese in cui sono state acquistate. Assicurarsi che il firmware della card Eye-Fi sia stato aggiornato all'ultima versione disponibile.

## Versione firmware

Pulsante MENU →  Menu impostazioni

Consente di visualizzare la versione attuale del firmware della fotocamera.





# Il menu ritocco: creazione di copie ritoccate



Per visualizzare il menu di ritocco, premete **MENU** e selezionate la scheda  (menu di ritocco).



Pulsante MENU

Le opzioni nel menu di ritocco sono utilizzate per creare copie rifilate o ritoccate di foto esistenti, e sono disponibili solo quando nella fotocamera viene inserita una card di memoria contenente fotografie.

Opzione		Opzione		Opzione	
 <b>D-Lighting</b>	178	 <b>Elaborazione NEF (RAW)</b>	183	 <b>Bozzetto a colori</b>	186
 <b>Correzione occhi rossi</b>	178	 <b>Ridimensiona</b>	184	 <b>Distorsione prospettica</b>	187
 <b>Rifila</b>	179	 <b>Ritocco rapido</b>	185	 <b>Effetto miniatura</b>	188
 <b>Monocromatico</b>	179	 <b>Raddrizzamento</b>	185	 <b>Selezione colore</b>	189
 <b>Effetti filtro</b>	180	 <b>Controllo distorsione</b>	185	 <b>Modifica filmato</b>	111
 <b>Bilanciamento colore</b>	181	 <b>Fisheye</b>	186	 <b>Confronto affiancato <sup>2</sup></b>	191
 <b>Sovrapposizione immagini <sup>1</sup></b>	181	 <b>Disegna contorno</b>	186		

- 1 Può essere selezionato solo premendo il pulsante **MENU** e selezionando la scheda .
- 2 Disponibile solo se il pulsante  viene premuto nella riproduzione a pieno formato quando viene visualizzata una foto ritoccata oppure originale.

## Ritocco delle copie

Ad eccezione di **Sovrapposizione immagini** e **Modifica filmato** > **Scegli punto iniziale/Scegli punto finale**, ogni effetto può essere applicato solo una volta (si noti che più modifiche potrebbero causare una perdita di dettagli). Le opzioni che non possono essere applicate alla foto corrente sono visualizzate in grigio e non sono disponibili.

## Qualità immagine

Tranne nel caso di copie create con l'opzione **Rifila**, **Sovrapposizione immagini**, **Elaborazione NEF (RAW)** e **Ridimensiona**, le copie create da foto in formato JPEG presentano le stesse dimensioni e qualità degli originali, mentre le copie create da foto NEF (RAW) vengono salvate come foto in formato JPEG grandi con qualità Fine. La data/ora aggiunte con la Personalizzazione d5 (**Stampa data**;  163) possono tuttavia essere tagliate via o illeggibili a seconda delle opzioni di ritocco utilizzate.

# Creazione di copie ritoccate

Per creare una copia ritoccata:

## 1 Visualizzate le opzioni di ritocco.

Evidenziate la voce desiderata nel menu di ritocco e premete ►.



## 2 Selezionate un'immagine.

Evidenziate un'immagine e premete OK.

### Ritocco

La fotocamera potrebbe non essere in grado di visualizzare o ritoccare immagini create con altri dispositivi.



## 3 Selezionate le opzioni di ritocco.

Per maggiori informazioni, consultate la sezione della voce selezionata. Per uscire senza creare una copia ritoccata, premete MENU.

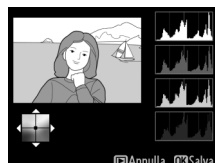

### Ritardo autospegnimento

Il monitor si spegnerà e il menu si chiuderà senza creare una copia ritoccata, se non vengono eseguite operazioni per un breve periodo; se lo si desidera, il ritardo può essere esteso selezionando **Lungo** per Personalizzazione c2 (**Timer di autospegnimento**; □ 160).

## 4 Create una copia ritoccata.

Premete OK per creare una copia ritoccata. Le copie ritoccate sono indicate da un'icona .



### Creazione di copie ritoccate durante la riproduzione

Le copie ritoccate possono anche essere create durante la riproduzione.



Visualizzate un'immagine a pieno formato e premete OK.



Evidenziate un'opzione e premete OK.

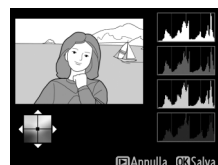

Create una copia ritoccata.



## D-Lighting

Pulsante MENU → Menu di ritocco

L'opzione D-Lighting consente di schiarire le zone d'ombra, pertanto è particolarmente indicata per le foto scure o con soggetto in controluce.

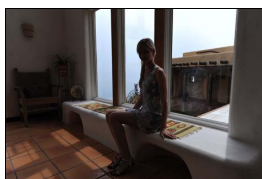

Prima

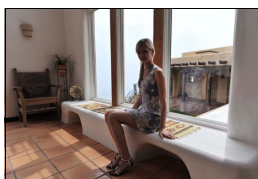

Dopo

Premete ▲ o ▼ per scegliere la quantità di correzione effettuata. L'effetto può essere visualizzato in anteprima nella schermata di modifica. Premete per copiare la fotografia.

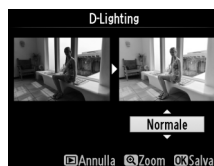

## Correzione occhi rossi

Pulsante MENU → Menu di ritocco

Questa opzione è utilizzata per correggere l'effetto occhi rossi causato dal flash ed è disponibile solo con le fotografie scattate utilizzando il flash. La fotografia scelta per la correzione occhi rossi viene visualizzata in anteprima come mostrato a destra. Verificate l'effetto della correzione occhi rossi e create una copia come descritto nella tabella seguente. Si noti che la correzione occhi rossi potrebbe non produrre sempre i risultati attesi e che, in rari casi, potrebbe essere applicata a porzioni di immagine non colpite dall'effetto occhi rossi; controllate accuratamente l'anteprima prima di procedere.



Per	Usare	Descrizione
Ingrandire l'immagine		Premete il pulsante  per ingrandire o il pulsante  per rimpicciolire. Quando una foto è ingrandita, potete utilizzare il multi-selettore per visualizzare le aree dell'immagine non visibili nel monitor. Per scorrere rapidamente ad altre aree del fotogramma, tenete premuto il multi-selettore. La finestra di navigazione viene visualizzata quando si premono i pulsanti dello zoom o il multi-selettore; l'area attualmente visibile nel monitor è indicata da un bordo giallo.
Ridurre l'immagine		
Visualizzare altre aree della foto		
Annullare lo zoom		
Creare una copia		Se la fotocamera rileva l'effetto occhi rossi nella fotografia selezionata, ne creerà una copia in cui tale effetto viene ridotto. Se la fotocamera non è in grado di rilevare l'effetto occhi rossi, non verrà creata alcuna copia.



## Rifila

Pulsante MENU → Menu di ritocco

Consente di creare una copia ritagliata della foto selezionata. La fotografia selezionata viene visualizzata con il ritaglio selezionato mostrato in giallo; create una copia ritagliata come descritto nella tabella seguente.



Per	Usare	Descrizione
Aumentare la dimensione del ritaglio		Premete il pulsante  per aumentare la dimensione del ritaglio.
Ridurre la dimensione del ritaglio		Premete il pulsante  per ridurre la dimensione del ritaglio.
Modificare le proporzioni del ritaglio		Ruotate la ghiera di comando per selezionare una delle proporzioni: 3 : 2, 4 : 3, 5 : 4, 1 : 1, e 16 : 9.
Spostare il ritaglio		Utilizzate il multi-selettore per spostare il ritaglio in un'altra area dell'immagine.
Creare una copia		Salvate il ritaglio corrente come file separato.

### Rifila: qualità e dimensione immagine

Le copie create da foto NEF (RAW) o NEF (RAW) + JPEG hanno una qualità di immagine JPEG Fine ( 47); le copie ritagliate create da foto JPEG hanno la stessa qualità di immagine dell'originale. Le dimensioni della copia variano in base alla dimensione del ritaglio e alle proporzioni ed appaiono nell'angolo in alto a sinistra nella schermata di ritaglio.



### Visualizzazione delle copie tagliate

Lo zoom in riproduzione può non essere disponibile quando sono visualizzate copie tagliate.

## Monocromatico

Pulsante MENU → Menu di ritocco

Copiare le fotografie in **Bianco e nero**, **Seppia**, o **Viraggio ciano** (blu e bianco monocromatico).



Selezionando **Seppia** o **Viraggio ciano** viene visualizzata un'anteprima dell'immagine selezionata; premete per aumentare la saturazione del colore, per ridurla. Premete per creare una copia monocromatica.

Per aumentare la saturazione



Per diminuire la saturazione

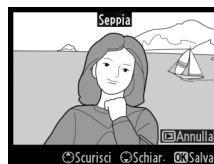

Scegliete fra i seguenti effetti filtro. Dopo aver impostato gli effetti filtro come descritto più avanti, premete per copiare la fotografia.

Opzione	Descrizione
<b>Skylight</b>	Consente di creare un effetto analogo a quello ottenuto utilizzando un filtro skylight, riducendo il blu della fotografia. L'effetto del filtro può essere visualizzato in anteprima nel monitor, come mostrato a destra.
<b>Filtro caldo</b>	Consente di creare un effetto analogo a quello ottenuto utilizzando un filtro a toni caldi, donando alla copia un tocco di rosso "caldo". L'effetto può essere visualizzato in anteprima sul monitor.
<b>Satura rosso</b>	Consente di intensificare i rossi ( <b>Satura rosso</b> ), i verdi ( <b>Satura verde</b> ) o i blu ( <b>Satura blu</b> ). Premete ▲ per aumentare l'effetto, ▼ per diminuirlo.
<b>Satura verde</b>	
<b>Satura blu</b>	
<b>Cross-screen</b>	<p>Consente di aggiungere effetti starburst alle sorgenti di luce.</p> <ul style="list-style-type: none"> <li>• <b>Numero di punti:</b> consente di scegliere tra quattro, sei o otto.</li> <li>• <b>Entità del filtro:</b> consente di scegliere la luminosità delle sorgenti di luce interessate.</li> <li>• <b>Angolo del filtro:</b> consente di scegliere l'angolazione dei punti.</li> <li>• <b>Entità dei punti:</b> consente di scegliere la lunghezza dei punti.</li> <li>• <b>Conferma:</b> viene visualizzata un'anteprima degli effetti del filtro come mostrato a destra. Premete  per visualizzare un'anteprima della copia a pieno formato.</li> <li>• <b>Salva:</b> consente di creare una copia ritoccata.</li> </ul>
<b>Flou</b>	Consente di aggiungere un effetto filtro leggero. Premete ▲ o ▼ per scegliere l'intensità del filtro.

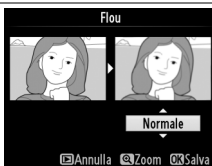
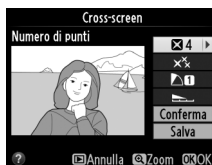
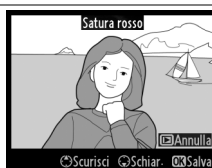
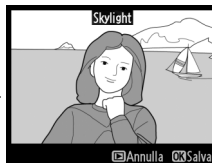

## Bilanciamento colore

Pulsante MENU → Menu di ritocco

Utilizzate il multi-selettore per creare una copia con il bilanciamento colore modificato come mostrato di seguito. L'effetto viene visualizzato sul monitor, insieme agli istogrammi del rosso, del verde e del blu (□ 125), che mostrano la distribuzione delle tonalità nella copia.

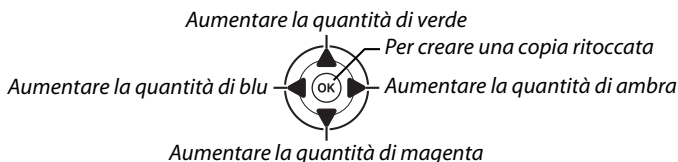
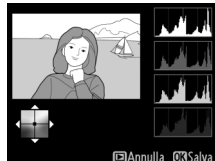

## Zoom

Per ingrandire l'immagine visualizzata sul monitor, premete il pulsante . L'istogramma sarà aggiornato per mostrare i dati relativi solo alla parte dell'immagine visualizzata sul monitor. Mentre l'immagine viene ingrandita, premete il pulsante (≡) per commutare dal bilanciamento colore allo zoom e viceversa. Quando viene selezionato lo zoom, è possibile ingrandire e ridurre l'immagine con i pulsanti e e scorrere la foto con il multi-selettore.



## Sovrapposizione immagini

Pulsante MENU → Menu di ritocco

La sovrapposizione immagini combina due fotografie esistenti NEF (RAW) per creare una sola immagine che viene salvata separatamente rispetto agli originali; il risultato, che utilizza i dati RAW del sensore immagini della fotocamera, è notevolmente migliore delle sovrapposizioni create in un'applicazione di gestione immagini. La nuova immagine viene salvata con le attuali impostazioni di dimensione e qualità dell'immagine; prima di creare una sovrapposizione, impostare la qualità e la dimensione dell'immagine (□ 47, 49; sono disponibili tutte le opzioni). Per creare una copia NEF (RAW), scegliete una qualità di immagine **NEF (RAW)**.

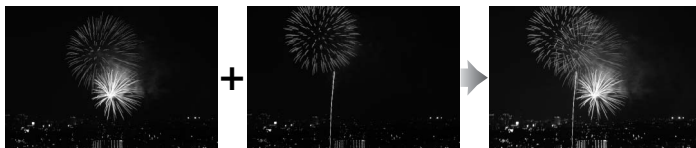



### 1 Selezionate **Sovrapposizione immagini**.

Evidenziate **Sovrapposizione immagini** nel menu di ritocco e premete . Verrà visualizzata la finestra di dialogo mostrata a destra, con evidenziato **Foto 1**; premete per visualizzare un elenco delle immagini NEF (RAW) create con la fotocamera.



## 2 Selezionate la prima immagine.



Utilizzare il multi-selettore per evidenziare la prima fotografia nella sovrapposizione. Mantenete premuto il pulsante  per visualizzare l'immagine evidenziata a pieno formato. Premete  per selezionare la foto evidenziata e ritornare alla schermata di anteprima.



## 3 Selezionate la seconda immagine.







L'immagine selezionata verrà visualizzata come **Foto 1**. Evidenziate **Foto 2** e premete , quindi selezionate la seconda foto come descritto nel passaggio 2.

## 4 Regolate il guadagno.

Evidenziate **Foto 1** o **Foto 2** e ottimizzate l'esposizione per la sovrapposizione premendo  o  per selezionare il guadagno dai valori compresi tra 0,1 e 2,0. Ripetete la procedura per la seconda immagine. Il valore predefinito è 1,0; selezionate 0,5 per dimezzare il guadagno o 2,0 per raddoppiarlo. Gli effetti del guadagno sono visibili nella colonna **Antepr.**



## 5 Visualizzate la sovrapposizione in anteprima.

Premete  o  per posizionare il cursore nella colonna **Antepr.**, quindi premete  o  per evidenziare **Sovr.** Premete  per visualizzare in anteprima la sovrapposizione come mostrato a destra (per salvare la sovrapposizione senza visualizzare l'anteprima, selezionate **Salva**). Premete  per tornare al passaggio 4 e selezionare nuove foto o regolare il guadagno.



## 6 Salvate la sovrapposizione.

Premete  mentre è visualizzata l'anteprima per salvare la sovrapposizione. Dopo la creazione di un'immagine sovrapposta, l'immagine ottenuta sarà visualizzata a pieno formato sul monitor.



### **Sovrapposizione immagini**

Le immagini ottenute con la funzione di sovrapposizione presentano le stesse informazioni (inclusi data di registrazione, misurazione esposimetrica, tempo di posa, diaframma, modo di ripresa, compensazione dell'esposizione, lunghezza focale e orientamento dell'immagine) e gli stessi valori di bilanciamento del bianco e Picture Control della fotografia selezionata come **Foto 1**.



Consente di creare copie in formato JPEG di immagini NEF (RAW).

## 1 Selezionate Elaborazione NEF (RAW).

Evidenziate **Elaborazione NEF (RAW)** nel menu di ritocco e premete per visualizzare una finestra di dialogo per la selezione delle immagini nella quale sono elencate solo le foto NEF (RAW) create con la fotocamera.



## 2 Selezionate una fotografia.

Evidenziate una fotografia (mantenete premuto il pulsante per visualizzare l'immagine evidenziata a pieno formato). Premete per selezionare la foto evidenziata e procedere al passaggio successivo.



## 3 Regolate le impostazioni di Elaborazione NEF (RAW).

Regolate le impostazioni elencate qui di seguito. Spazio colore ( 153) viene impostato al valore attualmente selezionato nel modo di ripresa. Si noti che il bilanciamento del bianco non è disponibile per immagini create con esposizione multipla o sovrapposizione immagini, e che la compensazione dell'esposizione può essere impostata solo a valori compresi fra -2 e +2 EV.



- Qualità immagine ( 47)
- Dimensione dell'immagine ( 49)
- Bilanciamento del bianco ( 81)
- Compensazione dell'esposizione ( 70)
- Picture Control ( 91)
- NR su ISO elevati ( 154)
- D-Lighting ( 178)

## 4 Copiate l'immagine.

Evidenziate **EXE** e premete per creare una copia JPEG della fotografia selezionata. L'immagine risultante sarà visualizzata a pieno formato sul monitor. Per uscire senza copiare la fotografia, premete il pulsante MENU.



Per creare copie ridotte delle foto selezionate.

## 1 Selezionate Ridimensiona.

Per ridimensionare le immagini selezionate, premete **MENU** per visualizzare i menu e selezionate **Ridimensiona** nel menu di ritocco.



## 2 Scegliete una dimensione.

Evidenziate **Scegli dimensione** e premete ►.





Verranno visualizzate le opzioni mostrate a destra; evidenziate un'opzione e premete **OK**.



## 3 Scegliete le immagini.

Evidenziate **Seleziona foto** e premete ►.



Evidenziate foto utilizzando il multi-selettore e premete il pulsante  per selezionare o deselezionare (per visualizzare l'immagine evidenziata a pieno schermo, tenete premuto il pulsante ). Le immagini selezionate sono contrassegnate da un'icona . Premete **OK** quando la selezione è completa.



## 4 Salvate le copie ridimensionate.

Viene visualizzata una finestra di dialogo di conferma. Evidenziate **Sì** e premete **OK** per salvare le copie ridimensionate.



### **Visualizzare le copie ridimensionate**

Lo zoom in riproduzione potrebbe non essere disponibile quando le copie ridimensionate sono visualizzate.

### **Qualità immagine**

Le copie create da foto NEF (RAW) o NEF (RAW) + JPEG presentano una qualità di immagine (☐ 47) JPEG Fine; le copie create da foto JPEG presentano la stessa qualità di immagine dell'originale.

## Ritocco rapido

Pulsante MENU →  Menu di ritocco

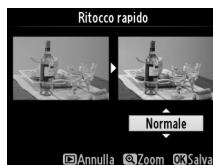

Create delle copie con saturazione e contrasto elevati. D-Lighting è applicato come richiesto per illuminare soggetti scuri o in controluce.

Premete ▲ o ▼ per scegliere la quantità di miglioramento. L'effetto può essere visualizzato in anteprima sulla schermata di modifica. Premete  per copiare la fotografia.



## Raddrizzamento

Pulsante MENU →  Menu di ritocco



Per creare una copia raddrizzata dell'immagine selezionata. Premete ► per ruotare l'immagine in senso orario fino a cinque gradi, in incrementi di circa 0,25 gradi, ◀ per ruotarla in senso antiorario (l'effetto può essere visualizzato in anteprima nella schermata di modifica; si noti che i bordi dell'immagine saranno tagliati per creare una copia squadrata). Premete  per copiare la fotografia, o premete  per tornare alla visione play senza creare una copia.



## Controllo distorsione

Pulsante MENU →  Menu di ritocco

Per creare copie con distorsione periferica ridotta. Selezionate **Auto** se desiderate che la fotocamera corregga automaticamente la distorsione e poi affinate l'immagine utilizzando il multi-selettore, oppure selezionate **Manuale** per ridurre manualmente la distorsione (si noti che **Auto** non è disponibile per le foto scattate utilizzando Controllo distorsione auto; vedere pagina 153).

Premete ► per ridurre la distorsione a barilotto, ◀ per ridurre la distorsione a cuscinetto (l'effetto può essere visualizzato in anteprima nella schermata di modifica; si noti che quantità maggiori di controllo della distorsione risultano in quantità maggiori di bordi ritagliati). Premete  per copiare la fotografia, o premete  per tornare alla visione play senza creare una copia.

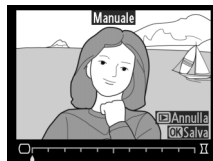

### **Auto**

**Auto** è usato solamente per le foto scattate con obiettivi di tipo G e D (esclusi PC, fisheye e certi altri obiettivi). I risultati non sono garantiti se vengono utilizzati altri obiettivi.



## Fisheye

Pulsante MENU →  Menu di ritocco

Per creare copie che sembrano scattate con un obiettivo fisheye. Premete ► per aumentare l'effetto (ciò aumenta anche la quantità di immagine che verrà tagliata ai bordi dell'immagine), ◀ per ridurlo. L'effetto può essere visualizzato in anteprima nella schermata di modifica. Premete OK per copiare la fotografia, o premete ► per tornare alla visione play senza creare una copia.

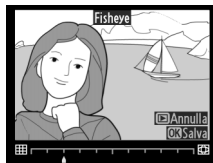

## Disegna contorno

Pulsante MENU →  Menu di ritocco

Per creare una copia contorno di una foto da utilizzare come base per un dipinto. L'effetto può essere visualizzato in anteprima nella schermata di modifica. Premete OK per copiare la fotografia.

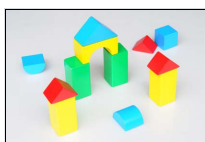

Prima

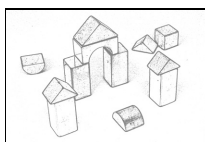

Dopo





## Bozzetto a colori

Pulsante MENU →  Menu di ritocco

Per creare una copia di una foto che assomigli ad un bozzetto fatto con matite colorate. Premete ▲ o ▼ per evidenziare **Saturazione** o **Contorni** e premete ◀ o ► per modificare. La saturazione può essere aumentata per rendere i colori più saturi, o diminuita per un effetto monocromatico, slavato, mentre i contorni possono essere resi più spessi o più sottili. I contorni più spessi rendono i colori più saturi. L'effetto può essere visualizzato in anteprima nella schermata di modifica. Premete OK per copiare la fotografia, o premete ► per tornare alla visione play senza creare una copia.



Per creare copie che riducono gli effetti della prospettiva che si ottengono scattando foto dalla base di un oggetto alto. Usate il multi-selettore per regolare la prospettiva (si noti che quantità maggiori di distorsione prospettica risulteranno in quantità maggiori di bordi tagliati delle immagini). L'effetto può essere visualizzato in anteprima nella schermata di modifica. Premete  per copiare la fotografia, o premete  per tornare alla visione play senza creare una copia.



*Prima*













*Dopo*



## Effetto miniatura

Pulsante MENU →  Menu di ritocco

Per creare una copia che sembri essere la foto di un diorama. Funziona al meglio con foto scattate da un punto di alto vantaggio.

Per	Premere	Descrizione
Scegliete l'orientamento		Premete  per scegliere l'orientamento dell'area messa a fuoco.
Scegliete la posizione		Se la foto viene visualizzata orizzontalmente, premete ▲ o ▼ per posizionare l'immagine in modo che mostri l'area da copiare che sarà messa a fuoco.
		Se la foto viene visualizzata verticalmente (  172), premete ◀ o ▶ per posizionare l'immagine in modo che mostri l'area da copiare che sarà messa a fuoco.
Scegliete una dimensione		Se l'area dell'effetto è orientata in orizzontale, premete ◀ o ▶ per scegliere l'altezza.
		Se l'area dell'effetto è orientata in verticale, premete ▲ o ▼ per scegliere la larghezza.
Anteprima copia		Anteprima copia.
Annulla		Uscire dalla riproduzione a pieno formato senza creare una copia.
Creare una copia		Creare una copia.

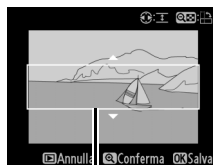

Area a fuoco

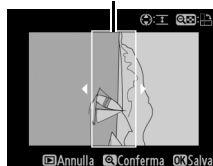



Create una copia in cui solo le tinte selezionate appaiono a colori.

## 1 Selezionate **Selezione colore**.

Evidenziate **Selezione colore** nel menu di ritocco e premete ► per visualizzare una finestra di dialogo per la selezione dell'immagine.





## 2 Selezionate una fotografia.

Evidenziate una fotografia (per visualizzare la fotografia evidenziata a pieno formato, mantenete premuto il pulsante ) . Premete  per selezionare la foto evidenziata e procedere al passaggio successivo.



## 3 Selezionate un colore.

Utilizzate il multi-selettore per posizionare il cursore su un oggetto e premete  (AF-L) per selezionare il colore dell'oggetto che rimarrà nell'immagine finale (la fotocamera potrebbe avere difficoltà nel rilevamento di colori non saturi; scegliete un colore saturo). Per ingrandire un'immagine e consentire una selezione più precisa del colore, premete  . Premete  per ridurre l'immagine.

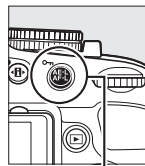

Pulsante  (AF-L)

Colore selezionato



## 4 Evidenziate il campo colore.

Ruotate la ghiera di comando per evidenziare il campo del colore selezionato.



Campo colore





## 5 Scegliete il campo colore.

Premete ▲ o ▼ per aumentare o ridurre il campo di tinte simili che saranno incluse nella fotografia o nel filmato finale. Scegliete da valori compresi fra 1 e 7; si noti che i valori più alti potrebbero includere sfumature di altri colori. L'effetto può essere visualizzato in anteprima nella schermata di modifica.



## 6 Selezionate colori aggiuntivi.

Per selezionare colori aggiuntivi, ruotate la ghiera di comando per evidenziare un'altra delle tre caselle di colore in alto sullo schermo e ripetete i passaggi 3-5 per selezionare un altro colore. Ripetete la procedura anche per il terzo colore se lo desiderate.

Per deselezionare il colore evidenziato, premete , o tenete premuto  per rimuovere tutti i colori.



## 7 Salvate la copia modificata.

Premete  per copiare la fotografia.







## Confronto affiancato

Per confrontare copie ritoccate e foto originali. Questa opzione è disponibile solamente se il pulsante  viene premuto per visualizzare il menu di ritocco quando una copia o un originale vengono visionati a pieno formato.

### 1 Selezionate un'immagine.

Nella riproduzione a pieno formato, selezionate una copia ritoccata (riconoscibile dall'icona ) o una fotografia che è stata ritoccata e premete .











### 2 Selezionate Confronto affiancato.

Evidenziate **Confronto affiancato** nel menu di ritocco e premete .



### 3 Confrontate la copia con l'originale.

La foto originale è visualizzata a sinistra, mentre la copia ritoccata a destra, con le opzioni utilizzate per creare la copia elencate nella parte superiore del display. Premete  o  per passare dalla foto originale alla copia ritoccata e viceversa. Mantenete premuto il pulsante  per visualizzare l'immagine evidenziata a pieno formato. Se la copia è stata creata da due immagini utilizzando

**Sovrapposizione immagini**, premete  o  per visualizzare l'altra immagine originale. Se esistono più copie dell'attuale immagine originale, premete  o  per visualizzare le altre copie. Per tornare al modo di riproduzione, premete il pulsante  o premete  per tornare alla visione play con la visualizzazione dell'immagine evidenziata.

*Opzioni utilizzate per creare la copia*





Foto originale      Copia ritoccata

#### **Confronti affiancati**

L'immagine originale non sarà visualizzata se la copia è stata creata da una fotografia già cancellata o protetta quando ne è stata eseguita la copia ( 132).

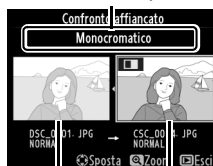

# Impostazioni recenti / Mio Menu

Per visualizzare il menu Impostazioni recenti, premete **MENU** e selezionate la scheda  (impostazioni recenti).

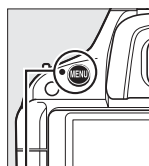

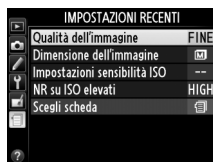
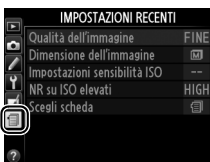

Pulsante MENU



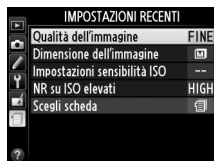

Il menu Impostazioni recenti elenca le venti impostazioni più usate di recente insieme alle voci più usate di recente. Premete **▲** o **▼** per evidenziare un'opzione e premete **▶** per confermare la selezione.



## Rimozione di voci dal menu Impostazioni recenti

Per rimuovere una voce dal menu delle impostazioni recenti, evidenziala e premete il pulsante . Viene visualizzata una finestra di dialogo di conferma; premete ancora  per cancellare la voce selezionata.

## Mio Menu

Per accedere a un menu personalizzato composto da un massimo di venti opzioni selezionate dai menu di visione play, ripresa, personalizzazioni e Impostazioni, selezionate  **Mio Menu** per  **Impostazioni recenti** > **Scegli scheda**.

### 1 Selezionate **Scegli scheda**.

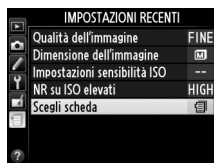

Nel menu Impostazioni recenti () evidenziate **Scegli scheda** e premete **▶**.

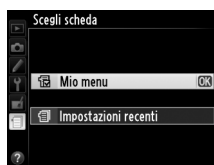

### 2 Selezionate **Mio Menu**.

Evidenziate  **Mio Menu** e premete **OK**. Il nome del menu cambia da "IMPOSTAZIONI RECENTI" a "MIO MENU".



Per visualizzare nuovamente le impostazioni recenti, selezionate  **Impostazioni recenti** per  **Mio Menu** > **Scegli scheda**.

## ■ Aggiunta di opzioni al Mio Menu

### 1 Selezionate Aggiungi voci.

In Mio Menu (☰), evidenziate **Aggiungi voci** e premete ►.

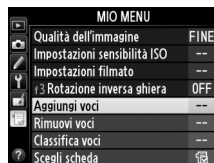

### 2 Selezionate un menu.

Evidenziate il nome del menu contenente l'opzione che desiderate aggiungere e premete ►.

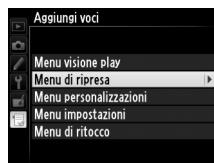

### 3 Selezionate una voce.

Evidenziate la voce desiderata nel menu e premete OK.

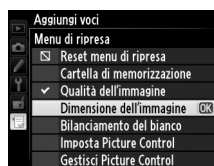

### 4 Posizionate la nuova voce.

Premete ▲ o ▼ per spostare la nuova voce in alto o in basso nel Mio Menu. Premete OK per aggiungere la nuova voce.

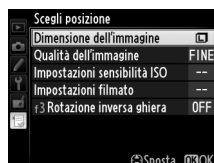

### 5 Aggiungete ulteriori voci.

Le voci attualmente visualizzate in Mio Menu sono indicate da un segno di spunta. Le voci indicate da un'icona ☒ non possono essere selezionate. Ripetete i passi da 1 a 4 per selezionare ulteriori voci.

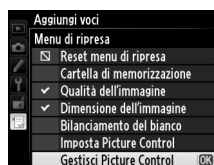

## ■ ■ Cancellate opzioni da Mio Menu

### 1 Selezionate **Rimuovi voci**.

In Mio Menu (☰), evidenziate **Rimuovi voci** e premete ►.

### 2 Selezionate voci.

Evidenziate le voci e premete ► per selezionare o deselezionare. Le voci selezionate sono indicate da un segno di spunta.

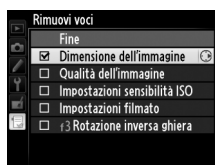

### 3 Selezionate **Fine**.

Evidenziate **Fine** e premete OK. Viene visualizzata una finestra di dialogo di conferma.

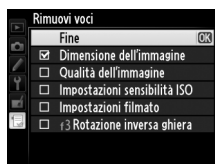

### 4 Cancellate le voci selezionate.

Premete OK per cancellare le voci selezionate.

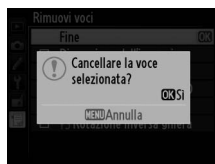

#### ✍ Cancellazione di voci da Mio Menu

Per cancellare la voce attualmente evidenziata, premete il pulsante ☰ in Mio Menu. Verrà visualizzata una finestra di dialogo di conferma; premete nuovamente ☰ per cancellare la voce selezionata da Mio Menu.

## ■ Riordinare le opzioni del Mio Menu

### 1 Selezionate **Classifica voci**.

In Mio Menu (☰), evidenziate **Classifica voci** e premete ►.

### 2 Selezionate una voce.

Evidenziate la voce che intendete spostare e premete OK.

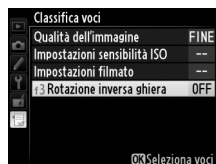

### 3 Posizionate la voce.

Premete ▲ o ▼ per spostare la voce in alto o in basso nel Mio Menu e premete OK. Ripetete i passi 2 e 3 per riposizionare ulteriori voci.

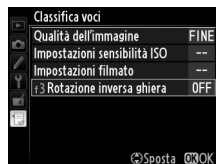

### 4 Tornate al Mio Menu.

Premete il pulsante MENU per tornare al Mio Menu.

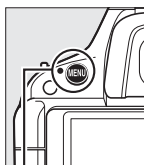

Pulsante MENU







# Note tecniche

Questo capitolo contiene informazioni su accessori compatibili, pulizia e conservazione della fotocamera e informazioni su cosa fare in caso di messaggi di errore o se si riscontrano problemi nell'utilizzo della fotocamera.

## Obiettivi compatibili

### Obiettivi CPU compatibili

La fotocamera supporta l'autofocus solo con obiettivi AF-S e AF-I CPU. Gli obiettivi AF-S hanno nomi che cominciano con **AF-S**, i nomi degli obiettivi AF-I cominciano con **AF-I**. L'autofocus non è supportato con altri obiettivi autofocus (AF). La tabella seguente elenca le caratteristiche disponibili con gli obiettivi compatibili nella fotografia tramite mirino:

Impostazione fotocamera  Obiettivo/accessorio	Messa a fuoco				Modo	Misurazione esposimetrica		
	AF	MF (con telemetro elettronico)	MF	M	Altri modi	□		⊞
						3D	Colore	⊞
AF-S, AF-I NIKKOR <sup>1</sup>	✓	✓	✓	✓	✓	—	—	✓ <sup>2</sup>
Altro tipo G o D AF NIKKOR <sup>1</sup>	—	✓	✓	✓	✓	✓	—	✓ <sup>2</sup>
Serie PC-E NIKKOR	—	✓ <sup>3</sup>	✓	✓ <sup>3</sup>	✓ <sup>3</sup>	✓ <sup>3</sup>	—	✓ <sup>2,3</sup>
PC Micro 85 mm f/2.8D <sup>4</sup>	—	✓ <sup>3</sup>	✓	✓	—	✓	—	✓ <sup>2,3</sup>
Moltiplicatore di focale AF-S/AF-I <sup>5</sup>	✓ <sup>6</sup>	✓ <sup>6</sup>	✓	✓	✓	✓	—	✓ <sup>2</sup>
Altri AF-NIKKOR (tranne gli obiettivi per F3AF)	—	✓ <sup>7</sup>	✓	✓	✓	—	✓	✓ <sup>2</sup>
AI-P NIKKOR	—	✓ <sup>8</sup>	✓	✓	✓	—	✓	✓ <sup>2</sup>

1 Utilizzate obiettivi AF-S o AF-I per ottenere il massimo dalla vostra fotocamera. Riduzione Vibrazioni (VR) supportata con obiettivi VR.

2 La misurazione Spot consente di misurare il punto AF selezionato (□ 68).

3 Non può essere utilizzato con decentramento o inclinazione.

4 Il sistema di misurazione esposimetrica e i sistemi di controllo flash della fotocamera potrebbero non funzionare come dovrebbero quando l'obiettivo viene decentrato e/o inclinato oppure quando si utilizza un'apertura di diaframma diversa da quella massima disponibile.

5 Obiettivo AF-S o AF-I richiesto.

6 Con apertura massima efficace di f/5.6 o più luminoso.

7 Quando gli obiettivi AF 80–200 mm f/2.8, AF 35–70 mm f/2.8, AF 28–85 mm f/3.5–4.5 (Nuovo) o AF 28–85 mm f/3.5–4.5 vengono ingranditi al massimo alla distanza minima di messa a fuoco, l'indicatore di messa a fuoco potrebbe apparire quando l'immagine sullo schermo smerigliato nel mirino non è a fuoco. Mettete a fuoco manualmente finché l'immagine nel mirino non è a fuoco.

8 Con apertura massima di f/5.6 o più luminoso.

#### ✓ Obiettivi IX NIKKOR

Non possono essere usati obiettivi IX NIKKOR.

#### ✍ Obiettivo numero f/

Il numero f/ specificato nei nomi obiettivi indica l'apertura massima dell'obiettivo.



## **Identificazione degli obiettivi CPU e di tipo G e D**

Gli obiettivi CPU sono identificati dalla presenza di contatti CPU, gli obiettivi di tipo G e D dalla presenza di una lettera sul barilotto. Gli obiettivi di tipo G non sono dotati di ghiera diaframma.

*Contatti CPU*

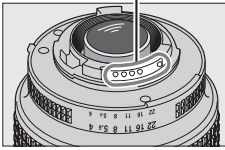

*Obiettivo CPU*

*Ghiera diaframma*

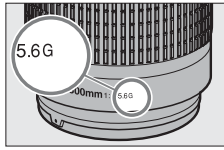

*Obiettivo tipo G*

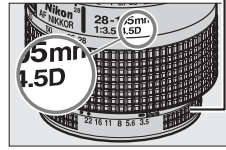



*Obiettivo tipo D*



## Obiettivi senza CPU compatibili

Gli obiettivi senza CPU possono essere usati solo quando la fotocamera è in modo **M**. Se si seleziona qualsiasi altro modo, si disattiva lo scatto. L'apertura del diaframma deve essere regolata manualmente attraverso la ghiera di apertura dell'obiettivo e il sistema di misurazione esposimetrica della fotocamera, il controllo flash i-TTL e altre funzioni che richiedono un obiettivo CPU non possono essere utilizzati. Alcuni obiettivi senza CPU non possono essere utilizzati; vedere "Accessori e obiettivi senza CPU non compatibili" qui di seguito.

Impostazione fotocamera	Messa a fuoco			Modo		Misurazione esposimetrica
	AF	MF (con telemetro elettronico)	MF	M	Altri modi	  
Obiettivo/accessorio						
Obiettivi NIKKOR AI, AI-modificati o obiettivi Nikon Serie E	—	✓ <sup>1</sup>	✓	✓ <sup>2</sup>	—	—
Medical-NIKKOR 120 mm f/4	—	✓	✓	✓ <sup>2,3</sup>	—	—
Reflex NIKKOR	—	—	✓	✓ <sup>2</sup>	—	—
PC NIKKOR	—	✓ <sup>4</sup>	✓	✓ <sup>2</sup>	—	—
Moltiplicatore di focale tipo AI	—	✓ <sup>5</sup>	✓	✓ <sup>2</sup>	—	—
Soffietto di estensione PB-6 <sup>6</sup>	—	✓ <sup>1</sup>	✓	✓ <sup>2</sup>	—	—
Anelli autoestensione (serie PK 11A, 12 o 13; PN-11)	—	✓ <sup>1</sup>	✓	✓ <sup>2</sup>	—	—

1 Con apertura massima di f/5.6 o più luminoso.

2 Non è possibile utilizzare l'indicatore di esposizione.

3 Può essere utilizzato a tempi di posa superiori al tempo sincro flash di uno o più incrementi.

4 Non può essere utilizzato con decentramento o inclinazione.

5 Con apertura massima efficace di f/5.6 o più luminoso.

6 Montate in orientamento verticale (può essere utilizzato in orientamento orizzontale una volta montato).

### Accessori e obiettivi senza CPU non compatibili

I seguenti accessori e obiettivi senza CPU non possono essere utilizzati con D5100:

- Moltiplicatore di focale AF TC-16AS
- Obiettivi di tipo non AI
- Obiettivi che richiedono l'unità di messa a fuoco AU-1 (400 mm f/4.5, 600 mm f/5.6, 800 mm f/8, 1.200 mm f/11)
- Fisheye (6 mm f/5.6, 7,5 mm f/5.6, 8 mm f/8, OP 10 mm f/5.6)
- 2,1 cm f/4
- Anello di estensione K2
- 180–600 mm f/8 ED (numeri di serie 174041–174180)
- 360–1.200 mm f/11 ED (numeri di serie 174031–174127)
- 200–600 mm f/9.5 (numeri di serie 280001–300490)
- Obiettivi AF per F3AF (AF 80 mm f/2.8, AF 200 mm f/3.5 ED, moltiplicatore di focale AF TC-16)
- PC 28 mm f/4 (numeri di serie 180900 o precedenti)
- PC 35 mm f/2.8 (numeri di serie 851001–906200)
- PC 35 mm f/3.5 (tipo vecchio)
- Reflex 1.000 mm f/6.3 (tipo vecchio)
- Reflex 1.000 mm f/11 (numeri di serie 142361–143000)
- Reflex 2.000 mm f/11 (numeri di serie 200111–200310)



## **Flash incorporato**

Il flash integrato può essere usato con obiettivi con lunghezze focali di 18–300 mm, sebbene in alcuni casi il flash potrebbe essere insufficiente per illuminare interamente il soggetto a determinate distanze o lunghezze focali, a causa di ombre dovute all'obiettivo, mentre gli obiettivi che bloccano la visuale del soggetto da parte dell'illuminatore di riduzione occhi rossi potrebbero interferire con la riduzione occhi rossi. Rimuovere i paraluce per evitare ombre. Il flash ha una gamma minima di 0,6 m e non può essere utilizzato nella gamma macro di obiettivi zoom macro. Il flash può non essere in grado di illuminare l'intero soggetto con i seguenti obiettivi a distanze minori di quelle specificate di seguito:

Obiettivo	Posizione dello zoom	Distanza minima senza vignettatura
AF-S DX NIKKOR 10–24 mm f/3.5-4.5G ED	24 mm	2,5 m
AF-S DX Zoom-Nikkor 12–24 mm f/4G IF-ED	24 mm	1,0 m
AF-S NIKKOR 16–35 mm f/4G ED VR	35 mm	1,5 m
AF-S DX NIKKOR 16–85 mm f/3.5-5.6G ED VR	24–85 mm	Nessuna vignettatura
AF-S Zoom-Nikkor 17–35 mm f/2.8D IF-ED	28 mm	1,0 m
	35 mm	Nessuna vignettatura
AF-S DX Zoom-Nikkor 17–55 mm f/2.8G IF-ED	28 mm	1,5 m
	35 mm	1,0 m
	45–55 mm	Nessuna vignettatura
AF Zoom-Nikkor 18–35 mm f/3.5-4.5D IF-ED	24 mm	1,0 m
	28–35 mm	Nessuna vignettatura
AF-S DX Zoom-Nikkor 18–70 mm f/3.5-4.5G IF-ED	18 mm	1,0 m
	24–70 mm	Nessuna vignettatura
AF-S DX NIKKOR 18–105 mm f/3.5-5.6G ED VR	18 mm	3,0 m
	24 mm	1,0 m
	18 mm	2,0 m
AF-S DX Zoom-Nikkor 18–135 mm f/3.5-5.6G IF-ED	24–135 mm	Nessuna vignettatura
	24 mm	1,0 m
AF-S DX VR Zoom-Nikkor 18–200 mm f/3.5-5.6G IF-ED, AF-S DX NIKKOR 18–200 mm f/3.5-5.6G ED VR II	35–200 mm	Nessuna vignettatura
	24 mm	2,5 m
AF Zoom-Nikkor 20–35 mm f/2.8D IF	28 mm	1,0 m
	35 mm	Nessuna vignettatura
	24 mm	1,0 m
AF-S NIKKOR 24 mm f/1.4G ED	24 mm	1,0 m
AF-S NIKKOR 24–70 mm f/2.8G ED	35 mm	1,5 m
	50–70 mm	Nessuna vignettatura
AF-S VR Zoom-Nikkor 24–120 mm f/3.5-5.6G IF-ED	24 mm	1,0 m
	28–120 mm	Nessuna vignettatura
AF-S NIKKOR 24–120 mm f/4G ED VR	24 mm	1,5 m
AF-S Zoom-Nikkor 28–70 mm f/2.8D IF-ED	35 mm	1,5 m
	50–70 mm	Nessuna vignettatura
AF-S NIKKOR 28–300 mm f/3.5-5.6G ED VR	28 mm	1,5 m
	35 mm	1,0 m

Obiettivo	Posizione dello zoom	Distanza minima senza vignettatura
AF-S VR Zoom-Nikkor 200–400 mm f/4G IF-ED	250 mm	2,5 m
	350 mm	2,0 m
AF-S NIKKOR 200–400 mm f/4G ED VR II	200 mm	5,0 m
	250 mm	3,0 m
	300 mm	2,5 m
	350–400 mm	Nessuna vignettatura
PC-E NIKKOR 24 mm f/3.5D ED*	24 mm	3,0 m

\* Quando non è decentrato o inclinato.

Quando utilizzato con AF-S NIKKOR 14–24 mm f/2.8G ED, il flash non è in grado di illuminare completamente il soggetto a tutte le distanze.

### ☑ **Illuminatore ausiliario AF**

L'illuminazione ausiliaria AF non è disponibile con i seguenti obiettivi:

- AF-S NIKKOR 14–24 mm f/2.8G ED
- AF-S NIKKOR 28–300 mm f/3.5-5.6G ED VR
- AF-S DX NIKKOR 55–300 mm f/4.5-5.6G ED VR
- AF-S VR Zoom-Nikkor 70–200 mm f/2.8G IF-ED
- AF-S NIKKOR 70–200 mm f/2.8G ED VR II
- AF-S Zoom-Nikkor 80–200 mm f/2.8D IF-ED
- AF-S VR Nikkor 200 mm f/2G IF-ED
- AF-S NIKKOR 200 mm f/2G ED VR II
- AF-S VR Zoom-Nikkor 200–400 mm f/4G IF-ED
- AF-S NIKKOR 200–400 mm f/4G ED VR II

A distanze inferiori a 1 m, i seguenti obiettivi possono bloccare l'illuminatore ausiliario AF e interferire con l'autofocus quando l'illuminazione è scarsa:

- AF-S NIKKOR 16–35 mm f/4G ED VR
- AF-S Zoom-Nikkor 17–35 mm f/2.8D IF-ED
- AF-S DX Zoom-Nikkor 17–55 mm f/2.8G IF-ED
- AF-S DX NIKKOR 18–105 mm f/3.5-5.6G ED VR
- AF-S DX VR Zoom-Nikkor 18–200 mm f/3.5-5.6G IF-ED
- AF-S DX NIKKOR 18–200 mm f/3.5-5.6G ED VR II
- AF-S NIKKOR 24–70 mm f/2.8G ED
- AF-S VR Zoom-Nikkor 24–120 mm f/3.5-5.6G IF-ED
- AF-S NIKKOR 24–120 mm f/4G ED VR
- AF-S Zoom-Nikkor 28–70 mm f/2.8D IF-ED
- AF-S NIKKOR 35 mm f/1.4G
- AF-S NIKKOR 85 mm f/1.4G
- AF-S VR Micro-Nikkor 105 mm f/2.8G IF-ED

### 📐 **Calcolo dell'angolo di campo**

La dimensione dell'area esposta da una fotocamera da 35 mm è  $36 \times 24$  mm. La dimensione dell'area esposta dalla D5100, invece, è circa  $23,6 \times 15,6$  mm, dunque l'angolo di campo di una fotocamera 35 mm è circa 1,5 volte quello della D5100. La lunghezza focale approssimativa degli obiettivi per la D5100 in formato 35 mm può essere calcolata moltiplicando la lunghezza focale dell'obiettivo per circa 1,5.

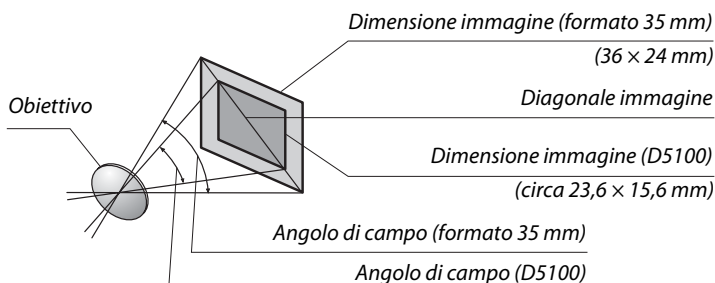

# Flash esterni opzionali (lampeggiatori)

La fotocamera supporta il sistema Nikon Creative Lighting System (CLS) e può essere usata con unità flash compatibili con CLS. Flash esterni opzionali possono essere montati direttamente alla slitta accessori della fotocamera, come descritto di seguito. La slitta accessori è dotata di un blocco di sicurezza per le unità flash dotate di perno di bloccaggio, come i modelli SB-900, SB-800, SB-700, SB-600 e SB-400.

## 1 Rimuovete il copri slitta accessori.

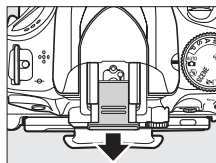

## 2 Montate l'unità flash sulla slitta accessori.

Per dettagli si veda il manuale in dotazione con l'unità flash. Il flash incorporato non entra in funzione quando è collegato un flash esterno.

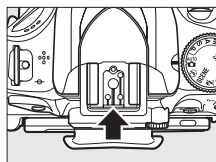

### L'adattatore sincro AS-15

Quando l'adattatore sincro AS-15 (acquistabile separatamente) è montato sulla slitta accessori della fotocamera, gli accessori per i flash possono essere collegati attraverso un terminale di sincronizzazione.

### Utilizzate esclusivamente accessori per i flash Nikon

Utilizzate esclusivamente unità flash Nikon. Voltaggi negativi o al di sopra di 250 V applicati alla slitta accessori possono non solo influire sul normale funzionamento, ma anche danneggiare i circuiti di sincronizzazione della fotocamera e del flash. Prima di utilizzare un'unità flash Nikon non elencata in questa sezione, contattate un Centro Assistenza Autorizzato Nikon per ulteriori informazioni.

# Sistema di illuminazione creativa Nikon (CLS)

Il sistema di illuminazione creativa (CLS) di Nikon offre una migliore comunicazione tra la fotocamera e le unità flash compatibili per un'eccellente fotografia con flash.

## ■ Unità flash compatibili con CLS

La fotocamera può essere utilizzata con le seguenti unità flash compatibili con CLS:

- **SB-900, SB-800, SB-700, SB-600, SB-400 e SB-R200:**

Unità flash		SB-900 <sup>1</sup>	SB-800	SB-700	SB-600	SB-400	SB-R200 <sup>2</sup>
N° guida, <sup>3</sup>	ISO 100	34	38	28	30	21	10
	ISO 200	48	53	39	42	30	14

1 Se al modello SB-900 viene applicato un filtro colorato quando è selezionato **AUTO** o  (flash) per il bilanciamento del bianco, il filtro verrà rilevato automaticamente dalla fotocamera e il bilanciamento del bianco sarà regolato in modo appropriato.

2 Comandato a distanza utilizzando l'unità flash opzionale SB-900, SB-800, SB-700 o l'unità di pilotaggio commander senza cavi SU-800.

3 m, 20°C, SB-900, SB-800, SB-700 e SB-600 ad una posizione di testa dello zoom di 35 mm; SB-900 e SB-700 con illuminazione standard.

- **L'unità di pilotaggio commander senza cavi SU-800:** quando è montata su una fotocamera compatibile con CLS, l'unità SU-800 può essere utilizzata come commander per unità flash remote SB-900, SB-800, SB-700, SB-600, o SB-R200 in tre gruppi al massimo. L'unità SU-800 non è munita di flash.



### Numero guida

Per calcolare il campo del flash a piena potenza, dividete il numero guida per il valore di apertura. Ad esempio, a ISO 100, l'unità SB-800 ha un numero guida di 38 m (posizione testa zoom 35 mm); il suo campo, ad un'apertura di f/5,6, è  $38 \div 5,6$  ovvero circa 6,8 metri. Per ogni aumento doppio della sensibilità ISO, moltiplicate il numero guida per la radice quadrata di 2 (circa 1,4).



Le seguenti funzioni sono disponibili con le unità flash compatibili con CLS:

Modo flash/funzionalità		Unità flash				Illuminazione avanzata senza cavi						
		SB-900	SB-800	SB-700	SB-600	SB-400	Master/commander			Remoto		
							SB-900	SB-800	SU-800 <sup>1</sup>	SB-900	SB-700	SB-R200
i-TTL	Fill flash con bilanciamento i-TTL per SLR digitali <sup>2</sup>	✓ <sup>3</sup>	✓ <sup>4</sup>	✓ <sup>3</sup>	✓ <sup>4</sup>	✓	✓	✓	✓	✓	✓	
AA	Auto aperture <sup>2</sup>	✓ <sup>5</sup>	—	—	—	✓ <sup>6</sup>	—	✓ <sup>6</sup>	✓ <sup>6</sup>	—	—	
A	Auto senza TTL	✓ <sup>5</sup>	—	—	—	✓ <sup>6</sup>	—	—	✓ <sup>6</sup>	—	—	
GN	Manuale con priorità alla distanza	✓	—	—	—	—	—	—	—	—	—	
M	Manuale	✓	✓	✓	✓ <sup>7</sup>	✓	—	✓	✓	✓	✓	
RPT	Flash a ripetizione	✓	✓	—	—	✓	✓	✓	✓	✓	—	
	Illuminatore AF per AF multi-area <sup>2</sup>	✓	—	✓	—	✓	—	✓	—	—	—	
	Comunicazione informazioni colore flash	✓	✓	✓	✓	✓	✓	—	—	—	—	
REAR	Sincro sulla seconda tendina	✓	✓	✓	✓	✓	✓	✓	✓	✓	✓	
	Riduzione occhi rossi	✓	✓	✓	✓	✓	✓	—	—	—	—	
	Parabola zoom motorizzata	✓	✓	✓	—	✓	✓	—	—	—	—	

1 Disponibile solo quando l'unità SU-800 è utilizzata per controllare altre unità flash. L'unità SU-800 non è munita di flash.

2 Obiettivo CPU richiesto.

3 Il flash i-TTL standard per SLR digitali viene utilizzato con la misurazione Spot o quando è selezionato con l'unità flash.

4 Il flash i-TTL standard per SLR digitali viene utilizzato con la misurazione Spot.

5 Selezionato con l'unità flash.

6 Auto aperture (AA) viene utilizzato indipendentemente dal modo selezionato con l'unità flash.

7 Può essere selezionato con la fotocamera.

## ■ ■ Altre unità flash

Le seguenti unità flash possono essere utilizzate nei modi auto non TTL e manuale.

Modo flash		Unità flash	SB-80DX, SB-28DX, SB-28, SB-26, SB-25, SB-24	SB-50DX <sup>1</sup>	SB-30, SB-27 <sup>2</sup> , SB-22S, SB-22, SB-20, SB-16B, SB-15	SB-23, SB-29 <sup>3</sup> , SB-21B <sup>3</sup> , SB-29S <sup>3</sup>
A	Auto senza TTL		✓	—	✓	—
M	Manuale		✓	✓	✓	✓
	Flash a ripetizione		✓	—	—	—
REAR	Sincro sulla seconda tendina <sup>4</sup>		✓	✓	✓	✓

1 Selezionate il modo P, S, A o M, abbassate il flash incorporato e utilizzate solamente l'unità flash opzionale.



2 Il modo flash è impostato automaticamente a TTL e lo scatto è disabilitato. Impostate l'unità flash a A (flash non TTL auto).

3 L'autofocus è disponibile solamente con obiettivi AF-S VR Micro-Nikkor 105 mm f/2.8G IF-ED e AF-S Micro NIKKOR 60 mm f/2.8G ED.

4 Disponibile quando la fotocamera è utilizzata per selezionare il modo flash.

## ✔ Note relative ai flash esterni opzionali

Fate riferimento al manuale del lampeggiatore per istruzioni dettagliate. Se l'unità flash supporta CLS, fate riferimento alla sezione sulle fotocamere SLR digitali compatibili con CLS. La D5100 non è inclusa nella categoria "SLR digitale" nei manuali dei flash SB-80DX, SB-28DX e SB-50DX.

Se un'unità flash opzionale è montata in modi di ripresa diversi da ,  e , il flash si attiva ad ogni scatto, anche nei modi in cui il flash incorporato non può essere utilizzato. Quando HDR è attivo, non è possibile utilizzare le unità flash esterne.

Il controllo flash i-TTL può essere usato con sensibilità ISO fra 100 e 6400. Con valori maggiori di 6400, non è possibile ottenere i risultati auspicati a determinate distanze o impostazioni dell'apertura. Se l'indicatore di flash pronto lampeggia per circa 3 secondi dopo lo scatto della foto, il flash è entrato in funzione a piena potenza e la fotografia potrebbe essere sottoesposta.

Quando viene usato un cavo di sincronizzazione 17, 28 o 29 della serie SC per fotografie con flash separato, potrebbe non essere possibile ottenere una corretta esposizione nel modo i-TTL.

Consigliamo di scegliere una misurazione Spot per selezionare il controllo flash i-TTL standard. Eseguite uno scatto di prova e visualizzate il risultato nel monitor.

In i-TTL, usate il pannello flash o il diffusore forniti con l'unità flash. Non usate altri pannelli, come pannelli diffusori, poiché essi potrebbero produrre un'esposizione scorretta.

Se i controlli sulle unità flash opzionali SB-900, SB-800, SB-700 o SB-600 oppure unità di pilotaggio commander senza cavi SU-800 sono utilizzate per impostare la compensazione del flash, comparirà  nella visualizzazione informazioni.

SB-900, SB-800, SB-700, SB-600 e SB-400 forniscono la riduzione occhi rossi. mentre SB-900, SB-800, SB-700, SB-600 e SU-800 forniscono l'illuminazione ausiliaria AF con le seguenti restrizioni:

- **SB-900:** l'illuminazione ausiliaria AF è disponibile per tutti i punti AF; con obiettivi 17–135 mm AF, tuttavia, l'autofocus è disponibile solo con i punti AF mostrati a destra.

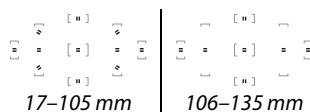

- **SB-800, SB-600 e SU-800:** con obiettivi 24–105 mm AF, l'illuminatore ausiliario AF è disponibile solamente con i punti AF mostrati a destra.

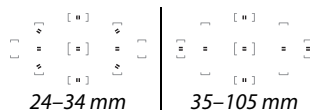

- **SB-700:** l'illuminatore ausiliario AF è disponibile per tutti i punti AF; con obiettivi AF 24–135 mm, tuttavia, l'autofocus è disponibile solo con i punti AF mostrati a destra.

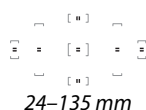

# Altri accessori

Alla data di pubblicazione di questo manuale, per la fotocamera D5100 sono disponibili gli accessori seguenti.

<b>Fonti di alimentazione</b>	<ul style="list-style-type: none"><li>• <b>Batteria ricaricabile Li-ion EN-EL14</b> (□ 14–15): batterie aggiuntive EN-EL14 sono acquistabili da rivenditori locali e Centri Assistenza Nikon Autorizzati.</li><li>• <b>Caricabatteria MH-24</b> (□ 14): per ricaricare batterie EN-EL14.</li><li>• <b>Connettore di alimentazione EP-5A, adattatore CA EH-5b</b>: questi accessori possono essere usati per alimentare la fotocamera per lunghi periodi di tempo (è inoltre possibile usare adattatori CA EH-5a e EH-5). Si richiede l'utilizzo di un connettore di alimentazione EP-5A per collegare la fotocamera agli adattatori EH-5b, EH-5a, o EH-5; vedere pagina 208 per i dettagli.</li></ul>
<b>Filtri</b>	<ul style="list-style-type: none"><li>• I filtri per le fotografie con effetti speciali possono interferire con la messa a fuoco automatica e con il telemetro elettronico.</li><li>• La fotocamera D5100 non può essere utilizzata con filtri polarizzatori lineari. Usate invece filtri polarizzatori circolari C-PL o C-PL II.</li><li>• Sono consigliati i filtri NC per proteggere l'obiettivo.</li><li>• Per prevenire la formazione di effetti ombra, non utilizzate filtri quando la luce sul soggetto inquadrato è troppo forte o quando si inquadra una sorgente di luce intensa.</li><li>• Si consiglia di utilizzare la misurazione ponderata centrale con filtri con fattori di esposizione (fattori filtro) superiori a <math>1\times</math> (Y44, Y48, Y52, O56, R60, X0, X1, C-PL, ND2S, ND4, ND4S, ND8, ND8S, ND400, A2, A12, B2, B8, B12). Per ulteriori dettagli, consultate il manuale di istruzioni del filtro.</li></ul>
<b>Accessori oculari mirino</b>	<ul style="list-style-type: none"><li>• <b>Lenti correttive oculari DK-20C</b>: le lenti sono disponibili con diottrie di <math>-5, -4, -3, -2, 0, +0,5, +1, +2, +3\text{ m}^{-1}</math> quando il controllo di regolazione diottrica della fotocamera è in posizione neutra (<math>-1\text{ m}^{-1}</math>). Usate lenti di correzione diottrica solo se la messa a fuoco desiderata non riesce ad essere ottenuta tramite il controllo incorporato di regolazione diottrica (da <math>-1,7</math> a <math>+0,7\text{ m}^{-1}</math>). Provate a utilizzare le lenti con regolazione diottrica prima dell'acquisto per assicurarvi di ottenere la messa a fuoco desiderata. Non è possibile utilizzare l'oculare in gomma con lenti di correzione diottrica.</li><li>• <b>Ingranditore DG-2</b>: l'ingranditore DG-2 ingrandisce la scena visualizzata al centro del mirino per una precisione maggiore durante la messa a fuoco. È necessario disporre di un adattatore oculare (acquistabile separatamente).</li><li>• <b>Adattatore oculare DK-22</b>: l'adattatore oculare DK-22 è utilizzato quando si monta l'ingranditore DG-2.</li><li>• <b>Mirino angolare DR-6</b>: il DR-6 viene montato sull'oculare del mirino ad angolo retto, consentendo di visualizzare l'immagine nel mirino ad angolo retto rispetto all'obiettivo (ad esempio, dall'alto quando la fotocamera si trova nella posizione di scatto orizzontale).</li></ul>
<b>Software</b>	<ul style="list-style-type: none"><li>• <b>Capture NX 2</b>: un pacchetto completo per la modifica di immagini che offre varie funzionalità, tra le quali la regolazione del bilanciamento del bianco e i punti di controllo colore.</li><li>• <b>Camera Control Pro 2</b>: consente di controllare la fotocamera in maniera remota da un computer e salvare le immagini direttamente sull'hard disk del computer.</li></ul> <p><b>Nota:</b> usate le versioni aggiornate del software Nikon. La maggior parte dei software Nikon dispongono di una funzione di aggiornamento automatico quando il computer è collegato a Internet. Per informazioni aggiornate sui sistemi operativi supportati, consultate i siti Web elencati a pagina xv.</p>
<b>Tappo corpo</b>	<p><b>Tappi corpo BF-1B e BF-1A</b>: il tappo corpo impedisce alla polvere di depositarsi sullo specchio, sullo schermo del mirino e sul filtro passa-basso quando non è inserito un obiettivo.</p>

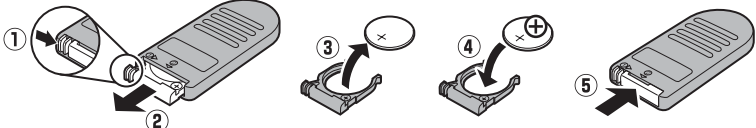
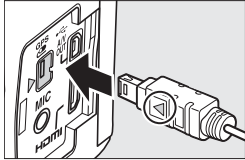

<b>Controlli remoti</b>	<p><b>Controllo remoto senza cavi ML-L3</b> (☐ 37): ML-L3 utilizza una batteria 3 V CR2025.</p>  <p>Mentre spingete il blocco del vano batteria verso destra (1), inserite un'unghia nella fessura ed aprite il vano batteria (2). Assicuratevi che la batteria sia inserita nella posizione corretta (4).</p>
<b>Microfoni</b>	<p><b>Microfono stereo ME-1</b> (☐ 109)</p>
<b>Accessori terminale accessori</b>	<p>La D5100 è munita di un terminale accessori per <b>cavi remoti MC-DC2</b> (☐ 66) e <b>unità GPS GP-1</b> (☐ 174), che si collegano con il segno ◀ sul connettore allineato a ▶ accanto al terminale accessori (vicino al copriconnettore quando il terminale non è in uso).</p> 

## Card di memoria approvate

Le seguenti card di memoria SD sono state testate ed approvate per l'uso con la D5100. Le card di classe 6 o con velocità di scrittura maggiori sono consigliate per la ripresa di filmati. La registrazione potrebbe terminare inaspettatamente quando vengono usate card con velocità di scrittura inferiori.

	Card di memoria SD	Card di memoria SDHC <sup>2</sup>	Card di memoria SDXC <sup>3</sup>
<b>SanDisk</b>	1 GB, 2 GB <sup>1</sup>	4 GB, 8 GB, 16 GB, 32 GB	64 GB
<b>Toshiba</b>			
<b>Panasonic</b>		4 GB, 6 GB, 8 GB, 12 GB, 16 GB, 24 GB, 32 GB	48 GB, 64 GB
<b>Lexar Media</b>		4 GB, 8 GB	—
<b>Platinum II</b>		4 GB, 8 GB, 16 GB, 32 GB	
<b>Professional</b>	4 GB, 8 GB, 16 GB, 32 GB		

1 Controllate che i lettori di card o gli altri dispositivi che utilizzerete per la card supportino le card da 2 GB.

2 Controllate che i lettori di card o gli altri dispositivi che utilizzerete per la card siano compatibili con SDHC. La fotocamera supporta UHS-1.

3 Controllate che i lettori di card o gli altri dispositivi che utilizzerete per la card siano compatibili con SDXC. La fotocamera supporta UHS-1.



Altre card non sono state testate. Per ulteriori informazioni sulle card sopra elencate, contattate il produttore delle card.

# Collegamento di un connettore di alimentazione e di un adattatore CA

Spegnete la fotocamera prima di collegare un connettore di alimentazione opzionale e l'adattatore CA.

## 1 Preparate la fotocamera.

Aprire il vano batteria (①) e i copriconnettori di alimentazione (②).

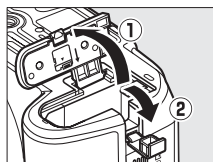

## 2 Inserite il connettore di alimentazione EP-5A.

Assicuratevi di inserire il connettore orientandolo come illustrato, usando il connettore per mantenere il blocco batteria arancione premuto da un lato. Il blocco ferma il connettore quando esso viene inserito completamente.

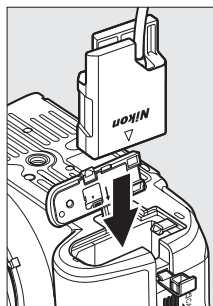

## 3 Chiudete il coperchio del vano batteria.

Ponete il cavo del connettore di alimentazione in modo che passi attraverso l'alloggiamento del connettore di alimentazione e chiudete il coperchio del vano batteria.

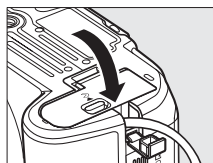

## 4 Collegate l'adattatore CA.

Collegate il cavo di alimentazione dell'adattatore CA alla presa CA sull'adattatore CA (③) ed il cavo di alimentazione EP-5A alla presa CC (④). Un'icona  viene visualizzata nel monitor quando la fotocamera viene alimentata tramite l'adattatore CA e il connettore di alimentazione.

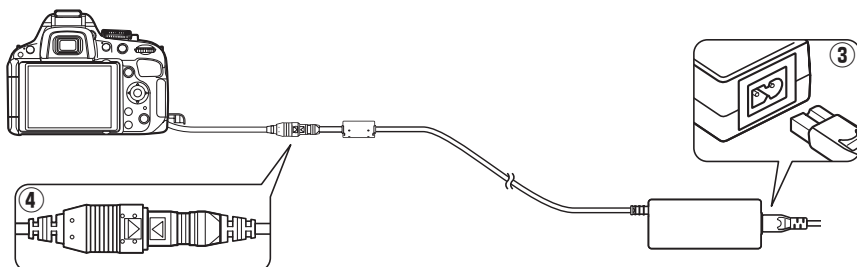

# Cura della fotocamera

## Conservazione

Quando la fotocamera non viene usata per un lungo periodo, rimuovete la batteria e conservatela in un luogo fresco e asciutto, con il copricontatti montato. Onde evitare la formazione di ossidi e muffe, conservate la fotocamera in un ambiente asciutto e ben ventilato. Non conservate la fotocamera in presenza di naftalina o canfora o in luoghi:

- poco ventilati o con livelli di umidità superiori al 60%
- vicini ad apparecchiature che creano forti campi elettromagnetici, come apparecchi TV e radio
- esposti a temperature superiori ai 50 °C o inferiori ai -10 °C

## Pulizia

<b>Corpo della fotocamera</b>	Utilizzate una pompetta per rimuovere la polvere e altri residui, quindi strofinate delicatamente con un panno morbido e asciutto. Dopo avere utilizzato la fotocamera in spiaggia o al mare, ripulitela dalla sabbia e dal sale con un panno leggermente imbevuto di acqua pulita, quindi asciugatela accuratamente. <b>Importante:</b> <i>polvere o altri materiali estranei all'interno della fotocamera possono causare danni non coperti dalla garanzia.</i>
<b>Obiettivo, specchio e mirino</b>	Questi elementi in vetro possono essere danneggiati facilmente. Rimuovete polvere e altri residui con una pompetta. Se utilizzate un nebulizzatore, reggetelo verticalmente per prevenire la fuoriuscita di liquidi. Per rimuovere le impronte digitali o altre macchie dall'obiettivo, applicate una piccola quantità di detergente per obiettivi su un panno morbido e pulite con cura l'obiettivo.
<b>Monitor</b>	Rimuovete polvere e altri residui con una pompetta. Quando rimuovete impronte digitali o altre macchie, pulite la superficie delicatamente con un panno morbido o una pelle di camoscio. Non esercitate pressione, poiché ciò potrebbe causare danni o malfunzionamenti.

*Non utilizzate alcol, diluenti o altri prodotti chimici volatili.*

### **Manutenzione della fotocamera e degli accessori**

La fotocamera è un apparecchio di precisione che richiede una manutenzione regolare. Nikon consiglia di rivolgersi al rivenditore presso cui è stato effettuato l'acquisto o a un centro assistenza autorizzato Nikon per un controllo della fotocamera ogni 1-2 anni e per una revisione ogni 3-5 anni (le operazioni di controllo e revisione sono a pagamento). Se la fotocamera viene utilizzata a livello professionale, è particolarmente importante sottoporla a controlli e revisioni frequenti. Durante il controllo e la revisione, è necessario fornire anche tutti gli eventuali accessori regolarmente utilizzati con la fotocamera, come gli obiettivi o i flash esterni opzionali.



# Filtro passa-basso

Il sensore di immagine che funziona da elemento dell'immagine della fotocamera è dotato di un filtro passa-basso per evitare l'effetto moiré. Se sospettate che sporco o polvere sul filtro stiano aparendo nelle foto, è possibile pulire il filtro usando l'opzione **Pulisci sensore di immagine** nel menu impostazioni. Il filtro può essere pulito in qualsiasi momento, usando l'opzione **Pulisci ora**, oppure la pulizia può essere effettuata automaticamente all'accensione o allo spegnimento della fotocamera.

## ■ "Pulisci ora"

### 1 Posizionate la base della fotocamera verso il basso.

La pulitura del sensore di immagine è più efficiente quando la base della fotocamera è posizionata verso il basso come mostrato a destra.

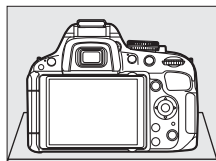

### 2 Visualizzate il menu **Pulisci sensore di immagine**.

Per visualizzare i menu, premete il pulsante **MENU**. Evidenziate **Pulisci sensore di immagine** nel menu impostazioni (☐ 167), quindi premete ►.



Pulsante MENU

### 3 Selezionate **Pulisci ora**.

Evidenziate **Pulisci ora** e premete **OK**.

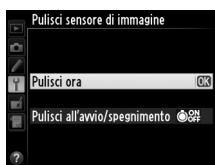



Verrà visualizzato il messaggio mostrato a destra mentre è in corso l'operazione di pulizia.



## ■ ■ "Pulisci all'avvio/spegnimento"

Scegliete fra le seguenti opzioni:

Opzione	Descrizione
 <b>Pulisci all'avvio</b>	Il sensore di immagine è pulito automaticamente ogni volta che la fotocamera viene accesa.
 <b>Pulisci allo spegnimento</b>	Il sensore di immagine è pulito automaticamente durante lo spegnimento ogni volta che la fotocamera viene spenta.
 <b>Pulisci all'avvio e spegnimento</b>	Il sensore di immagine viene pulito automaticamente all'accensione e allo spegnimento.
<b>Pulitura</b>	Pulitura automatica del sensore di immagine.

### 1 Selezionate **Pulisci all'avvio/spegnimento**.

Visualizzate il menu **Pulisci sensore di immagine** come descritto al passaggio 2 della pagina precedente. Evidenziate **Pulisci all'avvio/spegnimento** e premete ►.



### 2 Selezionate un'opzione.

Evidenziate un'opzione e premete .

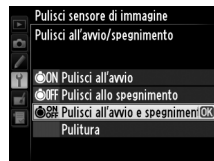

#### **Pulizia del sensore di immagine**

L'utilizzo dei controlli della fotocamera interrompe la pulizia del sensore di immagine. La pulizia del sensore di immagine potrebbe non essere eseguita all'avvio se il flash sta caricando.

La pulizia viene effettuata facendo vibrare il filtro passa-basso. Se non è possibile rimuovere tutta la polvere utilizzando le opzioni del menu **Pulisci sensore di immagine**, pulite il sensore di immagine manualmente (☞ 212) o consultate un rappresentante autorizzato Nikon.

Se la pulizia del sensore di immagine è eseguita più volte consecutivamente, la pulizia del sensore potrebbe essere disattivata temporaneamente per proteggere i circuiti interni della fotocamera. La pulizia può essere eseguita nuovamente dopo una breve attesa.



## ■ Pulizia manuale

Se non è possibile rimuovere materiale estraneo dal filtro passa-basso tramite l'opzione **Pulisci sensore di immagine** dal menu impostazioni (☐ 210), è possibile pulire il filtro manualmente nel modo descritto di seguito. Si noti, tuttavia, che il filtro è estremamente delicato e facilmente danneggiabile. Nikon consiglia che la pulizia del filtro venga effettuata solo da personale di assistenza autorizzato Nikon.

### 1 Caricate la batteria o collegate un adattatore CA.

È necessaria una fonte di alimentazione affidabile quando si procede all'ispezione o alla pulizia del filtro passa-basso. Spegnete la fotocamera ed inserite una batteria EN-EL14 completamente carica oppure collegate un connettore di alimentazione EP-5A opzionale ed un adattatore CA EH-5b.

### 2 Rimozione dell'obiettivo.

Spegnete la fotocamera e rimuovete l'obiettivo.

### 3 Selezionate M-Up per pulizia sensore.

Accendete la fotocamera e premete il pulsante MENU per visualizzare i menu. Evidenziate **M-Up per pulizia sensore** nel menu impostazioni e premete ► (si noti che questa opzione non è disponibile con livelli della batteria uguali o inferiori a ).

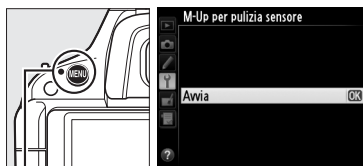

Pulsante MENU

### 4 Premete .

Sul monitor verrà visualizzato il messaggio mostrato a destra. Per tornare alla normale operatività senza ispezionare il filtro passa-basso, spegnete la fotocamera.

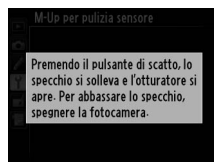

### 5 Sollevate lo specchio.

Premete il pulsante di scatto fino in fondo. Lo specchio si solleva e la tendina dell'otturatore si apre, consentendovi di vedere il filtro passa-basso.



### 6 Esaminate il filtro passa-basso.

Reggete la fotocamera in modo che la luce si rifletta sul filtro passa-basso, quindi esaminatelo per verificare se sono presenti polvere o altri residui. Se non è presente alcun oggetto estraneo, procedete al passaggio 8.

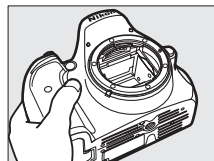

## 7 Pulite il filtro passa-basso.

Rimuovete qualsiasi presenza di polvere o altri residui dal filtro con una pompetta. Non usate uno spazzolino con pompetta, poiché le setole possono danneggiare il filtro. Lo sporco che non è possibile rimuovere con una pompetta può essere rimosso esclusivamente da tecnici autorizzati Nikon. Non toccate il filtro e non pulitelo a contatto in nessun caso.

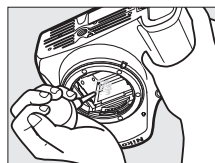

## 8 Spegnete la fotocamera.

Lo specchio si riabbassa e la tendina dell'otturatore si chiude. Montate nuovamente l'obiettivo o il tappo corpo.

### Utilizzate una fonte di alimentazione affidabile

La tendina dell'otturatore è fragile e facilmente danneggiabile. Se la fotocamera si spegne mentre lo specchio è sollevato, la tendina si chiude automaticamente. Onde evitare danni alla tendina, osservate le seguenti precauzioni:

- Evitate di spegnere la fotocamera o di rimuovere o scollegare l'alimentazione quando lo specchio è sollevato.
- Se la batteria si sta scaricando quando lo specchio è sollevato, viene emesso un avviso acustico e la spia autoscatto lampeggia per avvertirvi che la tendina dell'otturatore sta per chiudersi, quindi lo specchio si abbassa automaticamente nel giro di due minuti circa. Terminate immediatamente la pulizia o l'ispezione.

### Sostanze estranee nel filtro passa-basso

Nikon prende ogni possibile precauzione per evitare che sostanze estranee vengano in contatto con il filtro passa-basso durante la produzione e il trasporto. La D5100, tuttavia, è progettata per essere utilizzata con obiettivi intercambiabili e sostanze estranee potrebbero penetrare nella fotocamera quando gli obiettivi vengono rimossi o cambiati. Una volta penetrate nella fotocamera, tali sostanze estranee potrebbero aderire al filtro passa-basso e di conseguenza risultare visibili in fotografie scattate in particolari condizioni. Per proteggere la fotocamera quando non è montato un obiettivo, assicuratevi di montare il tappo corpo in dotazione con la fotocamera, facendo attenzione dapprima a rimuovere tutta la polvere e altro materiale estraneo che possa aver aderito al tappo corpo. Evitate di cambiare obiettivi in ambienti polverosi.

In caso di presenza di materiale esterno sul filtro passa-basso, pulite il filtro come descritto in precedenza oppure fate pulire il filtro da tecnici autorizzati Nikon. Le fotografie con presenza di materiale estraneo sul filtro possono essere ritoccate utilizzando Capture NX 2 (disponibile separatamente; □ 206) o le opzioni di pulizia immagine disponibili in alcune applicazioni immagini di terzi.

# Cura della fotocamera e delle batterie: precauzioni

**Non far cadere:** è possibile che il prodotto non funzioni correttamente se sottoposto a urti violenti o vibrazioni forti.

**Tenere asciutto:** questo prodotto non è impermeabile ed è possibile che non funzioni correttamente se immerso nell'acqua o se esposto ad alti livelli di umidità. Meccanismi interni arrugginiti possono causare danni irreparabili.

**Evitate gli sbalzi di temperatura:** gli sbalzi di temperatura improvvisi, ad esempio quando si entra o esce da un ambiente riscaldato durante una giornata fredda, possono provocare la formazione di condensa all'interno dell'unità. Per prevenire la formazione di condensa, collocate la fotocamera in una custodia o una borsa di plastica prima di sottoporla a sbalzi di temperatura improvvisi.

**Tenere lontano da forti campi magnetici:** non utilizzate o non conservate questa unità in prossimità di apparecchiature che producono forti radiazioni elettromagnetiche o campi magnetici. Le cariche elettrostatiche e i campi magnetici creati da apparecchiature come i radiotrasmittitori possono provocare interferenze compromettendo il funzionamento del monitor, danneggiare i dati salvati sulla card di memoria o alterare la circuitazione interna del prodotto.

**Non lasciate l'obiettivo puntato verso il sole:** non lasciate l'obiettivo puntato verso il sole o verso un'altra sorgente di luce forte per periodi prolungati. La luce intensa può danneggiare il sensore d'immagine o determinare la comparsa di sfocature bianche nelle fotografie.

**Spegnete il prodotto prima di rimuovere o scollegare la fonte di alimentazione:** non scollegate il prodotto e non rimuovete la batteria quando è acceso o durante il salvataggio o l'eliminazione delle immagini. Un'interruzione netta dell'alimentazione del prodotto in queste circostanze potrebbe provocare la perdita di dati o danneggiare la memoria o la circuitazione interna del prodotto. Per limitare il rischio di interruzione accidentale dell'alimentazione, evitate di trasportare il prodotto da un luogo a un altro quando l'adattatore CA è collegato.

**Pulizia:** per pulire il corpo della fotocamera, utilizzate una pompetta per rimuovere delicatamente la polvere e altri residui, quindi strofinate delicatamente con un panno morbido e asciutto. Dopo avere utilizzato la fotocamera in spiaggia o al mare, ripulitela dalla sabbia e dal sale con un panno leggermente imbevuto di acqua pulita, quindi asciugatela accuratamente.

L'obiettivo e lo specchio sono molto delicati. La polvere e altri residui devono essere rimossi delicatamente con una pompetta. Se utilizzate un nebulizzatore, reggetelo verticalmente per prevenire la fuoriuscita di liquidi. Per rimuovere le impronte digitali o altre macchie dall'obiettivo, applicate una piccola quantità di detergente per obiettivi su un panno morbido e pulite con cura l'obiettivo.

Per informazioni sulla pulizia del filtro passa-basso, consultate la sezione "Filtro passa-basso" (☞ 210, 212).

**Non toccare la tendina dell'otturatore:** la tendina è estremamente sottile e può essere danneggiata facilmente. Non esercitate pressione sulla tendina, non urtatela con gli accessori di pulizia o non sottoponetela a forti correnti d'aria provenienti da una pompetta per nessun motivo. Queste azioni potrebbero graffiare, deformare o danneggiare la tendina.

**Conservazione:** per evitare la formazione di ossidi e muffe, conservate la fotocamera in un ambiente asciutto e ben ventilato. Se state utilizzando un adattatore CA, scollegate l'adattatore per evitare incendi. Se prevedete di non utilizzare il prodotto per un periodo di tempo prolungato, rimuovete la batteria per evitare eventuali perdite e conservate la fotocamera in una borsa di plastica contenente materiale disidratante. Tuttavia, non conservate l'astuccio della fotocamera in una borsa di plastica poiché il materiale potrebbe deteriorarsi. Il materiale disidratante perde gradualmente le sue proprietà di assorbimento dell'umidità e deve essere sostituito regolarmente.





Per prevenire la formazione di ossidi e muffe, estraete la fotocamera dal luogo in cui viene conservata almeno una volta al mese. Accendete la fotocamera e premete il pulsante di scatto alcune volte prima di riporre la fotocamera.

Conservate la batteria in un luogo fresco e asciutto. Riposizionate il copricontatti prima di riporre la batteria nel luogo di conservazione.

**Note sul monitor:** alcuni pixel del monitor possono risultare sempre accesi o non accendersi affatto. Ciò è comune a tutti i monitor LCD TFT e non indica un malfunzionamento. Le immagini salvate con il prodotto non verranno alterate.

In presenza di una forte luce, può risultare difficile visualizzare le immagini sul monitor.

Non esercitate pressione sul monitor poiché potrebbe danneggiarsi o funzionare in modo anomalo. La polvere e altri residui sul monitor possono essere rimossi con una pompetta. Le macchie possono essere rimosse strofinando leggermente la superficie con un panno morbido o con pelle di camoscio. Se il monitor dovesse rompersi accidentalmente, fate attenzione a non ferirvi con i frammenti di vetro ed evitate il contatto dei cristalli liquidi con la pelle, gli occhi o la bocca.

**Effetto moiré:** l'effetto moiré è un'interferenza creata dall'interazione di un'immagine contenente una griglia regolare che si ripete, come i motivi di alcuni indumenti o le finestre di un edificio, con la griglia del sensore immagini della fotocamera. Se notate un effetto moiré nelle vostre fotografie, provate a cambiare la distanza dal soggetto, a ingrandire o ridurre l'immagine oppure a cambiare l'angolo fra il soggetto e la fotocamera.

**Batterie:** le batterie possono perdere liquidi o esplodere se maneggiate in modo inopportuno. Osservate le necessarie precauzioni nel maneggiare le batterie:

- Utilizzate esclusivamente batterie idonee all'attrezzatura in uso.
- Non esponete le batterie a fiamme, o calore eccessivo.
- Mantenete i terminali delle batterie puliti.
- Spegnete l'apparecchio prima di sostituire la batteria.
- Rimuovete la batteria dalla fotocamera o dal caricabatteria quando non è utilizzata e riposizionate il copricontatti. Le fotocamere utilizzano piccole quantità di carica anche quando sono spente e possono scaricare le batterie fino a renderle inutilizzabili. Se la batteria non sarà utilizzata per un certo periodo di tempo, inseritela nella fotocamera e scaricatela prima di rimuoverla e conservarla in un luogo con temperatura ambiente di 15-25 °C (evitate luoghi eccessivamente caldi o eccessivamente freddi). Ripetete questo processo almeno una volta ogni sei mesi.
- Se si accende e spegne ripetutamente la fotocamera quando la batteria è totalmente scarica, il suo ciclo di vita verrà accorciato. Le batterie completamente scariche devono essere caricate prima dell'uso.
- La temperatura interna della batteria potrebbe aumentare mentre la batteria viene utilizzata. Cercare di caricare la batteria mentre la temperatura interna è elevata provoca dei cali di prestazione della batteria, che potrebbe non essere ricaricabile oppure ricaricabile solo in parte. Attendete che la batteria si raffreddi prima di ricaricarla.
- Il prolungato caricamento della batteria quando questa è già completamente carica potrebbe diminuire le prestazioni della batteria.
- Un sensibile calo della durata di utilizzo di una batteria completamente carica alle temperature indicate, indica che essa deve essere sostituita. Acquistate una nuova batteria EN-EL14.
- Caricate la batteria prima dell'uso. Se utilizzate la fotocamera in occasioni importanti, preparate una batteria EN-EL14 di scorta e ricaricatela completamente. A seconda di dove vi trovate, potrebbe risultare difficile acquistare delle batterie di sostituzione in tempi brevi. Nelle giornate fredde, la capacità delle batterie potrebbe diminuire. Accertatevi che la batteria sia completamente carica prima di scattare fotografie all'esterno in condizioni climatiche rigide. Tenete una batteria di scorta in un luogo caldo e passate dall'una all'altra secondo necessità. Una volta riscaldate, le batterie fredde possono recuperare una parte della carica perduta.
- Le batterie usate sono una risorsa di valore; riciclatele secondo le norme di legge locali.



# Impostazioni disponibili

La tabella seguente elenca le impostazioni che possono essere regolate in ciascun modo.

	AUTO		P	S, A, M								
Menu di ripresa <sup>1</sup>	Qualità dell'immagine <sup>2</sup>	✓	✓	✓	✓	✓	✓	✓	✓	✓	✓	✓
	Dimensione dell'immagine <sup>2</sup>	✓	✓	✓	✓	✓	✓	✓	✓	✓	✓	✓
	Bilanciamento del bianco <sup>2</sup>	—	—	✓	✓	—	—	—	—	—	—	—
	Imposta Picture Control <sup>2</sup>	—	—	✓	✓	—	—	—	—	—	—	—
	Controllo distorsione auto	✓	✓	✓	✓	✓	✓	✓	✓	✓	✓	✓
	Spazio colore	✓	✓	✓	✓	✓	✓	✓	✓	✓	✓	✓
	D-Lighting attivo <sup>2</sup>	—	—	✓	✓	—	—	—	—	—	—	—
	HDR (high dynamic range) <sup>2</sup>	—	—	✓	✓	—	—	—	—	—	—	—
	NR su esposizioni lunghe	✓	✓	✓	✓	✓	✓	✓	—	✓	✓	✓
	NR su ISO elevati	✓	✓	✓	✓	✓	✓	✓	—	✓	✓	✓
	Impostazioni sensibilità ISO <sup>2</sup>	—	—	✓	✓	✓	✓	✓	—	✓	✓	✓
	Modo di scatto <sup>2</sup>	✓ <sup>3</sup>	✓ <sup>3</sup>	✓	✓	✓ <sup>3</sup>	✓ <sup>3</sup>	✓ <sup>3</sup>	✓ <sup>3</sup>	✓ <sup>3</sup>	✓ <sup>3</sup>	✓ <sup>3</sup>
	Esposizione multipla <sup>2</sup>	—	—	✓	✓	—	—	—	—	—	—	—
	Impostazioni filmato	✓	✓	✓	✓	✓	✓	✓	✓	✓	✓	✓
Riprese intervallate	✓	✓	✓	✓	✓	✓	✓	✓	✓	✓	✓	
Altre impostazioni <sup>2</sup>	Modo messa a fuoco (mirino)	✓	✓	✓	✓	✓	✓	—	✓	✓	✓	
	Modo Area AF (mirino)	✓ <sup>3</sup>	✓ <sup>3</sup>	✓	✓	✓ <sup>3</sup>	✓ <sup>3</sup>	✓ <sup>3</sup>	—	✓ <sup>3</sup>	—	✓ <sup>3</sup>
	Modo messa a fuoco (Live view/filmato)	✓	✓	✓	✓	✓	✓	✓	✓	✓	✓	
	Modo area AF (Live view/filmato)	—	—	✓	✓	✓ <sup>3</sup>	✓ <sup>3</sup>	✓ <sup>3</sup>	✓ <sup>3</sup>	✓ <sup>3</sup>	—	✓ <sup>3</sup>
	Pulsante AE-L/AF-L permanente	—	—	✓	✓	✓ <sup>3</sup>	✓ <sup>3</sup>	✓ <sup>3</sup>	✓ <sup>3</sup>	✓ <sup>3</sup>	✓ <sup>3</sup>	✓ <sup>3</sup>
	Programma flessibile	—	—	✓	—	—	—	—	—	—	—	—
	Misurazione esposimetrica	—	—	✓	✓	—	—	—	—	—	—	—
	Compensazione dell'esposizione	—	—	✓	✓	—	—	—	✓	—	—	—
	Bracketing	—	—	✓	✓	—	—	—	—	—	—	—
	Modo flash	✓ <sup>3</sup>	—	✓	✓	✓ <sup>3</sup>	—	✓ <sup>3</sup>	—	✓ <sup>3</sup>	—	—
Compensazione flash	—	—	✓	✓	—	—	—	—	—	—	—	
Personalizzazioni <sup>4</sup>	a1: Selezione priorità AF-C	✓	✓	✓	✓	✓	✓	✓	✓	✓	✓	
	a2: Illuminatore AF incorporato	✓	✓	✓	✓	✓	—	—	—	✓	—	✓
	a3: Telemetro graduato	✓	✓	✓	✓	✓	✓	✓	✓	✓	✓	
	b1: Step EV in esposizione	✓	✓	✓	✓	✓	✓	✓	✓	✓	✓	
	c1: Pulsante di scatto AE-L	✓	✓	✓	✓	✓	✓	✓	✓	✓	✓	
	c2: Timer di autospegnimento	✓	✓	✓	✓	✓	✓	✓	✓	✓	✓	
	c3: Autoscatto	✓	✓	✓	✓	✓	✓	✓	✓	✓	✓	
	c4: Tempo attesa com. distanza	✓	✓	✓	✓	✓	✓	✓	✓	✓	✓	

d1: Segnale acustico	✓	✓	✓	✓	✓	✓	✓	✓	✓	✓	✓	✓
d2: Display ISO	✓	✓	✓	✓	✓	✓	✓	✓	✓	✓	✓	✓
d3: Numerazione sequenza file	✓	✓	✓	✓	✓	✓	✓	✓	✓	✓	✓	✓
d4: Esposizione posticipata	✓	✓	✓	✓	✓	✓	✓	✓	✓	✓	✓	✓
d5: Stampa data	✓	✓	✓	✓	✓	✓	✓	✓	✓	✓	✓	✓
e1: Controllo flash incorporato	—	—	✓	✓	—	—	—	—	—	—	—	—
e2: Opzioni auto bracketing	—	—	✓	✓	—	—	—	—	—	—	—	—
f1: Funzione pulsante /Fn	✓	✓	✓	✓	✓	✓	✓	✓	✓	✓	✓	✓
f2: Funzione pulsante AE-L/AF-L	✓	✓	✓	✓	✓	✓	✓	✓	✓	✓	✓	✓
f3: Rotazione inversa ghiera	✓	✓	✓	✓	✓	✓	✓	✓	✓	✓	✓	✓
f4: Blocco scatto con slot vuoto	✓	✓	✓	✓	✓	✓	✓	✓	✓	✓	✓	✓
f5: Indicatori invertiti	✓	✓	✓	✓	✓	✓	✓	✓	✓	✓	✓	✓

- Personalizzazioni<sup>4</sup>
- 1 Reset con **Reset menu di ripresa** ( 152).
  - 2 Reset con reset a due pulsanti ( 58). Le impostazioni singole per HDR (high dynamic range) e l'esposizione multipla restano immutate.
  - 3 Ripristinato quando la ghiera di selezione modo è ruotata verso la nuova impostazione.
  - 4 Reset con **Reset personalizzazioni** ( 157).



# Capacità della card di memoria

La tabella di seguito mostra il numero approssimativo di immagini che possono essere immagazzinate su una card Toshiba R95 W80MB/s UHS-I SDHC da 8 GB a diverse impostazioni di dimensione e qualità di immagine.

Qualità dell'immagine	Dimensione dell'immagine	Dimensione file <sup>1</sup>	N. di immagini <sup>1</sup>	Capacità buffer <sup>2</sup>
NEF (RAW)+ JPEG fine <sup>3</sup>	Grande	23,9 MB	244	10
	Medio	20,8 MB	279	
	Piccolo	18,4 MB	311	11
NEF (RAW)+ JPEG normal <sup>3</sup>	Grande	20,4 MB	285	10
	Medio	18,6 MB	307	
	Piccolo	17,4 MB	325	12
NEF (RAW)+ JPEG basic <sup>3</sup>	Grande	18,3 MB	311	10
	Medio	17,5 MB	324	
	Piccolo	16,9 MB	333	12
NEF (RAW)	—	16,4 MB	343	16
JPEG fine	Grande	7,1 MB	844	100
	Medio	4,4 MB	1.400	
	Piccolo	2,0 MB	3.300	
JPEG normal	Grande	3,9 MB	1.600	
	Medio	2,2 MB	2.900	
	Piccolo	1,0 MB	6.200	
JPEG basic	Grande	1,8 MB	3.300	
	Medio	1,1 MB	5.700	
	Piccolo	0,5 MB	11.400	

1 Tutte le cifre sono approssimative. La dimensione del file varia a seconda della scena registrata.

2 Numero massimo di esposizioni che possono essere salvate nel buffer di memoria a ISO 100. Il numero si riduce se è attiva la riduzione disturbo su tempi lunghi (☐ 154) o il controllo distorsione auto (☐ 153).

3 La dimensione dell'immagine si applica solo a immagini JPEG. La dimensione delle immagini NEF (RAW) non può essere modificata. La dimensione del file è il totale per le immagini NEF (RAW) e JPEG.

## Nomi dei file

Le fotografie vengono memorizzate come file immagine il cui nome ha la forma seguente: "DSC\_ *nnnn*.xxx," dove *nnnn* è un numero a quattro cifre compreso fra 0001 e 9999, assegnato automaticamente in ordine crescente dalla fotocamera, e *xxx* è una delle seguenti estensioni: "NEF" per le immagini NEF, "JPG" per le immagini JPEG, "MOV" per i filmati. I file NEF e JPEG registrati con le impostazioni NEF (RAW)+JPEG hanno gli stessi nomi file, ma estensioni diverse. Le copie create con la sovrapposizione di immagini (☐ 181) e le opzioni di modifica dei filmati (☐ 111) hanno nomi di file che cominciano con "DSC\_"; le copie create con altre opzioni del menu di ritocco hanno nomi di file che cominciano con "CSC" (per es. "CSC\_0001. JPG"). Le immagini registrate con l'opzione **Spazio colore** nel menu di ripresa impostato a **Adobe RGB** (☐ 153) hanno nomi che cominciano con un trattino basso (per es. "\_DSC0001.JPG").

# Programma di esposizione (Modo P)

Il programma di esposizione per il modo P è mostrato nel seguente grafico:

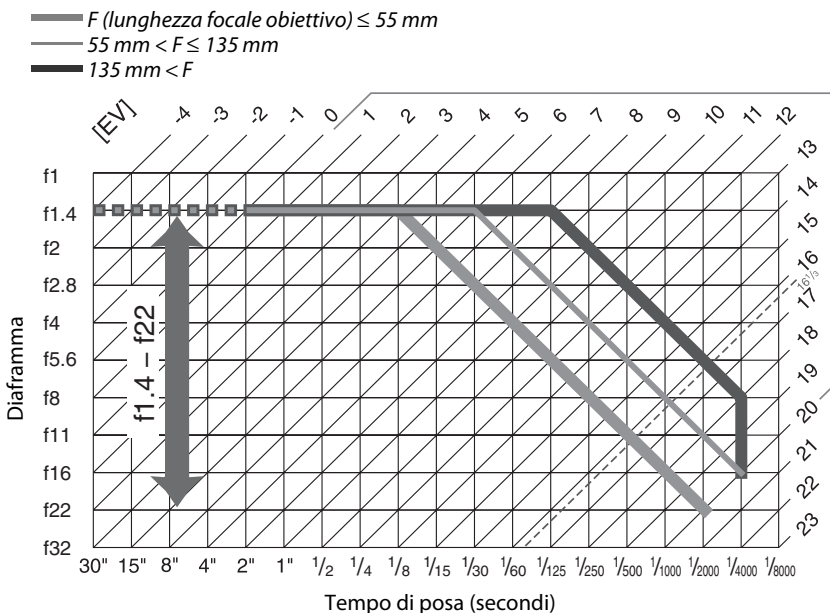

I valori massimi e minimi per EV variano a seconda della sensibilità ISO; il grafico precedente presuppone una sensibilità ISO di ISO 100 equivalente. Quando si usa la misurazione matrix, i valori al di sopra di  $16^{1/3}$  EV sono ridotti a  $16^{1/3}$  EV.



# Risoluzione dei problemi

Se si verificano problemi di funzionamento, consultate l'elenco dei problemi comuni qui di seguito prima di rivolgervi a un rivenditore o un Centro Assistenza Nikon.

## Display

**Il mirino non è a fuoco:** regolate la messa a fuoco del mirino o usate le lenti di correzione diottrica opzionali (☐ 23, 206).

**I display si spengono senza avvisare:** scegliete tempi più lunghi per Personalizzazione c2 (**Timer di autospegnimento**; ☐ 160).

**La visualizzazione informazioni non appare nel monitor:** il pulsante di scatto è premuto a metà corsa. Se la visualizzazione informazioni non compare quando sollevate il dito dal pulsante di scatto, verificate che sia selezionato **Si** per **Display info automatico** (☐ 170) e che la batteria sia carica.

**La fotocamera non risponde ai comandi:** consultate "Nota relativa alle fotocamere con comando elettronico", di seguito.

**Il display del mirino non risponde ed è offuscato:** i tempi di risposta e la luminosità del display variano con la temperatura.

### **Nota relativa alle fotocamere con comando elettronico**

In casi estremamente rari, caratteri insoliti possono apparire nel monitor e la fotocamera può smettere di funzionare. Nella maggior parte dei casi, tale fenomeno è dovuto a forti cariche elettrostatiche esterne. Spegnete la fotocamera, rimuovete e sostituite la batteria, avendo cura di evitare scottature, quindi riaccendete la fotocamera, oppure, se state usando un adattatore CA (disponibile separatamente), disconnettetelo e riconnettetelo e riaccendete la fotocamera. Se il problema persiste dopo aver rimosso la batteria dalla fotocamera, contattate il vostro rivenditore o un rappresentante ufficiale Nikon.

## Ripresa (tutti i modi)

**La fotocamera impiega tempo per accendersi:** cancellate file o cartelle.

### **Scatto disattivato:**

- La card di memoria è bloccata o piena (☐ 21, 25).
- **Blocca scatto** selezionato per Personalizzazione f4 (**Blocca scatto con slot vuoto**; ☐ 166) e nessuna card di memoria inserita (☐ 21).
- Il flash incorporato sta caricando (☐ 28).
- La fotocamera non è a fuoco (☐ 27).
- Obiettivo CPU dotato di ghiera diaframma ma con il diaframma non bloccato sul numero f/ più alto (☐ 198).
- L'obiettivo senza CPU è fissato ma la fotocamera non è in modo **M** (☐ 199).

**Nel modo di ripresa continua, ogni volta che si preme il pulsante di scatto, viene scattata solo una foto:** abbassare il flash incorporato (☐ 50).

**La foto finale è più grande dell'area mostrata nel mirino:** la copertura di fotogramma orizzontale e verticale del mirino è di circa il 95%.



---

**Le foto non sono messe a fuoco:**

- L'obiettivo AF-S o AF-I non è montato: usare l'obiettivo AF-S o AF-I o mettere a fuoco manualmente.
- La fotocamera non è in grado di mettere a fuoco con l'autofocus (☐ 40): utilizzate la messa a fuoco manuale o il blocco della messa a fuoco (☐ 44, 45).
- La fotocamera è in modo messa a fuoco manuale: mettere a fuoco manualmente (☐ 45).

---

**La messa a fuoco non si blocca quando il pulsante di scatto viene premuto a metà corsa:** utilizzate il pulsante **AE-L/AF-L** per bloccare la messa a fuoco quando il live view è spento ed è selezionato **AF-C** per il modo di messa a fuoco oppure quando si fotografano soggetti in movimento nel modo **AF-A** (☐ 44).

---

**Impossibile selezionare il punto di messa a fuoco:**

- **[ ] (Area AF auto; ☐ 42)** selezionato: scegliere un altro modo area AF.
- Premete il pulsante di scatto a metà corsa per spegnere il monitor o per attivare gli esposimetri (☐ 28).

---

**AF a inseguimento soggetto non disponibile:** selezionate un Picture Control non monocromatico (☐ 91).

---

**Impossibile selezionare il modo area AF:** messa a fuoco manuale selezionata (☐ 39, 100).

---

**Non è possibile cambiare le dimensioni dell'immagine:** qualità dell'immagine impostata a NEF (RAW) (☐ 48).

---

**La fotocamera è lenta a registrare le foto:** disattivare l'opzione Riduzione disturbo su esposizioni lunghe (☐ 154).

---

**Compaiono disturbi (pixel luminosi sparsi, effetto nebbia o linee) nelle foto:**

- Scegliete una sensibilità ISO più bassa o attivate l'opzione Riduzione disturbo su ISO alti (☐ 154).
- Il tempo di posa è superiore a 1 sec: utilizzate la Riduzione disturbo su esposizioni lunghe (☐ 154).

---

**Non vengono scattate foto quando il pulsante di scatto del comando a distanza viene premuto:**

- Sostituite la batteria del comando a distanza (☐ 207).
- Scegliete il modo di scatto del comando a distanza (☐ 35).
- Il flash è in ricarica (☐ 28).
- Il tempo selezionato per Personalizzazione c4 (**Tempo attesa com. distanza**, ☐ 161) è scaduto: premete a metà corsa il pulsante di scatto della fotocamera.
- Una luce particolarmente intensa sta interferendo con il comando a distanza.

---

**Il segnale acustico non funziona:**

- È stato selezionato **No** per Personalizzazione d1 (**Segnale acustico**; ☐ 161).
- La fotocamera è nel modo di scatto silenzioso (☐ 35) oppure sta registrando un filmato (☐ 107).
- È stato selezionato **MF** o **AF-C** come modo messa a fuoco o il soggetto è in movimento mentre è stato selezionato **AF-A** (☐ 39).

---

**Appaiono sfocature nelle foto:** pulite gli elementi frontale e posteriore dell'obiettivo. Se il problema persiste, effettuate la pulizia del sensore di immagine (☐ 210).

---

**La data non è sovrastampata sulle foto:** è stata selezionata un'opzione NEF (RAW) come qualità dell'immagine (☐ 48).

---

**L'audio non viene registrato con i filmati:** è stato selezionato **Microfono spento** per **Impostazioni filmato > Microfono** (☐ 109).

---

**Durante il live view o la registrazione di filmati appaiono sfarfallii o strisce:** scegliete un'opzione per **Riduzione dello sfarfallio** che corrisponda alla frequenza dell'alimentazione CA locale (☐ 170).

---

**Impossibile selezionare la voce del menu:** alcune opzioni non sono disponibili in tutti i modi.

## **Ripresa (P, S, A, M)**

---

### **Scatto disattivato:**

- L'obiettivo senza CPU è fissato: ruotate la ghiera di selezione modo della fotocamera su **M** (☐ 65, 199).
  - La ghiera di selezione modo della fotocamera ruotata su **S** dopo aver selezionato il tempo di posa "Posa B" o "Posa T" nel modo **M**: scegliete un nuovo tempo di posa (☐ 63).
- 

**Non è disponibile tutta la gamma dei tempi di posa:** flash in uso (☐ 53).

---

### **I colori sono innaturali:**

- Regolate il bilanciamento del bianco affinché corrisponda alla sorgente di luce (☐ 81).
  - Regolate le impostazioni **Imposta Picture Control** (☐ 91).
- 

**Impossibile misurare il bilanciamento del bianco:** il soggetto è troppo scuro o troppo chiaro (☐ 85).

---

**Impossibile selezionare l'immagine come fonte per la pre-impostazione del bilanciamento del bianco:** l'immagine non è stata creata con D5100 (☐ 87).

---

**Gli effetti del Picture Control differiscono in base all'immagine:** **A** (auto) è selezionato per nitidezza, contrasto o saturazione. Per risultati coerenti in una serie di foto, scegliete un'altra impostazione (☐ 93).

---

**Impossibile cambiare la misurazione esposimetrica:** il blocco di esposizione automatica è attivo (☐ 69).

---

**Impossibile utilizzare la compensazione dell'esposizione:** scegliete il modo **P, S, o A** (☐ 61, 70).

---

**Appaiono disturbi (aree rossastre o altri artefatti) nelle esposizioni lunghe:** attivate la riduzione disturbo su esposizioni lunghe (☐ 154).

---



# Visione play

---

**L'immagine NEF (RAW) non viene riprodotta:** la foto è stata scattata con la qualità immagine di NEF (RAW) + JPEG (☐ 48).

**Alcune immagini non vengono visualizzate durante la riproduzione:** selezionate **Tutte** per **Cartella di visione play**. Si noti che viene selezionato automaticamente **Attuale** dopo aver scattato una fotografia (☐ 149).

---

**Le fotografie con orientamento verticale (ritratto) vengono visualizzate in orizzontale (paesaggio):**

- Selezionate **Sì** per **Ruota foto verticali** (☐ 150).
  - La fotografia è stata scattata con **No** selezionato per **Rotazione auto immagine** (☐ 172).
  - L'orientamento della fotocamera è stato cambiato mentre era premuto il pulsante di scatto in modo di ripresa continua oppure la fotocamera era rivolta verso il basso o verso l'alto mentre si stava scattando una foto (☐ 36).
  - La foto è visualizzata nel modo mostra foto scattata (☐ 150).
- 

**Impossibile cancellare l'immagine:**

- L'immagine è protetta: rimuovete la protezione (☐ 132).
  - La card di memoria è protetta (☐ 21).
- 

**Impossibile ritoccare l'immagine:** la foto non può essere modificata ulteriormente con questa fotocamera (☐ 176).

---

**Impossibile modificare l'ordine di stampa:**

- La card di memoria è piena: cancellate le immagini (☐ 25, 133).
  - La card di memoria è protetta (☐ 21).
- 

**Non è possibile selezionare la foto per la stampa:** la fotografia è in formato NEF (RAW). Create una copia JPEG usando **Elaborazione NEF (RAW)** o trasferite a un computer e stampate usando il software in dotazione o Capture NX 2 (☐ 137, 183).

---

**Impossibile visualizzare l'immagine sul televisore:**

- Scegliete il corretto modo video (☐ 170) o risoluzione output (☐ 148).
  - Il cavo A/V (☐ 146) o HDMI (☐ 147) non è collegato correttamente.
- 

**Impossibile trasferire foto al computer:** il sistema operativo non è compatibile con la fotocamera o con il software di trasferimento. Usate un lettore di card per copiare le foto sul computer (☐ 137).

---

**Impossibile visualizzare le foto NEF (RAW) in Capture NX 2:** aggiornate all'ultima versione (☐ 206).

---

**L'opzione Dust off in Capture NX 2 non ottiene l'effetto desiderato:** la pulizia del sensore cambia la posizione della polvere presente sul filtro passa-basso. I dati di riferimento Dust off registrati prima della pulizia del sensore di immagine non possono essere utilizzati con le fotografie scattate dopo aver eseguito la pulizia del sensore di immagine. I dati di riferimento Dust off registrati dopo la pulizia del sensore di immagine non possono essere utilizzati con le fotografie scattate prima di aver eseguito la pulizia del sensore di immagine (☐ 173).

---

## Varie

---

**La data di registrazione non è corretta:** impostate l'orologio della fotocamera (☐ 19, 170).

---

**Impossibile selezionare la voce del menu:** alcune opzioni non sono disponibili con determinate combinazioni di impostazioni o quando non è inserita una card di memoria (☐ 21, 176, 216).



---



# Messaggi di errore

In questa sezione sono elencati gli indicatori e i messaggi di errore che possono essere visualizzati nel mirino e sul monitor.

## **Icone di avviso**

Un'icona  lampeggiante sul monitor o l'icona  nel mirino indicano che è possibile visualizzare sul monitor un avviso o un messaggio di errore premendo il pulsante  (☑).

Indicatore		Soluzione	
Monitor	Mirino		
<b>Bloccare la ghiera diaframma sul diaframma minimo (numero f/ maggiore).</b>	 (lampeggia)	Impostare la ghiera del diaframma dell'obiettivo all'apertura minima (numero f/ più grande).	18, 198
<b>Obiettivo non montato</b>	 (lampeggia)	<ul style="list-style-type: none"> <li>Montate obiettivo NIKKOR senza IX.</li> <li>Se è montato un obiettivo non CPU, selezionate il modo <b>M</b>.</li> </ul>	197 65
<b>Scatto disattivato. Caricare la batteria.</b>	 (lampeggia)	Spegnete la fotocamera e ricaricate o sostituite la batteria.	14, 15
<b>Impossibile utilizzare questa batteria. Scegliere una batteria adatta a questa fotocamera.</b>		Utilizzate batterie approvate da Nikon.	206
<b>Errore inizializzazione. Spegner la fotocamera e riprovare la procedura di accensione.</b>	 (lampeggia)	Spegnete la fotocamera, rimuovete e sostituite la batteria, quindi riaccendete la fotocamera.	2, 15
<b>Livello batteria basso. Completare l'operazione e spegnere subito la fotocamera.</b>	—	Terminate la pulizia, spegnete la fotocamera e ricaricate o sostituite la batteria.	213
<b>Ora non impostata</b>	—	Impostate l'orologio.	19, 170
<b>Card SD non inserita</b>	 (lampeggia)	Spegnete la fotocamera e verificate che la card sia inserita correttamente.	21
<b>Card di memoria bloccata. Spostare il selettore in posizione di scrittura.</b>	 (lampeggia)	La card di memoria è protetta (protezione da scrittura). Spostate il selettore in posizione di scrittura.	21
<b>Impossibile utilizzare questa card di memoria. Potrebbe essere danneggiata. Inserirne un'altra.</b>	 (lampeggia)	<ul style="list-style-type: none"> <li>Utilizzate card di memoria approvate da Nikon.</li> </ul>	207
		<ul style="list-style-type: none"> <li>Formattate la card. Se il problema persiste, la card potrebbe essere danneggiata. Contattate un Centro Assistenza Autorizzato Nikon.</li> </ul>	22
		<ul style="list-style-type: none"> <li>Errore durante la creazione di una nuova cartella. Cancellate i file o inserite una nuova card di memoria.</li> </ul>	21, 133
		<ul style="list-style-type: none"> <li>Inserite una nuova card di memoria.</li> <li>La card Eye-Fi emette ancora il segnale wireless dopo aver selezionato <b>Disattiva</b> per <b>Caricamento Eye-Fi</b>. Per interrompere la trasmissione wireless, spegnete la fotocamera e rimuovete la card.</li> </ul>	21 175

Indicatore		Soluzione	☐
Monitor	Mirino		
Non disponibile se la Eye-Fi card è bloccata.	 (lampeggia)	La card Eye-Fi è bloccata (protezione da scrittura). Spostate il selettore in posizione di scrittura.	21
Questa card non è formattata. Formattare la card.	 (lampeggia)	Formattate la card o spegnete la fotocamera e inserite una nuova card di memoria.	22
Card piena	 (lampeggia)	<ul style="list-style-type: none"> <li>• Riducete la qualità o la dimensione.</li> <li>• Cancellate fotografie.</li> <li>• Inserite una nuova card di memoria.</li> </ul>	47, 49 133 21
—	 (lampeggia)	La fotocamera non è in grado di eseguire la messa a fuoco con l'autofocus. Modificate la composizione o mettete a fuoco manualmente.	27, 40, 45
Soggetto troppo chiaro	 (lampeggia)	<ul style="list-style-type: none"> <li>• Utilizzate una sensibilità ISO inferiore.</li> <li>• Utilizzate un filtro ND commerciale.</li> <li>• Nel modo: <ul style="list-style-type: none"> <li><b>S</b> Riducete il tempo di posa</li> <li><b>A</b> Scegliete un'apertura inferiore del diaframma (numero f/ più grande)</li> <li> Scegliete un altro modo di ripresa</li> </ul> </li> </ul>	54 — 63 64 116
		<ul style="list-style-type: none"> <li>• Utilizzate una sensibilità ISO superiore.</li> <li>• Utilizzate il flash.</li> <li>• Nel modo: <ul style="list-style-type: none"> <li><b>S</b> Aumentate il tempo di posa</li> <li><b>A</b> Scegliete un'apertura più grande del diaframma (numero f/ più piccolo)</li> </ul> </li> </ul>	54 50 63 64
		<ul style="list-style-type: none"> <li>• Utilizzate una sensibilità ISO superiore.</li> <li>• Utilizzate il flash.</li> <li>• Nel modo: <ul style="list-style-type: none"> <li><b>S</b> Aumentate il tempo di posa</li> <li><b>A</b> Scegliete un'apertura più grande del diaframma (numero f/ più piccolo)</li> </ul> </li> </ul>	54 50 63 64
Posa B non disponibile in S	 (lampeggia)	Modificate il tempo di posa o selezionate il modo di esposizione manuale.	63, 65
Posa B non disp. in HDR	 (lampeggia)	Modificate il tempo di posa.	65, 76
Riprese intervallate	—	I menu e la riproduzione non sono disponibili mentre è attiva una ripresa intervallata. Spegnete la fotocamera.	57
Flash in modo TTL. Scegliere un'altra impostazione oppure usare un obiettivo CPU.	 (lampeggia)	Il flash si è attivato con potenza piena. Controllate la foto nel monitor; se è sottosposta, regolate le impostazioni e riprovate.	53
		Modificate l'impostazione del modo flash sul flash esterno opzionale o utilizzate un obiettivo CPU.	197, 199
—	 (lampeggia)	<ul style="list-style-type: none"> <li>• Utilizzate il flash.</li> <li>• Modificate la distanza dal soggetto, l'apertura del diaframma, il campo del flash o la sensibilità ISO.</li> <li>• La lunghezza focale dell'obiettivo è inferiore a 18 mm: utilizzate una lunghezza focale superiore.</li> <li>• Flash esterno opzionale SB-400 montato: il flash è in posizione riflessa o la distanza della messa a fuoco è molto breve. Continuate la ripresa; se necessario, aumentate la distanza della messa a fuoco per evitare che compaiano ombre nella fotografia.</li> </ul>	50 53, 54, 64 — —



Indicatore		Soluzione	📖
Monitor	Mirino		
<b>Errore flash</b>	 (lampeggia)	Errore durante l'aggiornamento del firmware per il flash esterno opzionale. Contattate un Centro Assistenza Autorizzato Nikon.	—
<b>Errore. Premere di nuovo il pulsante di scatto.</b>	<b>Err</b> (lampeggia)	Rilasciate il pulsante di scatto. Se l'errore persiste o si presenta di frequente, rivolgetevi a un Centro Assistenza Autorizzato Nikon.	—
<b>Errore di avvio. Contattare un centro assistenza autorizzato Nikon.</b>		Consultate un Centro Assistenza Autorizzato Nikon.	—
<b>Errore di esposiz. auto.</b>			
<b>Impossibile avviare live view. Attendere il raffreddamento della fotocamera.</b>	—	Attendete che i circuiti interni si raffreddino prima di riprendere il live view o la registrazione del filmato.	105, 109
<b>La cartella non contiene immagini.</b>	—	La cartella selezionata per la riproduzione non contiene immagini. Inserite un'altra card di memoria o selezionate un'altra cartella.	21, 149
<b>Impossibile visualizzare il file.</b>	—	Il file è stato creato o modificato usando un computer o un'altra fotocamera, oppure il file è alterato.	177
<b>Impossibile selezionare questo file.</b>			
<b>Nessuna foto da ritoccare.</b>	—	La card di memoria non contiene immagini NEF (RAW) da usare con <b>Elaborazione NEF (RAW)</b> .	183
<b>Controllare la stampante.</b>	—	Controllate la stampante. Per riprendere, selezionate <b>Continua</b> (se disponibile).	—*
<b>Controllare la carta.</b>	—	La carta nella stampante non è delle dimensioni selezionate. Inserite la carta con le dimensioni corrette e selezionate <b>Continua</b> .	—*
<b>Inceppamento carta.</b>	—	Togliere la carta inceppata e selezionare <b>Continua</b> .	—*
<b>Carta esaurita.</b>	—	Inserite la carta con le dimensioni corrette e selezionate <b>Continua</b> .	—*
<b>Controllate l'inchiostro.</b>	—	Controllate l'inchiostro. Per riprendere, selezionate <b>Continua</b> .	—*
<b>Inchiostro esaurito.</b>	—	Sostituite l'inchiostro e selezionate <b>Continua</b> .	—*

\* Consultate il manuale della stampante per maggiori informazioni.

# Specifiche

## ■ ■ Fotocamera digitale Nikon D5100



<b>Tipo</b>	
<b>Tipo</b>	Fotocamera reflex digitale con obiettivo singolo
<b>Innesto dell'obiettivo</b>	Baionetta F-Mount Nikon (con contatti AF)
<b>Angolo di campo effettivo</b>	Circa 1,5 × lunghezza focale obiettivo (formato DX Nikon)
<b>Pixel effettivi</b>	
<b>Pixel effettivi</b>	16,2 milioni
<b>Sensore di immagine</b>	
<b>Sensore di immagine</b>	Sensore CMOS 23,6 × 15,6 mm
<b>Pixel totali</b>	16,9 milioni
<b>Sistema di riduzione polvere</b>	Pulizia sensore di immagine, dati di riferimento della funzione Foto "Dust off" (software Capture NX 2 opzionale necessario)
<b>Memorizzazione</b>	
<b>Dimensione immagine (pixel)</b>	<ul style="list-style-type: none"><li>• 4.928 × 3.264 (L)</li><li>• 2.464 × 1.632 (S)</li><li>• 3.696 × 2.448 (M)</li></ul>
<b>Formato file</b>	<ul style="list-style-type: none"><li>• <b>NEF (RAW)</b>: 14 bit, compresso</li><li>• <b>JPEG</b>: conforme al formato JPEG Baseline con compressione fine (circa 1 : 4), normal (circa 1 : 8), o basic (circa 1 : 16)</li><li>• <b>NEF (RAW)+JPEG</b>: fotografie singole registrate in entrambi i formati NEF (RAW) e JPEG</li></ul>
<b>Sistema Picture Control</b>	Standard, Neutrale, Vivida, Monocromatica, Ritratto, Paesaggio; il Picture Control selezionato può essere modificato; memorizzazione per i Picture Control personalizzati
<b>Media</b>	Card di memoria SD (Secure Digital), SDHC e SDXC
<b>Sistema file</b>	DCF (Design Rule for Camera File System) 2.0, DPOF (Digital Print Order Format), Exif 2.3 (Exchangeable Image File Format per fotocamere digitali fisse), PictBridge
<b>Mirino</b>	
<b>Mirino</b>	Mirino reflex con obiettivo singolo a pentaspecchio al livello dell'occhio
<b>Copertura dell'inquadratura</b>	Circa 95% orizzontale e 95% verticale
<b>Ingrandimento</b>	Circa 0,78 × (obiettivo a infinito 50 mm f/1.4, -1,0 m <sup>-1</sup> )
<b>Distanza di accomodamento dell'occhio</b>	17,9 mm (-1,0 m <sup>-1</sup> ; dal centro della superficie della lentina del mirino)
<b>Regolazione diottrica</b>	-1,7-+0,7 m <sup>-1</sup>
<b>Schermo di messa a fuoco</b>	Schermo BriteView Clear Matte Mark VII di tipo B
<b>Specchio reflex</b>	Ritorno rapido
<b>Diaframma dell'obiettivo</b>	Ritorno istantaneo, controllato elettronicamente

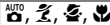

Obiettivo	
<b>Obiettivi compatibili</b>	Autofocus disponibile con obiettivi AF-S e AF-I. Autofocus non è disponibile con altri obiettivi di tipo G e D, obiettivi AF (IX NIKKOR e gli obiettivi per F3AF non sono supportati) e obiettivi AI-P. Gli obiettivi non CPU possono essere usati nel modo <b>M</b> , ma l'esposimetro della fotocamera non funzionerà.  Il telemetro elettronico può essere usato con obiettivi che abbiano un'apertura massima del diaframma di f/5.6 o più luminoso.
Otturatore	
<b>Tipo</b>	Otturatore controllato elettronicamente con piano focale e corsa verticale
<b>Velocità</b>	1/4.000 – 30 sec in passi di 1/3 o 1/2 EV, posa B, posa T (necessita del telecomando opzionale ML-L3)
<b>Tempo sincro flash</b>	X=1/200 sec; si sincronizza con lo scatto a 1/200 sec o più lento
Scatto	
<b>Modo di scatto</b>	[S] (fotogramma singolo), [C] (continuo), [A] (autoscatto), [2s] (comando a distanza ritardato), [R] (comando a distanza rapido), [Q] (scatto silenzioso)
<b>Velocità di scatto</b>	Fino a 4 fps (messa a fuoco manuale, modo <b>M</b> o <b>S</b> , tempo di posa 1/250 sec o inferiore, e altre impostazioni a valori predefiniti)
<b>Autoscatto</b>	2 sec, 5 sec, 10 sec, 20 sec; esposizioni 1–9
Esposizione	
<b>Misurazione esposimetrica</b>	Misurazione esposimetrica TTL con sensore RGB a 420 pixel
<b>Metodo di misurazione</b>	<ul style="list-style-type: none"> <li>• <b>Matrix:</b> misurazione Color Matrix 3D II (obiettivi tipo G e D); misurazione Color Matrix II (altri obiettivi CPU)</li> <li>• <b>Ponderata centrale:</b> peso del 75% dato al cerchio di 8 mm al centro dell'inquadratura</li> <li>• <b>Spot:</b> misura cerchio 3,5-mm (circa 2,5% dell'inquadratura) centrato sul punto di messa a fuoco selezionato</li> </ul>
<b>Range (ISO 100, obiettivo f/1.4, 20°C)</b>	<ul style="list-style-type: none"> <li>• <b>Matrix o misurazione ponderata centrale:</b> 0–20 EV</li> <li>• <b>Misurazione spot:</b> 2–20 EV</li> </ul>
<b>Terminale di accoppiamento esposimetro</b>	CPU
<b>Modo</b>	Modi automatici (Auto auto; Auto auto (senza flash)); auto programmato con programma flessibile ( <b>P</b> ); auto a priorità di tempi ( <b>S</b> ); Auto a priorità di diaframmi ( <b>A</b> ); manuale ( <b>M</b> ); modi scena (Ritratto; Paesaggio; Bambini; Sport; Macro Close-Up; Ritratto notturno; Paesaggio notturno; Feste/interni; Spiaggia/neve; Tramonto; Aurora/crepuscolo; Ritratto animali domestici; Lume di candela; Fiori; Colori autunnali; Alimenti); modi effetti speciali (Visione notturna; Bozzetto a colori; Effetto miniatura; Selezione colore; Silhouette; High key; Low key)
<b>Compensazione dell'esposizione</b>	-5 – +5 EV in incrementi di 1/3 o 1/2 EV
<b>Bracketing</b>	<ul style="list-style-type: none"> <li>• <b>Bracketing esposizione:</b> 3 fotogrammi a passi di 1/3 o 1/2 EV</li> <li>• <b>Bracketing bilanciamento del bianco:</b> 3 fotogrammi a passi di 1</li> <li>• <b>Bracketing D-Lighting attivo:</b> 2 fotogrammi</li> </ul>
<b>Blocco esposizione</b>	Luminosità bloccata al valore rilevato con il pulsante <b>AE-L/AF-L</b>

<b>Esposizione</b>	
<b>Sensibilità ISO (indice di esposizioni consigliate)</b>	ISO 100 – 6400 a passi di $\frac{1}{3}$ EV. Può anche essere impostato a circa 0,3, 0,7, 1 o 2 EV (ISO 25600 equivalente) oltre ISO 6400; è disponibile il controllo automatico della sensibilità ISO
<b>D-Lighting attivo</b>	Auto, Molto alto, Alto, Normale, Moderato, No
<b>Messa a fuoco</b>	
<b>Autofocus</b>	Modulo sensore autofocus Nikon Multi-CAM 1000 con rilevazione di fase TTL, 11 punti AF (incluso un sensore a croce) e illuminatore ausiliario AF (portata di circa 0,5–3 m)
<b>Distanza di rilevazione</b>	–1 – +19 EV (ISO 100, 20 °C)
<b>Motore di messa a fuoco</b>	<ul style="list-style-type: none"> <li>• <b>Autofocus (AF):</b> AF singolo (<b>AF-S</b>); AF-continuo (<b>AF-C</b>); selezione auto AF-S/AF-C (<b>AF-A</b>); messa a fuoco a inseguimento predittivo attivata automaticamente secondo lo stato del soggetto</li> <li>• <b>Messa a fuoco manuale (MF):</b> il telemetro elettronico può essere usato</li> </ul>
<b>Punto AF</b>	Selezionabile da 11 punti AF
<b>Modo Area AF</b>	AF a punto singolo, AF ad area dinamica, area AF auto, tracking 3D (11 punti)
<b>Blocco della messa a fuoco</b>	La messa a fuoco può essere bloccata premendo il pulsante di scatto a metà corsa (AF singolo) o premendo il pulsante <b>AE-L/AF-L</b>
<b>Flash</b>	
<b>Flash incorporato</b>	 : flash automatico con sollevamento automatico <b>P, S, A, M, 11</b> : sollevamento manuale con rilascio pulsante
<b>Numero guida</b>	Circa 12, 13 con flash manuale (m, ISO 100, 20 °C)
<b>Controllo flash</b>	<ul style="list-style-type: none"> <li>• <b>TTL:</b> il fill flash con bilanciamento i-TTL e il flash standard i-TTL per SLR digitali che usano un sensore RGB da 420 pixel sono disponibili con flash incorporato e SB-900, SB-800, SB-700, SB-600 o SB-400 (il fill flash con bilanciamento i-TTL è disponibile quando viene selezionata la misurazione ponderata centrale o matrix)</li> <li>• <b>Auto aperture:</b> disponibile con SB-900/SB-800 e obiettivo CPU</li> <li>• <b>Auto senza TTL:</b> le unità flash supportate sono SB-900, SB-800, SB-80DX, SB-28DX, SB-28, SB-27 e SB-225</li> <li>• <b>Manuale con priorità alla distanza:</b> disponibile con SB-900, SB-800 e SB-700</li> </ul>
<b>Modo flash</b>	Auto, auto con riduzione occhi rossi, sincro auto su tempi lenti, sincro auto su tempi lenti con riduzione occhi rossi, fill flash, riduzione occhi rossi, sincro su tempi lenti, sincro su tempi lenti con riduzione occhi rossi, seconda tendina con sincro su tempi lenti, sincro sulla seconda tendina, disattivato
<b>Compensazione flash</b>	–3 – +1 EV a incrementi di $\frac{1}{3}$ o $\frac{1}{2}$ EV
<b>Indicatore di flash pronto</b>	Si accende quando il flash incorporato o l'unità flash opzionale come SB-900, SB-800, SB-700, SB-600 o SB-400 è totalmente carica; lampeggia per 3 sec dopo lo scatto del flash alla massima potenza
<b>Slitta accessori</b>	Slitta accessori ISO 518 con contatti sincro e dati e blocco di sicurezza
<b>Sistema di illuminazione creativa Nikon (CLS)</b>	Illuminazione avanzata senza cavi supportata con SB-900, SB-800 o SB-700 come flash master, o SU-800 come commander; comunicazione informazioni colore flash supportata con flash incorporato e tutte le unità flash compatibili con CLS
<b>Terminale sincro</b>	L'adattatore sincro AS-15 (acquistabile separatamente)



Bilanciamento del bianco	
<b>Bilanciamento del bianco</b>	Auto, incandescente, fluorescente (7 tipi), sole diretto, flash, nuvoloso, ombra, premisurazione manuale, tutte eccetto la premisurazione manuale con taratura.
Visione live view	
<b>Motore di messa a fuoco</b>	<ul style="list-style-type: none"> <li>• <b>Autofocus (AF):</b> AF singolo (AF-S); AF permanente (AF-F)</li> <li>• <b>Messa a fuoco manuale (MF)</b></li> </ul>
<b>Modo Area AF</b>	AF con priorità al volto, AF area estesa, AF area normale, AF a inseguimento soggetto
<b>Autofocus</b>	AF con rilevazione del contrasto ovunque nell'inquadratura (la fotocamera seleziona il punto di messa a fuoco automaticamente quando viene selezionato AF con priorità al volto o AF a inseguimento soggetto)
<b>Selezione automatica scena</b>	Disponibile nei modi  e 
Filmato	
<b>Misurazione esposimetrica</b>	Misurazione esposimetrica TTL con il principale sensore di immagine
<b>Metodo di misurazione</b>	Matrix
<b>Dimensione fotogramma (pixel) e frequenza di scatto</b>	<ul style="list-style-type: none"> <li>• 1.920 × 1.080, 30 p/25 p/24 p, ★ alto/normale</li> <li>• 1.280 × 720, 30 p/25 p/24 p, ★ alto/normale</li> <li>• 640 × 424, 30 p/25 p, ★ alto/normale</li> </ul> <p>Una frequenza di scatto di 30 p (frequenza di scatto effettiva 29,97 fps) è disponibile quando viene selezionato <b>NTSC</b> come standard video. Quando è selezionato <b>PAL</b> come Standard video è disponibile 25 p. La frequenza di scatto effettiva, quando si seleziona 24 p, è 23,976 fps.</p>
<b>Formato file</b>	MOV
<b>Compressione video</b>	Codifica avanzata video H.264/MPEG-4
<b>Formato di registrazione audio</b>	PCM lineare
<b>Dispositivo di registrazione audio</b>	Microfono stereo monaurale incorporato o esterno; sensibilità regolabile
Monitor	
<b>Monitor</b>	7,5-cm/3 pollici, circa 921k-dot (VGA), LCD TFT polisilicone multiangolo a bassa temperatura con angolo di visuale 170 °, circa 100% copertura inquadratura e regolazione della luminosità
Visione play	
<b>Visione play</b>	Riproduzione a pieno formato e miniature (4, 9 o 72 immagini o calendario) con zoom in riproduzione, riproduzione filmati, slide show, display degli istogrammi, alte luci, rotazione automatica immagine e commento foto (fino a 36 caratteri)





<b>Interfaccia</b>	
<b>USB</b>	USB ad alta velocità
<b>Uscita video</b>	NTSC, PAL
<b>Uscita HDMI</b>	Connettore HDMI mini pin di tipo C
<b>Terminale accessori</b>	<b>Cavo remoto:</b> MC-DC2 (acquistabile separatamente) <b>Unità GPS:</b> GP-1 (acquistabile separatamente)
<b>Ingresso audio</b>	Mini pin jack stereo (diametro 3,5 mm)
<b>Lingue supportate</b>	
<b>Lingue supportate</b>	Arabo, cinese (semplificato e tradizionale), ceco, danese, olandese, inglese, finlandese, francese, tedesco, indonesiano, italiano, giapponese, coreano, norvegese, polacco, portoghese, russo, spagnolo, svedese, thailandese, turco
<b>Fonte di alimentazione</b>	
<b>Batteria</b>	Una batteria ricaricabile Li-ion EN-EL14
<b>Adattatore CA</b>	Adattatore CA EH-5b; richiede un connettore di alimentazione EP-5A (acquistabile separatamente)
<b>Attacco per treppiedi</b>	
<b>Attacco per treppiedi</b>	1/4 in. (ISO 1222)
<b>Dimensioni / peso</b>	
<b>Dimensioni (L x A x P)</b>	Circa 128 x 97 x 79 mm
<b>Peso</b>	Circa 560 g con batteria e card di memoria ma senza tappo corpo; circa 510 g (solo corpo della fotocamera)
<b>Ambiente operativo</b>	
<b>Temperatura</b>	0–40 °C
<b>Umidità</b>	Inferiore all' 85 % (senza condensa)

- Salvo diverse indicazioni, tutti i dati si riferiscono ad una fotocamera in funzione con una batteria completamente carica, in un ambiente con una temperatura di 20 °C.
- Nikon si riserva il diritto di modificare le specifiche dell'hardware e del software descritte in questo manuale in qualsiasi momento e senza alcun preavviso. Nikon declina ogni responsabilità per eventuali danni provocati da possibili errori contenuti in questo manuale.



<b>Caricabatterie MH-24</b>	
<b>Potenza nominale in entrata</b>	AC 100–240 V, 50/60 Hz, 0,2 A massimo
<b>Potenza nominale in uscita</b>	DC 8,4 V/0,9 A
<b>Batterie supportate</b>	Batteria ricaricabile Nikon Li-ion EN-EL14
<b>Tempo di carica</b>	90 minuti circa a batteria completamente scarica
<b>Temperatura operativa</b>	0–40 °C
<b>Dimensioni (L × A × P)</b>	Circa 70 × 26 × 97 mm, escluso l'adattatore spina
<b>Peso</b>	Circa 89 g escluso l'adattatore spina
<b>Batteria ricaricabile Li-ion EN-EL14</b>	
<b>Tipo</b>	Batteria ricaricabile agli ioni di litio
<b>Capacità nominale</b>	7,4 V/1.030mAh
<b>Dimensioni (L × A × P)</b>	Circa 38 × 53 × 14 mm
<b>Peso</b>	Circa 48 g esclusa la copertura terminali
<b>Obiettivo AF-S DX NIKKOR 18–55 mm f/3.5-5.6G VR</b>	
<b>Tipo</b>	Obiettivo zoom AF-S DX NIKKOR tipo G con CPU incorporato e baionetta F mount per uso esclusivo con fotocamere Nikon SLR digitali formato DX
<b>Lunghezza focale</b>	18–55 mm
<b>Apertura massima</b>	f/3.5-5.6
<b>Costruzione obiettivo</b>	11 elementi in 8 gruppi (incluso 1 elemento asferico)
<b>Angolo di campo</b>	76 °–28 ° 50 ´
<b>Scala delle lunghezze focali</b>	Graduata in millimetri (18, 24, 35, 45, 55)
<b>Informazioni sulla distanza</b>	Uscita della fotocamera
<b>Zoom</b>	Zoom manuale con anello zoom indipendente
<b>Messa a fuoco</b>	Autofocus controllato da motore Silent Wave; messa a fuoco manuale
<b>Riduzione vibrazioni</b>	Metodo di decentramento ottico che utilizza voice coil motors (VCM)
<b>Distanza minima di messa a fuoco</b>	0,28 m dal piano focale in tutte le posizioni dello zoom
<b>Lamelle diaframma</b>	7 (apertura circolare del diaframma)
<b>Diaframma</b>	Completamente automatico
<b>Campo apertura</b>	• <b>Lunghezza focale 18 mm:</b> f/3.5-22      • <b>Lunghezza focale 55 mm:</b> f/5.6-36
<b>Misurazione esposimetrica</b>	Apertura completa
<b>Dimensione attacco filtro</b>	52 mm (P=0,75 mm)
<b>Dimensioni</b>	Circa 73 mm diametro × 79,5 mm (distanza dalla flangia di montaggio dell'obiettivo della fotocamera)
<b>Peso</b>	Circa 265 g

Nikon si riserva il diritto di modificare le specifiche dell'hardware e del software descritte in questo manuale in qualsiasi momento e senza alcun preavviso. Nikon declina ogni responsabilità per eventuali danni provocati da possibili errori contenuti in questo manuale.

## ■ AF-S DX NIKKOR 18–55 mm f/3.5-5.6G VR

AF-S DX NIKKOR 18–55 mm f/3.5-5.6G VR va usato esclusivamente con fotocamere digitali Nikon di formato DX. Se la fotocamera è dotata di un pulsante AF-ON, la riduzione delle vibrazioni non viene attivata quando il pulsante AF-ON viene premuto.

### **Usò del flash incorporato**

Quando si utilizza il flash incorporato, assicuratevi che il soggetto sia ad una distanza di almeno 0,6 m e rimuovete il paraluce per evitare vignettature (ombre create laddove l'estremità dell'obiettivo oscura il flash incorporato).

Fotocamera	Distanza minima senza vignettatura
D7000, D5100, D5000, D3100, D3000, serie D300, D200, D100, D90, D80, serie D70, D60, D50, serie D40	Nessuna vignettatura a qualsiasi distanza di messa a fuoco

Perché le unità flash incorporate per D100 e D70 possono coprire solo l'angolo di campo di un obiettivo con focale di 20 mm o più; la vignettatura compare ad una lunghezza focale di 18 mm.

### **Cura dell'obiettivo**

- Tenere puliti i contatti CPU.
- Usate una pompetta per rimuovere polvere e impurità dalla superficie dell'obiettivo. Per rimuovere macchie e impronte digitali, applicate una piccola quantità di etanolo o di prodotto per la pulizia dell'obiettivo su un panno di cotone pulito e morbido o su una velina per la pulizia dell'obiettivo e pulite dal centro verso l'esterno con dei movimenti circolari, assicurandovi di non lasciare tracce o toccare il vetro con le dita.
- Per la pulizia dell'obiettivo, non usate mai solventi organici come quelli per pitture o benzene.
- Il paraluce o i filtri NC possono essere utilizzati per proteggere l'elemento frontale dell'obiettivo.
- Montare i tappi frontali e posteriori prima di porre l'obiettivo nella sua sacca flessibile.
- Se è montato un paraluce, non afferrare o tenere l'obiettivo o la fotocamera solo con il paraluce.
- Se l'obiettivo non verrà usato per un periodo di tempo prolungato, conservarlo in un luogo fresco e asciutto per evitare muffa e ruggine. Non conservarlo sotto la luce diretta del sole o con palline di naftalina o canfora.
- Tenere l'obiettivo asciutto. Meccanismi interni arrugginiti possono causare danni irreparabili.
- Lasciare l'obiettivo in luoghi estremamente caldi può provocare danni o deformare alcune parti costituite da plastica rinforzata.



### **Accessori in dotazione**

- Copriobiettivo frontale snap on 52 mm LC-52

### **Accessori opzionali**

- Filtri da avvitare 52 mm
- Copriobiettivi posteriori LF-1 e LF-4
- Sacca flessibile per obiettivo CL-0815
- Paraluce HB-45 (si monta come mostrato a destra)

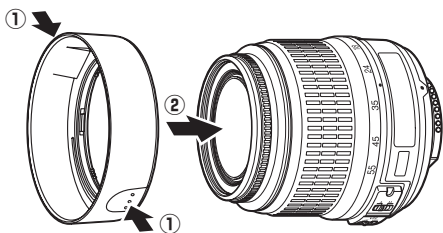

### **Nota relativa ai grandangoli**

L'autofocus potrebbe non generare i risultati sperati con grandangoli e super grandangoli nelle seguenti situazioni:

#### **1 Il soggetto non riempie il punto di messa a fuoco.**

Se il soggetto non riempie il punto di messa a fuoco, la fotocamera metterebbe a fuoco lo sfondo e il soggetto potrebbe quindi non essere a fuoco.



**Esempio:** ritratto di un soggetto distante situato ad una certa distanza dallo sfondo

#### **2 Il soggetto contiene molti dettagli particolareggiati.**

La fotocamera potrebbe avere difficoltà a mettere a fuoco i soggetti che contengono molti particolari o che mancano di contrasto.

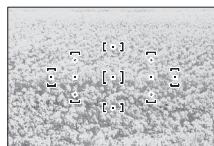

**Esempio:** un campo di fiori

In questi casi utilizzate la messa a fuoco manuale o utilizzate un blocco di messa a fuoco per mettere a fuoco un altro soggetto alla stessa distanza, quindi ricomponete la fotografia. Consultate "Ottenere buoni risultati con l'autofocus" (📖 40) per maggiori informazioni.

## ■ ■ *Standard supportati*

- **DCF Versione 2.0:** Design Rule for Camera File System (DCF) è uno standard largamente diffuso nel settore delle fotocamere digitali per garantire compatibilità tra fotocamere di marche differenti.
- **DPOF:** Digital Print Order Format (DPOF) è uno standard largamente diffuso nel settore che permette di stampare le immagini da ordini di stampa memorizzati sulla card di memoria.
- **Exif versione 2.3:** D5100 supporta Exif (Exchangeable Image File Format for Digital Still Cameras) versione 2.3, uno standard in cui le informazioni memorizzate con le fotografie sono usate per una riproduzione dei colori ottimale quando le immagini sono stampate da stampanti conformi a Exif.
- **PictBridge:** uno standard nato da una collaborazione fra i produttori di fotocamere digitali e di stampanti, che consente di stampare le fotografie direttamente da una stampante senza trasferirle su computer.
- **HDMI:** High-Definition Multimedia Interface è uno standard per le interfacce multimediali usato nell'elettronica di consumo e per i dispositivi AV in grado di trasmettere dati audiovisivi e segnali di controllo a dispositivi compatibili con lo standard HDMI attraverso una sola connessione via cavo.

### **Informazioni sul marchio**

Macintosh, Mac OS e QuickTime sono marchi registrati della Apple Inc. negli Stati Uniti d'America e/o in altri paesi. Microsoft, Windows e Windows Vista sono marchi di fabbrica registrati o marchi di fabbrica di proprietà della Microsoft Corporation negli Stati Uniti d'America e/o in altri paesi. Il logo PictBridge è un marchio di fabbrica. I logo SD, SDHC e SDXC sono marchi di fabbrica di proprietà della SD-3C, LLC. HDMI, il logo HDMI e High-Definition Multimedia Interface sono marchi di fabbrica o marchi di fabbrica registrati di proprietà della HDMI Licensing LLC. Tutti gli altri nomi di marchi menzionati nel presente manuale o nell'ulteriore documentazione fornita con il vostro prodotto Nikon sono marchi di fabbrica o marchi di fabbrica registrati di proprietà dei rispettivi proprietari.



## **Durata della batteria**

Il numero di scatti che è possibile effettuare con batterie completamente cariche varia in base alle condizioni della batteria, alla temperatura e all'utilizzo della fotocamera. Alcuni dati campione per le batterie EN-EL14 (1.030 mAh) sono mostrati qui di seguito.

- **Modo di scatto a fotogramma singolo (standard CIPA <sup>1</sup>):** circa 660 scatti
- **Modo di scatto continuo (Nikon standard <sup>2</sup>):** circa 2.200 scatti
  - 1 Misurato a 23 °C ( $\pm 2$  °C) con un obiettivo AF-S DX NIKKOR 18–55 mm f/3.5-5.6G VR alle seguenti condizioni di prova: ciclo dell'obiettivo da infinito al campo minimo e una fotografia scattata con impostazioni predefinite una volta ogni 30 sec; dopo aver scattato la fotografia, il monitor viene acceso per 4 sec; il tester attende che gli esposimetri si spengano dopo che il monitor si è spento; flash utilizzato a potenza massima una volta ogni due scatti. Il live view non è stato utilizzato.
  - 2 Misurato a 20 °C con un obiettivo AF-S DX NIKKOR 18–55 mm f/3.5-5.6G VR alle seguenti condizioni di prova: riduzione vibrazioni disattivata, modo scatto continuo, modo messa a fuoco impostato a **AF-C**, qualità immagine impostata a JPEG Basic, dimensione dell'immagine impostata a **M** (media), bilanciamento del bianco impostato a **AUTO**, sensibilità ISO impostata a ISO 100, tempo di posa  $1/250$  sec, ciclo di messa a fuoco da infinito al campo minimo per tre volte dopo che il pulsante di scatto è stato premuto a metà corsa per 3 sec; sei scatti eseguiti in successione e monitor acceso per 4 sec e poi spento; ciclo ripetuto una volta che gli esposimetri si sono spenti.

I seguenti casi possono ridurre la durata della batteria:







































- Uso del monitor
- Tenere il pulsante di scatto premuto a metà corsa
- Operazioni ripetute di autofocus
- Scattare fotografie NEF (RAW)
- Tempi di posa lenti
- Uso di un'unità GPS GP-1
- Utilizzo del modo VR (riduzione vibrazioni) con obiettivi VR



Per assicurarvi di ottenere il massimo dalle batterie ricaricabili Nikon EN-EL14, attenetevi alle indicazioni seguenti:

- Mantenete puliti i contatti della batteria. La presenza di impurità sui contatti può ridurre le prestazioni della batteria.
- Utilizzate le batterie immediatamente dopo averle ricaricate. Le batterie si esauriscono se vengono lasciate inutilizzate.

# Indice

## Simboli

 (Modo auto).....	26
 (Modo auto (senza flash)).....	26
 (Ritratto).....	30
 (Paesaggio).....	30
 (Bambini).....	31
 (Sport).....	31
 (Primi piani).....	31
<b>SCENE</b> (Scena).....	32
 (Ritratto notturno).....	32
 (Paesaggio notturno).....	32
 (Feste/interni).....	32
 (Spiaggia/neve).....	33
 (Tramonto).....	33
 (Aurora/crepuscolo).....	33
 (Ritratto animali domestici).....	33
 (Lume di candela).....	34
 (Fiori).....	34
 (Colori autunnali).....	34
 (Alimenti).....	34
<b>EFFECTS</b> (Effetti speciali).....	115
 (Visione notturna).....	116
 (Bozzetto a colori).....	116, 118
 (Effetto miniatura).....	116, 119
 (Selezione colore).....	117, 120
 (Silhouette).....	117
 (High key).....	117
 (Low key).....	117
<b>P</b> (Auto programmato).....	62
<b>S</b> (Auto a priorità di tempi).....	63
<b>A</b> (Auto a priorità di diaframmi).....	64
<b>M</b> (Manuale).....	65
 (programma flessibile).....	62
<b>WB</b> (Bilanciamento del bianco).....	81
<b>PRE</b> (Premisurazione manuale).....	84
 (Fotogramma singolo).....	35
 (Continuo).....	35
 (Autoscatto).....	35, 37
 (Comando a distanza ritardato) ..	35, 37
 (Comando a distanza rapido).....	35, 37
 (Scatto silenzioso).....	35
 (Live view).....	99
[  ] (AF a punto singolo).....	42
[  ] (AF ad area dinamica).....	42
[  ] (Area AF auto).....	42
[  ] (Tracking 3D (11 punti) ).....	42
 (AF con priorità al volto) ..	101, 102
 (AF area estesa).....	101, 102
 (AF area normale).....	101, 102
 (AF a inseguimento soggetto) ...	101, 102
 (Misurazione matrix).....	68
 (Misuraz. ponderata centrale) ..	68
 (Misurazione spot).....	68
 (Compensazione flash).....	72
 (Compensazione dell'esposizione)	70
 (Guida).....	11
 (Indicatore di messa a fuoco) ...	27, 69, 44, 46

 (indicatore di flash pronto).....	28
 (Indicatore segnale acustico).....	161

## A

Accessori.....	206
Adattatore CA.....	206, 208
Adobe RGB.....	153
AE-L.....	69
AF.....	39-44
AF a punto singolo (Modo Area AF) ..	42
AF ad area dinamica.....	42
AF automatico.....	39
AF continuo.....	39, 158
AF permanente.....	100
AF singolo.....	39, 100
AF-A.....	39
AF-C.....	39, 158
AF-F.....	100
AF-S.....	39, 100
Aggiungi voci (Mio Menu).....	193
Alta definizione.....	147, 235
Alte luci.....	150
Alte-luci.....	125
Altoparlante.....	110
Ambra.....	83, 181
Angolo di campo.....	201
Apertura massima.....	46
Area AF auto (modo area AF).....	42
Ausiliario AF.....	41
Auto (Bilanciamento del bianco) ..	81
<b>AUTO</b> (flash automatico).....	51, 52
Auto a priorità di diaframmi.....	64
Auto a priorità di tempi.....	63
Auto bracketing.....	88, 165
Auto flash.....	52
Auto programmato.....	62
Autofocus.....	39-44
Autoritratto.....	4
Autoscatto.....	37, 160

## B

Batteria.....	14, 15
Batteria dell'orologio.....	20
Bianco e nero.....	179
Bilanciamento colore.....	181
Bilanciamento del bianco.....	81
Blocco AE.....	69
Blocco della messa a fuoco.....	44
Blocco esposizione.....	69
Blocco scatto con slot vuoto.....	166
Blu.....	83, 181
Bordo (PictBridge).....	141
Bozzetto a colori.....	118, 186
Bracketing.....	88, 165
Bracketing AE (Opzioni auto bracketing).....	88
Bracketing del bilanciamento del bianco (opzioni auto bracketing) ..	88
Bracketing di esposizione.....	88
Bracketing D-Lighting attivo (Opzioni auto bracketing).....	88

Buffer di memoria.....	27, 36
------------------------	--------

## C

Calendario.....	130
Camera Control Pro 2.....	206
Campo del flash.....	53
Campo flash.....	200
Cancella.....	133
Cancellare la foto attuale.....	133
Cancellare le foto selezionate.....	134
Cancellare tutte le foto.....	134
Capacità della card di memoria... ..	218
Capture NX 2.....	206
Card di memoria.....	21, 207, 218
Caricamento Eye-Fi.....	175
Cartella di memorizzazione.....	152
Cartella di visione play.....	149
Cavo A/V.....	146
Cavo remoto.....	66, 207
Cavo USB.....	138, 139
CEC.....	148
Classifica voci (Mio Menu).....	195
CLS.....	203
Collegamento dell'obiettivo.....	17
Comando a distanza.....	37, 207
Comando di regolazione diottrica23, 206	
Commento foto.....	171
Commutatore modo A-M.....	45
Compensazione dell'esposizione ..	70
Compensazione flash.....	72
Computer.....	137
Confronto affiancato.....	191
Connessione di un GPS alla fotocamera.....	174, 207
Contatore data.....	163
Contatti CPU.....	198
Controllo automatico sensibilità ISO 155	
Controllo distorsione.....	185
Controllo distorsione auto.....	153
Controllo flash.....	164
Controllo flash incorporato.....	164
Controllo periferica (HDMI).....	148
Copriobiettivo.....	17
Copriobiettivo posteriore.....	17
Coprioculare mirino.....	38
Correzione occhi rossi.....	178
Cross screen (effetti filtro).....	180

## D

Data e ora.....	19, 170
Data/ora (PictBridge).....	141
Dati di ripresa.....	126
Dati GPS.....	128
DCF versione 2.0.....	153, 235
Diaframma.....	61, 64
Diaframma minimo.....	18, 61
Digital Print Order Format..	139, 142, 144, 235
Dimensione.....	49
Dimensione dell'immagine.....	49

Disattivazione auto-esposimetro	160
Disattivazione automatica esposimetro	28
Disegna contorno	186
Display info automatico	170
Display ISO	161
Distorsione prospettica	187
D-Lighting	178
D-Lighting attivo	74
DPOF	139, 142, 144, 235

<b>E</b>	
Effetti filtro	93, 180
Effetto miniatura	119, 188
Elaborazione NEF (RAW)	28, 160
Esposimetri	28, 160
Esposizione	61, 69, 70
Esposizione differenziale	77
Esposizione multipla	78
Esposizione posticipata	162
Exif versione 2.3	153, 235

<b>F</b>	
Fill flash con bilanciamento i-TTL per SLR digitali	164
Fill flash con i-TTL standard per SLR digitali	164
Filmati	107
Filtro caldo (effetti filtro)	180
Fisheye	186
Flash	28, 50, 51, 202
Flash (Bilanciamento del bianco)	81
Flash opzionale	164, 202
Flou (effetti filtro)	180
Fluorescenza (Bilanciamento del bianco)	81, 82
Formato carta (PictBridge)	140
Formato data	19, 170
Formato di visualizzazione info	168
Formattazione	22
Formattazione card di memoria	22
Foto di riferimento "Dust Off"	172
Funzione pulsante AE-L/AF-L	166
Funzione pulsante $\odot$ /Fn	9, 165
Fuso orario	19, 170
Fuso orario e data	19, 170

<b>G</b>	
Gestisci Picture Control	95
Ghiera di comando	7
Ghiera di messa a fuoco obiettivo	17
Ghiera di selezione modo	3
GP-1	174, 207
GPS	128, 174
Grande (Dimensione dell'immagine)	49
Guida	11

<b>H</b>	
H.264	230
HDMI	147, 235
HDMI-CEC	148
HDR (high dynamic range)	76
Hi (Sensibilità)	54

High Dynamic Range (HDR)	76
--------------------------	----

<b>I</b>	
Illuminatore AF	158
Illuminatore AF incorporato	158
Illuminatore ausiliario AF	201
Illuminatore ausiliario AF incorporato	41
Imposta Picture Control	92
Impostazioni disponibili	216
Impostazioni filmato	109
Impostazioni personalizzate	156
Impostazioni recenti	192
Incidescenza (Bilanciamento del bianco)	81
Indicatore del piano focale	46
Indicatore di esposizione	65
Indicatore di messa a fuoco	27, 44, 46, 69
Indicatore flash pronto	28, 205
Indicatori invertiti	166
Informazioni	5, 124, 168
Informazioni generali	128
Informazioni sul file	124
Informazioni sulla foto	124, 150
Informazioni sulla riproduzione	150
Informazioni visione play	124
Inizia stampa (PictBridge)	141, 143
Innesto dell'obiettivo	1, 17, 46
Interruttore di alimentazione	2
Interruttore live view	99, 107
Intervallo fotogramma (Slide show)	136
Istogramma	125, 150
Istogramma RGB	125
i-TTL	164

<b>J</b>	
JPEG	47
JPEG Basic	47
JPEG Fine	47
JPEG Normal	47

<b>L</b>	
Lampeggiatore	202
Lingua (Language)	19, 171
Luminosità del monitor	167
Lunghezza focale	201

<b>M</b>	
Magenta	83, 181
Manuale	45, 65
Media (Dimensione dell'immagine)	49
Menu di ripresa	151
Menu di ritocco	176
Menu impostazioni	167
Menu visione play	149
Messa a fuoco	39-46
Messa a fuoco del mirino	23
Messa a fuoco manuale	45, 100, 106
Microfono	107, 109, 207
Mirino	10, 23, 227
Misuraz. ponderata centrale	68

Misurazione Color Matrix 3D II	68
Misurazione esposimetrica	68
Misurazione matrix	68
Misurazione spot	68
Modifica filmato	111, 113
Modo Area AF	42, 101
Modo di scatto	35
Modo effetti speciali	115
Modo esposizione	61
Modo flash	51
Modo messa a fuoco	39, 100
Modo scena	30
Modo video	170
Monitor	4, 5, 99, 123
Monocromatico	179
Monocromatico (Imposta Picture Control)	91
Mostra foto scattata	150
MOV	218
M-Up per pulizia	212

<b>N</b>	
NEF	47
NEF (RAW)	47, 183
Neutro (Imposta Picture Control)	91
Nikon Transfer 2	137, 138
NR su esposizioni lunghe	154
NR su ISO elevati	154
Numerazione sequenza file	162
Numero di scatti	236
Numero f/	64, 197
Nuvoloso (Bilanciamento del bianco)	81

<b>O</b>	
Obiettivo	17, 18, 197
Obiettivo compatibile	197
Obiettivo CPU	18, 197
Obiettivo senza CPU	199
Obiettivo tipo D	198
Obiettivo tipo G	198
Ombra (Bilanciamento del bianco)	81
Opzioni auto bracketing	88, 165
Opzioni di visualizzazione in play150	
Ora legale	19, 170
Ordine di stampa DPOF	142, 144
Orologio	19, 170

<b>P</b>	
Paesaggio (Imposta Picture Control)	91
Piccola (Dimensione dell'immagine)	49
PictBridge	139, 235
Picture Control	91
Posa B	66
Premete il pulsante di scatto a metà corsa	27, 28
Premete il pulsante di scatto fino in fondo	27, 28
Premisurazione manuale (Bilanciamento del bianco)	81, 84
Programma di esposizione	219
Programma flessibile	62



Protezione delle fotografie.....	132
Pulitura sensore di immagine .....	210
Pulsante <b>AE-L/AF-L</b> .....	44, 69, 166
Pulsante di registrazione filmato	107
Pulsante di scatto. 27, 28, 44, 69, 159	
Pulsante di scatto AE-L.....	159
Pulsante <b>Fn</b> .....	9, 165
Punto AF.....	26, 42, 44, 46

## Q

Qualità filmato .....	109
Qualità immagine .....	47

## R

Raddrizzamento .....	185
<b>REAR</b> (Sincro sulla seconda tendina) ..	51, 52
Regolazione fine del bilanciamento del bianco .....	83
Reset .....	58, 152, 157
Reset menu di ripresa.....	152
Reset personalizzazioni .....	157
RGB.....	125, 153
Ricarica di una batteria .....	14
Ricevitore infrarossi.....	37
Ridimensiona.....	184
Riduzione dello sfarfallio.....	104, 108, 170
Riduzione occhi rossi .....	51, 52
Riduzione vibrazioni .....	18
Riferimento di innesto .....	17
Rifila .....	179
Rifilare filmati.....	111
Rimozione dell'obiettivo dalla fotocamera .....	18
Rimuovi voci (Mio Menu) .....	194
Riprese intervallate.....	56
Riproduzione a pieno formato.....	123
Riproduzione calendario .....	130
Riproduzione miniature .....	129
Risoluzione output (HDMI) .....	148
Ritocco rapido .....	185
Ritratto (Imposta Picture Control). 91	
Rotazione auto immagine .....	172
Rotazione inversa ghiera.....	166
Ruota foto verticali .....	150

## S

Salva fotogramma selezionato ....	113
Satura blu (effetti filtro) .....	180
Satura rosso (effetti filtro) .....	180
Satura verde (effetti filtro) .....	180
Saturo (Imposta Picture Control) ..	91
Scala delle lunghezze focali .....	17
Scatti ad angolazione alta.....	4
Scatti ad angolazione bassa.....	4
Schermo di messa a fuoco.....	227
Segnale acustico .....	161
Selettore del modo di messa a fuoco	45
Selettore del modo messa a fuoco 17	
Selettore modo A-M .....	17
Selettore obiettivo VR .....	17, 18
Seleziona data .....	142

Selezione automatica scene.....	104
Selezione colore.....	120, 189
Selezione di stampa .....	142
Selezione priorità AF-C.....	158
Sensibilità .....	54, 155
Sensibilità ISO .....	54, 155
Sensibilità massima .....	155
Sensore RGB da 420 pixel.....	68
Seppia.....	179
Sequenza .....	36, 79
Sincro su tempi lenti .....	52
Sincro sulla prima tendina .....	52
Sincro sulla seconda tendina .....	52
Sistema di illuminazione creativa203	
Skylight (effetti filtro).....	180
Slide show .....	136
<b>SLOW</b> (Sincro su tempi lenti) .....	51, 52
Sole diretto (Bilanciamento del bianco) .....	81
Sovrapposizione immagini .....	181
Spazio colore.....	153
Specchio .....	1, 212
Spia di accesso .....	21, 27, 36
sRGB .....	153
Stampa .....	139
Stampa (DPOF).....	142
Stampa data .....	163
Stampa indice .....	142
Standard (Imposta Picture Control) ..	91
Step EV in esposizione.....	159

## T

Tappo corpo.....	1, 17, 206
Telemetro elettronico.....	46
Telemetro graduato .....	159
Televisore .....	146
Temperatura di colore .....	82
Tempo .....	66
Tempo attesa comando a distanza... 161	
Tempo di posa minimo .....	155
Tempo sincro flash.....	228
Terminale accessori .....	207
Timer .....	37, 56
Timer di autospegnimento.....	160
Tono .....	93, 94
Tracking 3D.....	42
Tracking 3D (11 punti) (Modo area AF).....	42

## U

Uniformare.....	77
USB .....	138, 139
UTC .....	19, 128, 174

## V

Verde.....	83, 181
Versione firmware .....	175
ViewNX 2 .....	137
Viraggio ciano.....	179
Visione live view .....	99, 107
Visione play .....	123

Visualizzazione informazioni .. 5, 168, 170	
Volume .....	110

## Z

Zoom in riproduzione .....	131
----------------------------	-----







# **Nikon**

È severamente vietata la riproduzione parziale o totale di questo manuale (tranne la breve citazione negli articoli o nelle rassegne critiche) senza autorizzazione scritta da NIKON CORPORATION.



**NIKON CORPORATION**

© 2011 Nikon Corporation

SB1G02(1H)  
6MB1131H-02