

Empiece Aquí

Es altamente recomendado seguir estas instrucciones numeradas paso a paso para configurar e iniciar rápidamente el uso de su nueva cámara digital.

Para instrucciones más detalladas acerca de las funciones avanzadas, refiérase al manual básico impreso incluido en su paquete, o al manual de consulta del CD-ROM.

1 DESEMBALAJE DEL CONTENIDO DEL PAQUETE

Reuna su cámara digital y todos los componentes como se muestra en la ilustración. Usted necesitará de estos artículos para completar los pasos de los procedimientos de configuración de la cámara que siguen.



Los siguientes ítems también están incluidos en el paquete del cámara digital: Manual básico, cable de AV, mando a distancia RM-1, tarjeta de garantía, tarjeta de registro (no suministrada en algunas zonas) y folleto de precauciones de seguridad.

Nota: En determinadas zonas, el paquete incluirá pilas de NiMH recargables y un cargador en vez de pilas CR-V3. Por favor, consulte las instrucciones de uso incluidas con el cargador de pilas.

2 PREPARE LA CÁMARA PARA EL USO

Antes de empezar a utilizar su cámara digital de Olympus...

a. Instalación de la batería

Nota: Se accede a los compartimentos de la batería y la tarjeta xD-Picture Card abriendo la tapa correspondiente.

- Deslice el bloqueo del compartimento de las pilas de \ominus a \odot .
- Deslice el bloqueo del compartimento de las pilas en la dirección de la flecha y levante la tapa para abrirla.
- Inserte dos pilas de litio CR-V3 en el compartimento con las respectivas indentaciones una frente a la otra.
- Inserte las pilas recargables en el compartimento como se indica en la ilustración que figura en la cámara.
- Cierre la tapa del compartimento de las pilas y deslice el bloqueo del compartimento de las pilas de \odot a \ominus .
- Para retirar las pilas, asegúrese de que la cámara esté apagada (el monitor y el visor están apagados y el objetivo no está extendido).

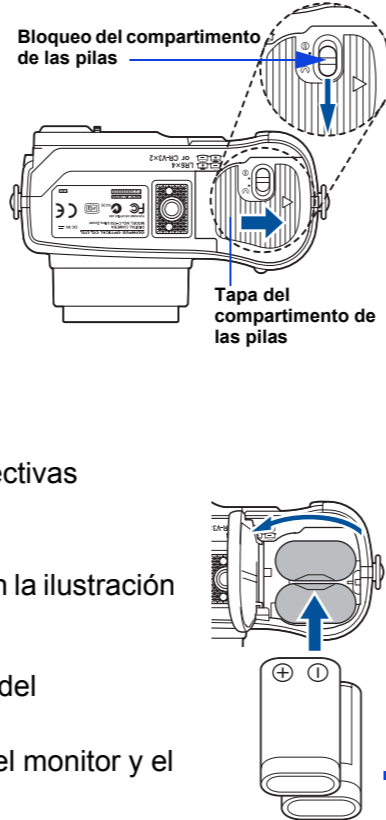

b. Inserción de la tarjeta xD-Picture Card

La tarjeta xD-Picture Card es donde la cámara almacena sus fotografías y está disponible en diversas capacidades de memoria. Las fotografías tomadas con la cámara permanecerán en la tarjeta xD-Picture Card aun cuando la cámara esté desactivada y/o la batería haya sido retirada.

- Abra la tapa de la tarjeta.
- Coloque la tarjeta en la posición correcta e insértela en la ranura con resorte para la tarjeta, como se muestra en la ilustración. Empuje la tarjeta hasta el fondo en la ranura. La tarjeta quedará bloqueada en su posición una vez insertada por completo.
- Cierre firmemente la tapa de la tarjeta.

Confirme que ha instalado las pilas y la tarjeta xD-Picture Card correctamente, para ello ajuste el disco de modo a \square y presione el interruptor de encendido. Debería aparecer el mensaje "NO PICTURE" (No hay imagen) en el monitor. Apague la cámara presionando el interruptor de encendido.

Nota: Para retirar la tarjeta, empújela hasta el fondo para desengancharla, y luego déjela volver despacio.

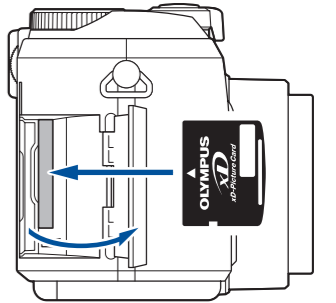

c. Fijación de la correa y del cordón del protector del objetivo (OPCIONAL)

Fije el cordón del protector del objetivo y la correa a los enganches respectivos en cada lado de la cámara como se muestra en la ilustración. La fijación de la correa a la cámara facilita el manejo de la misma.

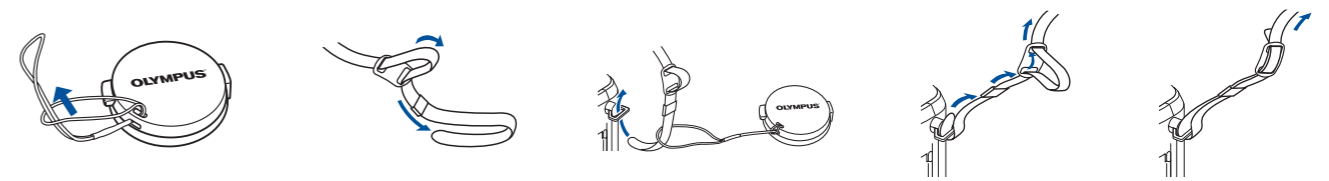

3 ENCENDIDO DE LA CÁMARA

El Disco de modo de la cámara se utiliza para seleccionar los diferentes modos de funcionamiento.

a. Encendido de la cámara (ON) (MODO DE TOMA)

- Presione las lengüetas del protector del objetivo para retirarlo.
- Ajuste el disco de modo a **AUTO**. Presione el interruptor de encendido.
- El objetivo se extiende y el visor se enciende.

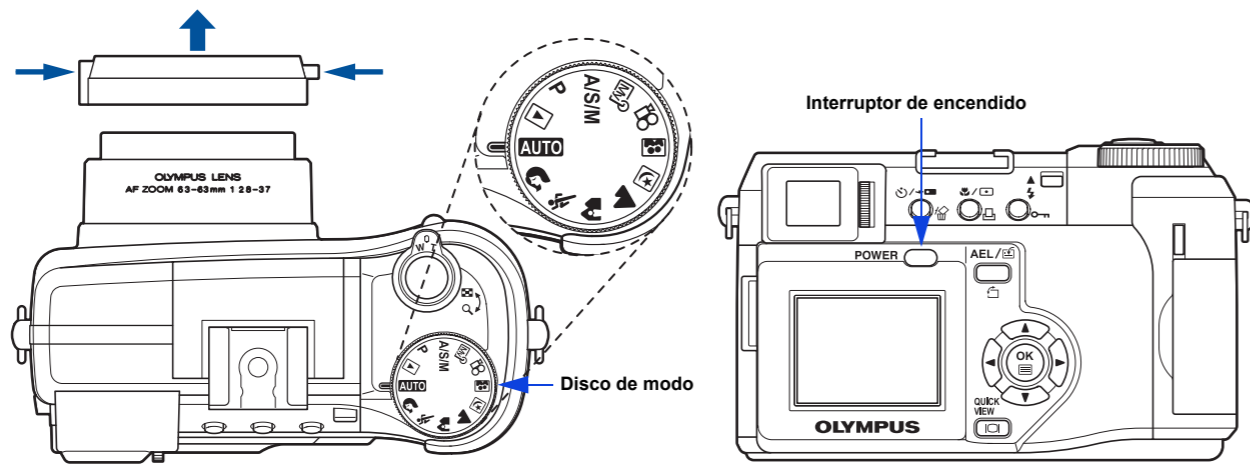

CONSEJO: Para maximizar la duración de la batería, la cámara digital presenta un modo de ahorro de energía en el cual la cámara ingresa al modo de reposo después de estar aproximadamente tres (3) minutos sin uso.

b. Ajuste de la fecha y hora (OPCIONAL)

Ajuste la fecha y hora cuando utilice la cámara por primera vez. Esto afecta en la manera como los nombres de archivo de imagen serán creados y resultará práctico incluir esta información en cada fotografía.

- Ajuste el disco de modo a P y presione el interruptor de encendido para encender la cámara.
- Presione \square . Se visualiza el menú superior.
- Presione \odot en las teclas de control para seleccionar MODE MENU.
- Presione \odot para seleccionar la pestaña SETUP y luego presione \odot .
- Presione \odot para seleccionar \odot y luego presione \odot .
- Utilice \odot para seleccionar el formato de fecha.
- Ajuste la fecha y la hora en los campos correspondiente utilizando \odot para seleccionar el campo y \odot para ajustar el valor adecuado. Repita este paso hasta que todos los campos de fecha/hora estén ajustados.

Nota: La hora es ingresada utilizando el formato de 24 horas.

- Presione \odot dos veces para ajustar la fecha/hora y salir del menú.

c. Diagrama de la cámara y de los controles

Ahora tómese su tiempo hasta familiarizarse con las áreas claves de los controles de la cámara viendo las ilustraciones.

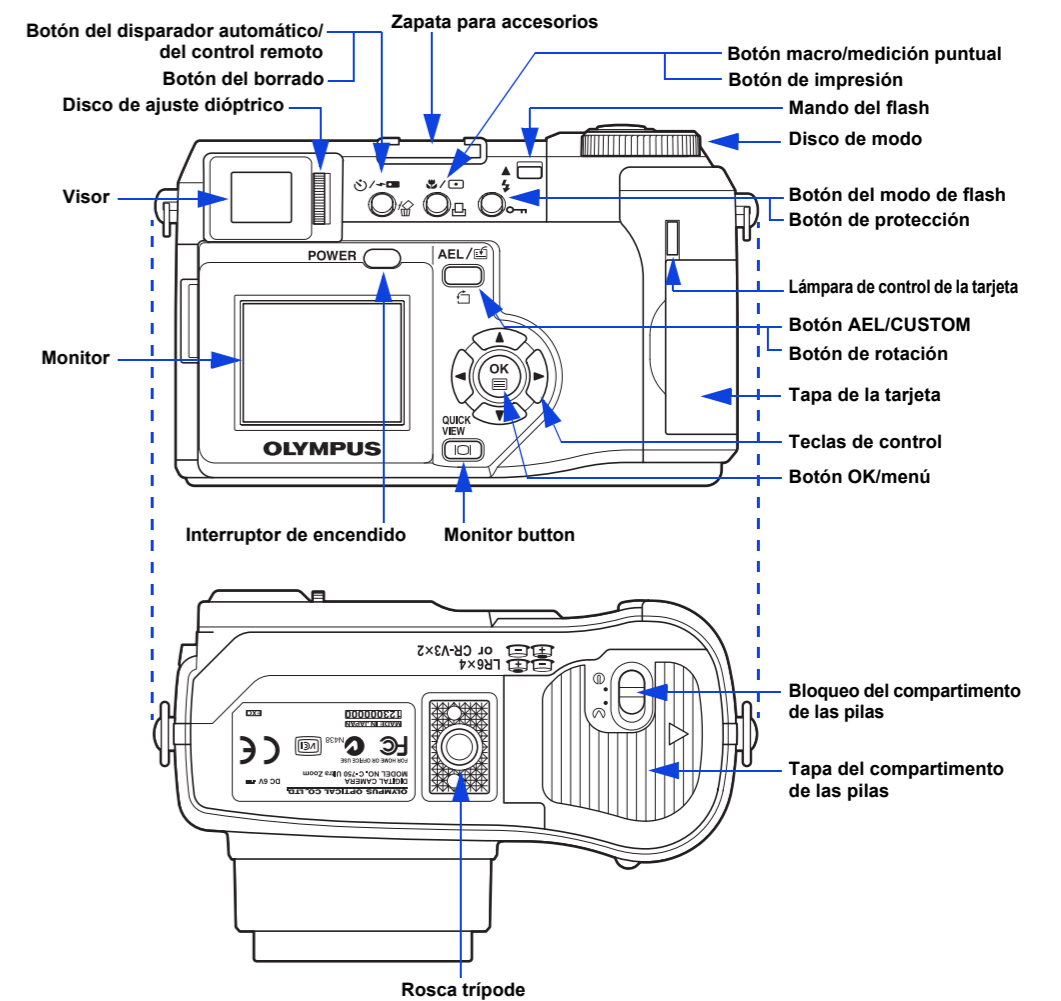
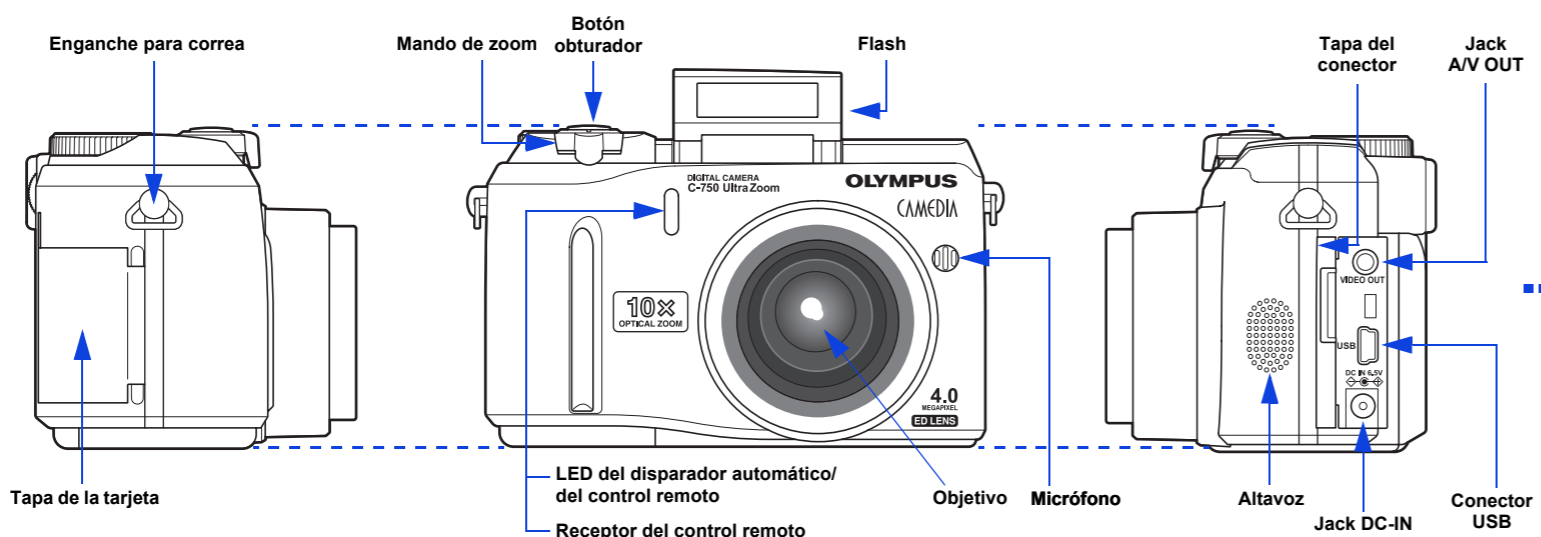

Ajustes de la cámara en el modo de toma como se muestra en el monitor

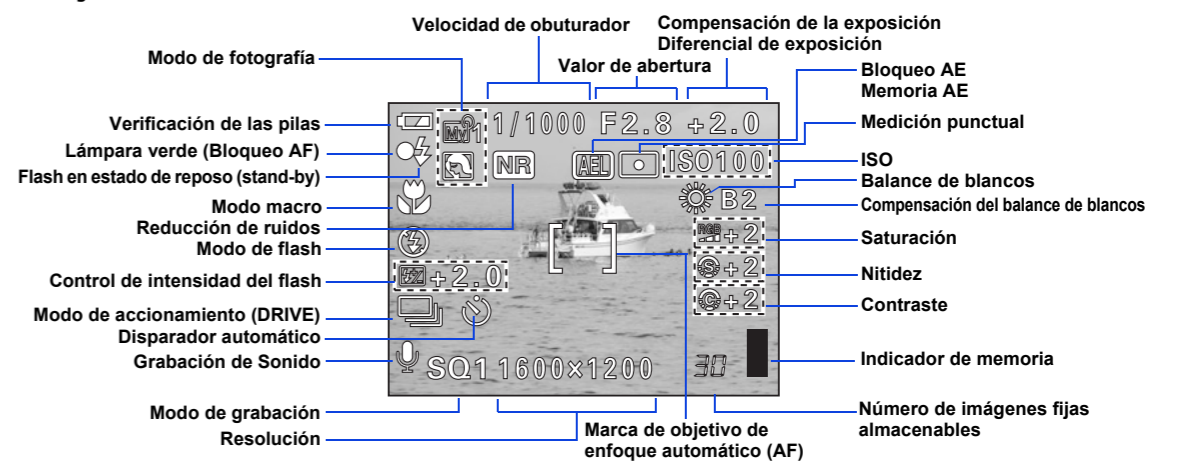

Ajustes de la cámara en el modo de reproducción como se muestra en el monitor

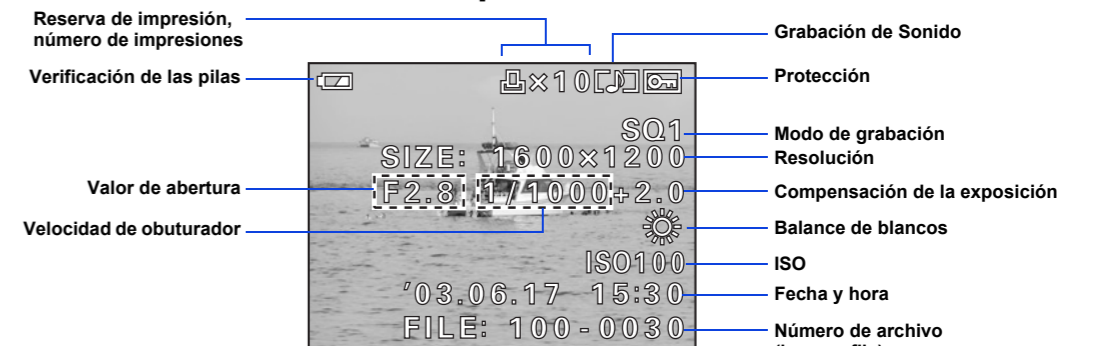

Nota: Dependiendo de los ajustes de la cámara, no todos los indicadores son mostrados.

4 TOMA DE FOTOGRAFÍAS

Existen dos maneras para componer su sujeto: utilizando el monitor o el visor óptico. Dependiendo de la situación de la toma, puede encontrar ventajas en cada método. Réferase al manual básico impreso para más información.

a. Toma de fotografías

- Ajuste el disco de modo a **AUTO** y presione el interruptor de encendido. Se enciende el visor.
- Para tomar fotografías usando el monitor, presione para encender el monitor.
- Componga el sujeto de la toma en el visor o el monitor.

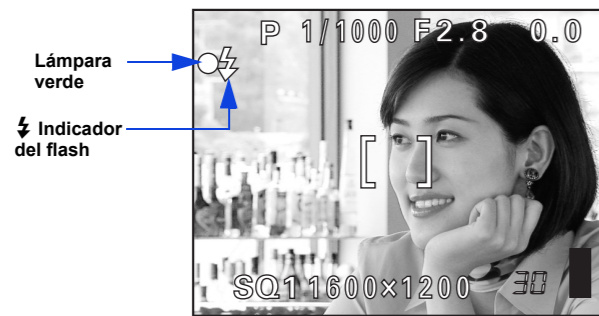

Los iconos que representan los ajustes de la cámara aparecen en el monitor, indicándole informaciones importantes, tales como el flash y modos de grabación, duración de la batería y el número restante de cuadros.

- Presione el botón del obturador hasta la mitad del recorrido.

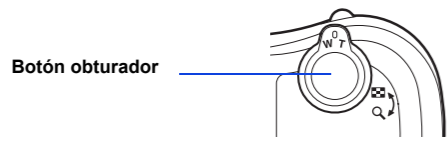

La cámara digital confirma que el enfoque y la exposición están ajustados correctamente cuando la lámpara verde permanece iluminada. El indicador le

informa de que es recomendable el uso del flash y/o que éste está recargando (cuando parpadea), o bien de que está listo para disparar (cuando permanece iluminado).

- Presione completamente el botón del obturador para tomar la fotografía. Un sonido bip corto confirma que su fotografía ha sido tomada.

b. Zoom

La cámara digital incorpora un objetivo zoom, permitiéndole acercarse a la acción, o capturar tomas en gran angular y lograr todo en la fotografía.

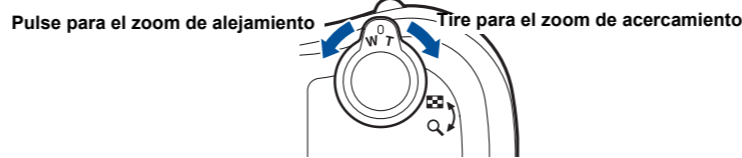

- Empuje el mando de zoom hacia **W** para el zoom de alejamiento y consiga que entre todo en la fotografía.
- Tire del mando de zoom hacia **T** para el zoom de acercamiento y consiga un primer plano.

c. Modos del flash

La cámara digital presenta diversos modos de flash. Obsérvese que no todos los modos de flash están disponibles dependiendo el modo de fotografía seleccionado.

Pulse el mando del flash y presione el botón para recorrer los distintos modos de flash:

Icono	Modos del flash	Descripción
Sin indicación	Flash automático	La cámara decide automáticamente si necesita el flash.
	Flash de reducción del fenómeno de ojos rojos	Reduce la incidencia del fenómeno de ojos rojos a través de la emisión de flashes previos para contraer el tamaño de la pupila, antes de disparar el flash principal. El efecto estroboscópico es una operación normal en este modo.
	Flash de relleno	El flash siempre dispara con cada fotografía.
	Sincronización lenta	Ajusta el flash para situaciones especiales que requieren velocidades de obturación lentas.

Con el botón obturador presionado a medias, el flash está listo para disparar cuando se ilumina el indicador . Cuando el indicador parpadea, el flash está cargando.

Para evitar que el flash se dispare, presione sobre la parte superior del mismo para ocultarlo.

d. Número de fotografías almacenables

Su cámara digital puede utilizar tarjetas xD-Picture Card desde 16 a 256 MB. El número de fotografías que puede almacenar depende de la calidad de imagen seleccionada.

Consulte el manual de consulta para las descripciones detalladas de cada modo de grabación y la capacidad de cuadros almacenables de los diversos modos de resolución y la capacidad de la tarjeta xD-Picture Card.

CONSEJO: Para saber cuántos cuadros restan, encienda el monitor y mire el número en la esquina inferior izquierda. Recuerde que usted siempre puede borrar fotografías no deseadas para crear espacio para otras (Consulte el paso 5).

5 VISUALIZACIÓN Y BORRADO DE FOTOGRAFÍAS

Con la cámara digital, usted puede visualizar fácilmente las fotografías y borrar aquellas que no desea.

a. Visualización de fotografías

Existen dos maneras de acceder al modo de reproducción:

- Si la cámara está ajustada en OFF y el protector de objetivo está cerrado, presione una vez.
- Si la cámara está en el modo de fotografía con el tambor del objetivo extendido, presione dos veces en rápida sucesión (QUICK VIEW).

La última fotografía tomada aparece en el monitor. Utilice para desplazarse a través de las imágenes guardadas en la tarjeta xD-Picture Card.

Cuando usted finalice la revisión de sus fotografías:

- Presione el interruptor de encendido para apagar el monitor.
- Para volver al modo de fotografía presione a medias el botón obturador.

b. Borrado de fotografías

El encanto de la fotografía digital reside en su capacidad de mantener las fotos que desea, borrar el resto y reutilizar el espacio restante de la memoria para tomar nuevas fotografías. La cámara digital ofrece dos formas para borrar permanentemente las fotos digitales no deseadas:

Borrado de un solo cuadro: Borra sólo la fotografía actualmente indicada en el monitor.

Una vez borradas, las fotografías no pueden ser restauradas.

- Ajuste el disco de modo a y presione el interruptor de encendido.
- Utilice las teclas de control para visualizar la imagen que desea borrar.
- Presione .
- Presione para seleccionar YES, y luego presione .

CONSEJO: Las imágenes también pueden ser borradas durante el modo de "QUICK VIEW", descrita en el paso 5a. Esto facilita el borrado rápido de una fotografía recién tomada.

Borrado de todos los cuadros: Borra todas las fotografías de la tarjeta xD-Picture Card en una operación, excepto las fotografías protegidas.

Una vez borrada, las fotografías no pueden ser restauradas.

- Ajuste el disco de modo a y presione el interruptor de encendido.
- Presione , luego presione para seleccionar MODE MENU.
- Utilice para seleccionar la lengüeta CARD, luego presione dos veces para acceder a la pantalla CARD SETUP.
- ALL ERASE debe estar iluminado. Presione .
- Por precaución, la cámara digital le solicitará que seleccione YES o NO para confirmar el borrado, ya que este procedimiento borrará permanentemente todas las fotografías desprotegidas. Seleccione YES utilizando las teclas de control y presione .

6 CONEXIÓN DE LA CÁMARA A UN ORDENADOR

CONSEJO: Olympus recomienda el uso de un adaptador AC opcional para asegurar una fuente de alimentación consistente cuando descargue imágenes.

Asegúrese que la cámara esté desactivada antes de conectarla a su ordenador.

Olympus simplifica la conexión de la cámara digital a su ordenador.

- Apague la cámara.
- Enchufe el cable USB suministrado al conector USB de su cámara y al ordenador, como se ilustra a la derecha.

Los usuarios de Windows 98 deben instalar el software del "Controlador USB para Windows 98", antes de conectar la cámara digital a su ordenador. Consulte la Guía de instalación del software para la información completa.

- Ajuste el disco de modo a y presione el interruptor de encendido. La cámara inicia la comunicación con el ordenador.

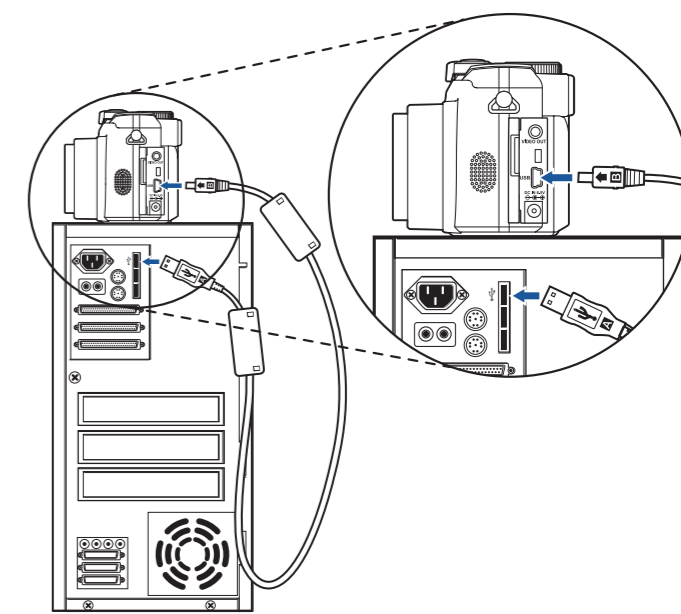

7 INSTALACIÓN DEL SOFTWARE DE LA CÁMARA

Ahora usted ha aprendido la funcionalidad básica de su nueva cámara digital de Olympus! Ahora está listo para empezar a explorar las posibilidades que la fotografía digital proporciona a su ordenador. Actividades tales como edición de fotos, impresión, y mucho más, están sólo a unos pasos de distancia!

Acerca del CD-ROM de CAMEDIA Master de Olympus

Con su cámara digital de Olympus viene suministrado un juego de software y documentación. El CD incluye:

- **CAMEDIA Master:** Para descargar fotografías desde la cámara, visualizar, organizar, retocar e imprimir sus fotos digitales y películas.
- **Controlador USB para Windows 98:** Esta utilidad debe ser instalada para permitir la comunicación de la cámara con su ordenador, si éste utiliza el sistema operativo Microsoft Windows 98.
- **Manual de consulta de la cámara digital de Olympus:** Una guía de consulta completa en forma digital, guardada en el CD en el formato PDF.

Ahora usted está listo para instalar el software del ordenador.

- Abra el paquete del **CD-ROM de CAMEDIA Master** y localice la Guía de instalación del software en el idioma que desee utilizar.
- Continúe las instrucciones paso a paso para instalar el software y disfrute de sus nuevas capacidades de procesamiento de foto digital!



Funciones adicionales de la cámara

La cámara digital ofrece una multitud de funciones avanzadas para ampliar su creatividad. Esto es sólo un pequeño ejemplo. Consulte el manual básico para los detalles de estas capacidades, y más!

- **Control avanzado de la fotografía:** Dispone de las funciones de Prioridad de apertura, Prioridad del obturador y toda la gama de modos manuales para ofrecerle un completo control de sus fotografías.
- **6 Modos de fotografía de escenas programados:** Esta cámara dispone de 6 modos de fotografía para elegir, dependiendo de las condiciones de la toma y del efecto que desee lograr.
- **Modo macro y modo supermacro:** para tomar fotografías de primeros planos muy cercanos.
- **Fotografía secuencial:** Tome una serie de fotografías fijas en rápida sucesión.
- **Edición de imágenes fijas:** Edite imágenes fijas y guárdelas como nuevas imágenes.
- **Modo de grabación de vídeo:** Sí, la cámara digital graba imágenes de vídeo con Sonido!
- **Fotografías dos-en-uno:** Combina dos imágenes separadas que han sido fotografiadas en sucesión y las almacena como una sola fotografía.
- **Reproducción en primer plano:** Amplía las fotografías en el monitor para verificar los detalles de la imagen seleccionada.
- **Indicación de índice:** Para ver varias fotografías en miniatura en el monitor de una vez.
- **Protección de fotografías:** Evita que usted borre accidentalmente las fotografías.
- **Reproducción de vídeo:** Para ver sus fotografías e imágenes de vídeo en un monitor de televisión.
- **Toma panorámica:** Conecta las imágenes superpuestas en una sola fotografía utilizando el modo panorámico y el software CAMEDIA Master de Olympus.

CONSEJO: Recuerde completar y devolver su tarjeta de registro (no suministrada en algunas zonas), y conserve a mano toda la documentación de la cámara.

Asistencia técnica (EE.UU.)
1-888-553-4448 (Llamada gratuita)
8:00 AM - 10:00 PM ET
Lunes a viernes

Asistencia técnica al cliente en Europa
00800-67 10 83 00 (Llamada gratuita)
+49 180 5 - 67 10 83 o +49 40 - 23 77 38 99
(Llamada normal)
9:00 AM - 6:00 PM MET
Lunes a viernes