

RCA

Manuel d'utilisation

DRC69705

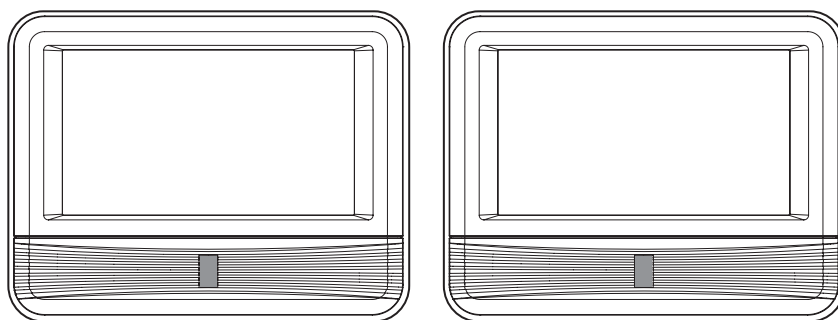

Il est important de lire ce manuel d'instructions avant d'utiliser l'appareil pour la première fois.

Mises en garde de sécurité



Le symbole de l'éclair et d'une flèche à l'intérieur d'un triangle équilatéral signale qu'il y a une « tension dangereuse » non isolée à l'intérieur de l'appareil, assez puissante pour provoquer un choc électrique.



Le point d'exclamation à l'intérieur d'un triangle équilatéral signale qu'il ya des instructions importantes de fonctionnement et d'entretien (réparation) dans le manuel d'utilisation.

* PICTOGRAMMES SITUÉS SUR L'ARRIÈRE DE L'APPAREIL *



Cet appareil contient un dispositif à laser de faible puissance.

AVERTISSEMENT: POUR RÉDUIRE LE RISQUE DE CHOCS ÉLECTRIQUES, NE PAS RETIRER LE COUVERCLE (NI LE DOS). AUCUNE PIÈCE NÉCESSITANT L'ENTRETIEN PAR L'UTILISATEUR À L'INTÉRIEUR. POUR RÉPARATION, S'ADRESSER À UN RÉPARATEUR QUALIFIÉ.



AVERTISSEMENT: POUR ÉVITER LE RISQUE D'INCENDIE OU DE CHOCS ÉLECTRIQUES, NE PAS EXPOSER CET APPAREIL À LA PLUIE OU À L'HUMIDITÉ.

MISE EN GARDE: L'UTILISATION DE COMMANDES, DE RÉGLAGES OU DE MODES OPÉRATOIRES AUTRES QUE CEUX INDIQUÉS PEUVENT ENTRAÎNER UNE EXPOSITION À UNE IRRADIATION DANGEREUSE.

PRÉCAUTION: DANGER D'EXPLOSION SI LES PILES SONT REMPLACÉES DE FAÇON INCORRECT. REMPLACER LES PILES SEULEMENT PAR LE MÊME TYPE DE PILE OU L'ÉQUIVALENT.

MISE EN GARDE
RADIATION LASER INVISIBLE, SI L'APPAREIL EST OUVERT ET SI LE DISPOSITIF DE VERROUILLAGE EST NEUTRALISÉ. ÉVITER L'EXPOSITION AU FAISCEAU LASER.

Emplacement

- L'appareil ne doit pas être exposé aux écoulements ou aux éclaboussures et aucun objet ne contenant de liquide, tel qu'un vase, ne doit être placé sur l'objet.
- 5cm de distance minimale autour de l'appareil pour une ventilation suffisante.
- Ne pas recouvrir les entrées d'aérations avec des objets tel qu'un journal, une nappe, un rideau, etc.
- Aucune source de flamme nue, tel qu'une bougie, ne doit être placée sur l'appareil.
- Les piles usagées doivent être jetées en respectant l'environnement.
- L'utilisation de l'appareil dans un climat tropical et/ou modéré.

Renseignements FCC

AVERTISSEMENT: Des changements ou modifications apportés à cet appareil, non approuvés expressément par les responsables de la conformité, peuvent ôter à l'utilisateur le droit d'utiliser cet appareil.

N.B.: Cet appareil a été soumis à des tests et s'est révélé en conformité avec les limites pour un appareil numérique de classe B, conformément à la section 15 des règles de la FCC. Ces limites ont pour but d'assurer une protection raisonnable contre les interférences gênantes dans une installation résidentielle. Cet appareil génère, utilise et peut émettre des fréquences radioélectriques, et s'il n'est pas installé et utilisé selon les instructions, il peut causer des interférences nuisibles aux

radiocommunications.

Cependant, il n'y a pas de garantie que des interférences ne se produiront pas dans une installation donnée. Si cet appareil cause des interférences nuisibles à la réception de la radio ou de la télévision, ce qui peut être déterminé en mettant l'appareil en et hors circuit, nous conseillons à l'utilisateur l'une ou plusieurs des mesures correctives suivantes:

- Réorientez ou changez l'emplacement de l'antenne de réception.
- Augmentez la séparation entre l'appareil et le récepteur.
- Branchez l'appareil dans une prise sur un circuit différent de celui sur lequel le récepteur est branché.
- Adressez-vous au dépositaire ou à un technicien qualifié de radio/téléviseur pour obtenir de l'aide.

Sécurité

- Lorsque vous branchez et débranchez le l'adaptateur CA, tenez la fiche et non le cordon. Le tirage du cordon peut l'endommager et créer un risque.
- Débranchez le l'adaptateur CA si vous n'allez pas utiliser l'appareil pendant une longue période de temps.

Endroit de plaque de modèle

- La plaque d'identification se situe à l'arrière du produit.



Condensation

- Si l'appareil est laissé dans une pièce chauffée et humide, des gouttelettes d'eau ou de la condensation peuvent se former à l'intérieur de l'appareil. Si c'est le cas, le fonctionnement normal de l'appareil peut être affecté. Attendez de 1 à 2 heures avant de mettre l'appareil en marche ou chauffez graduellement la pièce pour faire sécher l'appareil avant de l'utiliser.

Remarques sur les droits de Copyright

Il est illégal de copier, de transmettre, de montrer, de transmettre sur la télédistribution, de jouer en public et de louer tout ce qui est protégé par un droit d'auteur, sans permission.

Revendications d'équipement des brevets É.-U. nos 6,836,549; 6,381,747; 7,050,698; 6,516,132 et 5,583,936 sous licence pour visionnement limité seulement.

Cet appareil comporte une technologie de protection des droits d'auteur, protégée par des revendications de méthodes de certains brevets des É.-U. et autres droits de propriété intellectuelle. L'utilisation de cette technologie de protection des droits d'auteur doit être autorisée par Macrovision Corporation, et est destinée au visionnement personnel et autres visionnements limités seulement, sauf autorisation contraire de Macrovision Corporation. Décompilation et désassemblage interdits.



- POUR ÉVITER LE RISQUE D'INCENDIE OU DE CHOCS ÉLECTRIQUES, NE PAS EXPOSER CET APPAREIL À LA PLUIE OU À L'HUMIDITÉ.
- En cas de problème, débranchez le l'adaptateur CA et faites réparer l'appareil par un personnel qualifié.
- Pour être complètement déconnecté de l'alimentation d'entrée, l'adaptateur AC/DC de l'appareil doit être déconnecté du secteur. L'adaptateur AC/DC de l'appareil ne doit pas être obstrué ou doit être facilement accessible pendant son utilisation.

CONSIGNES DE SÉCURITÉ

1. Lisez ces instructions.
2. Conservez ces instructions.
3. Tenez compte de tous les avertissements.
4. Suivez toutes les instructions.
5. N'utilisez pas cet appareil à proximité de l'eau.
6. Utilisez seulement un chiffon sec pour nettoyer l'appareil.
7. Ne bloquez aucun des orifices d'aération. Installez l'appareil selon les instructions du fabricant.
8. N'installez pas l'appareil à proximité de sources de chaleur telles que radiateurs, registres de chaleur, poêles/cuisinières ou autres appareils (y compris amplificateurs) produisant de la chaleur.
9. Ne neutralisez pas le dispositif de sécurité d'une fiche polarisée ou à broche de mise à la terre. Une fiche polarisée comporte deux broches dont une est plus large que l'autre. Une fiche à mise à la terre comporte deux broches plus une troisième de mise à la terre. La broche large ou la broche de mise à la terre sont conçues pour votre sécurité. Si la fiche ne s'adapte pas à votre prise, adressez-vous à un électricien pour faire remplacer la prise obsolète.
10. Protégez le cordon d'alimentation pour qu'il ne soit pas soumis au passage de personnes ou coincé, particulièrement à son point de contact avec la fiche, les prises et le point de sortie de l'appareil.
11. Utilisez seulement les pièces/accessoires spécifiés par le fabricant.
12. Ne placez cet appareil que sur un chariot, un support, un trépied, une fixation ou une table recommandés par le fabricant ou vendus avec l'appareil. Déplacez avec prudence tout chariot sur lequel un appareil est placé pour éviter toute blessure en cas de renversement.
13. Débranchez cet appareil durant les orages ou s'il ne va pas être utilisé pendant une longue période de temps.
14. Confiez toute réparation à un personnel qualifié. Une réparation s'impose si l'appareil a été endommagé d'une façon quelconque, si le cordon d'alimentation ou la fiche sont endommagés, s'il y a eu pénétration de liquide ou d'un objet dans l'appareil, si ce dernier a été exposé à de la pluie ou de l'humidité, s'il ne fonctionne pas normalement ou s'il est tombé.



Table des Matières

Formats de Disques	1	Recherche d'un titre / chapitre / temps spécifique	14
Accessoires	2	Recherche d'un titre spécifique	14
Télécommande	2	Recherche d'un chapitre spécifique	14
Guide de Référence des Commandes	3	Recherche d'une unité de temps spécifique	14
Télécommande	3	lecture Répétition	15
l'appareil principal	4	Répétition d'un chapitre/ titre	15
Moniteur	4	Répétition d'une seule plage/ disque	15
Alimentation de Courant	5	Répétition d'une section spécifique	15
Utilisation de l'adaptateur d'auto	5	Mémoire programmable DVD	16
Raccordement à un Appareil Auxiliaire	8	Lecture de titres/chapitres dans l'ordre désiré	16
Lecture du même DVD sur appareil principal et Moniteur	8	Lecture de fichiers JPG	16
Raccordement d'un téléviseur (pour l'appareil principal seulement)	8	Modes de lecture pour disques CD ou JPG	17
Raccordement d'un récepteur ou amplificateur stéréo (pour appareil principal seulement)	9	PERSONNALISATION DES RÉGLAGES DE FONCTION	18
Raccordement de jeux vidéo/appareil vidéo (pour le moniteur seulement)	9	Langue	18
Utilisation du moniteur pour un appareil auxiliaire durant la lecture d'un DVD sur l'appareil principal	10	Vidéo	19
Utilisation d'un casque d'écoute	10	Divers	20
Emplacement	11	ENTRETIEN	20
RÉGLAGE DU SON	11	Nettoyage d'es disques	20
Mise en circuit de l'appareil	11	Nettoyage de l'appareil	20
LECTURE D'UN DISQUE	12	GUIDE DE DÉPANNAGE	21
Lecture d'un disque	12	GARANTIE LIMITÉE	22
Arrêt momentané de la lecture (mode arrêt sur l'image)	12		
Arrêt de la lecture	12		
Avance / Retour rapide	12		
SAUT (en avant / en arrière)	12		
Sélection audio	13		
Sélection de sous-titres	13		
Sélection de l'angle de prise de vue	13		
Fonction d'affichage	13		
Réglez de l'écran à C.L.	14		

Formats de Disques

L'appareil peut effectuer la lecture des disques de marques suivantes:



DVD [disques 8cm (3po)/ 12cm (5po)]



Disques compacts audio [disques 8cm (3po)/12cm (5po)]

CD-R CD-RW
Compatibilité

Renseignements sur les régions

Cet appareil est conçu et fabriqué pour répondre aux renseignements encodés sur les vidéodisques numériques. Si le numéro de région imprimé sur un vidéodisque ne correspond pas au numéro de région de cet appareil, la lecture du DVD ne peut pas s'effectuer.





Le numéro de région de cet appareil est 1. 

Fonction ou fonctionnement inaccessibles avec certains disques

Si le symbole  apparaît sur l'écran de téléviseur, ceci indique que la fonction ou le fonctionnement voulu n'est pas accessible. Ceci se produit, car c'est le fabricant du DVD qui détermine les fonctions spécifiques. Certaines fonctions peuvent être inaccessibles sur certains disques. Veuillez à lire les renseignements fournis avec le DVD.

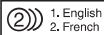
Icônes utilisées sur les DVD

Exemples d'icônes

	1. English 2. French	— Sélection de langue pour portion audio
	1. English 2. French	— Sélection de langue pour sous-titres
		— Format de l'image sur écran
		— Angles de prises de vue multiples
		— Indicateur du code de région

Remarque:

- Lors de la lecture d'un CD-G (graphiques) ou d'un CD EXTRA, la portion audio est entendue mais les graphiques ne sont pas affichés.

Titres, chapitres et plages

- Les DVD sont divisés en titres et chapitres. Si un disque comporte plus d'un film, chaque film forme un titre séparé. Les chapitres sont des sections de ce qui forme un titre.
- Les disques compacts audio sont divisés en plages. Une plage est en général une chanson sur un CD audio.

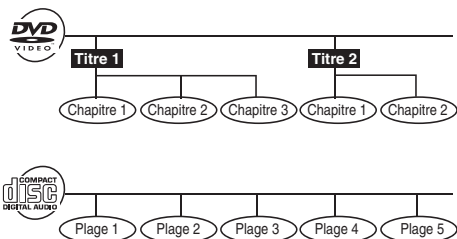

Remarque:

- Des chiffres identifient chaque titre, chapitre et plage sur un disque. Ces chiffres sont enregistrés sur la plupart des disques, mais pas tous.

Remarques sur les disques non autorisés

Ce lecteur ne peut effectuer la lecture de certains disques achetés hors de votre zone géographique ou fabriqués pour des raisons commerciales.

Accessoires

Veuillez vérifier et identifier les accessoires compris.

- Télécommande avec pile comprisex 1
- L'adaptateur d'autox 1
- Câble DC-AVx 1
- Courroie de support.....x 2

Télécommande

Utilisation de la télécommande

- Pointez la télécommande vers le CAPTEUR DE TÉLÉCOMMANDE "IR" situé sur l'appareil.
- Si l'éclairage ambiant est élevé, le rendement du CAPTEUR DE TÉLÉCOMMANDE "IR" à infrarouge peut baisser et entraîner un mauvais fonctionnement.

Retirez la pellicule de PVC avant d'utiliser la télécommande.

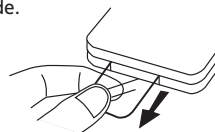

Changement de la pile de la télécommande

1. Ouvrez le compartiment de pile.

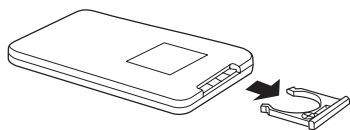

2. Insérez une pile CR2025 (3V) neuve.

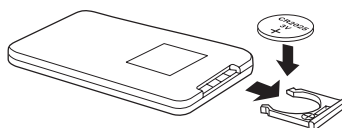

Remplacement de pile

Quand la pile s'affaiblit, la distance de fonctionnement de la télécommande baisse considérablement et il faut remplacer la pile.

Remarques:

- Si vous n'allez pas utiliser la télécommande pendant une longue période de temps, retirez la pile pour éviter toute corrosion en cas de fuite de pile.
- Lorsque vous vous débarrassez des piles, veuillez tenir compte de la protection de l'environnement et suivre rigoureusement les lois ou règlements locaux concernant l'élimination de ces piles.



- Ne jetez pas de pile dans un feu, elles peuvent exploser ou fuir.
- Les piles ne doivent pas être exposées à de forte chaleur, tel qu'à la lumière du soleil, au feu ou autres choses de semblable.

Mise en garde:

Risque d'explosion si la pile est remplacée par un modèle incorrect. Utilisez seulement une pile identique ou de type équivalent.

Guide de Référence des Commandes

Télécommande

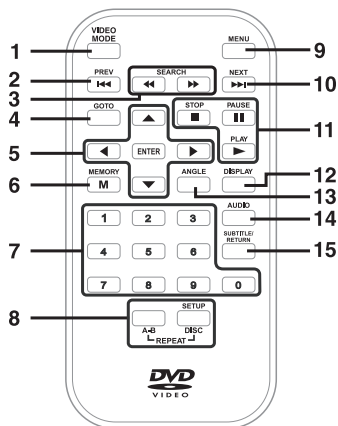

- 1) Touche VIDEO MODE
Pour régler luminosité, contraste, couleur, mode de visionnement de l'écran ACL.
- 2) Touche PREV ◀◀
Pour retour en arrière de titres, chapitres ou de pages sur un disque.
- 3) Touches SEARCH ◀◀ / ▶▶
◀◀ SEARCH: Lecture rapide en arrière.
▶▶ SEARCH: Lecture rapide en avant.
- 4) Touche GOTO
Pour aller directement à une section spécifique d'un DVD/CD.
- 5) Touches curseur (▼, ▲, ◀, ▶)
Pour mettre en évidence des sélections sur un menu affiché et pour changer certains réglages.
Touche ENTER
Pour confirmer les sélections sur un menu affiché.
- 6) Touche MEMORY
En mode d'arrêt, entrez le numéro désiré d'un chapitre ou d'une page.
- 7) Touches numériques (0 - 9)
Pour programmations et recherche d'un titre/chapitre ou d'une unité de temps spécifiques.
- 8) Touche REPEAT A-B
Pour répéter un section spécifique.
Touche REPEAT DISC
Pour répéter un chapitre ou un titre d'un DVD.
Pour répéter une page ou toutes les pages d'un CD.
Touche SETUP
En mode d'arrêt, pour ouvrir et fermer le menu SETUP (réglage) de l'appareil.
- 9) Touche MENU
Pour ouvrir et fermer le menu d'un DVD.
- 10) Touche NEXT ▶▶
Pour défilement en avant des titres, chapitres ou pages sur un disque.
- 11) Touche STOP ■
Pour arrêter de la lecture d'un disque.
Touche PLAY ▶
Pressez pour commencer ou reprendre la lecture d'un disque.
Touche PAUSE ||
Pour arrêt momentané de la lecture, avance image par image.
- 12) Touche DISPLAY
Pour changer les renseignements sur l'état du disque affichés sur l'écran.
- 13) Touche ANGLE
Durant la lecture d'un DVD, pour changer l'angle de prise de vue d'un DVD ayant des scènes enregistrées avec des angles de prises de vue multiples.
- 14) Touche AUDIO
Pour choisir l'une des pistes audio programmées sur un DVD ou choisir le mode de sortie audio sur un CD AUDIO.
- 15) Touche SUBTITLE
Pour choisir l'une des langues de sous-titres programmés sur un DVD.
Touche RETURN
Pour retour au fonctionnement normal après l'utilisation du menu SETUP (réglage).

Guide de Référence des Commandes

l'appareil principal

- 1) Capteur de télécommande "IR"
Capte les signaux de la télécommande.
- 2) Touch OPEN
Abaissez la touche OPEN et maintenez le panneau devant pour ouvrir le compartiment de disque.
- 3) ◀◀ Touche SEARCH
Lecture rapide en arrière.
▶▶ Touche SEARCH
Lecture rapide en avant.
◀◀ Touche PREVIOUS
Retour aux titres, chapitres/plages suivants.
▶▶ Touche NEXT
Avancer aux titres, chapitres/plages suivants.
■ Touche STOP
Pour cesser la lecture d'un disque.
|| Touche PAUSE
Pour arrêt momentané de la lecture, avance image par image.
▶ Touche PLAY
Pressez pour commencer ou reprendre la lecture d'un disque.
- 4) Commutateur STANDBY (hors circuit) / ON
- 5) Écran à C.L.
- 6) Prise pour casque d'écoute

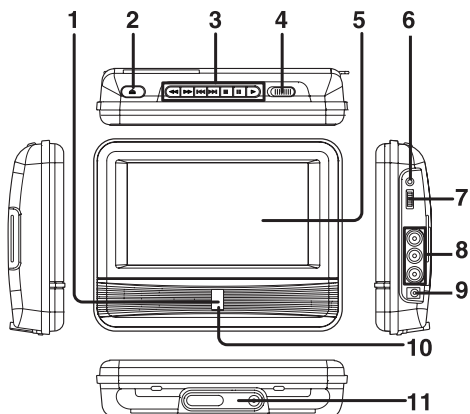

- 7) Commande de VOLUME
Pour régler le niveau du volume.
- 8) Prises AUDIO / VIDEO OUT
- 9) Prise DC IN 9V-12V pour diche d'auto
- 10) Indicateur ON
STANDBY / ON est à la position ON, l'indicateur est allumé.
- 11) Support

Moniteur

- 1) Prise DC IN 9-12V
- 2) Commande de VOLUME
Pour régler le niveau du volume.
- 3) Prise pour casque d'écoute
- 4) Prises AUDIO / VIDEO IN
- 5) Écran à C.L.
- 6) Touche BRIGHTNESS (luminosité)
Pour diminuer ou augmenter l'intensité lumineuse de la couleur.
- 7) Commande de COULEUR
Pour régler l'intensité de la couleur.
- 8) Commutateur SCREEN
WIDE: Grand écran
NORMALE: Écran panoramique
- 9) Commutateur ON / OFF
- 10) Prise DC OUT 9-12V
- 11) Indicateur ON
STANDBY / ON est à la position ON, l'indicateur est allumé.
- 12) Support

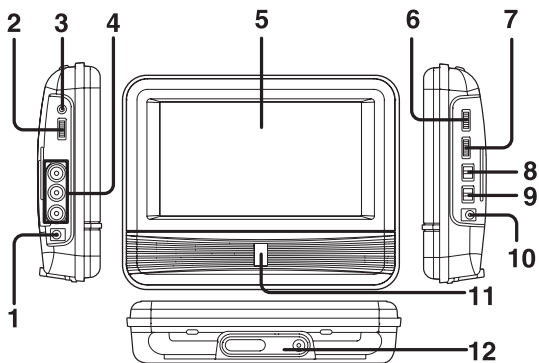

Alimentation de Courant

Utilisation de l'adaptateur d'auto

Un adaptateur-fiche de 12V pour auto permet d'utiliser les lecteurs dans un véhicule à circuit électrique de 12V à masse négative.

Utilisation de l'appareil principal simultanément avec le moniteur

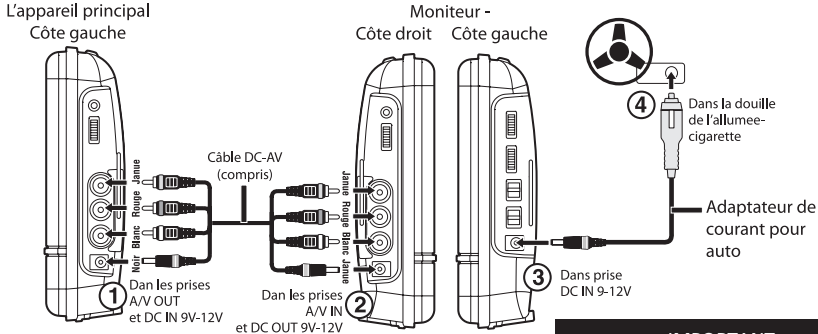

IMPORTANT

Cet adaptateur pour auto est conçu uniquement pour batteries de 12 V.

Utilisation de l'appareil principal ou du moniteur

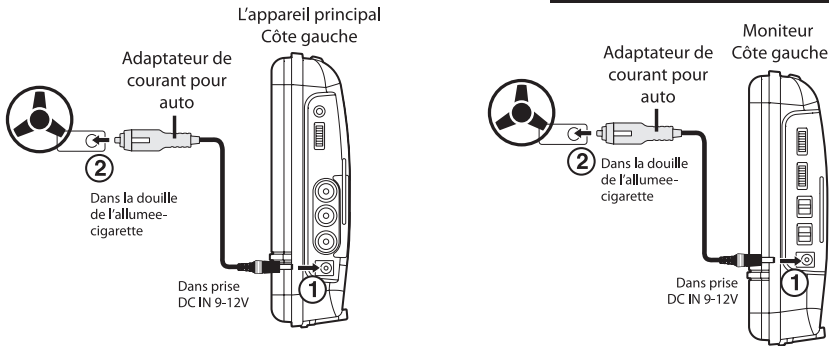

Instructions pour remplacer le fusible

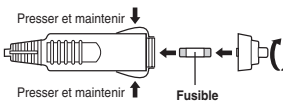

Mise en garde Pour une protection. Continue contre un risque d'incendie, remplacer le fusible par le même modèle de calibre identique.

Avertissement:

Débranchez l'adaptateur-fiche pour auto lorsque vous ne l'utilisez pas. Ne convient pas aux véhicules de 24V.



Mises en garde:

- Utilisez seulement l'adaptateur d'auto de inclus pour cet appareil; un autre adaptateur d'auto pourrait endommager l'appareil.
- L'adaptateur d'auto de inclus est conçu seulement pour ce appareil. Ne l'utilisez pas pour un autre appareil.
- Pour observer la sécurité routière, n'utilisez pas l'appareil et ne regardez pas des programmes vidéo en conduisant un véhicule.
- Si l'intérieur de la douille de l'allume-cigarette est sale, car il y a des cendres ou de la poussière,

la fiche peut chauffer en raison d'un mauvais contact. Nettoyez la douille de l'allume-cigarette avant de l'utiliser.

- Après utilisation, débranchez l'adaptateur d'auto de 12V de l'appareil et de l'allume-cigarette.
- Si l'appareil n'est pas assujéti correctement dans le véhicule, il peut être projeté dans l'air en cas d'accident et causer des dégâts, des blessures ou la mort.
- Vérifiez les règlements de la circulation locaux concernant l'utilisation d'appareils vidéo dans un véhicule.

Raccordement à un Appareil Auxiliaire

A. Lecture du même DVD sur appareil principal et Moniteur

Lecture sur l'appareil principal et le moniteur

1. Raccordez l'appareil principal et le moniteur à l'aide du câble DC-AV compris.
2. Mettez l'appareil principal et le moniteur en circuit.
3. La lecture du DVD s'effectue sur l'appareil principal ainsi que sur le moniteur par la connexion AV IN.

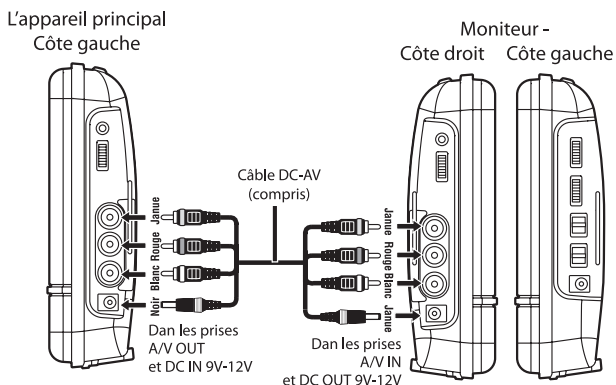

B. Raccordement d'un téléviseur (pour l'appareil principal seulement)

Si votre téléviseur comporte des entrées audio/vidéo, vous pouvez raccorder l'appareil principal à votre téléviseur à l'aide d'un câble DC-AV.

L'appareil principal
Côte gauche

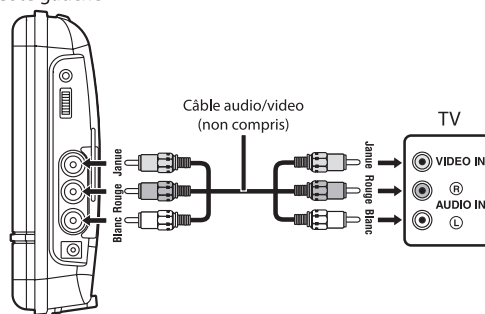

Lecture d'un DVD sur votre téléviseur

1. Raccordez votre téléviseur à l'appareil principal à l'aide d'un câble audio/vidéo standard (non compris).
2. Mettez le téléviseur en circuit et suivez les instructions qui accompagnent le téléviseur pour effectuer la lecture d'un DVD.

Remarques:

- Assurez-vous d'utiliser le câble audio/vidéo approprié. Une connexion incorrecte des fiches peut entraîner un signal faible.
- Si votre téléviseur ne comporte pas d'entrées audio/vidéo, vous devez acheter un modulateur RF (vendu séparément) et suivez les instructions comprises avec le modulateur pour raccorder l'appareil à votre téléviseur.

C. Raccordement d'un récepteur ou amplificateur stéréo (pour appareil principal seulement)

L'appareil principal accepte le format Dolby Digital deux canaux.

Utilisation de l'appareil audio auxiliaire

1. Raccordez l'appareil principal aux prises Audio In de gauche/droite sur l'appareil auxiliaire, à l'aide d'un DC-AV câble.
2. Mettez votre appareil audio en circuit et suivez les instructions qui accompagnent l'appareil audio pour choisir la fonction AUDIO IN.

Remarques:

- Assurez-vous d'utiliser le câble audio approprié. Une connexion incorrecte des fiches peut entraîner un signal faible.
- Si votre magnétoscope est un modèle stéréo, assurez-vous de le mettre au mode stéréo.
- La copie des films DVD est protégée par les droits d'auteur. Si vous copiez un film DVD sur une vidéocassette, il en résultera une bande imprécise et de mauvaise qualité sonore. Ceci n'est pas causé par un système de DVD défectueux.

L'appareil principal
Côte gauche

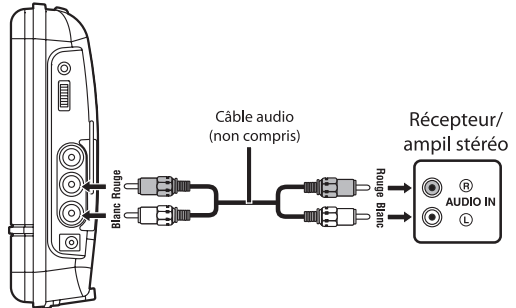

D. Raccordement de jeux vidéo/appareil vidéo (pour le moniteur seulement)

Vous pouvez raccorder des systèmes de jeux ou autres appareils vidéo dont la lecture s'effectue seulement sur le moniteur. Le raccordement de ces systèmes ne peut pas s'effectuer sur l'appareil principal.

Utilisation d'appareils vidéo

1. Raccordez l'appareil auxiliaire au moniteur à l'aide d'un câble A/V standard (non compris).
2. Mettez le moniteur en circuit.
3. Mettez l'appareil vidéo en circuit et suivez les instructions qui accompagnent l'appareil vidéo pour effectuer la lecture.

Remarques :

- Assurez-vous d'utiliser le câble audio/vidéo approprié. Une connexion incorrecte des fiches peut entraîner un signal faible.
- Si votre magnétoscope est un modèle monaural, le niveau de volume provenant des haut-parleurs est faible.

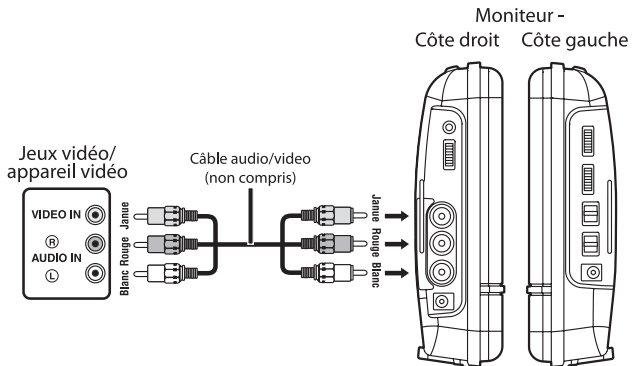

E. Utilisation du moniteur pour un appareil auxiliaire durant la lecture d'un DVD sur l'appareil principal

Vous pouvez utiliser le moniteur pour une console de jeu ou un appareil vidéo auxiliaire tout en effectuant la lecture d'un DVD sur l'appareil principal.

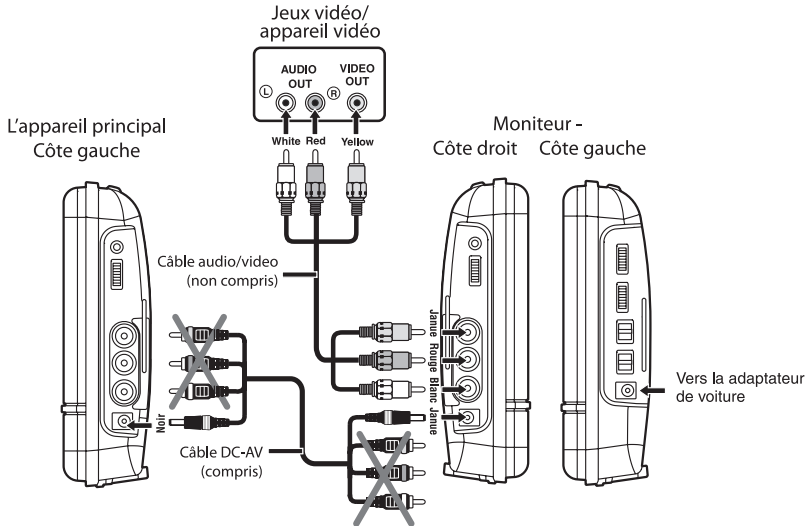

Utilisation du moniteur pour un appareil vidéo durant la lecture d'un DVD sur l'appareil principal

1. Raccordez seulement le connecteur d'alimentation entre l'appareil principal et le moniteur. Ne raccordez pas la section audio/vidéo du câble DC-AV.
2. Raccordez le moniteur à l'appareil auxiliaire à l'aide d'un câble A/V standard (non compris).
3. Effectuez la lecture d'un DVD sur l'appareil principal.
4. Utilisez le moniteur pour l'appareil auxiliaire.

Remarques:

- Assurez-vous d'utiliser le câble audio/vidéo approprié. Une connexion incorrecte des fiches peut entraîner un signal faible.
- Si votre magnétoscope est un modèle monaural, le niveau de volume provenant des haut-parleurs est faible.

G. Utilisation d'un casque d'écoute

Fermez le volume avant le branchement, puis réglez le volume au niveau désiré. Si un casque d'écoute sont branchés, aucun son ne provient des haut-parleurs de l'appareil.

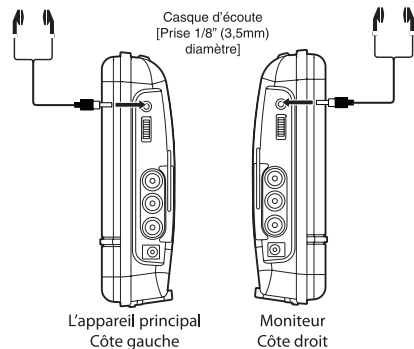

Mise en garde:

Des pressions acoustiques excessives provenant d'écouteurs ou de casques peuvent provoquer des pertes de l'audition.

Emplacement

Pose dans le véhicule

Utilisez les sangles de pose fournies pour poser l'appareil principal et le moniteur à l'arrière des appui-tête du véhicule. Resserrez bien les sangles autour des appui-tête.

Pose de l'appareil principal

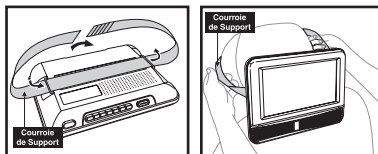

Pose du moniteur

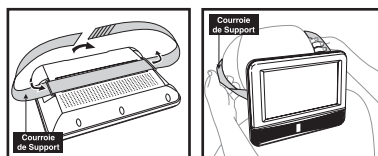

AVERTISSEMENT DE SÉCURITÉ !

- Un conducteur dans un véhicule en marche ne doit en aucun cas utiliser cet appareil. Ce dernier doit être assujéti dans un véhicule en marche.
- Il doit être assujéti en toute sécurité ou tenu fermement par tout passager qui l'utilise dans votre véhicule, et ne doit gêner aucun dispositif de sécurité (y compris coussin de sécurité gonflable ou ceinture de sécurité).
- Tout passager qui utilise cet appareil dans un véhicule en marche doit être muni de sa ceinture de sécurité.
- En cas de doute, veuillez contacter le constructeur de votre automobile pour plus de détails.

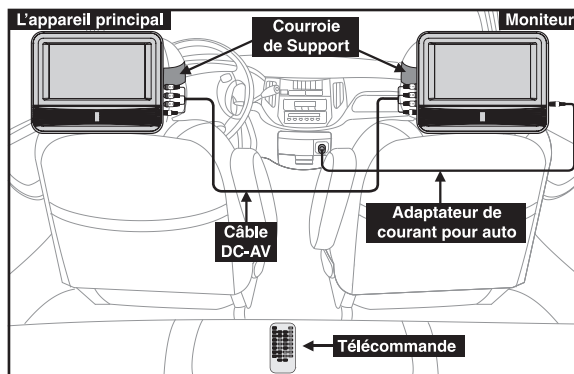

Pose sur bureau

L'appareil peut se poser sur un bureau ou une table à l'aide du support à l'arrière.

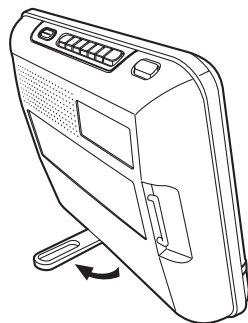

Réglage du son

Dolby Digital (pour DVD)

Dolby Digital découle d'une technologie mise au point par Dolby Laboratories. Les bandes sonores à code Dolby Digital peuvent reproduire de un à 5,1 canaux discrets d'une excellente qualité audio. L'appareil détecte automatiquement le train numérique Dolby Digital et procure un mixage final adapté à la reproduction sonore à deux canaux. Il faut un décodeur Dolby Digital supplémentaire pour reproduire les bandes sonores multi-canaux discrets trouvés sur de nombreux DVD.

Fabriqué sous licence de Dolby Laboratories.

'Dolby' et le symbole double-D sont des marques de Dolby Laboratories.



Mise en Circuit de L'appareil

Mise en circuit de l'appareil

1. Faites coulisser l'interrupteur STANDBY / ON sur le supérieur de l'appareil à la position ON (en circuit).
[Faites coulisser l'interrupteur ON / OFF sur le gauche de moniteur à la position ON (en circuit)]
2. Le logo (image de lancement) apparaît sur l'écran sur le l'appareil.
3. Après l'utilisation, faites coulisser le commutateur STANDBY / ON à la position STANDBY (hors circuit).
[Faites coulisser l'interrupteur ON / OFF sur le gauche de moniteur à la position OFF (hors circuit)]



Lecture d'un Disque



Ce manuel indique les instructions normales pour l'appareil. La production de certains vidéodisques en limite les fonctions ou ne permet qu'une fonction spécifique durant la lecture; c'est pourquoi, l'appareil peut ne pas répondre à toutes les commandes de fonctionnement et ceci n'indique pas que l'appareil

est défectueux. Reportez-vous aux renseignements indiqués sur chaque disque.

"Ⓢ" peut apparaître sur l'écran durant le fonctionnement; le symbole "Ⓢ" signifie que le fonctionnement désiré n'est pas permis par l'appareil ou le disque.

Lecture d'un disque

1. Faites coulisser STANDBY / ON sur le supérieur de l'appareil à la position ON (en circuit). Reportez-vous à la section PERSONNALISATION DES RÉGLAGES DE FONCTION avant de passer à l'étape 2.
2. Soulevez le panneau devant et appuyez sur la porte du lecteur de DVD pour l'ouvrir.
3. Tenez le disque par la tranche et placez-le soigneusement sur le support central dans le compartiment, l'étiquette vers le haut, jusqu'à ce que vous entendiez un dé clic.
4. Refermez le couvercle du disque. Il faut une courte période de temps pour que l'appareil charge le disque. Après le chargement, dans le cas de certains disques, la lecture commence automatiquement.

Arrêt momentané de la lecture (mode arrêt sur l'image)

Pressez la touche PAUSE **⏸**. Pour reprendre la lecture normale, pressez la touche PLAY **▶**.
À chaque pression de la touche PAUSE **⏸** sur le télécommande, l'image avance image par image.

Arrêt de la lecture

Abaissez la touche **■ STOP** au moment désiré. Pour reprendre la lecture à l'endroit de l'arrêt, abaissez la touche **▶ PLAY**.

Si vous abaissez la touche **■ STOP** deux fois de suite, le contenu de la mémoire de l'appareil est effacé et en abaissant la touche **▶ PLAY** la lecture reprend au début du DVD.

Avance / Retour rapide

1. Pressez la touche SEARCH **▶▶** ou **◀◀ SEARCH** (recherche) durant la lecture d'un disque. À chaque pression de la touche SEARCH **▶▶** ou **◀◀ SEARCH**, la vitesse de balayage rapide change comme suit:

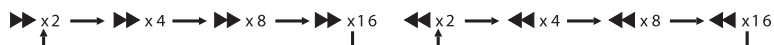

2. Pressez la touche PLAY **▶** à l'emplacement où vous désirez reprendre la lecture à la vitesse normale.

Remarques:

- Il n'y a ni son ni sous-titres durant le balayage en mode d'avance et de retour d'un DVD.
- La vitesse de lecture rapide peut différer selon le disque.

SAUT (en avant / en arrière)

- Pressez la touche **◀◀ PREV** pour retour aux titres, chapitres/plages suivants.
- Pressez la touche **▶▶ NEXT** pour avancer aux titres, chapitres/plages suivants.
- Pour un CD audio, utilisez les touches numériques (sur la télécommande seulement) pour aller directement au numéro de plage désiré.



Sélection audio

Sur certains disques, le son est enregistré en deux formats ou plus. Suivez les instructions ci-dessous pour choisir le type de lecture voulu.

1. Pendant la lecture d'un disque, pressez la touche AUDIO pour afficher le numéro du format audio en cours.

2. Pressez la touche AUDIO de façon répétée pour choisir le format audio désirée. 

- Remarques:
- S'il n'y a qu'un seul format d'enregistrement audio, le numéro ne change pas.
 - Certains DVD permettent le changement des sélections audio seulement en utilisant le menu du disque. Dans ce cas, pressez la touche MENU et choisissez la langue appropriée sur le menu du disque.
 - Vous pouvez choisir différents canaux audio (stéréo, gauche ou droite) sur un CD audio en pressant de façon répétée la touche AUDIO.

Sélection de sous-titres

1. Pendant la lecture d'un DVD, pressez la touche SUBTITLE (sous-titres) pour afficher le réglage de la langue en cours, comme montré sur l'exemple. 

2. Pressez la touche SUBTITLE de façon répétée pour choisir la langue de sous-titres désirée. Vous pouvez éliminer les sous-titres en pressant la touche SUBTITLE de façon répétée jusqu'à ce que "Off" soit affiché.

- Remarques:
- Sur certains DVD l'affichage des sous-titres est automatique et vous ne pouvez pas les mettre hors service même en annulant la fonction de sous-titres.
 - Au cours de certaines scènes, les sous-titres n'apparaissent pas immédiatement après avoir choisi la scène désirée.
 - Le nombre de langues de sous-titres enregistrés change selon le disque. Si une seule langue est enregistrée, aucun changement de langue ne se produit.
 - Cette fonction s'utilise seulement pour les disques comportant des sous-titres en plusieurs langues.
 - Certains DVD permettent le changement de sous-titres seulement en utilisant le menu du disque. Dans ce cas, pressez la touche MENU et choisissez le sous-titre approprié sur le menu du disque.

Sélection de l'angle de prise de vue

Certains DVDs comportent des scènes qui ont été enregistrées sous plusieurs angles de vue différents. Avec ces disques, la même scène peut être regardée sous chacun de ces différents angles.

1. Durant la lecture d'un DVD enregistré avec différents angles de prises de vue, pressez la touche ANGLE sur la télécommande pour voir l'indication numérique de l'angle en cours.
 2. Pressez la touche ANGLE sur la télécommande de façon répétée pour changer l'angle de la scène et passer à l'angle enregistré suivant.
- Environ deux secondes plus tard, la lecture continue à partir du nouvel angle choisi.
 - Si aucune touche n'est poussée dans les 10 secondes, la lecture continue sans changer l'angle en cours.

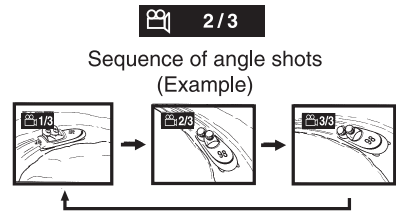

Fonction d'affichage

Durant la lecture d'un disque, pressez la touche DISPLAY (affichage) sur la télécommande pour afficher l'écran montré ci-dessous.

Temps écoulé: Durée écoulé depuis le début du titre en cours de lecture.
 Durée restante: Durée de temps restante du titre en cours de lecture.



Réglez de l'écran à C.L.

Réglez luminosité, contraste ou couleur de l'écran à C.L.

1. Pressez la touche VIDEO MODE.
2. Pressez la touche ▲ / ▼ pour choisir Brightness, Contrast, Color ou mode de visionnement de l'écran ACL (luminosité, contraste ou couleur).
3. Puis pressez la touche ◀ / ▶ pour changer le réglage. (Mode de visionnement : abaissez la touche ENTER pour changer le réglage.)
4. Pressez la touche VIDEO MODE pour sortir du menu.

Remarque :

Écrans C.L. à commande de LUMINOSITÉ, commande de COULEUR et commutateur pour écran (LARGE/NORMAL) sur le moniteur.

Recherche d'un Titre / Chapitre / Temps Spécifique

Recherche d'un titre spécifique

Si un DVD comporte des numéros de titres, vous pouvez accéder à un titre spécifique en entrant le numéro du titre.

1. Pressez la touche GOTO.
2. Pressez les touches numériques correspondant au titre désiré.
3. Pressez la touche ENTER pour confirmer. La lecture commence à partir de la section choisie.



Remarque :

- Si les numéros entrés ne sont pas acceptés par le DVD, après avoir abaissé la touche ENTER, l'affichage retourne à - - -. Entrez de nouveau les numéros appropriés.
- Cette fonction peut être inutilisable avec certains disques.
- Cette façon d'accéder à un titre s'applique seulement aux DVD dont les titres sont numérotés.

Recherche d'un chapitre spécifique

Si vous connaissez le numéro du chapitre dont vous désirez effectuer la lecture, vous pouvez y accéder directement en entrant le numéro correspondant.

1. Pressez la touche GOTO.
2. Pressez la touche ▲ ou ▼ pour afficher Chapter (chapitre) et pressez les touches numériques correspondant au chapitre désiré.
3. Pressez la touche ENTER pour confirmer. La lecture commence à partir de la section choisie.

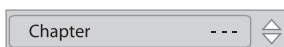

Remarque :

- Si les numéros entrés ne sont pas acceptés par le DVD, après avoir abaissé la touche ENTER, l'affichage retourne à - - -. Entrez de nouveau les numéros appropriés.
- Cette fonction peut être inutilisable avec certains disques.
- Cette façon d'accéder à un chapitre s'applique seulement aux DVD dont les chapitres sont numérotés.



Recherche d'une unité de temps spécifique

Vous pouvez accéder à un endroit spécifique en entrant l'unité de temps correspondante (heures, minutes, secondes).

1. Pressez la touche GOTO.
2. Pressez la touche ▲ ou ▼ pour afficher Time (unité de temps) et pressez les touches numériques correspondant au point de départ désiré.
3. Pressez la touche ENTER pour confirmer. La lecture commence à partir de la section choisie.



Remarque:

- Si les numéros entrés ne sont pas acceptés par le DVD, après avoir pressé la touche ENTER, l'affichage retourne à --:--:--. Entrez de nouveau les numéros appropriés.
- Cette fonction n'est pas acceptée par certains disques.
- La recherche de certaines scènes peut ne pas être aussi précise que la demande spécifiée.
- Cette méthode de recherche d'un endroit spécifique s'applique seulement au titre en cours du DVD.

Mémoire programmable DVD

Lecture de titres/chapitres dans l'ordre désiré

Vous pouvez effectuer la lecture des titres/chapitres dans un ordre déterminé en fonction de vos préférences.

1. Quand un DVD est en mode d'arrêt, pressez la touche MEMORY, et l'affichage suivant apparaît.
2. Établissez l'ordre désiré des titres/chapitres en pressant les touches numériques.

À chaque pression des touches flèches (▼, ▲, ◀, ▶), l'espace est mis en évidence. Mettez en évidence ce que vous désirez entrer, et pressez les touches numériques correspondantes.

3. Pressez les touches flèches (▼, ▲, ◀, ▶) pour déplacer la barre de mise en évidence à la ligne Play Memory (lecture programmée), et pressez la touche ENTER. Le lecteur de DVD déclenche la lecture programmée.
4. Pour reprendre la lecture normale après la lecture programmée
 - a) Pressez la touche MEMORY (mémoire) en mode d'arrêt.
 - b) Pressez les touches flèches (▼, ▲, ◀, ▶) pour déplacer la barre de mise en évidence à la ligne Clear All (effacer tout), et pressez la touche ENTER. Toute les entrées programmées sont effacées.
 - c) Pressez la touche PLAY ► pour reprendre la lecture normale.



|
Numéro de titre

|
Numéro de chapitre

Remarques:

- Si les numéros de titre ou chapitre entrés ne sont pas acceptés par le DVD, après avoir pressé la touche ENTER, l'affichage retourne à ---. Entrez de nouveau les numéros appropriés.
- La fonction de lecture programmée n'est pas acceptée par certains disques.
- Si vous choisissez la fonction de répétition durant la lecture programmée, la répétition de la lecture programmée en cours s'effectue.
- Si vous pressez la touche MEMORY lorsque l'affichage apparaît sur l'écran du téléviseur, l'affichage disparaît.
- Les sélections programmées sont effacées en ouvrant le tiroir du disque ou en mettant le lecteur de DVD hors circuit.



Lecture Répétition

Vous pouvez effectuer la lecture répétée d'un titre ou d'un chapitre. (Répétition d'un titre, répétition d'un chapitre, répétition de A-B)

Répétition d'un chapitre

1. Durant la lecture d'un disque, pressez la touche REPEAT DISC sur la télécommande jusqu'à ce que l'indicateur " Repeat Chapter " (répétition du chapitre) soit affiché. La lecture du chapitre en cours s'effectue de façon répétée.

Répétition d'un titre

2. Durant la lecture d'un disque, pressez la touche REPEAT DISC (répétition) sur la télécommande jusqu'à ce que l'indicateur " Repeat Title " (répétition du titre) soit affiché. La lecture du titre en cours s'effectue de façon répétée.

Retour à la lecture normale

3. Durant la lecture d'un disque, pressez la touche REPEAT DISC sur la télécommande jusqu'à ce que l'indicateur " Repeat Off " (arrêt) soit affiché.

Répétition indéfinie de la lecture d'une plage ou de tout le disque.

Répétition d'une seule plage

1. Durant la lecture d'un disque, pressez la touche REPEAT DISC sur la télécommande jusqu'à ce que l'indicateur " Repeat single " (répétition d'une plage) soit affiché. La lecture de la plage en cours s'effectue de façon répétée.

Répétition de tout le disque

2. Durant la lecture d'un disque, pressez la touche REPEAT DISC sur la télécommande jusqu'à ce que l'indicateur " Repeat all " (répétition de tout le disque) soit affiché. La lecture de tout le disque s'effectue de façon répétée.

Retour à la lecture normale

3. Pressez la touche REPEAT DISC sur la télécommande jusqu'à ce que l'indicateur " Repeat Off " (arrêt) soit affiché.

Répétition d'une section spécifique

Vous pouvez effectuer la lecture répétée d'une section spécifique.

1. Pendant la lecture du disque, pressez la touche REPEAT A-B au début de la section " Rep A- " dont vous désirez la lecture indéfiniment; (A-B) est affiché.
2. Pressez de nouveau la touche REPEAT A-B à la fin de la section; " Rep A-B " est affiché.
3. L'appareil se remet immédiatement en mode de lecture de vos sélections.

Retour à la lecture normale

4. Durant la lecture d'un disque, pressez la touche REPEAT A-B sur la télécommande jusqu'à ce que l'indicateur " RepA-B Off " (arrêt) soit affiché.

Remarques:

- La fonction de répétition A-B n'est pas acceptée pour certains disques.
- La répétition A-B ne peut s'utiliser pour une section comportant plusieurs angles de prise de vue.
- La section faisant l'objet de la répétition doit se trouver dans le même titre ou la même plage.
- Il peut y avoir un léger décalage entre le point A et l'endroit où la lecture reprend, selon le disque.

Lecture de fichiers JPG

Cet appareil peut effectuer la lecture de fichiers JPG enregistrés sur disques CD-R ou CD-ROM (disques CD-RW non conseillés).

Lecture de fichiers JPG

1. Ouvrez la porte du lecteur.
2. Tenez un disque à fichiers JPG par la tranche et posez-le délicatement sur l'axe, l'étiquette vers l'extérieur, jusqu'à ce que vous entendiez un dé clic.
3. Fermez la porte du lecteur. Une liste de fichiers apparaît sur l'écran.
4. Pressez la touche ▲ ou ▼ pour choisir le fichier désiré, l'image choisie apparaît dans le coin inférieur droit; pressez la touche PLAY ► pour commencer la lecture. Pressez la touche STOP ■ pour afficher une liste de fichiers.

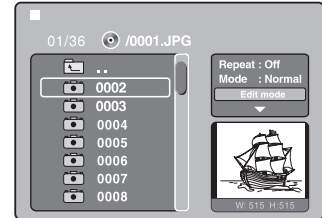

Remarques:

- Pressez la touche PAUSE || pour interrompre la lecture et pressez la touche PLAY ► pour reprendre la lecture.
- Pressez la touche STOP ■ pour cesser la lecture.
- Pressez la touche PREV ◀◀ ou NEXT ▶▶ pour changer l'image.
- Pressez ANGLE sur la télécommande pour faire pivoter l'image sur 90°.
- Cette fonction peut être inaccessible pour certains disques.

Modes de lecture pour disques CD ou JPG

Modes de lecture pour disques CD ou JPG

Lors de la lecture de disques CD / JPG, vous pouvez modifier les modes de lecture avec la fonction Toolkit (boîte à outils), côté droit de l'écran. Pressez la touche ◀/▶ pour naviguer entre les fenêtres et la touche ▲/▼ pour choisir les fichiers/plages ou mode de lecture. Pressez ensuite la touche ENTER.

1. En mode d'arrêt, pressez les touches flèches (▼, ▲, ◀, ▶) pour choisir Edit mode (modification) et pressez la touche ENTER.
2. Utilisez les touches flèches (▼, ▲, ◀, ▶) pour choisir les plages/fichiers indiqués sur le côté gauche de la fenêtre, pressez ENTER pour confirmer les plages/fichiers choisis, ✓ apparaît devant les plages/fichiers choisis.
3. Choisissez Add to program (ajouter à la programmation), pressez ENTER, ✓ disparaissent de l'écran; ceci signifie que les plages/fichiers choisis sont ajoutés à Program view (liste de programmation).
4. Choisissez Program view pour voir les fichiers programmés. Pour ajouter d'autres fichiers à l'aide de Browser view (navigateur) suivez les étapes ci-dessus.
5. Pressez la touche PLAY ▶ pour commencer la lecture programmée.

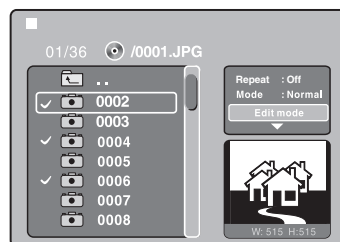

La boîte à outils offre les modes de lecture suivants:

- Repeat (répétition) (Off/Single/All):
Off: Reprise de la lecture normale.
Single: Répétition de la plage/du fichier en cours.
All: Répétition de tous les fichiers du dossier en cours ou de toutes les plages du disque.
- Mode (Normal/Shuffle/Music Intro):
Normal: Reprise de la lecture normale.
Shuffle: Lecture aléatoire des plages/fichiers.
Music Intro (pour CD audio seulement): Lecture des premières 10 secondes de toutes les plages du disque.
- Edit mode : Modification - pour programmation il faut choisir la fonction Edit mode.
- Program view: Affichage de la liste des plages/fichiers programmés. Ceci est hors fonction si la liste de programmation est vide.
- Add to program: Ajout de fichiers/plages à la liste de programmation. Ceci est hors fonction si la fonction Edit mode (modification) n'est pas choisie.
- Browser view: Affichage des fichiers/plages dans la liste d'origine.
- Clear program: Effacement des fichiers/plages dans la liste de programmation.
Choisissez un fichier/une plage ou plus que vous désirez effacer En mode complet d'arrêt (pressez la touche STOP ■ deux fois de suite). ✓ apparaît à côté du fichier/de la plage effacés. Choisissez Clear program (effacer programmation) et pressez ENTER. Ceci est hors fonction si Edit mode n'est pas sélectionné.

Remarque:

La programmation est effacée si la porte du tiroir pour disque est ouverte ou si des fichiers sélectionnés sont effacés à l'aide de Clear program en mode Edit (modification).

Personnalisation des Réglages de Fonction

LANGUE

Langue de l'affichage à l'écran

1. Pressez la touche SETUP en mode d'arrêt.
2. Pressez la touche ► pour choisir OSD Language.
3. Pressez la touche ENTER, puis les touches ▲ / ▼ pour alterner et changer la langue.
4. Pressez la touche ENTER.
5. Pressez la touche SETUP ou RETURN pour sortir du menu.

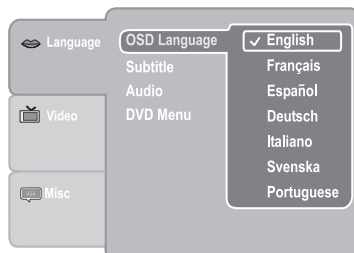

Sous-titres

1. Pressez la touche SETUP en mode d'arrêt.
2. Pressez la touche ► puis les touches ▲ / ▼ pour choisir Subtitle.
3. Pressez la touche ENTER, puis les touches ▲ / ▼ pour alterner et changer la langue.
4. Pressez la touche ENTER.
5. Pressez la touche SETUP ou RETURN pour sortir du menu.

Remarques:

- Certains DVD peuvent ne pas inclure la langue choisie.
- Certains DVD permettent le changement des sélections de sous-titres seulement en utilisant le menu du disque. Dans ce cas, pressez la touche MENU et choisissez la langue de sous-titres désirée selon le choix offert sur le menu du disque.

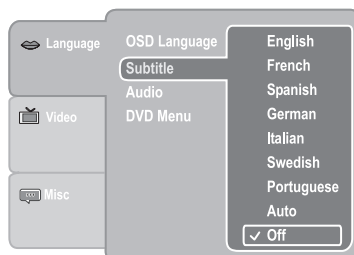

Audio

1. Pressez la touche SETUP en mode d'arrêt.
2. Pressez la touche ► puis les touches ▲ / ▼ pour choisir Audio.
3. Pressez la touche ENTER, puis les touches ▲ / ▼ jusqu'à ce que le mode audio désiré soit affiché.
4. Pressez la touche ENTER.
5. Pressez la touche SETUP ou RETURN pour sortir du menu.

Remarque:

- Certains DVD peuvent ne pas inclure la langue choisie.

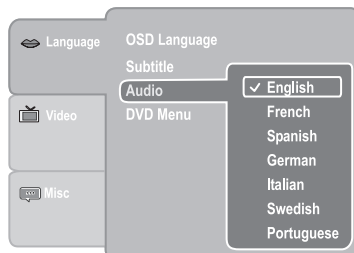

Menu DVD

1. Pressez la touche SETUP en mode d'arrêt.
2. Pressez la touche ► puis les touches ▲ / ▼ pour choisir DVD Menu.
3. Pressez la touche ENTER, puis les touches ▲ / ▼ jusqu'à ce que la langue désirée pour le menu DVD soit affichée.
4. Pressez la touche ENTER.
5. Pressez la touche SETUP ou RETURN pour sortir du menu.

Remarque:

- Certains DVD peuvent ne pas inclure la langue choisie.

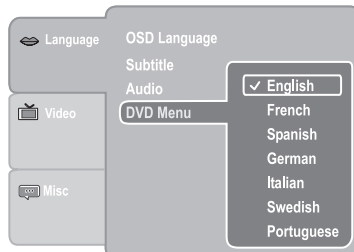

Personnalisation des Réglages de Fonction

VIDEO

Format de l'image

1. Pressez la touche SETUP en mode d'arrêt.
2. Pressez la touche ▲ / ▼ pour choisir Video.
3. Pressez la touche ► puis les touches ▲ / ▼ pour choisir Aspect Ratio (format de l'image).
4. Pressez la touche ENTER puis les touches ▲ / ▼ pour alterner et changer le format de l'image.
5. Pressez la touche ENTER.
6. Pressez la touche SETUP ou RETURN pour sortir du menu.

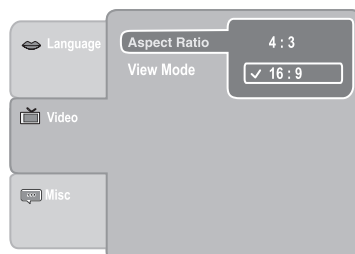

Remarques:

- Le format de l'image affichable est pré-réglé sur les DVD. Par conséquent, l'image de certains DVD peut ne pas correspondre au format choisi.
- Lors de la lecture de DVD enregistrés uniquement dans le format d'image 4:3, l'image reste toujours en format 4:3, peu importe le réglage du format de l'image.
- Choisissez 16:9 pour correspondre à l'écran à C.L. de l'appareil. Assurez-vous de toujours faire correspondre le format de l'image au téléviseur utilisé pour y raccorder cet appareil.

Mode de visionnement

1. Pressez la touche SETUP en mode d'arrêt.
2. Pressez la touche ▲ / ▼ pour choisir Video.
3. Pressez la touche ► puis les touches ▲ / ▼ pour choisir View Mode (mode de visionnement).
4. Pressez ENTER puis les touches ▲ / ▼ pour alterner et changer le mode de visionnement.
5. Pressez la touche ENTER.
6. Pressez la touche SETUP ou RETURN pour sortir du menu.

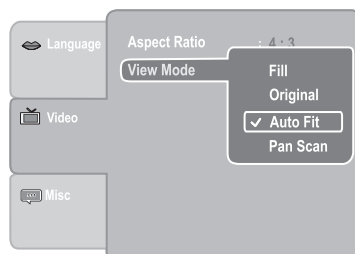

- | | |
|----------|---|
| Fill | Remplir écran d'image décodée. |
| Original | Image d'affichage car c'est format document. |
| Auto Fit | Affiche l'image décodée sur l'écran sans déformation. Des barres noires apparaissent au haut/bas ou à gauche/droite de l'écran. |
| Pan Scan | Option quand un téléviseur standard 4:3 est raccordé. Les côtés de l'image sont masqués pour la cadrer sur l'écran du téléviseur. |

Remarque:

- Le mode de visionnement choisi peut être inaccessible suivant le DVD.



Personnalisation des Réglages de Fonction

Divers

Réglages implicites

1. Pressez la touche SETUP en mode d'arrêt.
2. Pressez la touche ▲ / ▼ pour choisir Misc.
3. Pressez la touche ► puis les touches ▲ / ▼ pour choisir la boîte de dialogue contextuelle Use Default Settings (réglages implicites).
4. Pressez ENTER puis les touches ◀ / ▶ pour choisir YES (oui), et pressez la touche ENTER. Les réglages implicites sont rétablis. La sortie du menu et le chargement du disque dans le lecteur s'effectuent automatiquement.

Remarque:

- Il faut 3-5 secondes pour rétablir les réglages implicites effectués à la fabrique.

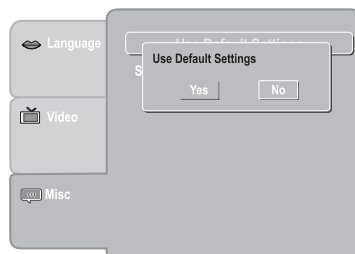

Économiseur d'écran

1. Pressez la touche SETUP en mode d'arrêt.
2. Pressez la touche ▲ / ▼ pour choisir Misc.
3. Pressez la touche ► puis ▲ / ▼ pour choisir Screen Saver (économiseur d'écran).
4. Pressez ENTER, pressez ▲ / ▼ pour changer le mode On/Off (en service/hors service).
5. Pressez la touche ENTER.
6. Pressez la touche SETUP ou RETURN pour sortir du menu.

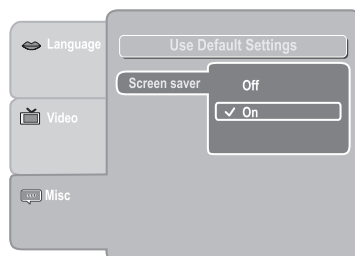

ENTRETIEN

Nettoyage d'es disques

Un disque défectueux ou sale, inséré dans le lecteur peut causer une perte de son durant la lecture.

Maniez le disque en le tenant par le bord intérieur et le bord extérieur.

- NE touchez PAS la surface du côté sans étiquette sur le disque.
- NE collez PAS du papier, du ruban, etc., sur la surface.
- N'exposez PAS le disque à la lumière directe du soleil ou à une chaleur excessive.
- Nettoyez le disque avant d'en effectuer la lecture. Essayez-le avec un chiffon en allant du centre vers le bord extérieur.
- N'utilisez JAMAIS de solvants tels de la benzine ou de l'alcool pour nettoyer le disque.
- N'utilisez pas des disques de forme irrégulière (par exemple : en forme de coeur, octogonal, etc.). Ceci pourrait entraîner un mauvais fonctionnement de l'appareil.



Nettoyage de l'appareil

- Assurez-vous de mettre le lecteur hors circuit et de débrancher le cordon d'alimentation CA avant d'entretenir l'appareil.
- Essayez cet appareil avec un chiffon doux et sec. Si les surfaces sont extrêmement sales, nettoyez-les avec un chiffon qui a été trempé dans une solution d'eau et de savon doux et complètement essoré, puis essuyez avec un chiffon sec.
- N'utilisez jamais de l'alcool, de la benzine, du diluant, un produit de nettoyage liquide ou autres produits chimiques. N'utilisez PAS de l'air comprimé pour retirer la poussière.

Remarque importante

Avant de transporter l'appareil, retirez tous les disques du tiroir pour CD.



Guide de Dépannage

SYMPTÔME	CAUSE (ET SOLUTION)
Pas d'alimentation.	<ul style="list-style-type: none">• Vérifier si l'adaptateur de courant pour auto est branché.• Impossible de mettre l'appareil en circuit.
La télécommande ne fonctionne pas.	<ul style="list-style-type: none">• Déplacez les éventuels obstacles se trouvant entre la télécommande et l'unité.• Utilisez la télécommande plus près de l'unité.• Orientez la télécommande vers le capteur situé sur l'unité.• Remplacez les piles de la télécommande par des piles neuves.• Retirez la pellicule de PVC avant d'utiliser la télécommande.
Pas de son ou son très faible.	<ul style="list-style-type: none">• Vérifier si le mode DVD est sélectionné.• Le système est-il en mode de pause ou en mode de lecture au ralenti? Pressez la touche PLAY ► pour retourner au mode de lecture normale.• Le mode d'avance rapide ou de retour rapide est-il en service? Pressez la touche PLAY ► pour retourner au mode de lecture normale.• Assurez-vous d'avoir choisi le bon équipement pour la chaîne.• Le signal de sortie du disque DVD DTS ne peut être décodé.• Cet appareil est trop chaud, mettez-le hors circuit pendant 30 minutes pour le laisser refroidir.
Pas d'image.	<ul style="list-style-type: none">• Le numéro de région du disque ne correspond pas au numéro de région de cet appareil. 
L'image n'est pas nette.	<ul style="list-style-type: none">• Nettoyer le disque.• Le disque est égratigné.• Réglez luminosité, contraste et couleur de l'écran à C.L. en utilisant la touche VIDEO MODE sur la télécommande.
Bourdonnement ou bruit gênant.	<ul style="list-style-type: none">• Les fiches et prises sont-elles sales? Les nettoyer avec un chiffon légèrement humecté avec de l'alcool.• Nettoyer le disque.
La lecture du disque ne s'effectue pas	<ul style="list-style-type: none">• Pas de disque sur la platine (No Disc (pas de disque) est affiché sur le téléviseur).• Insérer le disque correctement, la face de lecture côté platine.• Nettoyer le disque.• Un disque non NTSC a été inséré. L'appareil et le numéro de région du disque sont incompatibles.• De la condensation a pu se former à l'intérieur de l'appareil à la suite d'un changement de température subit. Attendre environ une heure pour éliminer la condensation et essayer de nouveau.

Les spécifications et l'aspect extérieur peuvent être sujets à modification sans avis préalable.

Avez-vous besoin d'aide supplémentaire?
NE RETOURNEZ PAS L'APPAREIL AU MAGASIN
Visitez notre site d'aide au
<http://www.RCAv.com>

GARANTIE LIMITÉE

AVC MULTIMEDIA ("AVC") offre la garantie limitée suivante. Cette garantie limitée s'applique à l'acheteur initial et se limite à un usage non commercial du produit.

Garantie de Un An sur pièces et main-d'œuvre

Les produits AVC achetés aux États-Unis ou au Canada sont garantis être exempts de vices de matériaux ou de fabrication pendant une période de un an à partir de la date de l'achat au détail initial. Si l'appareil présente un défaut contraire à cette garantie, nous réparerons le produit en utilisant des pièces et produits neufs ou réusinés, à la seule discrétion d'AVC.

Pendant une période de un an à partir de la date d'entrée en vigueur de la garantie, AVC fournira, s'il y a lieu, un service de main-d'œuvre pour réparer un défaut de fabrication à son Centre de service tel que spécifié. Pour obtenir un service aux termes de la garantie aux États-Unis ou au Canada, vous devez tout d'abord appeler notre Centre de support à la clientèle au 1-800-506-5746 ou 1-877-252-6873, durant les heures indiquées dans la boîte ci-dessous. Le service de support à la clientèle AVC déterminera le service à effectuer. **VEUILLEZ NE PAS RETOURNER VOTRE PRODUIT À AVC SANS AUTORISATION PRÉALABLE.** Les pièces ou produits de remplacement, neufs ou réusinés, seront utilisés pour toute réparation par AVC à son Centre de service tel que spécifié pendant un an à partir de la date d'entrée en vigueur de la garantie. Ces pièces ou produits de remplacement sont garantis pour un an supplémentaires à partir de la date de la réparation ou du remplacement. Le client doit expédier le produit au Centre de service indiqué par le service de support à la clientèle lors du contact établi pour effectuer les réparations nécessaires. Il incombe au client de payer tous les frais de transport au Centre de service.

Instructions concernant l'emballage et l'expédition

Lorsque vous expédiez ce produit au Centre de service AVC, vous devez utiliser la boîte et les matériaux d'emballage d'origine ou articles équivalents tels que spécifiés par AVC.

GARANTIE LIMITÉE

Votre responsabilité

- (1) Vous devez conserver votre facture de règlement à titre de preuve d'achat.
- (2) Ces garanties sont en vigueur uniquement si le produit est acheté et utilisé aux États-Unis ou au Canada.
- (3) Les garanties s'appliquent seulement aux vices de matériaux ou de fabrication et ne couvrent aucun produit ni pièces perdus ou jetés, ni un endommagement du produit ou de ses pièces causé par une mauvaise utilisation, un accident, une utilisation ou un entretien inappropriés, une utilisation contraire aux instructions fournies avec le produit, ni un produit altéré ou modifié sans autorisation d'AVC, ni à des produits ou pièces dont le numéro de série a été retiré ou changé.

Entretien après l'expiration de la garantie

Si votre appareil doit être réparé après expiration de la période de garantie limitée, contactez le Centre de Soutien Clientèle au **1-800-506-5746, 1-877-252-6873** ou **www.RCAav.com**

Heure: Lundi-Jeudi: 9am-7pm, Vendredi: 9am-5pm, Samedi: 9am-NOON Eastern time.

Important: Vous êtes responsable du transport, expédition ou assurance, liés au renvoi de l'appareil à notre Centre de Renvoi de Produits.



Toutes les garanties implicites de droit, notamment les garanties implicites de qualité marchande et d'adaptation à une fin particulière, se limitent expressément à la durée des garanties limitées énoncées ci-dessus. Sauf pour ce qui est des garanties implicites de droit, telles qu'elles sont limitées par les présentes, la garantie qui précède remplacera toutes les autres garanties, ententes et obligations similaires du fabricant ou du vendeur, relativement à la réparation ou au remplacement de tout produit. AVC ne peuvent en aucun cas être tenues responsables des dommages indirects ou accessoires.

Aucun agent, concessionnaire, distributeur, société ou personne ne peut changer, modifier ou étendre les modalités de ces garanties, de quelque façon que ce soit. Toute procédure visant à faire exécuter une obligation quelconque de AVC, en vertu de cette garantie ou de toute loi ou tout règlement fédéral, étatique ou provincial des États-Unis ou au Canada, doit être entamée dans les un an suivant la date où d'achat. Ce délai de prescription d'action ne s'applique pas dans le cas des garanties implicites de droit.

Cette garantie vous accorde des droits légaux précis, qui s'ajoutent aux autres droits dont vous pouvez bénéficier et qui varient d'un État à l'autre. Certains états ne permettent pas la limitation de la durée des garanties implicites ou du délai de prescription d'action, ni l'exclusion ou la limitation des dommages indirects ou accessoires. Les dispositions ci-dessus peuvent donc ne pas s'appliquer dans votre cas.

Pour de plus amples renseignements sur d'autres produits et services, veuillez visiter notre site à **www.RCAav.com**

N° du modèle.....Nom du produit

Type d'appareil.....

N° de série.....N° de la facture.....

Date d'achat.....Nom du marchand.....

POUR ENTRETIEN ET RÉPARATION, VEUILLEZ VISITE **www.RCAav.com**





AVC Multimedia
Markham, Ontario L3R 1E3

<http://www.RCAav.com>
Imprimé en Chine
811-770591W050

