

SINGER®

2517

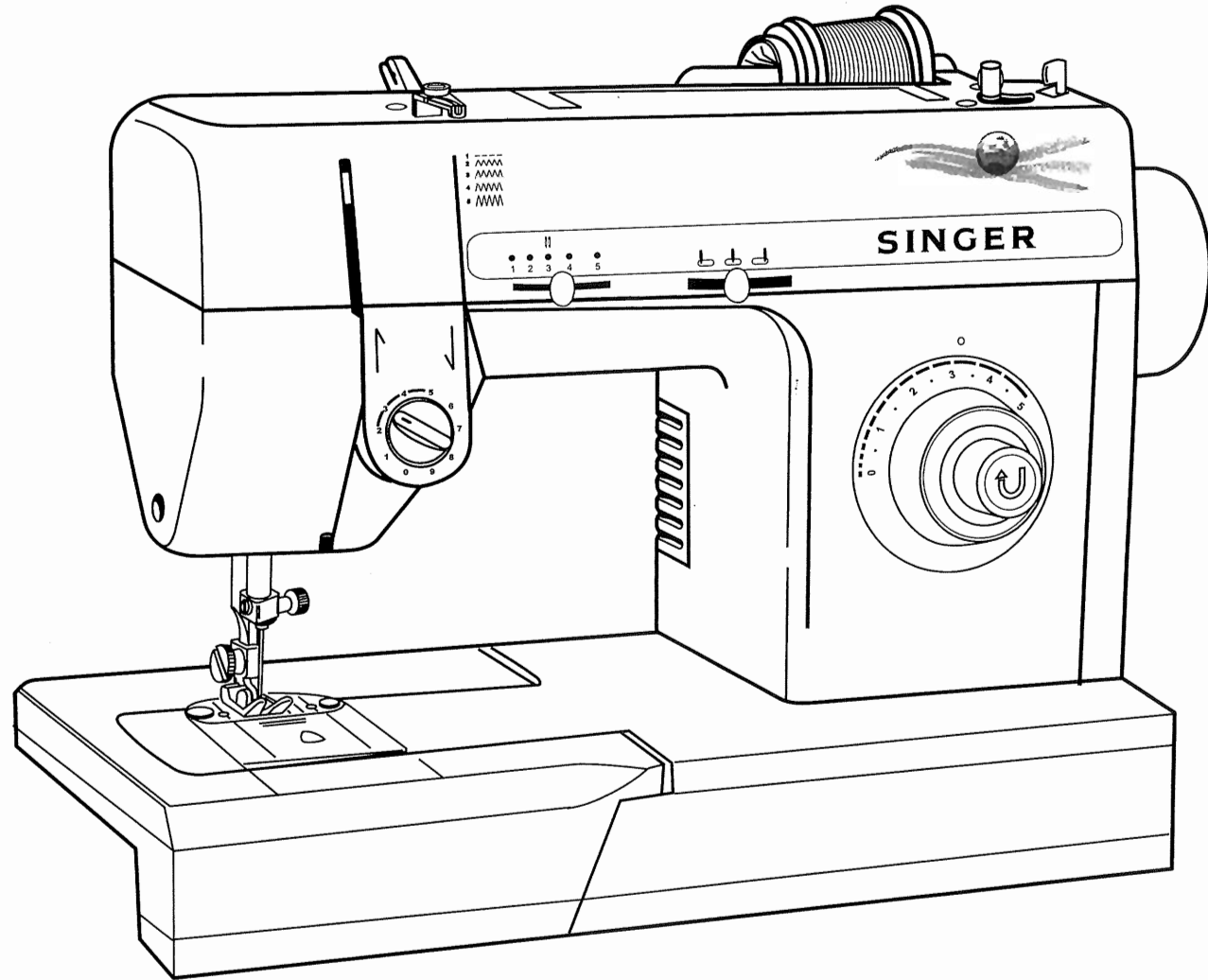

Instruction Book *Manual de Instrucciones* *Manuel d'Instructions*

For European Territories:

This Singer sewing machine was tested according to European norms and meets the requirements regarding electrical safety radio, interference and electromagnetic immunity.

The conformity is documented with the **CE** mark.

Para los territorios Europeos:

*Esta máquina de coser Singer fue testada de acuerdo con las normativas Europeas y aporta los requerimientos relativos a seguridad eléctrica, interferencias de radio e inmunidad electromagnética. La conformidad está documentada con la marca **CE**.*

Pour les Territoires Européens:
*Cette machine à coudre Singer a été contrôlée conformément aux normes Européennes et répond aux exigences relatives à la sécurité électrique, et à la protection contre les ondes radio et électromagnétiques. Cette conformité est attestée par l'apposition du label **CE**.*

Refer to illustration for location of serial number on your machine.

Observe la ilustración para localizar el número de serie de su máquina.

Consultez l'illustration pour connaître l'emplacement du numéro de série sur votre machine.

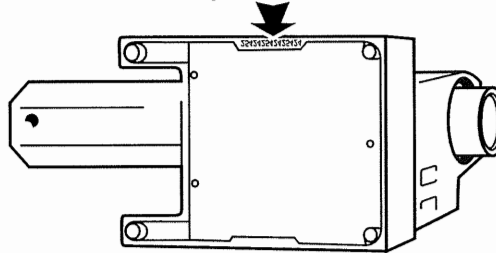

Dear Customer:

We recommend that for future reference you record the Serial Number of your Sewing Machine in the space provided. Refer to illustration at right for location of Serial Number on your machine.

Estimado Cliente:

Recomendamos para su futura referencia registre el Número de Serie de su Máquina de Coser en el lugar asignado para ello. Observe la ilustración de la derecha para localizar el No. de Serie de su máquina.

Nous vous recommandons d'inscrire le numéro de série de votre machine à coudre dans l'espace à cet effet, ci-dessous en cas de besoin. Consultez l'illustration ci-contre pour connaître l'emplacement du numéro de série sur votre machine.

SINGER

2517

Instruction Book ***Manual de Instrucciones*** ***Manuel d'Instructions***

® A Trademark of The Singer Company Limited
Copyright © 2003 Singer do Brasil
All rights reserved throughout the world.

® *Une marque enregistrée de The Singer Company Limited*
Copyright © 2003 Singer do Brasil
Tous droits réservés dans l'ensemble du monde.

® *Una marca registrada de The Singer Company Limited*
Copyright © 2003 Singer do Brasil
Reservados todos los derechos mundialmente.

Congratulations

As the owner of a new Singer sewing machine, you are about to begin an exciting adventure in creativity. From the moment you first use your machine, you will know you are sewing on one of the easiest to use sewing machines ever made.

May we recommend that, before you start to use your sewing machine, you discover the many advantages and the ease of operation by going through this instruction book, step by step, seated at your machine.

To ensure that you are always provided with the most modern sewing capabilities, the manufacturer reserves the right to change the appearance, design or accessories of sewing machine when considered necessary.

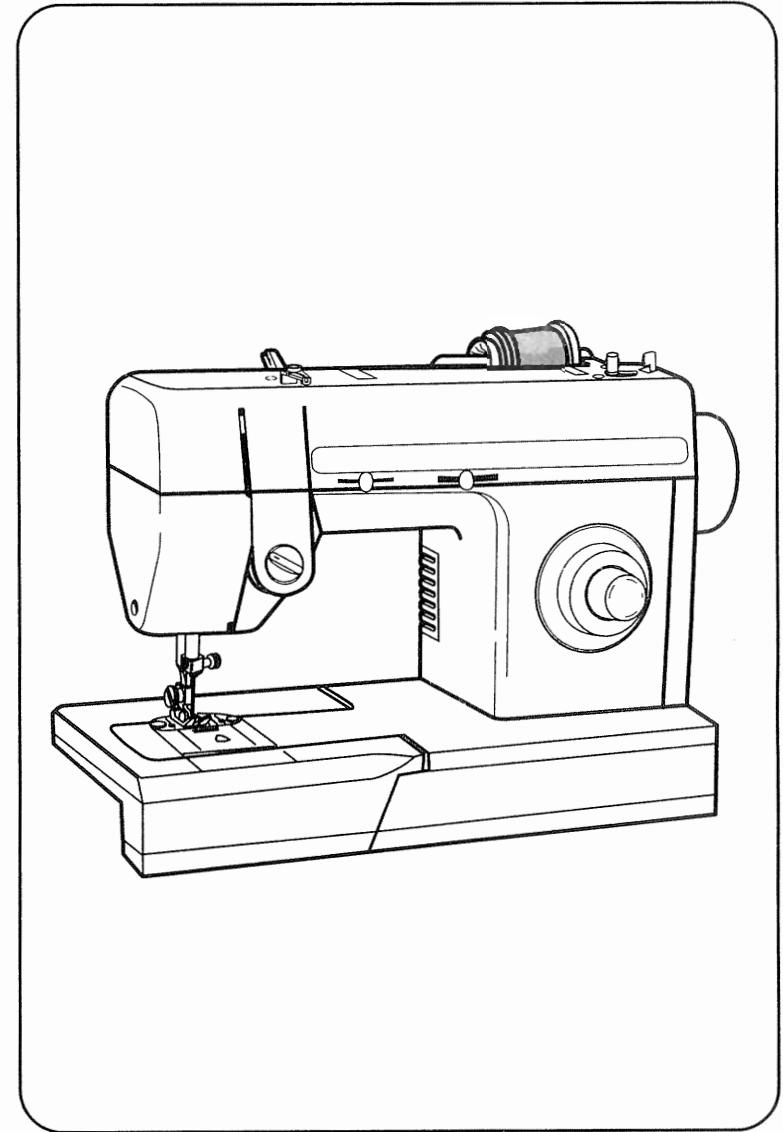

Enhorabuena

Como propietario de una nueva máquina de coser Singer, está a punto de comenzar una apasionante aventura de creatividad. Desde el primer momento, sabrá que está cosiendo con una de las máquinas de coser más sencillas de manejar que jamás se ha fabricado.

Nos permitimos recomendarle que antes de comenzar a utilizar su máquina de coser, descubra todas las ventajas y la facilidad del manejo al hojear el libro de instrucciones, paso a paso, sentada delante de su máquina.

Con el fin de que siempre tenga las características de costura más modernas, el fabricante se reserva el derecho de modificar la apariencia, diseño o accesorios de esta máquina de coser cuando lo estime necesario.

Félicitations

Vous voici propriétaire d'une nouvelle machine à coudre. Dès le départ, vous devez savoir quelle est la manière la plus aisée de vous en servir.

Nous vous recommandons avant de commencer à coudre, de lire cette brochure, étape par étape, assise devant votre machine.

Pour toujours mettre à votre disposition les derniers perfectionnements de la technique, le fabricant se réserve le droit de changer l'apparence des accessoires de ce modèle s'il le juge nécessaire.

*Conosca
su
máquina*

*Faites
connaissance
avec votre
machine*

Important Safety Instructions

When using this machine, basic safety precautions should always be followed including the following:

Read all instructions before using this machine.

DANGER To reduce the risk of electric shock:

- The machine should never be left unattended when plugged in. Always unplug the machine from the electric outlet immediately after using and before cleaning.
- Always unplug before replacing bulb. Replace bulb with the same type rated 15 watts. Be sure to replace the face plate which covers the light bulb before operating the machine.

WARNING To reduce the risk of burns, fire, electric shock or injury to persons:

- Be sure that the electrical voltage of the socket (wall receptacle) is the same as the rated voltage of the motor.
- Use this machine only for its intended use as described in this Operator's Guide. Use only attachments recommended by the manufacturer as contained in the Operator's Guide.
- To disconnect, turn all controls to the off ("0") position, then remove plug from outlet.
- Disconnect the power-line plug from the socket outlet or switch the machine off when making any adjustments in the needle area, such as threading needle, changing needle, changing throat plate or changing presser foot, etc.
- Always unplug the machine from the electrical outlet when removing covers, lubricating, or when making any other user servicing adjustments mentioned in the Operator's Guide.
- Do not attempt to adjust the motor belt. Contact your nearest Service Center should any adjustment be required.
- Do not unplug by pulling on cord. To unplug, grasp the plug, not the cord.
- Handle the foot controller with care and avoid dropping it on the floor. Be sure not to place anything on top of it.

- Always use the proper throat plate. The wrong plate can cause the needle to break.
- Do not use bent needles.
- When sewing, keep fingers away from all moving parts. Special care is required around the sewing machine needle.
- Do not pull or push fabric while stitching. It may deflect the needle causing it to break.
- Before removing the bobbin case, remove plug from the socketlet outlet.
- For double insulated machines, when servicing use only identical replacement parts.
- Never operate the machine if it has a damaged cord or plug, if it is not working properly, if it has been dropped or damaged, or dropped into the water. Return the machine to the nearest authorized dealer or Service Center for examination, repair, electrical, or mechanical adjustment.
- Never operate the machine with any air openings blocked. Keep ventilation openings of the machine and foot controller free from the accumulation of lint, dust, and loose cloth.
- Never drop or insert any object into any opening.
- Do not use outdoors.
- Do not operate where aerosol (spray) products are being used or where oxygen is being administered.
- Do not allow to be used as a toy. Close attention is necessary when the machine is used by or near children.

SAVE THESE INSTRUCTIONS

Servicing should be performed by an authorized service representative.

This product is intended for household use.

Instrucciones Importantes de Seguridad

Precauciones fundamentales de seguridad deben siempre ser seguidas al hacer uso de esta máquina, inclusive lo siguiente:
 Ler todas las instrucciones antes de usar esta máquina.

PELIGRO Para reducir el riesgo de descarga eléctrica:

- La máquina nunca debe permanecer descuidada después de enchufada. Debe siempre ser desenchufada inmediatamente después de usarla y antes de limpiarla.
- Desenchufar siempre antes de efectuar el cambio de la lámpara. Reemplazar la bombilla por el mismo tipo de 15 watts. Asegurarse de reponer la placa frontal que cubre la bombilla, antes de accionar la máquina.

ADVERTENCIA Para reducir el riesgo de corto circuitos, incendio, descarga eléctrica o daños personales:

- Asegurarse que el voltaje del enchufe sea el mismo del voltaje del motor.
- Usar esta máquina solamente para los propósitos indicados en este manual de manejo. Usar solamente accesorios recomendados por el fabricante como indicado en el manual de manejo.
- Para desconectar, girar los controles para la posición off ("0") y desenchufar.
- Desenchufar o desconectar la máquina para efectuar cualquier ajuste en la región de la aguja, tal como enhebrar o cambiar la aguja, la media lina o el pie prensador.
- Desenchufar siempre la máquina para remover tapas, lubricar o efectuar cualquier otro ajuste mencionado en el manual de manejo.
- No debe tratar de ajustar la correa del motor. Para tal pongase en contacto con su oficina de reparos más próxima.
- No desenchufar tirando del cordón. Para desenchufar, agarre el enchufe no el cordón.
- Manipular el pedal controlador con cuidado y evitar dejarlo caer. Asegurarse de no colocar nada sobre el mismo.
- Usar siempre la media luna correcta. La placa incorrecta puede causar la rotura de la aguja.

- No usar agujas encorvadas.
- Al coser, mantenga los dedos apartados de las partes en movimiento. Mantener cuidado especial alrededor de la región de la aguja.
- No tirar o empujar el tejido mientras esté cosiendo. Esto puede desviar la aguja causando su rotura.
- Antes de remover la caja de bobina, desenchufar la máquina.
- En caso de reparo de máquinas de duplo aislamiento, usar solamente piezas de reposición idénticas.
- Nunca accionar la máquina caso tenga el cordón o enchufe defectuosos, funcionamiento incorrecto, caso se haya caído o esté averiada o haya sido mojada. Devuelva la máquina al comerciante autorizado u oficina de reparo más próxima, para su revisión, reparo, ajuste eléctrico o mecánico.
- Nunca accionar la máquina con las ventilaciones bloqueadas. Manténgalas, así como el pedal controlador, libres de la acumulación de hilachas, polvo y tela suelta.
- Nunca dejar caer o introducir cualquier objeto en las aberturas.
- No usar en la intemperie.
- No accionar en ambientes donde están siendo usados productos aerosol (spray), o siendo administrado oxígeno.
- No permitir que sea usada como juguete. Suma atención es necesaria cuando la máquina es usada por o cerca de niños.

GUARDE ESTAS INSTRUCCIONES

Reparos deben ser ejecutados por un representante técnico autorizado.

Este producto se destina a uso doméstico.

Instructions Importantes de Sécurité

Des précautions essentielles de sécurité doivent être toujours suivies quand cette machine est en usage, inclusivement le suivant:
Lire toutes les instructions avant d'utiliser cette machine.

DANGER Pour réduire le risque d'une secousse électrique:

- La machine ne doit jamais être négligée après branchée. Toujours débrancher la machine de la prise de courant, immédiatement après l'usage et avant le nettoyage.
- Toujours débrancher avant le changement de la lampe. Remplacer la lampe avec le même type de 15 watts. Assurer le remplacement de la plaque frontale qui couvre la lampe avant de faire fonctionner la machine.

AVERTISSEMENT Pour réduire le risque de courts circuit, incendie, secousse électrique ou dommage personnels:

- Assurer que le voltage électrique de la prise de courant (prise du mur) soit le même que celui du moteur.
- User cette machine seulement pour le propos indiqué dans ce manuel d'opérateur.
- User seulement des accessoires recommandés par le fabricant comme indiqué dans le manuel d'opérateur.
- Pour déconnecter, tourner tous les contrôles à la position off ("0") et débrancher.
- Débrancher de la prise de courant ou déconnecter la machine pour accomplir n'importe quel ajustement dans la région de l'aiguille, tels qu'enfiler ou changer l'aiguille, la plaque aiguille ou le pied presseur.
- Toujours débrancher la machine de la prise de courant pour retirer les couvertures, lubrifier ou pour accomplir n'importe quel autre ajustement mentionné dans le manuel d'opérateur.
- Il ne faut pas essayer d'ajuster la courroie du moteur. Contacter votre centre de réparations le plus proche, dans le cas d'un ajustement être nécessaire.
- Ne pas débrancher en tirant du fil. Pour débrancher, il faut saisir la fiche, pas le fil.
- Manier le rheostat avec soin et éviter de la laisser tomber. Assurer de ne rien poser dessus.
- User toujours la plaque aiguille correcte. La plaque incorrecte peut occasionner la rupture de l'aiguille.

- Ne pas user des aiguilles arqués.
- En cousant, maintenir les doigts éloignés de toutes les pièces en mouvement. Précaution spéciale est nécessaire autour de l'aiguille de la machine à coudre.
- Ne pas tirer ou pousser le tissu en cousant. Ceci peut écarter l'aiguille, occasionnant sa rupture.
- Débrancher avant de retirer la boîte à bobine.
- En cas de réparation de machines de double isolation, user seulement des pièces de rechange identiques.
- Jamais actionner la machine avec le fil ou la fiche défectueux, si elle ne fonctionne pas proprement, si elle a été renversée ou avariée ou laissée tomber dans de l'eau. Renvoyer la machine ou commerçant autorisé ou centre de réparations le plus proche, pour vérification, réparation et ajustement électrique ou mécanique.
- Jamais actionner la machine avec les ouvertures d'air bloqués. Maintenir les ouvertures de ventilation de la machine et du rheostat dégagés d'accumulation d'éfiloches, poussière et étoffe déliée.
- Jamais laisser tomber ou introduire n'importe quel objet dans n'importe quelle ouverture.
- Ne pas user à l'intempérie.
- Ne pas actionner dans des ambients où sont usés des produits aérosol (spray) ou de l'oxygène est administré.
- Ne pas permettre d'être usée comme un jouet. Précaution spéciale est nécessaire quand la machine est usée par ou près des enfants.

GARDER CES INSTRUCTIONS

Les réparations doivent être accomplis par un représentant technique autorisé.

Ce produit est destiné à usage domestique.

Table of contents

Getting to know your machine

Important safety instructions.....	04
Getting to know your machine.....	10
Principal parts.....	11
Accessories.....	14
Connecting the machine.....	16
Running the machine.....	16
Choosing and changing needles.....	18
Changing the needle plate.....	18
Changing screw-on presser feet.....	18
Attaching the feed cover.....	20
Changing snap-on presser feet.....	20

Preparing the machine to sew

Inserting a bobbin.....	22
Winding a bobbin.....	24
Threading the machine.....	26
Raising the bobbin thread.....	28

Starting a seam

Adjusting thread tension.....	30
Fabric, thread and needle table.....	32
Sewing a seam.....	34

Straight stitch, zigzag and other stitches

Starting a seam.....	36
Straight stitching.....	38
Stitch width selector.....	38
Needle position selector.....	38
Stitch length selector.....	38

Reverse stitch button and sewing in reverse.....	40
Darning and embroidering.....	42
Inserting a zipper.....	44
Zigzag stitching.....	46
Needle position selector.....	46
Stitch width selector.....	46
Adjusting stitch length.....	46
Zigzag stitch.....	50
Appliqué.....	52

Buttonholes and buttons

Attaching button.....	54
Buttonholes.....	56

Functions of the machine

Free-arm sewing.....	58
Removing the extension table.....	58
Twin needle sewing.....	62

Maintenance

Caring for your machine.....	64
Removing and replacing bobbin case.....	64
Cleaning the machine.....	66
Lubricating the machine.....	68
Optional accessories.....	70
Changing the light bulb.....	72
Performance checklist.....	74

Tabla de contenido

Conocimiento de su máquina

Instrucciones importantes de seguridad	05
Conocimiento de su máquina	12
Partes principales	12
Accesorios	15
Conexión de la máquina	17
Accionamiento de la máquina	17
Cambio de la plancha de aguja	19
Cambio de prensatelas a tornillo	19
Selección y cambio de agujas	19
Colocación de la plancha cubre arrastre	21
Cambio del prensatelas de colocación instantánea	21

Prepare la máquina

Colocación de la bobina	23
Devanado de una bobina	25
Enhebrado de la máquina	27
Extracción del hilo de la bobina	29

Comience a coser

Ajuste de la tensión del hilo	31
Tabla de tejidos, hilos y agujas	33
Realización de una costura	35

Costura recta, zig-zag y otros puntos

Comienzo de una costura	37
Puntada recta	39
Selector anchura del punto	39
Selector posición de aguja	39

Selector longitud del punto	39
Botón puntada reversible y costura reversible	41
Zurcido y bordado	43
Inserción de cremalleras	45
Costura en zig-zag	47
Selector posición de aguja	47
Selector anchura de puntada	47
Ajuste longitud del punto	47
Punto zig-zag	49
Apliques	53

Ojales y botones

Pegado de botones	55
Como hacer ojales	57

Funciones de la máquina

Costura con base libre	59
Desmontaje base de extensión	59
Costura con aguja doble	63

Mantenimiento

Cuidado de su máquina	65
Como quitar y poner la caja de bobina	65
Limpieza de la máquina	67
Engrase de la máquina	69
Accesorios opcionales	71
Cambio de la bombilla	73
Lista de verificaciones	75

Table des matières

Faites connaissance avec votre machine

Instructions importantes de sécurité	06
Faites connaissance avec votre machine	13
Pièces principales	13
Accessoires	15
Branchement de la machine	17
Mise en marche de la machine	17
Comment changer la plaque à aiguille	19
Comment changer les pieds presseurs	19
Choisir et changer l'aiguille	19
Mise en place de la plaque à repriser	21
Comment changer les pieds à enclenchement direct	21

Préparation de la machine

Mise en place de la canette	23
Remplissage de la canette	25
Enfilage de la machine	27
Remonter le fil de canette	29

Débutant une couture

Réglage de la tension	31
Tableau des fils, aiguilles et tissus	33
Assembler une couture	35

Couture droit, zigzag et autres points

Débuter une couture	37
Le point droit	39
Sélecteur de largeur de point	39
Sélecteur de position d'aiguille	39

Sélecteur de longueur de point	39
Marche arrière et couture en marche arrière	41
Repriser et broderie	43
Pose d'une fermeture glissière	45
Couture au point de zigzag	47
Sélecteur de position d'aiguille	47
Sélecteur de largeur de point	47
Réglage de la longueur de point	47
Point de zigzag	49
Applications	53

Boutonnière et boutons

Coudre des boutons	55
Boutonnères	57

Fonctions de la machine

Couture avec le bras-libre	59
Pour dégager le bras-libre	59
Couture à l'aiguille jumelée	63

Entretien

Nettoyage de votre machine	65
Retirer et replacer le support de canette	65
Nettoyer la machine	67
Lubrification de la machine	69
Accessoires facultatifs	71
Changer l'ampoule	73
Que faire si	76

Getting to know your machine

Conoscere la macchina

Faites connaissance avec votre machine

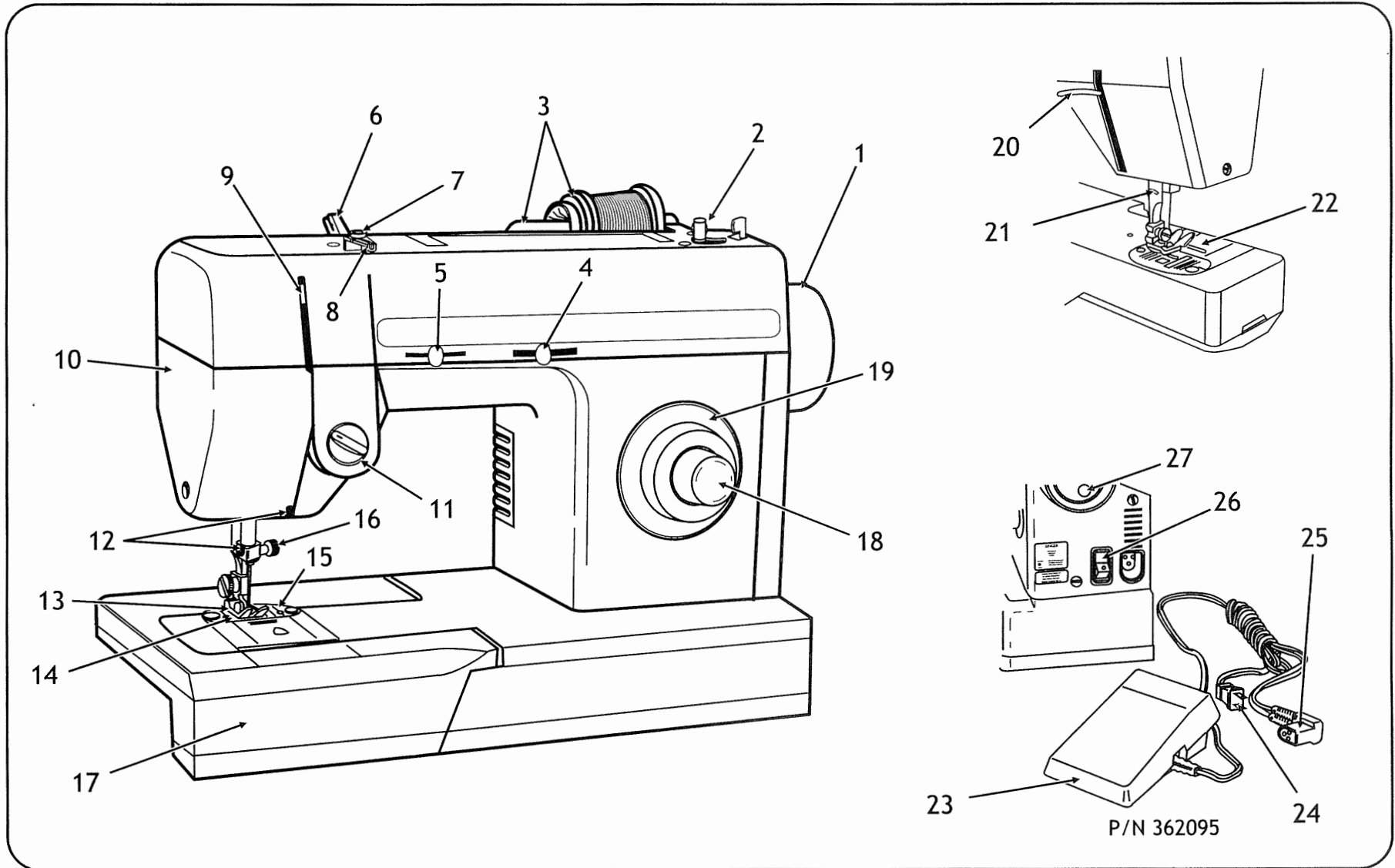

Getting to know your machine

Parts

1. Hand wheel
2. Bobbin winder
3. Horizontal spool pin and holder
4. Needle position selector
5. Stitch width lever
6. Snap-in thread guide
7. Bobbin winder tension disc
8. Thread guide
9. Take up lever
10. Face plate
11. Needle thread tension dial
12. Thread guides
13. Snap on presser foot
14. Feed system
15. Needle plate
16. One-way needle clamp
17. Removable extension table
18. Push button reverse
19. Stitch length dial
20. Presser foot lifter
21. Thread cutter
22. Slide plate
23. Foot control
24. Electrical lead
25. Machine plug
26. Power and light switch
27. Bobbin winding indent

Conocimiento de su máquina

Partes

1. **Volante**
2. **Devanador**
3. **Tope y perno porta-carrete de fricción libre**
4. **Selector posición aguja**
5. **Palanca anchura del punto**
6. **Guía-hilo por inserción**
7. **Disco tensión del devanador**
8. **Guía-hilo**
9. **Palanca tira-hilos**
10. **Placa frontal**
11. **Dial tensión hilo de la aguja**
12. **Guías-hilo**
13. **Prensatelas de colocación instantánea**
14. **Sistema de arrastre**
15. **Plancha de aguja**
16. **Sujetador aguja de posición única**
17. **Base de extensión desmontable**
18. **Botón punto reversible**
19. **Dial longitud del punto**
20. **Elevador prensatelas**
21. **Corta-hilos**
22. **Placa corredera**
23. **Controlador velocidad**
24. **Cordón**
25. **Enchufe máquina**
26. **Interruptor fuerza y luz**
27. **Aislador volante para bobinado**

Faites connaissance de votre machine

Parties

1. Le volant
2. Dévidoir
3. Porte-bobine horizontal et étrier
4. Sélecteur de position d'aiguille
5. Sélecteur de largeur de point
6. Guide-fil à fente
7. Tension du dévidoir
8. Guide-fil
9. Releveur de fil
10. Plaque frontale
11. Bloc tension
12. Guide-fils
13. Pied presseur à enclenchement direct
14. Griffes d'entraînement
15. Plaque à aiguille
16. Pince aiguille à sens unique
17. Tablette amovible
18. Bouton de marche arrière
19. Sélecteur de longueur de point
20. Releveur du pied presseur
21. Coupe fil
22. Plaque glissière
23. Rhéostat
24. Prise de branchement électrique
25. Fiche de branchement
26. Interrupteur moteur-lampe
27. Débrayage

Accessories

The following accessories furnished with your sewing machine are designed to simplify your sewing projects and increase the versatility of your machine.

The letter in a circle adjacent to the illustrated part is reproduced on the part itself to help you select the correct attachment for the type of work you are doing.

1. Friction free spool holder is used to hold various size spools and allows thread to unwind smoothly. The spool does not turn.
2. Small thread spool holder (Q) for use with small diameter spools of thread.
3. Needlepack includes an assortment for sewing various types of fabrics.
4. Feed cover (F) is used to prevent the feed from moving the fabric when darning or free motion embroidery.
5. Transparent bobbins for easy viewing of thread supply.

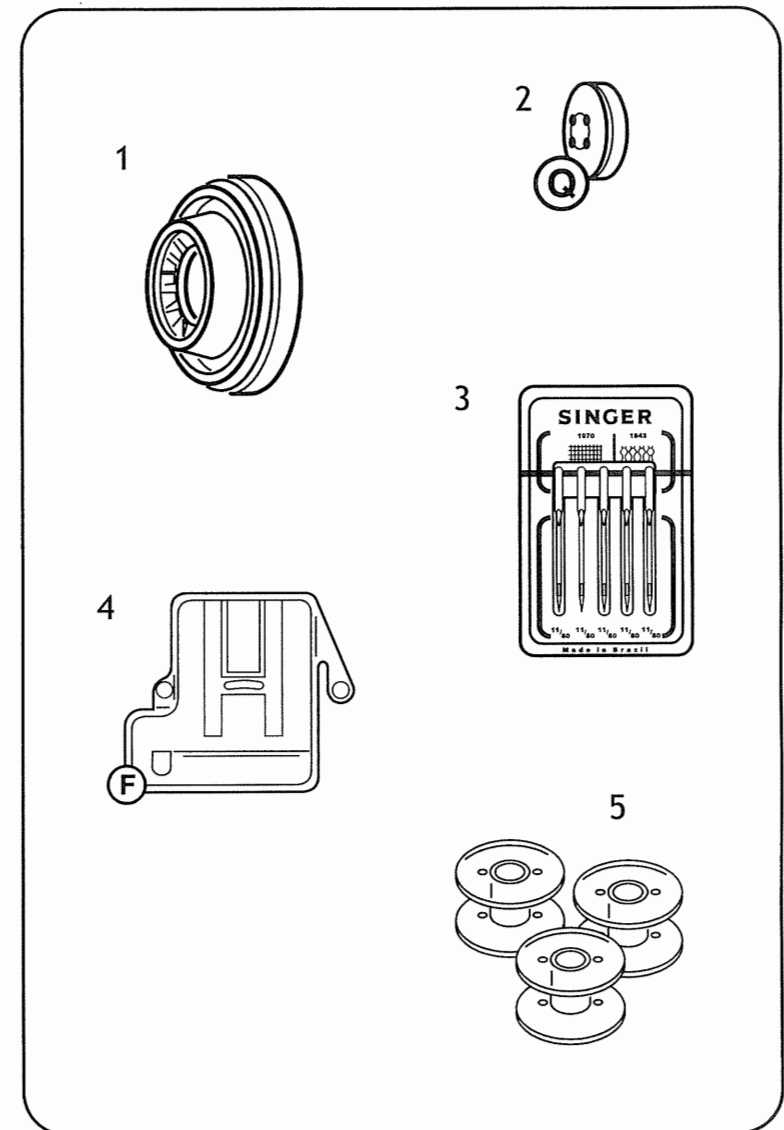

Accesorios

Los siguientes accesorios, suministrados con su máquina de coser, están diseñados para simplificar sus proyectos de costura y aumentar la versatilidad de su máquina.

La letra que observa al lado de la parte ilustrada está grabada en el accesorio y servirá para asegurarle que ha seleccionado el accesorio adecuado para su propósito.

- 1. El tope de fricción libre del carrete se utiliza para sostener bobinas de varios tamaños y permite que el hilo se desoville suavemente. La bobina no gira.*
- 2. El tope pequeño del portacarrete (Q) se utiliza con bobinas de diámetro pequeño.*
- 3. El paquete de agujas incluye un surtido para coser varios tipos de tejidos.*
- 4. La plancha cubre arrastre (F) se utiliza para impedir que la tela sea arrastrada al zurcir o bordar.*
- 5. Bobinas transparentes para ver fácilmente la existencia de hilo.*

Accessoires

Les accessoires suivants sont fournis avec votre machine pour faciliter la couture et augmenter les possibilités de votre machine.

La lettre que vous voyez illustrée se trouve sur la pièce elle-même et vous permet de sélectionner rapidement l'accessoire correspondant à vos besoins.

- 1. Grand étrier: maintient en place les bobines sur le porte-bobine. Son diamètre s'adapte à celui des bobines.*
- 2. Petit étrier (Q): pour bloquer les fusettes ou petites bobines.*
- 3. Assortiment d'aiguilles: de différentes grosseurs et pour différents types de tissus.*
- 4. Couvre-griffes (F): élimine l'action des griffes d'entraînement pour réaliser reprises et broderies à main levée.*
- 5. Canettes transparentes: permettent un contrôle facile de la quantité de fil disponible.*

Conosca
su
máquina

Faites
connaissance
avec votre
machine

Connecting the machine

Push plug into the receptacle (1) at the right end of the machine. Then connect plug (2) to your socket outlet.

For North America

"This appliance has a polarized plug (one blade wider than the other). To reduce the risk of electric shock, this plug is intended to fit in a polarized outlet only one way. If the plug does not fit fully in the outlet, reverse the plug. If it still does not fit, contact a qualified electrician to install the proper outlet. Do not modify the plug in any way".

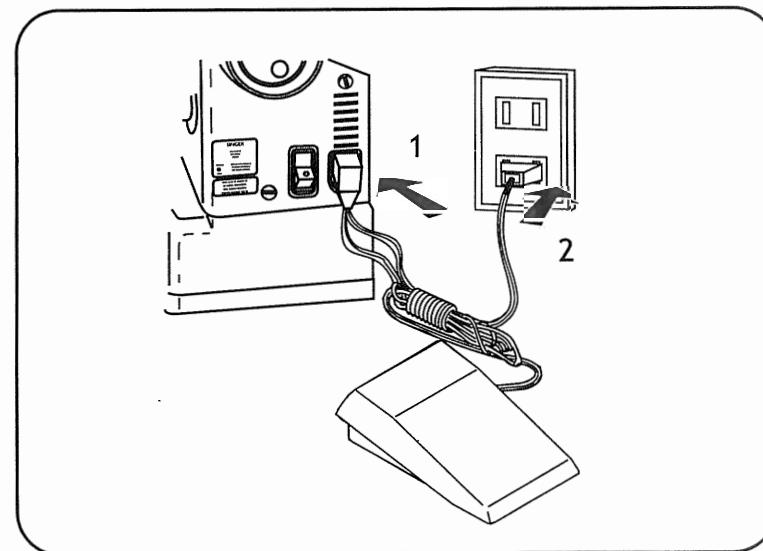

Running the machine

To turn on machine and sewing light, press upper portion "I" of power switch. To turn off machine and light, press lower portion "O" of power switch.

To run the machine and control, speed, press the foot control with your foot. The harder you press, the faster the machine will sew. To stop machine, remove foot from control.

Note: Do not operate machine without fabric under the presser foot as this may damage the feed and the presser foot.

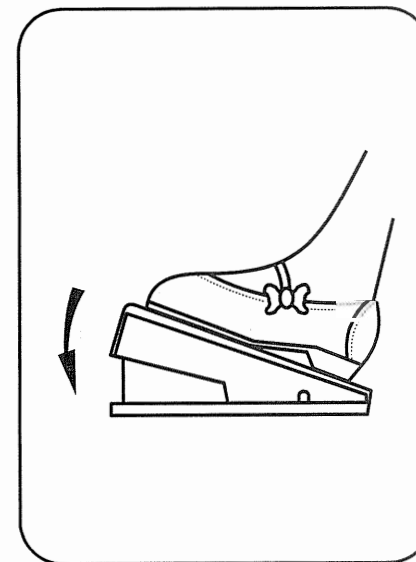
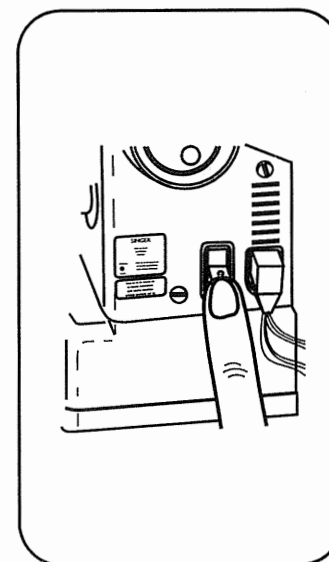

Conexión de la máquina

Inserte el enchufe en el receptáculo (1) colocando a la derecha de la máquina. Luego conecte la clavija (2) en la toma de corriente.

Para America del Norte

"Este aparato tiene una polarización (una hoja más ancha que la otra). Para reducir el riesgo de electrocución, este enchufe está preparado para alojarse, en una toma de corriente polarizada sólo de una forma. Si el enchufe no se ajusta completamente en la toma de corriente, de la vuelta al enchufe. Si aún así continúa sin entrar, contacte con un electricista cualificado para instalar la toma de corriente adecuada. No modifique de ninguna manera el enchufe".

Accionamiento de la máquina

Para poner la máquina en marcha y encender la luz, presionar sobre la parte superior "I" del interruptor. Para apagarla presionar la parte inferior "O" de dicho interruptor.

Para accionar la máquina y controlar la velocidad, presionar con el pie el controlador de velocidad. A mayor presión, mayor velocidad de costura. Para parar la máquina, quite el pie del controlador.

Nota: No accionar la máquina sin tejido debajo del prensatelas ya que puede dañarse el arrastre y el prensatelas.

Branchement de la machine

Introduisez la fiche de branchement du rhéostat dans la prise (1) à droite de la machine, puis branchez la machine à l'aide de la prise (2).

Pour L'Amérique du Nord

"Cet appareil a une prise polarisée (une lame plus large que l'autre).

Afin de réduire le risque de décharge électrique, cette prise est conçue pour ne pouvoir être branchée que dans le bon sens avec des connecteurs muraux polarisés.

Si la prise ne peut être insérée complètement dans le connecteur mural, inversez la. Si le problème persiste, vous devez consulter un electricien qualifié qui vous installera le support mural adapté. En aucun cas vous ne devez modifier la prise".

Mise en marche de la machine

Pour coudre et éclairer votre travail, appuyez sur l'interrupteur "I". Pour éteindre, appuyez pour amener l'interrupteur sur la position "O".

Pour mettre en marche la machine, appuyez sur le rhéostat; plus vous appuyerez, plus la vitesse de la machine augmentera. Pour arrêter, levez le pied.

Note: Poser un morceau de tissu entre le pied presseur et les griffes d'entraînement en tous temps pour éviter d'endommager les griffes le pied presseur.

Conosca
su
máquina

Faites
connaissance
avec votre
machine

Choosing and changing needles

- Raise needle to its highest position.
- Loosen needle clamp screw and remove needle.
- With flat side of needle to the back, insert new needle up into clamp as far as it will go.
- Tighten needle clamp screw securely.

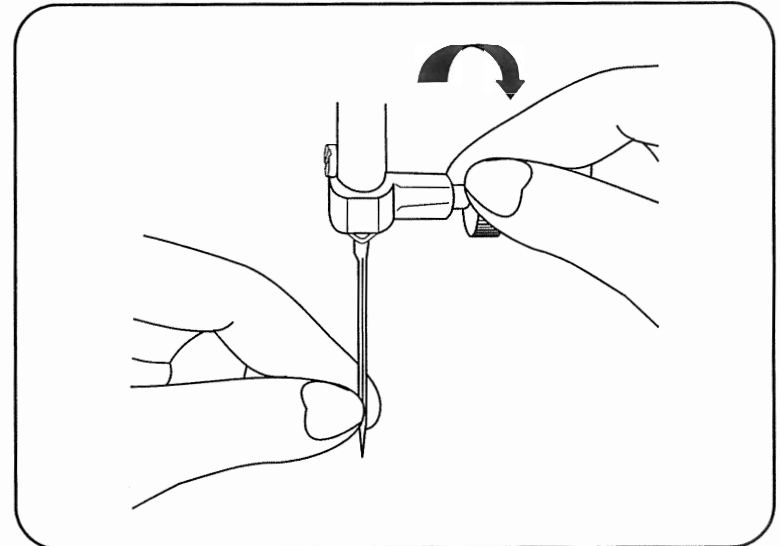

Changing the needle plate (A), (C)

- Raise needle and presser foot.
- Open slide plate.
- Lift up needle plate from right corner and slide out from under foot.
- To replace needle plate, slide it under pin (1) and push it firmly to the left.
- Press down until it snaps into place.

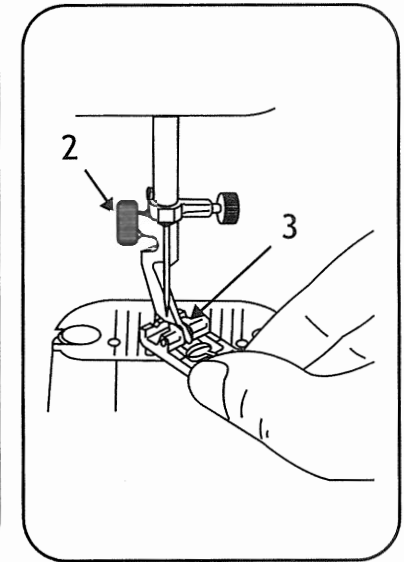
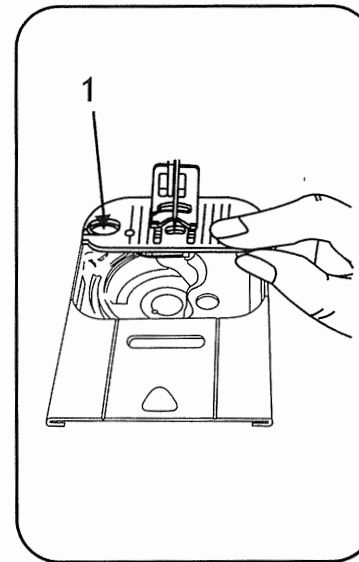

Changing screw-on presser feet (H)

- Raise needle and presser foot.
- Loosen presser foot screw (2) and remove presser foot with shank (3), guiding it toward you and to the right.
- To replace presser foot with shank, hook shank around the presser bar and tighten presser foot screw with the use of a coin.

Selección y cambio de agujas

- *Eleve la aguja a su posición más alta.*
- *Afloje el tornillo y saque la aguja.*
- *Con la parte plana de la aguja mirando hacia atrás, inserte la nueva aguja hasta llegar a su tope.*
- *Ajuste el tornillo fuertemente.*

Cambio de la plancha de aguja (A), (C)

- *Eleve la aguja y el prensatelas.*
- *Abra la plancha corredera.*
- *Suba la plancha de aguja desde la esquina de la derecha y quítela por debajo del prensatelas.*
- *Para colocarla, deslízela debajo del perno (1) y presione hacia el lado izquierdo.*
- *Presione hasta que encaje en su sitio.*

Cambio de prensatelas a tornillo (H)

- *Eleve la aguja y el prensatelas.*
- *Afloje el tornillo (2) y quite el prensatelas (3), guiándolo hacia Vd. y a la derecha.*
- *Para sustituir el prensatelas, enganche el tronco alrededor de la barra prensatelas y ajuste el tornillo con una moneda.*

Choisir et changer l'aiguille

- *Soulevez l'aiguille en position la plus haute.*
- *Dévissez la vis du pince-aiguille et retirez l'aiguille.*
- *Insérez la nouvelle aiguille à fond dans le pince-aiguille, le côté plat du talon à l'arrière.*
- *Serrez la vis du pince-aiguille.*

Comment changer la plaque à aiguille (A), (C)

- *Relevez l'aiguille et le pied presseur.*
- *Ouvrez la plaque glissière.*
- *Soulevez la plaque à aiguille du côté droit et dégagez-la vers la droite.*
- *Pour remettre la nouvelle plaque à aiguille, glissez-la sous la goupille (1). Poussez fermement vers la gauche.*
- *Appuyez pour qu'elle soit bien enclenchée.*

Comment changer les pied presseurs (H)

- *Relevez l'aiguille et le pied presseur.*
- *Desserrez la vis (2) et retirez le pied avec la tige (3) en la faisant pivoter vers la droite.*
- *Pour fixer le pied presseur à la tige, accrochez la tige autour de la barre du pied presseur et resserrez la vis à l'aide d'une pièce de monnaie.*

Attaching the feed cover (F)

The feed cover is used to keep the feed from moving the fabric when attaching a button, darning or sewing free-motion embroidery. To attach it, follow the directions below:

- Raise needle and presser foot.
- Open slide plate.
- Slide feed cover on top of needle plate, pressing tabs (1) and (2) into holes.
- Close slide plate.
- To remove, open slide plate and lift front edge of cover; pull it away.

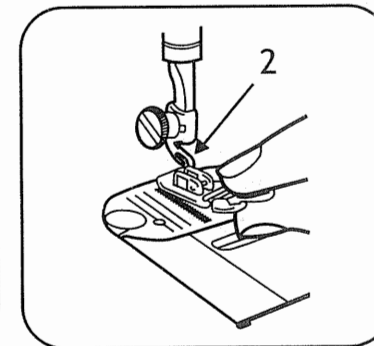
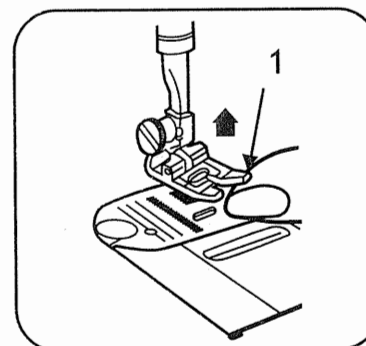
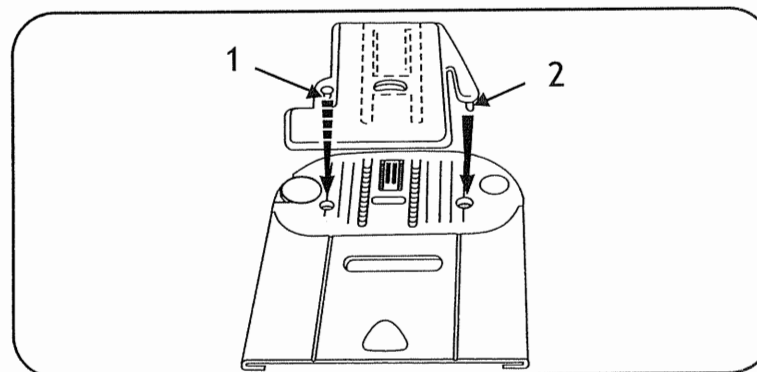

Changing snap-on presser feet (B), (D), (J), (L)

- Raise needle to its highest position by turning hand wheel toward you.
- Raise presser foot using presser foot lifter at back of machine.
- Push toe of presser foot (1) up, until it snaps off the shank (2).
- Remove foot from machine.
- Place new foot under centre of shank.
- Lower presser foot lifter, fitting shank over presser foot pin (3).
- Don't turn screw. Instead, push presser foot screw (4) down, firmly until foot snaps into place.

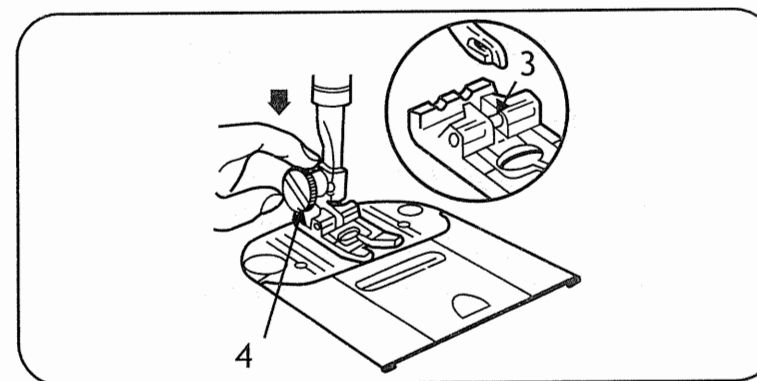

Colocación de la plancha cubre arrastre (F)

La plancha cubre arrastre se usa para aislar el género de los dientes de arrastre, al zurcir o bordar. Para colocarlo haga lo siguiente:

- Eleve la aguja y el prensatelas.
- Abra la plancha corredera.
- Deslice la plancha cubre arrastre sobre la parte superior de la plancha de aguja presionando los pivotes (1), (2) sobre los agujeros.
- Cierre la plancha corredera.
- Para quitarla, abra la plancha corredera y levante la plancha por su extremo y tire de ella.

Cambio del prensatelas de colocación instantánea (B), (D), (J), (L)

- Eleve la aguja a su posición más alta, girando el volante de mano hacia Vd.
- Suba el prensatelas utilizando la palanca elevadora situada detrás de la máquina.
- Presione el dedo del prensatelas (1) hacia arriba, hasta que éste salga de su anclaje (2).
- Quite el prensatelas de la máquina.
- Coloque el nuevo prensatelas debajo del centro de su anclaje.
- Baje la palanca del prensatelas colocando el anclaje sobre el eje del prensatelas (3).
- No gire el tornillo. en su lugar, presione el tornillo (4) hacia abajo firmemente hasta que encaje en su sitio.

Mise en place de la couvre griffe (F)

Cette plaque est utilisée pour supprimer l'entraînement du tissu quand vous cousez des boutons, quand vous reprisez ou brodez à main levée. Mise en place:

- Relevez l'aiguille et le pied presseur.
- Ouvrez la plaque glissière.
- Coulissez la plaque à repriser au-dessus de la plaque glissière sous l'aiguille et amenez les ergots 1 et 2 dans les trous.
- Fermez la plaque glissière.
- Pour retirer la plaque à repriser, ouvrez la plaque glissière, soulevez le devant et enlevez la plaque à repriser.

Comment changer les pieds presseurs à enclenchement direct (B), (D), (J), (L)

- Relevez l'aiguille à sa position la plus haute.
- Relevez le pied en le soulevant de l'avant vers l'arrière.
- Appuyez sur le pied (1) jusqu'à ce qu'il se détache (2).
- Retirez-le.
- Placez le nouveau pied en le centrant sous la tige.
- Baissez le releveur du pied presseur pour engager la tige dans la traverse du pied (3).
- Ne vissez pas mais appuyez fermement sur la vis (4) jusqu'à enclenchement.

Conosca
su
máquina

Faites
connaissance
avec votre
machine

Inserting a bobbin

- Raise presser foot.
 - Turn hand wheel toward you until needle is in its highest position.
 - Open slide plate and remove empty bobbin.
1. Pull 4" (10 cm) of thread from replacement bobbin and insert bobbin into case, as shown.
 2. Holding bobbin in place, guide thread into notch (1) and then down the slot to the left and guide around into notch (2).
 3. Draw several inches of thread diagonally across the bobbin toward the back of the machine.
 4. While holding thread on outside, close the slide plate, allowing thread to extend through the slot between the slide plate and needle plate.

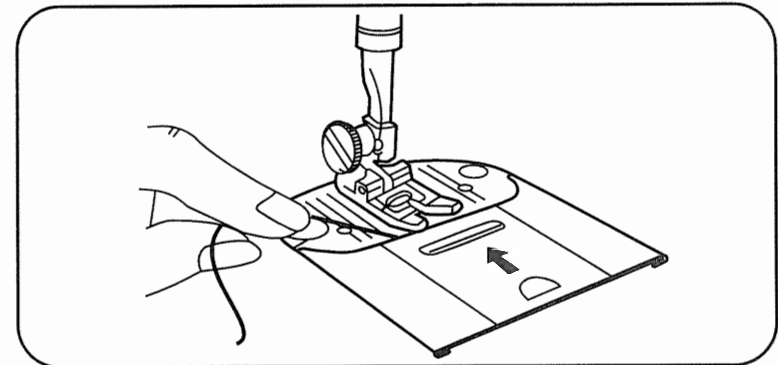
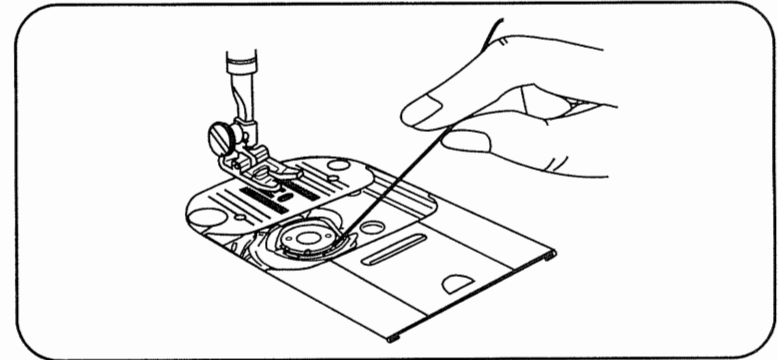
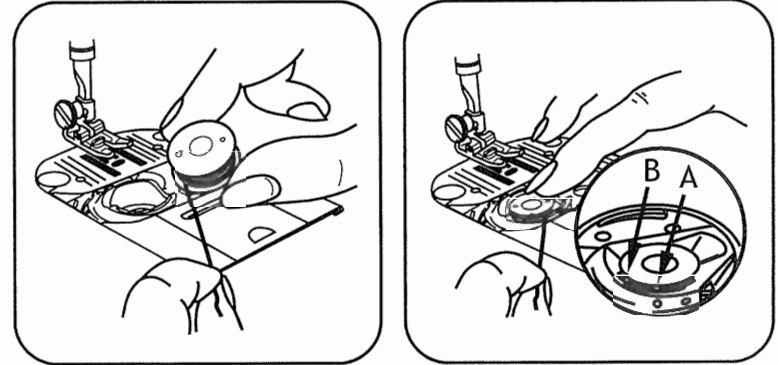

Colocación de la bobina

- *Suba el prensatelas.*
- *Gire el volante hacia Vd. hasta que la aguja se halle en su posición más elevada.*
- *Abra la plancha corredera y retire la bobina vacía.*

1. *Tire 10 cm. de hilo de la bobina de recambio e insértela en su alojamiento como se muestra.*
2. *Sujetando la bobina, guíe el hilo por la rendija (1) y posteriormente por la abertura de la izquierda, guiándolo a la abertura (2).*
3. *Tire de algunos cm. de hilo diagonalmente a través de la bobina hacia la parte posterior de la máquina.*
4. *Sujetando el hilo por fuera, cierre la plancha corredera, permitiendo que el hilo salga entre la rendija de la plancha corredera y la plancha de aguja.*

Mise en place de la canette

- *Relevez le pied presseur.*
- *Relevez l'aiguille en position la plus haute.*
- *Ouvrez la plaque glissière et retirez la canette vide.*

1. *Tirez 10 cm de fil de nouvelle canette et posez la canette dans son support comme illustré.*
2. *En maintenant en place la canette, tirez le fil dans le cran (1) dans la fente (2) sur la gauche.*
3. *Tirez quelques centimètres de fil en diagonale et vers l'arrière de la machine.*
4. *Pendant que vous tenez le fil à l'extérieur, fermez la plaque glissière pour que le fil se situe dans la fente entre la plaque glissière et la plaque à aiguille.*

Winding a bobbin

Winding a bobbin is quick and easy when you follow the directions below. Always wind the bobbin before threading the machine and needle.

- Push in indent (1) on hand wheel disc. This will stop the needle from moving.
- Place spool of thread on spool pin.
- Slide spool cap (2) firmly over rim of spool to prevent thread tangling.
- Lead thread from spool and snap into thread guide post (3).
- Wind thread clockwise around front of bobbin winder tension disc (4).
- Pass thread end, from inside, through small hole in rim of bobbin.
- Place bobbin on spindle and push it to the right.
- Holding thread end, step on speed controller to run machine until desired amount of thread is wound. (Winding stops automatically once bobbin is full).
- Cut thread; push bobbin to the left and remove it from spindle.
- Trim thread end from top of bobbin.
- Return hand wheel disc to sewing position by pressing on side opposite indent.

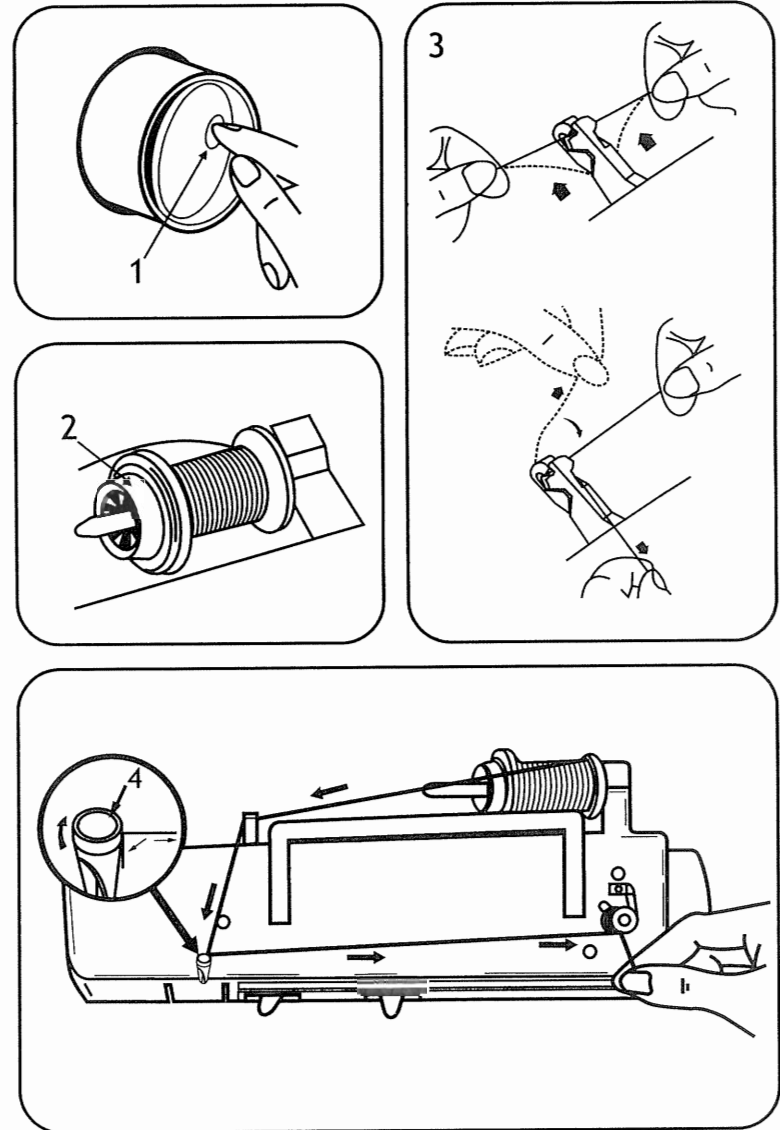

Devanado de una bobina

Devanar una bobina es rápido y fácil cuando se siguen las directrices abajo indicadas.

Siempre devane la bobina antes de enhebrar la máquina y la aguja.

- *Presione hacia adentro el disco (1) del volante. Esto impedirá el movimiento de la aguja.*
- *Coloque el carrete de hilo en su eje.*
- *Inserte el tope (2) firmemente contra el carrete para impedir que se enrede el hilo.*
- *Guíe el hilo del carrete e insértelo en la guía (3).*
- *Bobine el hilo en el sentido de las agujas del reloj alrededor del disco de tensión (4).*
- *Pase el cabo desde dentro por el pequeño agujero del borde de la bobina.*
- *Coloque la bobina en su eje y empújelo hacia la derecha.*
- *Sujetando el cabo, presione el controlador de velocidad hasta tener la cantidad de hilo deseada en la bobina (el bobinado se detiene automáticamente al llenarse la bobina).*
- *Corte el hilo, empuje la bobina hacia la izquierda y sáquela de su eje.*
- *Corte el cabo inicial del hilo de la bobina.*
- *Ajuste el volante a la posición de costura presionando el botón de forma opuesta.*

Remplissage de la canette

En suivant les conseils ci-dessous, il est facile de remplir une canette. Remplissez toujours la canette avant d'enfiler la machine.

- *Appuyez sur la touche de débrayage (1) pour arrêter le mouvement de l'aiguille.*
- *Fixer la bobine de fil sur le porte-bobine.*
- *Bloquez la bobine à l'aide de l'étrier (2) pour éviter que le fil s'emmêle.*
- *Tirez le fil et enclenchez-le dans le guide-fil (3).*
- *Passez le fil entre les disques de tension du dévidoir (4) en le croisant dans le sens illustré par les flèches.*
- *Passez l'extrémité du fil à travers un des trous de la canette, de l'intérieur vers l'extérieur.*
- *Engagez la canette sur le support du dévidoir et poussez-la vers la droite.*
- *Tenez l'extrémité du fil, appuyez sur le rhéostat. Remplissez la canette avec la quantité de fil désiré. (Le remplissage s'arrêtera automatiquement quand la canette sera pleine).*
- *Coupez le fil et repoussez l'axe du dévidoir vers la gauche avant de retirer la canette.*
- *Coupez l'extrémité du fil sur le dessus de la canette.*
- *Remettez en place le disque de débrayage en appuyant sur le côté opposé de la touche.*

Threading the machine

- Raise take-up lever to highest position by turning hand wheel toward you.
- Raise presser foot to release thread tension.
- Place spool of thread on spool pin.
- Slide spool cap firmly over rim of spool to prevent thread tangling.
- Lead thread from spool and snap into thread guide (1) and with only one hand pass the thread under the guide and through the slot, as illustrated (2).
- Thread the tension discs by leading the thread down and around the tension (3). Hold the spool lightly and pull the thread up, lifting the spring and allowing the thread to slip into thread guard.
- Slip thread into take-up lever as illustrated (4).
- Pass thread through guides (5) and (6).
- Thread needle from front to back, pulling 4" (10cm) of thread through eye (7).

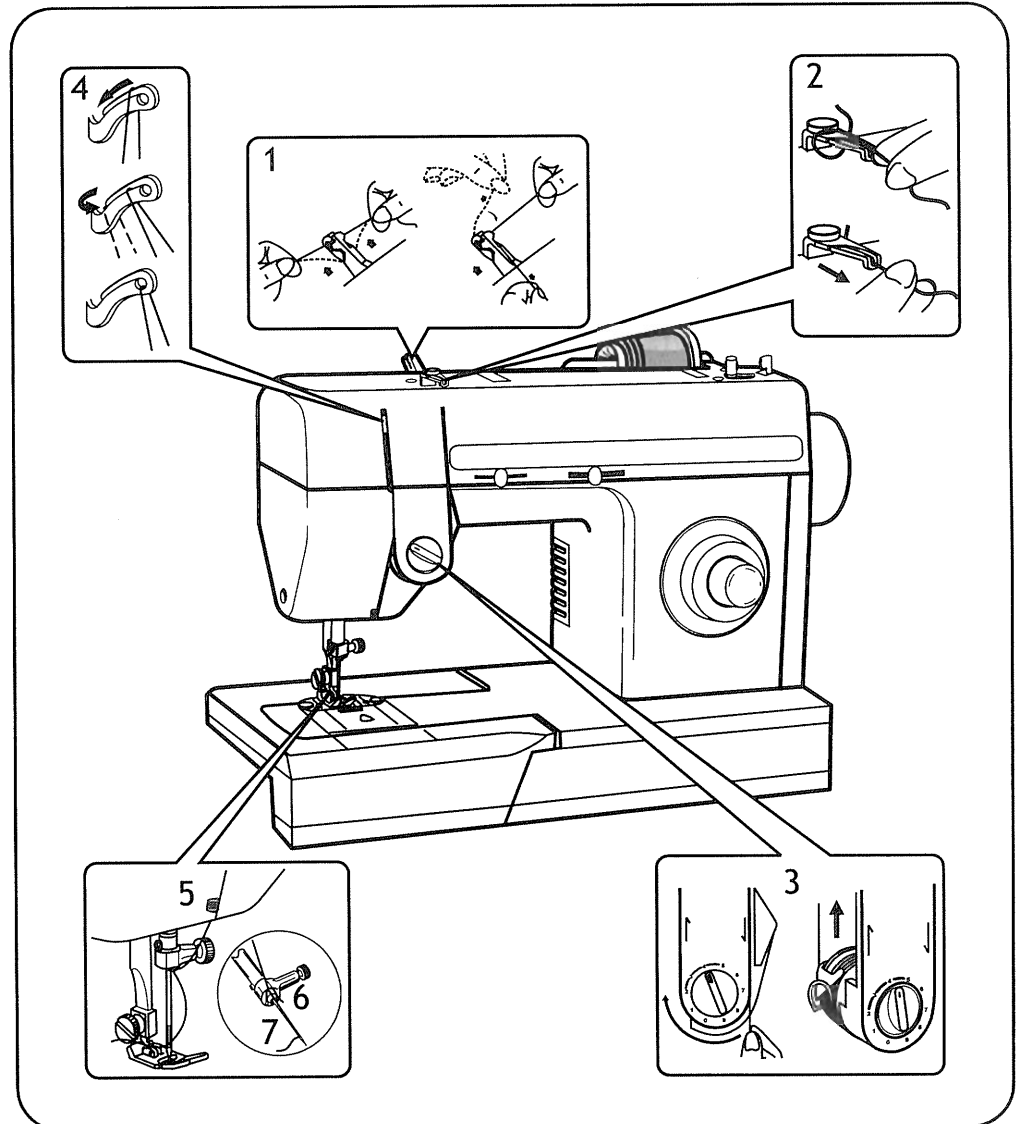

Enhebrado de la máquina

- *Eleve la palanca tira-hilos al máximo, haciendo girar el volante hacia Vd.*
- *Levante el prensatelas para liberar la tensión del hilo.*
- *Coloque el carrete de hilo en su eje.*
- *Deslice el tope firmemente contra el carrete para evitar que el hilo se enrede.*
- *Tire del hilo y páselo a través de las guías (1) y (2).*
- *Pase el hilo a través de los discos de tensión rodeando la parte inferior de éstos (3). Sosteniendo el carrete ligeramente, tire del hilo suavemente hacia arriba y a la derecha, levantando el muelle y permitiendo que el hilo se deslice dentro del muelle protector del hilo.*
- *Deslice el hilo dentro de la ranura de la palanca tira-hilos (4).*
- *Pase el hilo a través de las guías (5) y (6).*
- *Enhebre la aguja por el frente, tirando de unos 10cms. de hilo a través del ojo de la aguja (7).*

Enfilage de la machine

- *En tournant le volant à la main, relevez en position haute le releveur de fil.*
- *Relevez le releveur du pied presseur pour libérer la tension.*
- *Placez la bobine de fil sur le porte-bobine.*
- *Bloquez fermement la bobine grâce à l'étrier pour éviter que le fil ne s'embrouille.*
- *Passez le fil de bobine dans les guides-fils (1) et (2).*
- *Enfilez le bloc tension en passant le fil entre les disques de tension et dans le ressort de tension (3) comme illustré. Pendant cette opération, maintenez légèrement le fil de la bobine.*
- *Glissez le fil dans la fente du releveur de fil (4).*
- *Passez le fil dans les guide-fils (5) et (6).*
- *Enfilez le chas de l'aiguille de l'avant vers l'arrière et tirez 10cm de fil vers l'arrière (7).*

Raising the bobbin thread

1. Hold needle thread loosely with left hand.
 - Turn hand wheel slowly toward you, lowering needle into hole in plate.

2. Continue to do this until needle rises above needle plate.
 - Pull gently on needle thread and bring up bobbin thread in a loop.

3. Open loop with fingers to find end of bobbin thread.

4. Draw needle thread through left side opening in presser foot.
 - Pull both threads to back of machine.

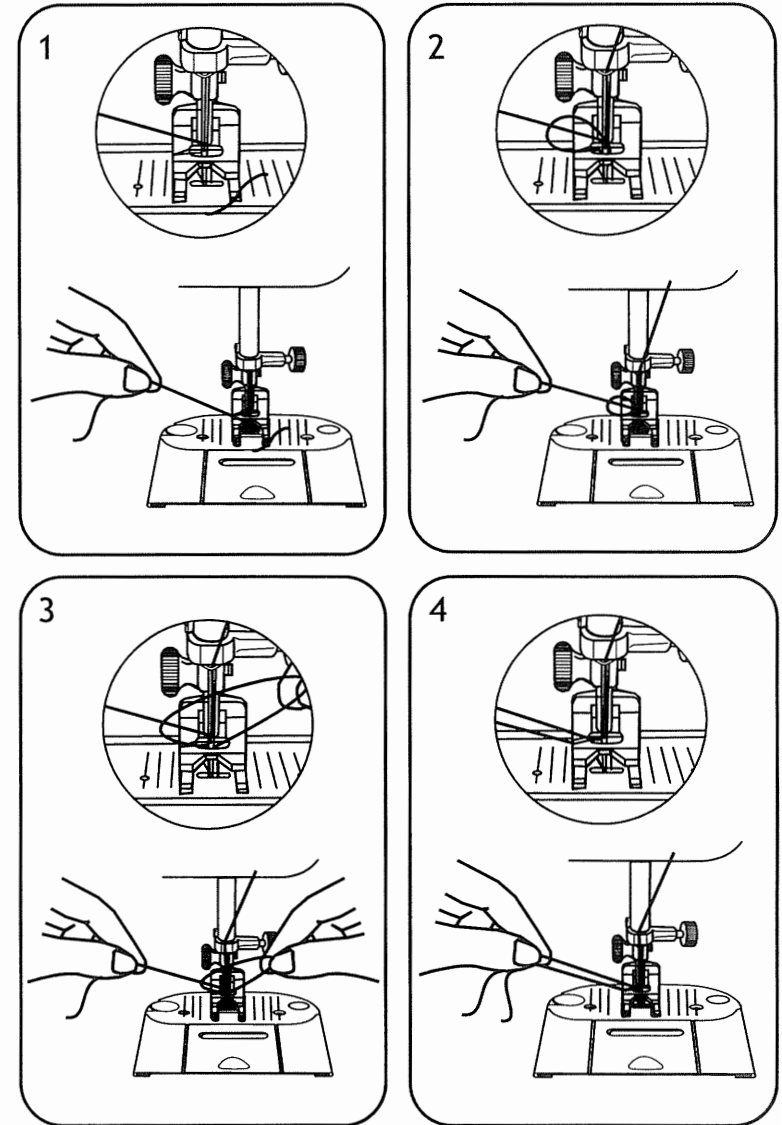

Extracción del hilo de la bobina

1. Sujete el hilo de la aguja suavemente con la mano izquierda.
 - Gire el volante suavemente hacia Vd. introduciendo la aguja en el agujero de la plancha.

2. Continúe con esta operación hasta que el hilo de la bobina salga a través de la plancha de aguja.
 - Tire suavemente del hilo de la aguja y sacará el hilo de la bobina en un lazo.

3. Abra el lazo con los dedos para encontrar el cabo del hilo de la bobina.

4. Guíe el hilo de la aguja hacia el lado izquierdo a través de la ranura del prensatelas.
 - Tire de ambos hilos hacia la parte posterior de la máquina.

Remonter le fil de canette

1. Tenez de la main gauche légèrement le fil d'aiguille.
 - Tournez le volant à la main lentement vers vous et faites descendre l'aiguille dans le trou de la plaque à aiguille.

2. Continuez à tourner le volant jusqu'à ce que l'aiguille remonte au-dessus de la plaque à aiguille.
 - Tire légèrement sur le fil d'aiguille pour faire remonter la bouche du fil de canette.

3. Défaites la boucle avec les doigts.

4. Passez le fil de l'aiguille dans la fente gauche du pied presseur.
 - Placez les deux fils vers l'arrière de la machine.

Adjusting thread tension

For straight stitching

A perfect, well balanced stitch (1), will have the needle and bobbin threads locked between the two layers of fabric with no loops on top or bottom and no puckering. Too much tension will produce a tight stitch (2) which will cause the fabric to pucker.

- To decrease tension, turn the dial to a lower number.
- Too little tension will produce a loose stitch (3) which will cause loops in your seam.
- To increase tension, turn the dial to a higher number.

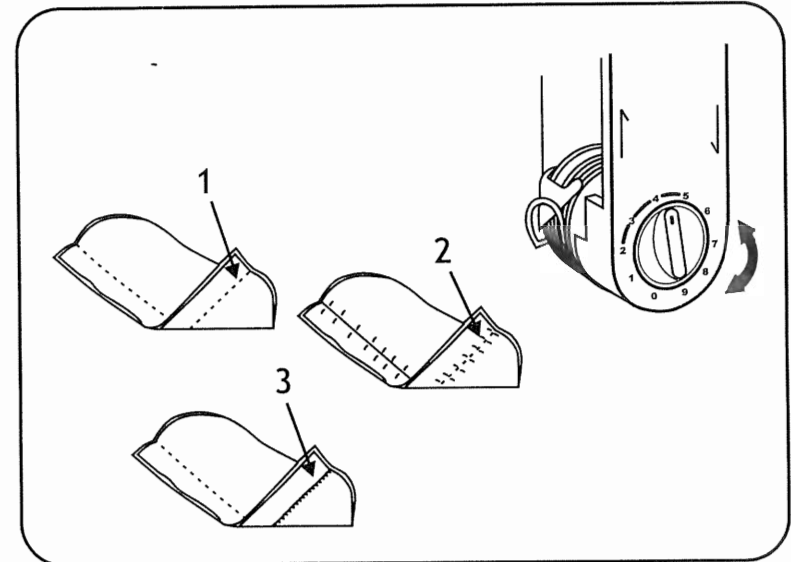

For zigzag stitching

The correct tension setting will produce a smooth even zigzag stitch (1).

Too much tension will produce a tight zigzag stitch (2), causing fabric to pucker. Loosen tension by turning dial to a lower number.

Too little tension will produce a loose zigzag stitch (3), causing loops in your pattern. Tighten tension by turning dial to a higher number.

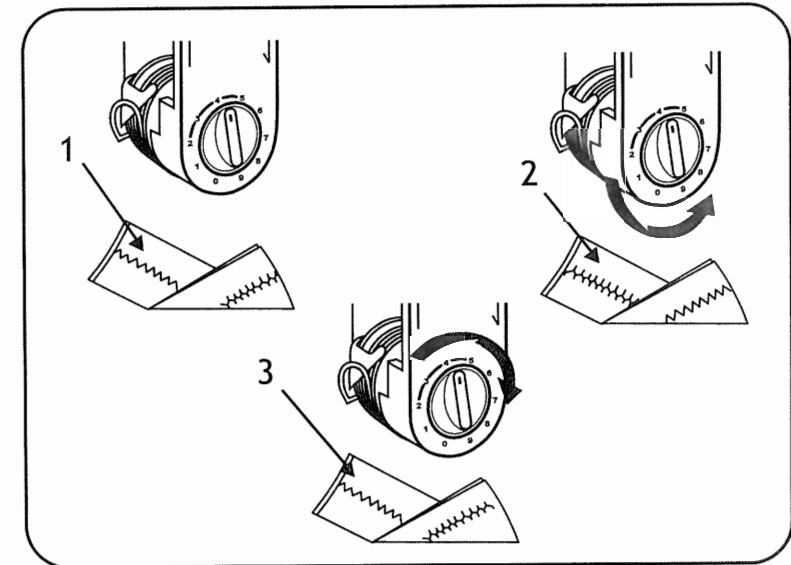

Ajuste de la tensión del hilo

Para puntada recta

Un punto correcto y bien equilibrado (1), tendrá el hilo de la aguja y el de la bobina entrelazados entre las dos capas de género, sin lazos ni frunces por arriba ni por abajo.

Demasiada tensión producirá un punto tirante (2) y hará fruncir el género.

- *Para disminuir la tensión, gire el disco a un número inferior.*

Muy poca tensión producirá un punto flojo (3) y se formarán lazos a lo largo de la costura.

- *Para aumentar la tensión, gire el disco a un número más alto.*

Para costura en zig-zag

La posición correcta de la tensión producirá una puntada suave y uniforme con el hilo superior y el inferior unidos en las esquinas del zig-zag. El hilo superior puede verse en el reverso del tejido en graduación variada, dependiendo del hilo, tejido y tamaño del punto que se esté aplicando (1).

Demasiada tensión producirá un punto prieto que causará frunces en el tejido, (2). Para reducir estos frunces, gire el dial de tensión hacia una posición inferior.

Poca tensión producirá que el punto esté flojo. En muchos casos se formarán lazos en el reverso del tejido. Aumentar la tensión girando el dial a una posición más alta (3).

Réglage de la tension

Pour le point droit

Faites un essai sur un échantillon, en double, du tissu que vous allez coudre. Contrôlez cet essai. Pour que votre point soit bien réglé (1), le fil de l'aiguille et celui de la canette doivent être noués dans l'épaisseur du tissu sans bouclettes et sans plisser.

Une tension trop serrée tire le point (2) et fait plisser le tissu.

- Pour desserrer la tension, tournez le bouton vers un chiffre moins élevé.

Une tension trop lâche donnera des points à bouclettes (3).

- Pour resserrer la tension, tournez le bouton vers un chiffre plus élevé.

Pour couture au point de zigzag

Lorsque la tension est bien réglée, le point est égalier et uniforme (1).

Si la tension est trop serrée, le point sera tendu (2) et plissera le tissu. Desserrez la tension en tournant le disque vers un chiffre moins élevé.

Si la tension est trop lâche, vous constaterez des bouclettes sur l'envers du travail (3). Pour resserrer la tension, tournez le disque vers un chiffre plus élevé.

Fabric, thread and needle table

The needle and thread you choose will depend upon the fabric being sewn. The table below is a practical guide to needle and thread selection. Always refer to it before beginning a sewing project. Be sure to use the same size and type of thread in both needle and bobbin.

<p>The fabrics below can be of any fiber: cotton, linen, silk, wool, synthetic, rayon, blends. They are listed as examples of weight. Los géneros indicados pueden ser de cualquier fibra: algodón, lino, seda, lana, sintéticos, rayón, mezclas. Se relacionan como ejemplos de peso. La composition des tissus peut être: coton, lin, soie, laine, fibres synthétiques, rayonne, fibres mélangées. Les tissus sont listés ci-dessous en fonction de leurs épaisseurs.</p>				
	Fabrics Tejidos Tissus	Thread Hilo Fils	Type Tipo Catégorie	Size Tamaño Size
Light-Weight Ligeros Legers	Batiste, Chiffon Crepe, Organza, Voile Batista, Gasa, Crespón Batiste, Chiffon, Crêpe	Cotton-wrapped Polyester Core 100% Polyester (Extra Fine) * Mercerized Size 50 Nylon Algodón retorcido poliester 100% Poliester * Mercerizado tamaño 50 Coton mélangé Nylon Polyester * Retors mercerisé n° 50	2020	11/80
Medium-Weight Medio Ligeros Moyens	Corduroy, Flannel Gabardine, Gingham Linen, Muslin, Wool Crepe Pana, Franela, Gabardina Guinga, Lino, Muselina Crepe de Lana Velours côtelé, Flanelle Gabardine, Lin, Crêpe de laine, Mousseline de laine	Cotton-wrapped Polyester 100% Polyester * Mercerized Size 50 Nylon Algodón retorcido poliester 100% Poliester * Mercerizado tamaño 50 Nylon Coton mélangé Polyester * Retors mercerisé n° 50	2020	14/90
Medium-Heavy Medio Pesados Epais	Canvas, Coating, Denim Duck, Sailcloth, Upholstery Tejidos retorcidos, Lona Bayetón, Denim, Loneta Velamen Lainage (manteau), Canevas Jergle de coton, Ciré, Toile	Cotton-wrapped Polyester 100% Polyester * Mercerized Size 40 * "Heavy Duty" Algodón retorcido poliester * Mercerizado tamaño 40 * "Sobrecargado" Coton mélangé Polyester * Retors mercerisé n° 40	2020 2020	16/100 18/110
Knits De punto Tricots	Single Knits, Double knit Jersey, Tricot Punto retorcido, Punto double, Jersey, Tricot Jersey, Jersey double Tricot	Cotton-wrapped Polyester 100% Polyester Nylon Algodón retorcido poliester Poliester Nylon Coton mélangé Polyester Nylon	2045	11/80, 14/100, 16/110

* Not recommended on stretch clutches

* **No recomendado en tejidos elásticos.**

* **Non recommandés pour les tissus extensibles.**

Tabla de tejidos, hilos y agujas

La aguja y el hilo que escoja, dependerá del género acoser. La siguiente tabla es una guía práctica de selección de agujas y hilos. Remítase siempre a ella antes de empezar un proyecto de costura. Use siempre el mismo grosor y tipo de hilo para la aguja y la bobina.

Tableau des fils, aiguilles et tissus

C'est en fonction du tissu cousu que vous allez choisir l'aiguille et le fil à utiliser. Le tableau ci-dessous vous guidera dans le choix. Consultez-le toujours avant de commencer à coudre. Utilisez toujours la même grosseur de fil pour l'enfilage supérieur et la canette.

Sewing a seam

You can sew seams easily and accurately when you follow the suggestions below.

Placing fabric under foot

Most fabrics can be placed under the foot by raising the presser foot lifter (1) to its normal "Up" position (2), where it locks in place.

When using bulky fabric, multiple fabric layers or an embroidery hoop, raise the lifter to the high rise position (3), thus increasing the space between the foot and the needle plate.

- Lower presser foot lifter all the way down and you are ready to sew.

Basting

Pin basting and hand basting are easy ways to make temporary seams before machine sewing.

- To pin baste, insert pins at stitching line. NEVER place pins on the underside of fabric in contact with the feed. Do not sew over pins; pull them out as you stitch.
- To hand baste, make long stitches that can be easily removed.

Keeping seams straight

To keep seams straight, use one of the guidelines on the needle plate.

- The most commonly used line (1), the 5/8 inch (1.6 cm) seam allowance, is extended onto the slide plate.

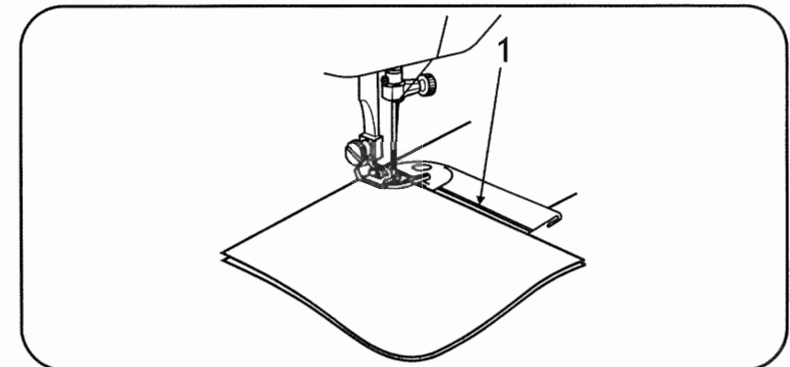
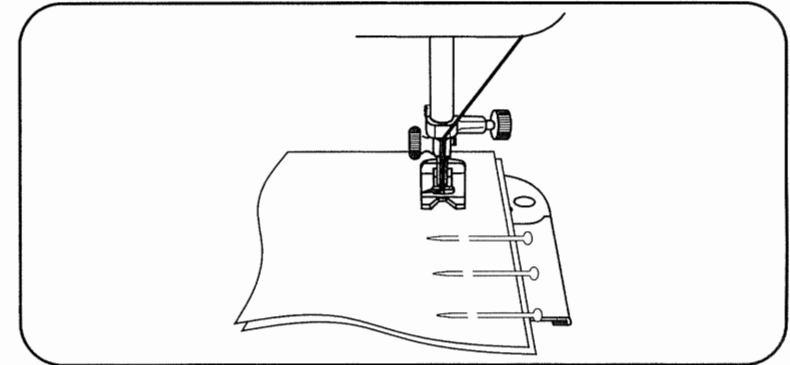
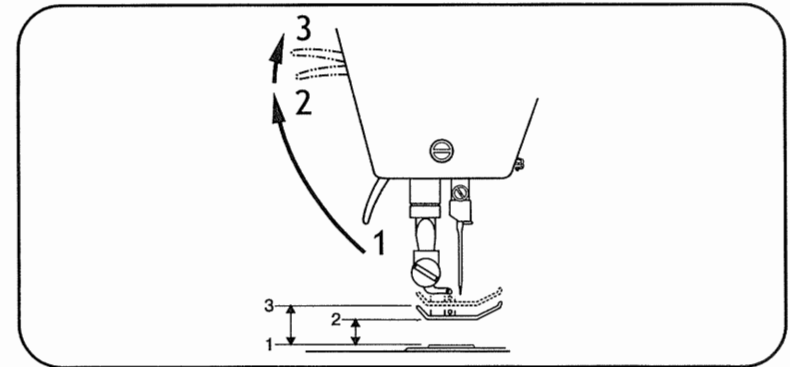

Realización de una costura

Seguindo las indicaciones siguientes, podrá realizar costuras con facilidad y precisión.

Colocación del tejido debajo del prensatelas

La mayoría de los tejidos pueden colocarse debajo del prensatelas, subiendo el elevador del prensatelas (1) hasta su posición normal "Up" (2). Cuando se utilice un tejido grueso, de varias capas o un aro de bordar, suba el elevador hasta su posición alta (3); de este modo se aumenta el espacio entre el prensatelas y la plancha de aguja.

- Baje el elevador del prensatelas en su totalidad y estará preparada para coser.

Hilvanado

El hilvanado con alfileres y a mano son los medios simples de realizar costuras provisionales antes de coser a máquina.

- Para hilvanar con alfileres, inserte alfileres en la línea de costura. NUNCA coloque alfileres sobre el reverso del tejido en contacto con el arrastre. No cosa sobre los alfileres; sáquelos según cose.
- Para hilvanar a mano, cosa puntadas largas y flojas que se puedan quitar fácilmente.

Como mantener las costuras rectas

Para dirigir las costuras en línea recta, utilice una de las líneas-guía de la plancha de aguja.

- La línea utilizada con más frecuencia (1), 1.6 cm. de margen de costura, se extiende sobre la plancha de aguja.

Assembler une couture

Pour assembler rapidement une couture, nous vous conseillons la méthode suivante:

Comment positionner le tissu sous le pied presseur

La plupart des tissus peuvent être placés sous le pied presseur en soulevant le releveur du pied presseur (1) en position (2). Quand vous cousez du tissu épais ou plusieurs épaisseurs de tissus, ou au cerceau à broder, relevez le pied en position (3). Cette position augmente l'espace entre le pied et la plaque à aiguille.

- Avant de commencer à coudre, baissez toujours le pied presseur.

Bâtir

Pour préparer la couture, vous pouvez bâtir à la main ou aux épingles avant de procéder.

- Positionnez les épingles, comme illustré, sur la ligne de piqûre. Ne les présentez jamais sous le pied presseur du côté de la griffe d'entraînement. Ne piquez pas sur les épingles retirez-les au fur et à mesure.
- Si vous faufilez à la main, faites-le à longs points pour pouvoir les retirer facilement après la couture.

Pour piquer droit

Servez-vous des lignes guides de la plaque à aiguille pour piquer droit.

- La plus utilisée de ces lignes (1) est celle qui se continue aussi sur la plaque glissière. Elle vous assure une valeur couture de 1,6 cm si l'aiguille est en position centrale.

Starting a seam

Place fabric under presser foot 1/2 inch (12mm) from rear of fabric. Align the right edge with one of the seam guidelines on the needle plate. Lower the presser foot.

Backstitch to the edge of the fabric for reinforcement by pushing in the reverse button located in centre of the stitch length dial. Hold button in until stitching reaches edge of fabric.

Release push button for forward stitching.

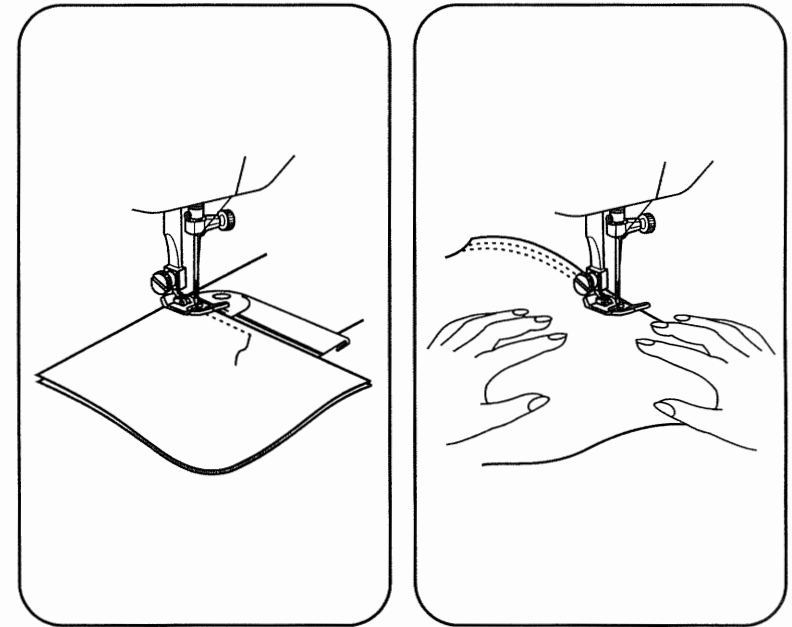

Guiding and supporting fabric

- For tricot, and other similar synthetic knits, apply gentle tension by holding the fabric at the front and back of presser foot as you sew. Do not pull fabric.
- For elasticated fabric, stretch lace, and knits with an unusual amount of elasticity, hold the fabric firmly in front and back of the presser foot to stretch the seam as the stitches are being placed.

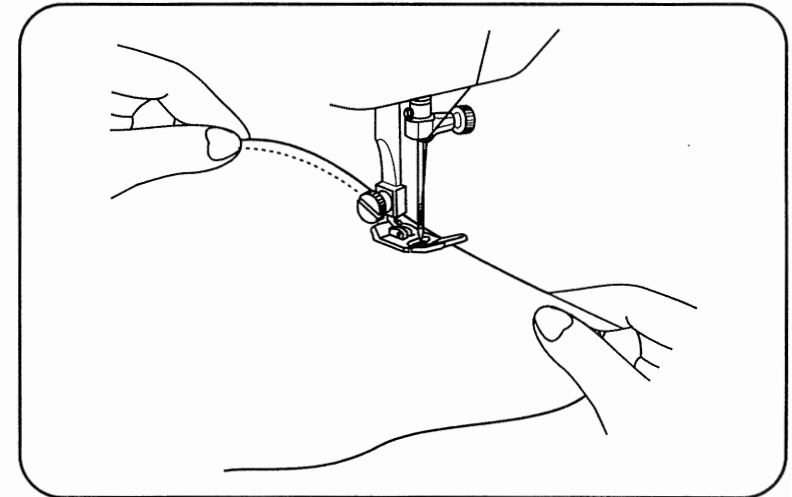

Comienzo de una costura

Coloque el tejido debajo del prensatelas a 12mm. del fondo del tejido. Alínee el borde derecho con una de las líneas-guías de la costura de la plancha de aguja. Baje el prensatelas.

Pulsando el botón de costura reversible situado en el centro del dial de largo de puntadas, cosa hacia atrás hasta el fondo del tejido para reforzar la costura.

Mantenga el botón presionado hasta que las puntadas lleguen al fondo del tejido. Suelte el botón para coser hacia adelante.

Guía y ayuda del tejido

- *Para coser tricot y otros tejidos similares de punto sintético, aplique una ligera tensión agarrándolo por delante y por detrás del prensatelas para mantenerlo tenso mientras cose. No tire del tejido.*
- *Para tejidos elásticos, de encaje extensible y de punto, con una cantidad de elasticidad poco común, aplique una tensión más firme por delante y por detrás del prensatelas, para estirar la costura según se van aplicando las puntadas.*

Débuter une couture

Positionnez le tissu sous le pied presseur. Alignez le bord droit le long de la ligne-guide choisie, baissez l'aiguille dans la ligne de piqûre à 12 mm du bord supérieur. Baissez le pied presseur.

Appuyez sur le bouton de marche arrière situé au centre du sélecteur de longueur de point. Piquez jusqu'au bord du tissu en marche arrière pour renforcer le départ de la couture.

Relâchez le bouton de marche arrière et piquez en avant.

Guider et diriger le tissu

- *Pour le tricot et des tissus similaires, jerseys, synthétiques, maintenez-les à l'avant et à l'arrière du pied presseur sans tirer ni pousser le tissu.*
- *Les tissus extensibles doivent être fermement tendus à l'avant et à l'arrière du pied presseur pour détendre la couture.*

Straight stitching



Stitch width selector

Before you move the selectors to set your machine for straight stitching, turn the hand wheel toward you until needle is at its highest point.

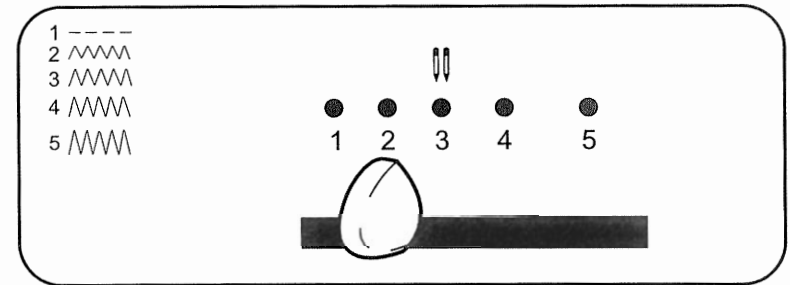
Straight stitching for stitch width lever must be set at () only.



Needle position selector

Needle Position Selector positions the needle in left (), center () or right () needle positions.

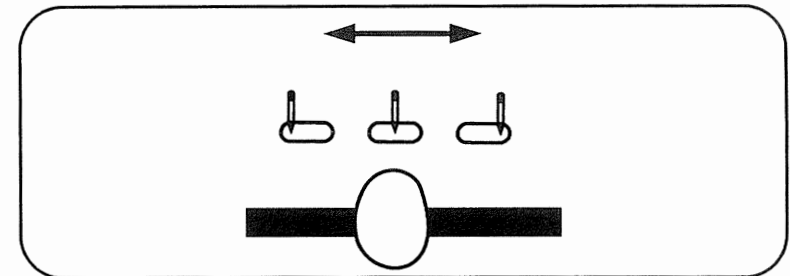

Stitch length selector

To adjust the length of your stitches, turn the dial so that desired stitch length is positioned under () symbol.

- To shorten stitch length, turn dial toward a lower number.
- To lengthen stitch length, turn dial toward a higher number.
- For fine stitching set length to 1.5.
- For gathering set length to 5. Draw bobbin thread to gather.

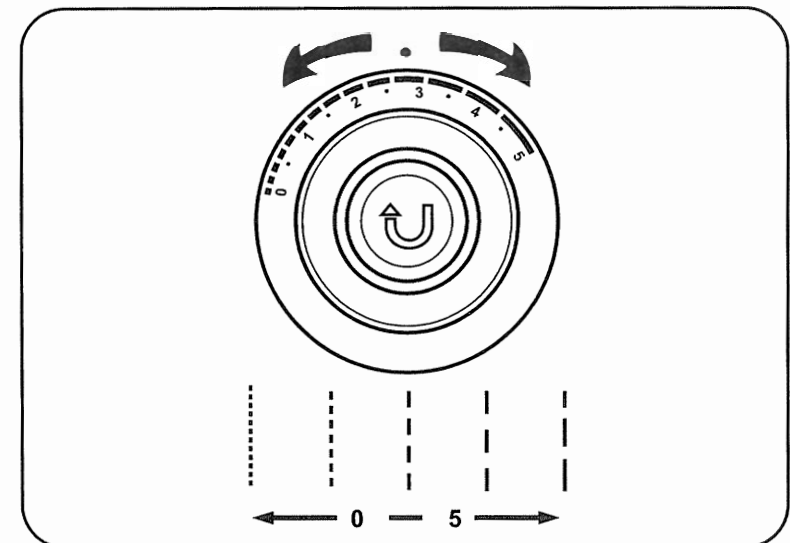



Puntada recta

Selector anchura del punto

Antes de mover los selectores para coser con puntada recta, gire el volante hacia Vd. hasta que la aguja esté por encima de la plancha de aguja.

La puntada recta puede ejecutarse con el selector de patrón en cualquier posición, la palanca de anchura del punto debe colocarse en () únicamente.

Selector posición de aguja

El selector de posición de aguja, posiciona ésta a la izquierda (), centro (), o derecha ().

Selector longitud del punto

Para regular el largo de la puntada gire el disco hasta seleccionar el largo deseado debajo del símbolo ().

- Para una puntada corta, gire el disco hacia un número mas bajo.
- Para una puntada larga, gire el disco hacia un número más alto.
- Para puntadas cortas seleccione 1.5.
- Para fruncido seleccione el largo en 5. Tensione el hilo de la bobina para fruncir.



Le point droit

Sélecteur de largeur de point

Avant de bouger le sélecteur pour positionner votre machine sur le point droit, tournez le volant pour faire remonter l'aiguille.

Le sélecteur de largeur de point de votre machine doit être sur la position () pour obtenir le point droit.

Sélecteur de position d'aiguille

Ce sélecteur vous donne la possibilité de déplacer l'aiguille à gauche (), à droite (), ou en position centrale ().

Sélecteur de longueur de point

Pour sélectionner la longueur de point, tournez le sélecteur pour amener le chiffre désiré face au point ().

- Pour un point court, tournez le sélecteur vers les petits chiffres.
- Pour un point long, tournez le sélecteur vers les grands chiffres.
- Pour point fin réglez la longueur à 1.5.
- Pour froncer réglez la longueur à 5. Tirez sur le fil de bobine pour froncer.

Comienzo de una costura

Coloque el tejido debajo del prensatelas a 12mm. del fondo del tejido. Alínee el borde derecho con una de las líneas-guías de la costura de la plancha de aguja. Baje el prensatelas.

Pulsando el botón de costura reversible situado en el centro del dial de largo de puntadas, cosa hacia atrás hasta el fondo del tejido para reforzar la costura.

Mantenga el botón presionado hasta que las puntadas lleguen al fondo del tejido. Suelte el botón para coser hacia adelante.

Guía y ayuda del tejido

- *Para coser tricot y otros tejidos similares de punto sintético, aplique una ligera tensión agarrándolo por delante y por detrás del prensatelas para mantenerlo tenso mientras cose. No tire del tejido.*
- *Para tejidos elásticos, de encaje extensible y de punto, con una cantidad de elasticidad poco común, aplique una tensión más firme por delante y por detrás del prensatelas, para estirar la costura según se van aplicando las puntadas.*

Débuter une couture

Positionnez le tissu sous le pied presseur. Alignez le bord droit le long de la ligne-guide choisie, baissez l'aiguille dans la ligne de piqûre à 12 mm du bord supérieur. Baissez le pied presseur.

Appuyez sur le bouton de marche arrière situé au centre du sélecteur de longueur de point. Piquez jusqu'au bord du tissu en marche arrière pour renforcer le départ de la couture.

Relâchez le bouton de marche arrière et piquez en avant.

Guider et diriger le tissu

- *Pour le tricot et des tissus similaires, jerseys, synthétiques, maintenez-les à l'avant et à l'arrière du pied presseur sans tirer ni pousser le tissu.*
- *Les tissus extensibles doivent être fermement tendus à l'avant et à l'arrière du pied presseur pour détendre la couture.*

Reverse stitch button

The reverse stitch button, with the (↶) symbol, is located in the centre of the stitch length selector.

- For reverse stitching, (straight stitching and zigzag stitching) push in the button and hold in place. The machine will stitch in reverse only as long as you keep the button pushed in.

Straight,
zigzag and
others
stitches

Sewing in reverse

Straight and zigzag stitching

To reinforce the end of a seam, push in the reverse button and backstitch 3-4 stitches.

Raise needle and presser foot and remove fabric by drawing it to the back and left. Cut thread on thread cutter on presser bar.

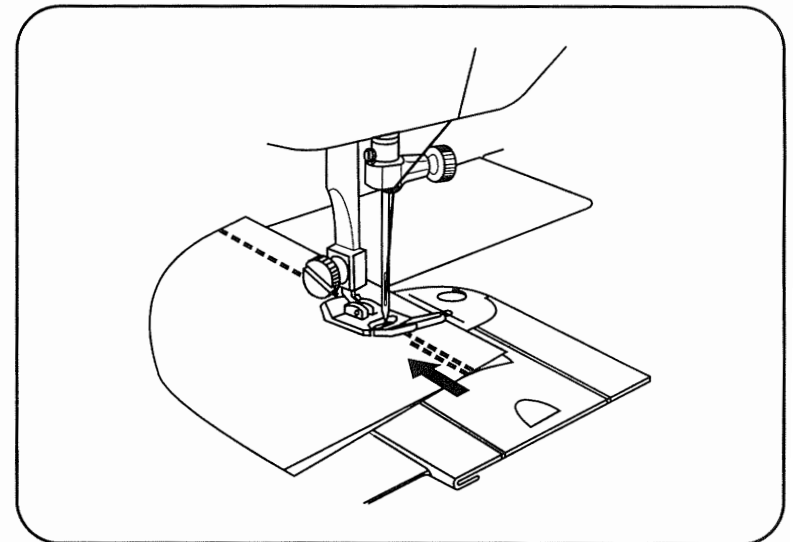
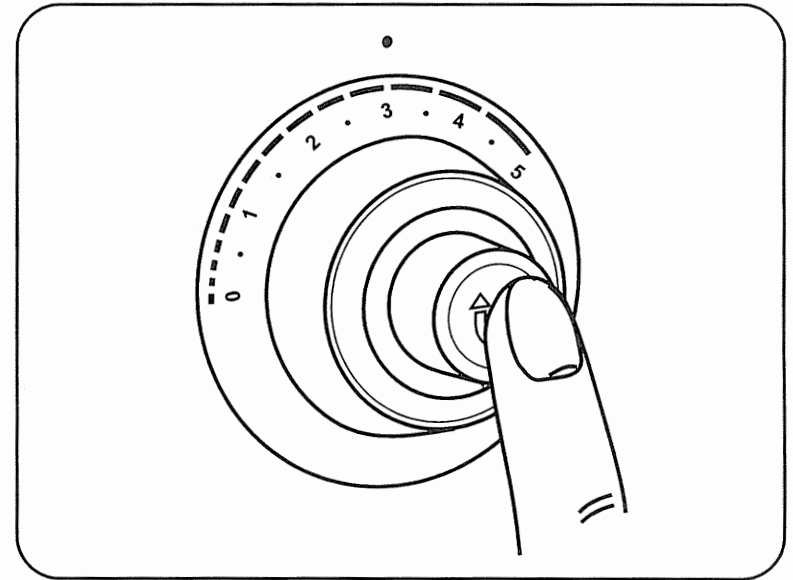

Botón puntada reversible

El botón de puntada reversible, con el símbolo (), está situado en el centro del selector de longitud del punto.

- Para puntadas reversibles, (puntada recta y costura en zig-zag) presione el botón y reténgalo. La máquina coserá en reversible únicamente mientras se tenga el botón presionado.

Costura reversible

Puntada recta y zig-zag

Para reforzar el final de una costura, presione el botón de costura reversible y de 3-4 puntadas hacia atrás.

Eleve la aguja y el prensatelas y quite el tejido tirando de este hacia atrás y a la izquierda. Corte el hilo en el cortahilos de la barra prensatelas.

Marche arrière

La touche () au centre du sélecteur de longueur de point permet de coudre en marche arrière.

- Pour renforcer les coutures (point droit et point de zigzag), appuyez sur le bouton. Tant que vous le maintiendrez en place, la machine coudre en marche arrière.

Couture en marche arrière

Point droit et de zigzag

Pour renforcer la fin de la couture, appuyez sur le bouton de marche arrière.

Relevez l'aiguille et le pied presseur et dégagez le tissu en le tirant vers l'arrière sur la gauche. Coupez le fil à l'aide du coupe-fil encastré dans la barre du pied presseur.

Darning and embroidering stitch

Applications with straight stitching
(With embroidery hoop)

Recommended settings

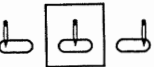
Needle Position : 

Stitch Width: 

Stitch Length: Any setting

Needle Plate : General Purpose (A)

No presser foot on presser foot shank

Attach feed cover plate (F)

- Insert feed cover plate.
- Trim ragged edges from area to be darned and centre worn section in embroidery hoop designed for machine use.
- Position hoop under the needle and lower presser bar to engage tension. Hold needle thread loosely with left hand, turn hand wheel over and draw bobbin thread up through fabric. Hold both thread ends and lower needle into fabric. Take a few stitches to secure. Snip off thread ends close to fabric.
- Outline area to be darned with straight stitches for reinforcement.
- Stitch across opening, moving hoop under needle at a slight angle from lower left to upper right. Keep lines of stitching closely spaced and even in length. When opening is filled, cover area with crosswise lines of stitching

This method of controlling fabric movement with an embroidery hoop may be used to do embroidering or monogramming.

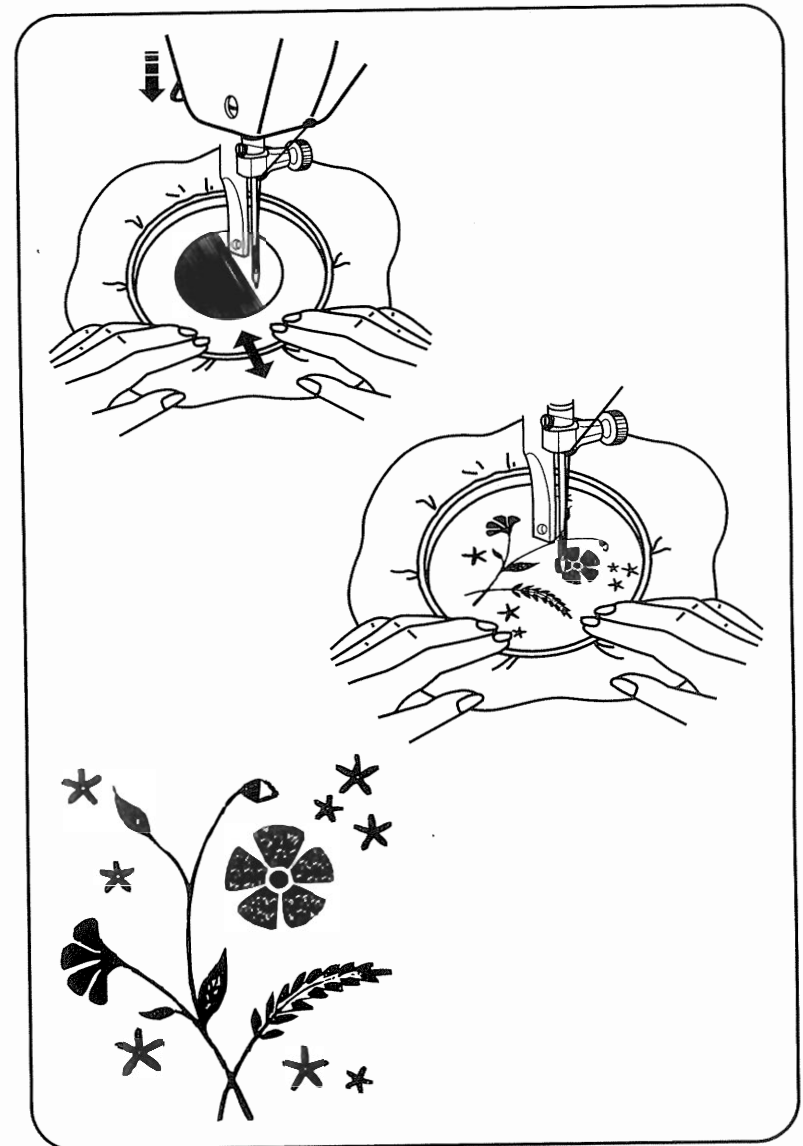

Zurcido y bordado

Aplicaciones con puntada recta (Con bastidor)

Posiciones recomendadas

Posición aguja: 

Anchura punto: 

Longitud del punto: *Cualquier posición*

Plancha aguja: *Uso general (A)*

Ni prensatelas ni tronco de prensatelas

Adaptar plancha cubre arrastre (F)

- Inserte la plancha cubre arrastre.
- Recorte los bordes desgastados del área que va a ser zurcida y centre la sección en el bastidor diseñado para uso con máquina de coser.
- Coloque el aro debajo de la aguja y baje la barra prensatelas para conectar la tensión. Sujete suavemente el hilo de la aguja con la mano izquierda, gire el volante y tire del hilo de la bobina hacia arriba a través del tejido. Sujete los dos extremos de hilos y baje la aguja dentro del tejido. De unas cuantas puntadas para seguridad. Anude los extremos de los hilos junto al tejido.
- Perfilar el área para ser zurcida con puntadas en recto para reforzala.
- Cosa a través de la parte abierta, moviendo el aro debajo de la aguja en un ligero ángulo desde la parte inferior izquierda hacia la superior derecha. Mantenga juntas las líneas de puntadas y uniformes en longitud. Cuando se haya rellenado la parte abierta, cubra el área con líneas transversales de puntadas.

Este método para controlar el movimiento del tejido con un bastidor puede usarse también para bordar o realizar monogramas.

Reprise et broderie

Applications avec le point droit (Avec un cerceau à broder)

Réglages recommandés

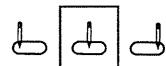
Position de l'aiguille: 

Largeur de point: 

Longueur de point: *Variable*

Plaque à aiguille universelle (A)

Pas de pied presseur ou la tige du pied presseur

Plaque à repriser (F)

- Rognez les bords vifs de la surface à repriser que vous placerez au centre d'un cerceau à broder.
- Placez le cerceau à broder sous l'aiguille et abaissez la barre du presseur pour engager la tension. En tenant légèrement le fil d'aiguille de la main gauche, tournez le volant pour faire remonter le fil de canette. Tenez les extrémités des 2 fils et piquez l'aiguille dans le tissu. Faites quelques points pour nouer les deux fils et coupez les extrémités au ras du tissu.
- Contournez la surface à repriser avec des points droits pour la renforcer.
- Piquez en déplaçant le cerceau sous l'aiguille obliquement du bas à gauche vers le haut à droite et vice-versa. Exécutez des lignes de piqûres parallèles et rapprochées. Lorsque l'ouverture est comblée, couvrez la surface obtenue de lignes de piqûres perpendiculaires.

Vous pouvez utiliser la même méthode pour réaliser des travaux de broderie à main levée ou des monogrammes.

Inserting a zipper

Optional accessory

Preparation

Pattern: |

Needle Position: 

Stitch Width: 

Stitch Length: 2-5

Foot: Zipper (Optional)

Needle Plate : General Purpose (A)

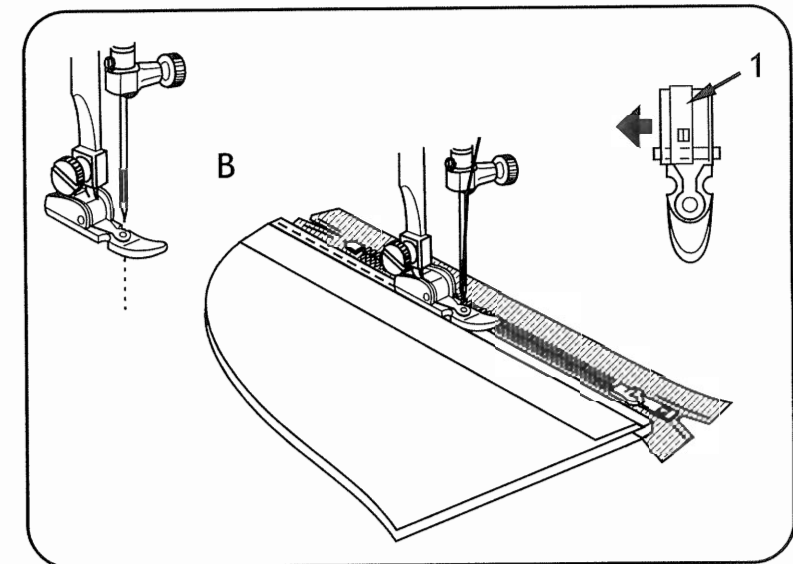
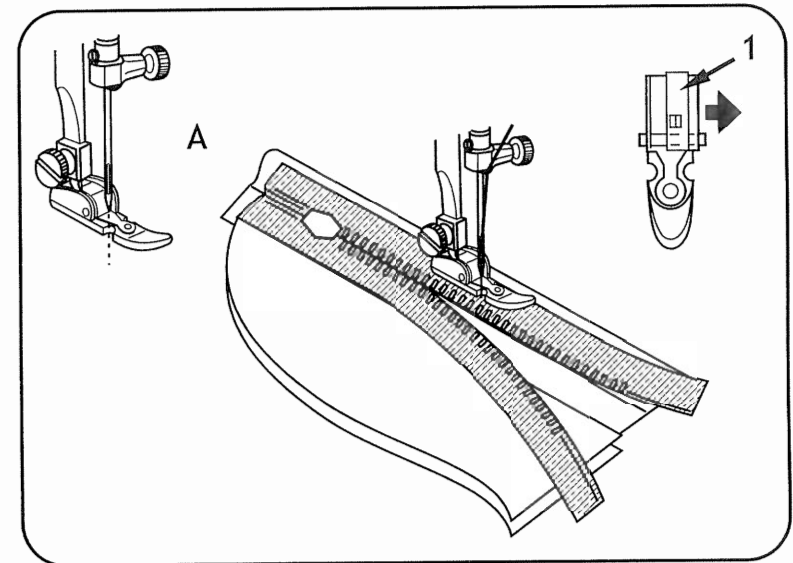

Adjusting the zipper foot

When the zipper teeth are to the left of the needle (A):

- Slide the adjusting block, (1) which slides on the pin, across to the right.
- Snap-on the foot to the left side of the pin.

When the zipper teeth are to the right of the needle (B):

- Slide the adjusting block, (1) across to the left.
- Snap-on the foot to the right side of the pin.

Inserción de cremalleras

Accesorio opcional

Preparación

Punto: |

Posición aguja: 

Anchura punto: 

Longitud punto: 2-5

Prensatelas: Cremalleras (Opcional)

Plancha aguja: Uso General (A)

Ajuste del prensatelas para cremalleras

Cuando los dientes de la cremallera están a la izquierda de la aguja (A):

- Deslice el bloque de ajuste (1), el cual se desliza sobre el pasador, a tope hacia la derecha.
- Engarce el tronco del prensatelas sobre el lado izquierdo del pasador.

Cuando los dientes de la cremallera están a la derecha de la aguja (B):

- Deslice el bloque de ajuste (1), el cual se desliza sobre el pasador, a tope hacia la izquierda.
- Engrace el tronco del prensatelas sobre el lado derecho del pasador.

Pose d'une fermeture glissière

Accessoire facultatif

Préparation

Point: |

Position d'aiguille: 

Largeur point: 

Longueur de point: 2-5

Pied presseur: Fermeture Glissière (Facultatif)

Plaque à aiguille: Usage général (A)

Fixation du pied fermeture glissière

Si les dents de la fermeture sont à gauche de l'aiguille (A):

- Glissez le pied le long de la goupille vers la droite (1).
- Enclenchez le côté gauche du pied sur la tige du pied presseur.

Si les dents de la fermeture sont à droite de l'aiguille (B):



- Glissez le du pied le long de la goupille vers la gauche (1).
- Enclenchez le côté droit du pied sur la tige du pied presseur.

Zigzag stitching

Before moving selector, make sure needle is fully raised.

Needle position selector

Most of your zigzag stitching will be done with the needle in the centre () position.

Left () and right () settings are used for special stitch placement.

Stitch width selector

To produce any of the zigzag stitches, the stitch width selector is moved from its straight position () to any of its other positions. The further you move the selector lever toward the right, the wider your stitch will be.

Adjusting stitch length

Any stitch length setting from 1 to 5 will give you a more or less open zigzag stitch.

The higher the number, the more open, or further apart your stitches will be.

The area between 0 and 1 on the dial is used for satin stitching, a series of closely spaced plain zigzag stitches that form a smooth satin-like surface.

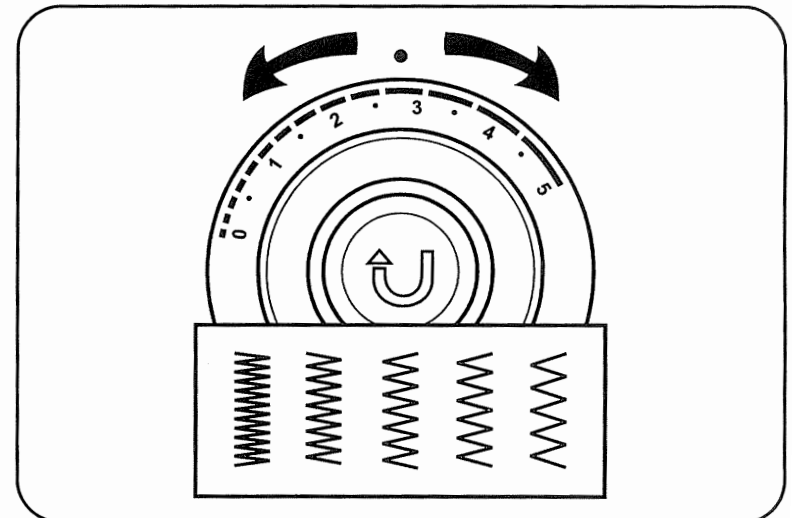
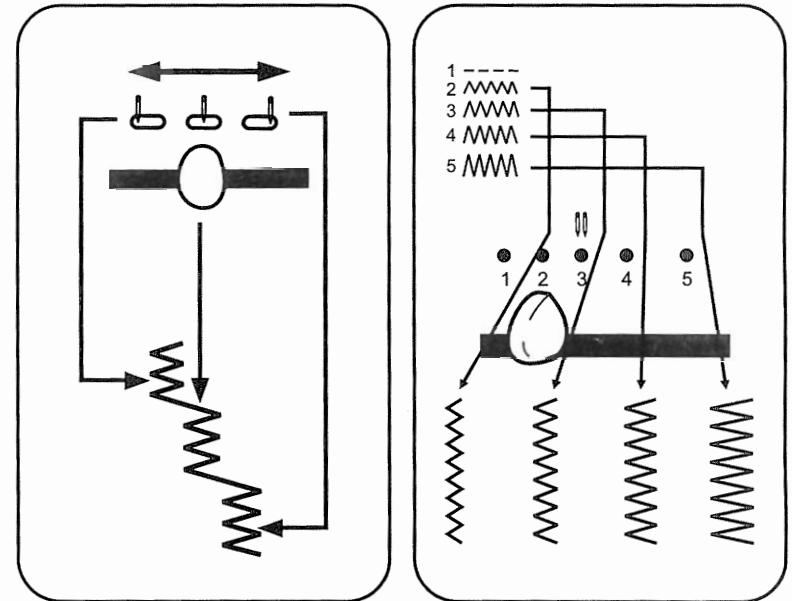



Straight, zigzag and others stitches

Costura en zig-zag

Antes de mover el selector, asegúrese de que la aguja está en su posición más alta.

Selector posición de aguja

La mayoría de los puntos en Zig-Zag se harán con la aguja en su posición central ().

Las posiciones izquierda () y derecha () se utilizan para colocación de puntadas especiales.

Selector anchura de puntada

Para producir un punto en zig-zag, el selector debe moverse desde su posición de costura en recto () a cualquiera de sus otras posiciones. Cuanto más mueva hacia la derecha la palanca del selector, más ancha será la puntada.

Ajuste longitud del punto

Cualquier posición para la longitud del punto desde 1 a 5, le proporcionará un punto de zig-zag abierto.

Cuanto más alto sea el número, más abiertas o más separadas estarán las puntadas.



El área entre 0 y 1 en el dial, se utiliza para punto de realce, que es una serie de puntadas en zig-zag plano muy juntas, que forman una superficie muy suave como de satín.

Couture au point zigzag

Avant de déplacer ce sélecteur, assurez-vous que l'aiguille est en position haute.

Sélecteur de position d'aiguille

La plupart des points zigzag seront réalisés avec l'aiguille en position centrale ().

Les positions gauche () et droit () sont utilisées dans des cas bien particuliers.

Sélecteur de largeur de point

Lorsque vous utilisez les points de zigzag de votre machine, ce sélecteur sera déplacé de la position point droit () vers l'une des autres possibilités.

Plus vous positionnerez ce sélecteur vers la droite, plus les points seront larges.

Réglage de la longueur de point

Selon la longueur de point choisie, de 1 à 5, le zigzag sera plus ou moins ouvert.

Le chiffre le plus élevé donnera le zigzag le plus ouvert.

La position du sélecteur entre 0 et 1 sera utilisée pour faire le point de bourdon. Dans cette zone, les points de zigzag seront très rapprochés et formeront une surface unie et satinée.

Zigzag stitch

The Zigzag Stitch can be used when sewing seams, appliqueing, monogramming or for decorative sewing.

Recommended settings

Stitch selection: Zigzag stitch

Needle position: 

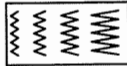
Stitch width: 

Stitch length: 2-5

Foot: General purpose (B)

Needle plate: General purpose (A)

Seam finishing

(Zigzag overedge stitch)

Use a zigzag stitch to finish seam edges of fabrics that are likely to fray.

- Sew seams as desired; trim and press open.
- Place edge of seam allowance under foot, as shown.
- Stitch close to edge, letting outer zigzag fall over edge of fabric.

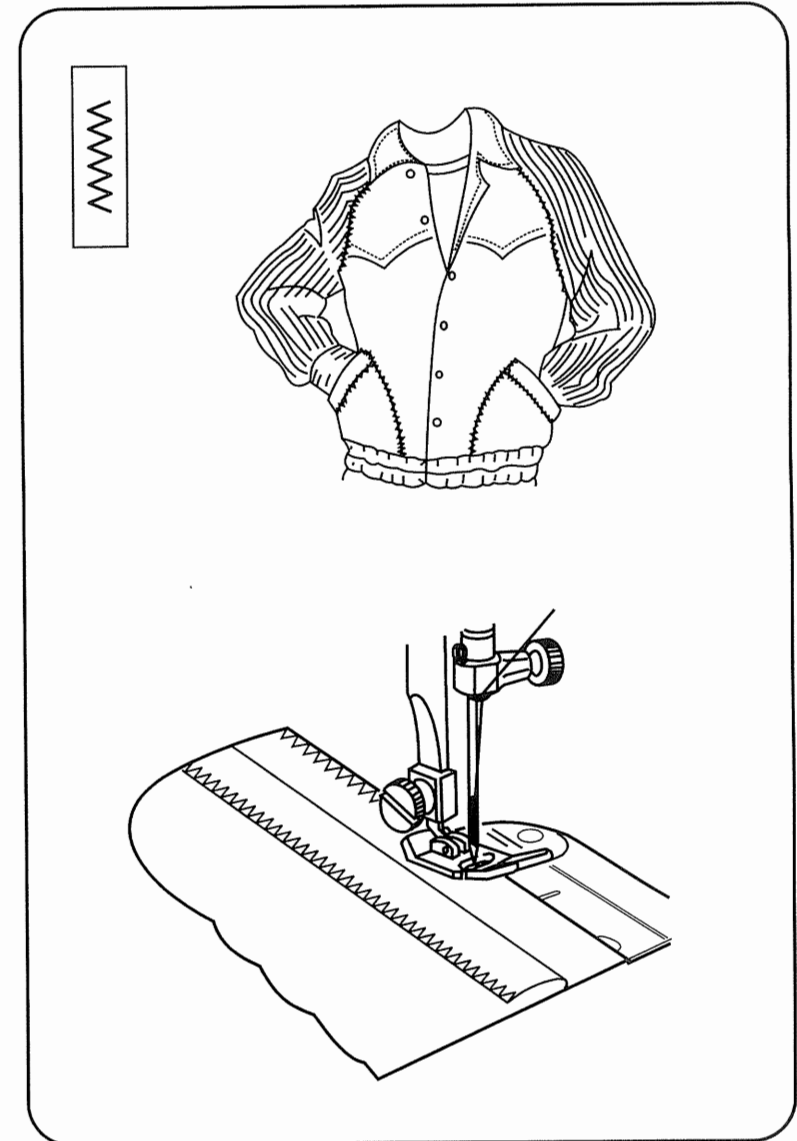

Punto zig-zag

El punto de zig-zag se utiliza para coser ribetes, apliques, monogramas o realizar puntos decorativos.

Posiciones recomendadas

Selección punto: Zig-zag

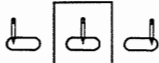
Posición aguja: 

Anchura punto: 

Longitud punto: 2-5

Prensatelas: Uso general (B)

Plancha aguja: Uso general (A)

Acabado de ribetes

(Punto sobreorillado zig-zag)

Utilice el punto zig-zag para rematar bordes o ribetes de tejidos que son propios a deshilarse.

- Cosa los ribetes como precise; recórtelos y planche.
- Coloque el borde del ribete debajo del prensatelas, como se muestra.
- Cosa junto al borde, dejando que la parte externa del zig-zag caiga sobre el borde.

Point de zigzag

Ce point peut être utilisé pour surfiler, appliquer, broder des monogrammes et autres décorations.

Réglages recommandés

Sélection du point: Point zigzag

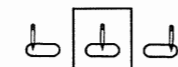
Position d'aiguille: 

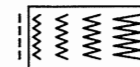
Largeur de point: 

Longueur de point: 2-5

Pied presseur usage général (B)

Plaque à aiguille usage général (A)

Finitions des coutures

(Point surjet zigzag)

Pour éviter que le bord des coutures ne s'effiloche, utilisez le point de zigzag.

- Piquez le coutures. Recoupez-les régulièrement et repassez les coutures ouvertes.
- Placez la valeur de la couture sous le pied presseur comme illustré.
- Surfilez le bord de façon que le point de zigzag se trouve hors au bord.

Zigzag stitch

Satin stitching

Recommended settings

Stitch selection: Zigzag stitch

Needle position: 

Stitch width: 

Stitch length: 0-2

Foot: Special purpose (J) (Optional)

Needle plate: General purpose (A)

Satin stitching is a series of closely spaced zigzag stitches. Satin stitch can be used for monograms, embroidery and applique work to procedure a smooth satin-like finish.

- Practice to get desired stitch appearance.

Block Monogramming

- Lightly trace on right side of fabric.
- Centre tracing under needle.
- Stitch entire outline, leaving needle in fabric when turning.
- Pull threads to wrong side of fabric, tie and trim.

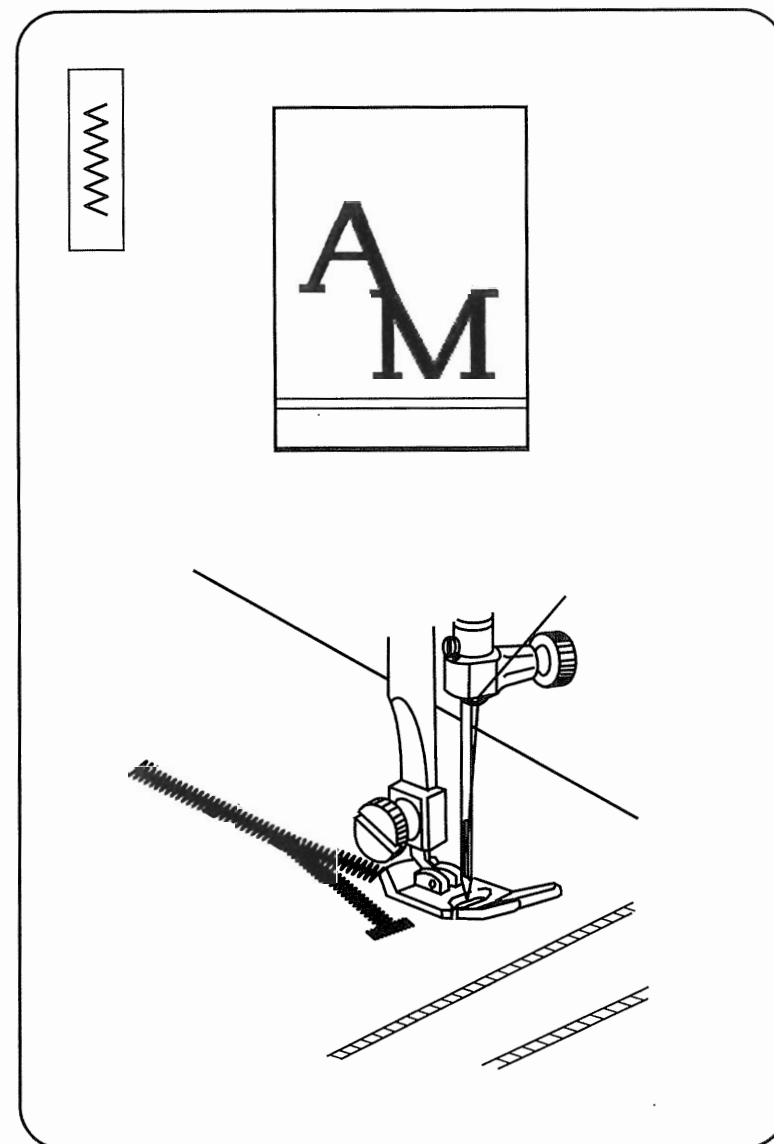

Punto zig-zag

Punto de realce

Posiciones recomendadas

Selección punto: Zig-zag

Posición aguja: 

Anchura punto: 

Longitud punto: 0-2

Prensatelas: Uso especial (J) (Opcional)

Plancha aguja: Uso general (A)

El punto de realce es una serie de puntadas en zig-zag bastante juntas. Se utiliza para monogramas, bordados y apliques, produciendo un acabado suave como de satin.

- Práctico, para conseguir la apariencia deseada del punto.

Monograma en bloque

- Marque las letras ligeramente en el anverso del tejido.
- Centre las marcas debajo de la aguja.
- Cosa todo el contorno, dejando la aguja en el tejido al girar.
- Lleve los hilos hacia la parte posterior del tejido, anúdelos y córtelos.

Point de zigzag

Point de bourdon

Réglages recommandés

Sélection de point: Zigzag

Position d'aiguille: 

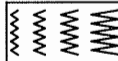
Largeur de point: 

Longueur de point: 0 à 2

Pied presseur spécial (J) (Facultatif)

Plaque à aiguille usage général (A)

Le point de bourdon est une série de points de zigzag rapprochés. Ce point permet les appliqués, les finitions d'ourlets et la broderie de monogrammes.

- Faites un essai pour choisir l'apparence désirée.

Monogrammes

- Sur l'endroit du tissu, tracez légèrement le dessin des lettres.
- Présentez ce tracé sous l'aiguille.
- Brodez en recouvrant le tracé; pour tourner le travail, laissez l'aiguille dans le tissu.
- Tirez les fils sur l'envers du travail, nouez-les et coupez-les.

Appliqué

Applications with zigzag stitching

Recommended settings

Stitch selection: Zigzag stitch

Needle position: 

Stitch width: To suit fabric

Stitch length: Between 0 and 1

Needle plate: General purpose (A)

Foot: Special purpose (J) (Optional)

- Trim outside fabric edges close to straight stitch outline of design.
- Set machine as recommended above.
- Overedge the design with appliqué stitching. This step will produce a smooth, lustrous finish that requires no additional trimming.

Stipple quilting

Recommended settings

Stitch: Straight

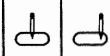
Needle position: 

Stitch width: Straight

Length: 2-3

Stippling is free motion quilting where you hoop the fabric and guide it by hand cover feed dogs with feed cover plate, remove presser foot but make sure to lower presser bar.

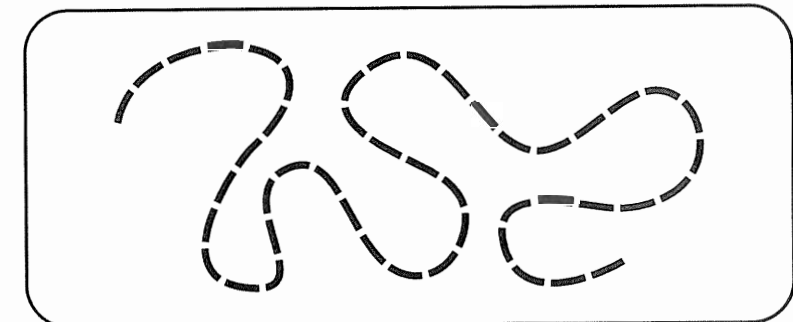
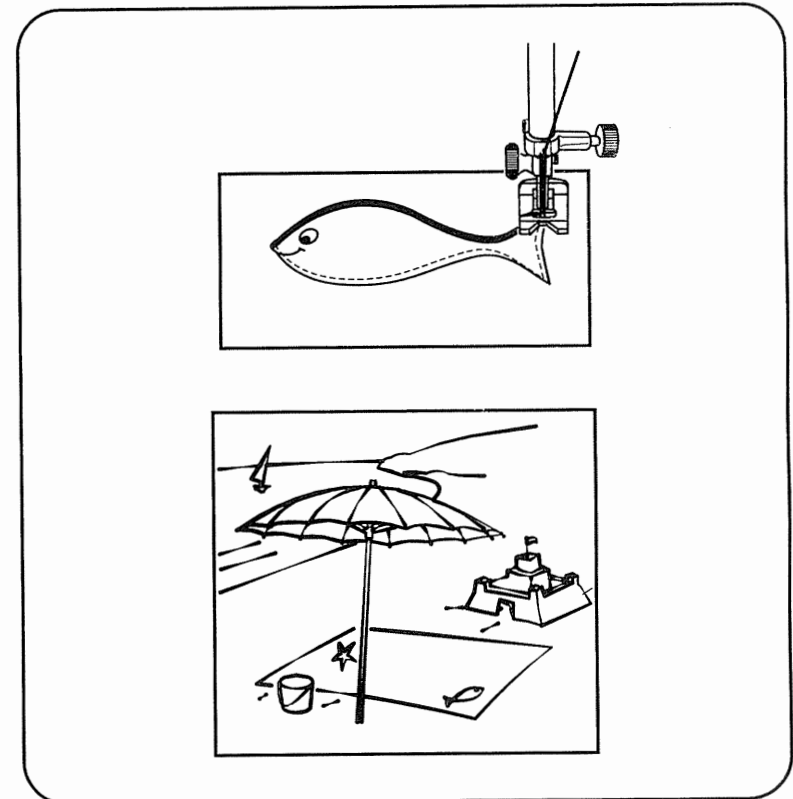

Apliques

Aplicaciones con puntada en zig-zag

Posiciones recomendadas

Selección punto: Zig-zag

Posición aguja: 

Anchura punto: Apropriada al tejido

Longitud del punto: Entre 0 y 1

Plancha de aguja: Uso general (A)

Prensatelas: Uso especial (J)

- Recorte los bordes exteriores del tejido junto a la línea de puntadas rectas del diseño.
- Coloque la máquina en la forma recomendada.
- Ribetee el diseño con puntadas de aplique. Este paso producirá un acabado suave y lustroso que no precisa posterior recors.

Matelasé

Posiciones recomendadas

Selección punto: Recto

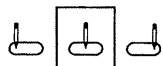
Posición aguja: 

Anchura punto: recto

Longitud del punto: 2-3

Matelasé es movimientos libres mientras arquea la tela y la guía con la mano. Cubra las púas de alimentación con la tapa, quite el pie del prensatela, pero asegúrese de bajar la barra del prensatela.

Applications

Finition avec le point zigzag

Réglages recommandés

Sélection de point: Zigzag

Position d'aiguille: 

Largeur de point: Selon le tissu

Longueur de point: Entre 0 et 1

Plaque à aiguille: Usage général (A)

Pied: Spécial (J) (Facultatif)

- Rognez les bords vifs du motif au ras de la piqûre au point droit.
- Réglez la machine comme indiqué ci-dessus.
- Exécutez le point bourdon sur les contours du motif en veillant à recouvrir les bords. Vous obtiendrez ainsi un fini net et uniforme qui ne nécessite aucun rafraîchissement supplémentaire.

Piqûre libre

Réglages recommandés

Selecteur de point: Droit

Position d'aiguille: 

Largeur de point: Droit

Longueur de point: 2-3

Recouvrez les griffes anel la plaque couvre-griffes. Pour piqûre libre dans les courtepoinTE, placer le tissu dans un cerceau et piquer à main levée dans la direction que vous désirez. N'oubliez pas d'abaisser la barre à presseur.

Attaching a button

Recommended settings

Stitch Selection: Zig-Zag Stitch

Needle Position: 

Stitch Width: To suit Button

Foot: Button Sewing (H) (Optional)

Needle Plate : General Purpose (A)

Attach Feed Cover (F)

Note: Before you can attach a button, the bobbin thread must be brought up through the hole in the feed cover.

1. Set stitch width at (|), and needle position selector at (). Position button under foot and lower the needle into the center of the left hole. Lower the foot. Turn hand wheel toward you until needle rises out of button and is above the foot.
2. Move stitch width selector until needles is over the other hole in the button. Then, when you begin to stitch, the needle should enter into the right hole of the button. Take six or more zigzag stitches to attach button and finish with the needle on the left side.
3. To fasten stitching, adjust width to (|) and take three or four stitches. Remove work, draw threads to underside, fasten, and trim.

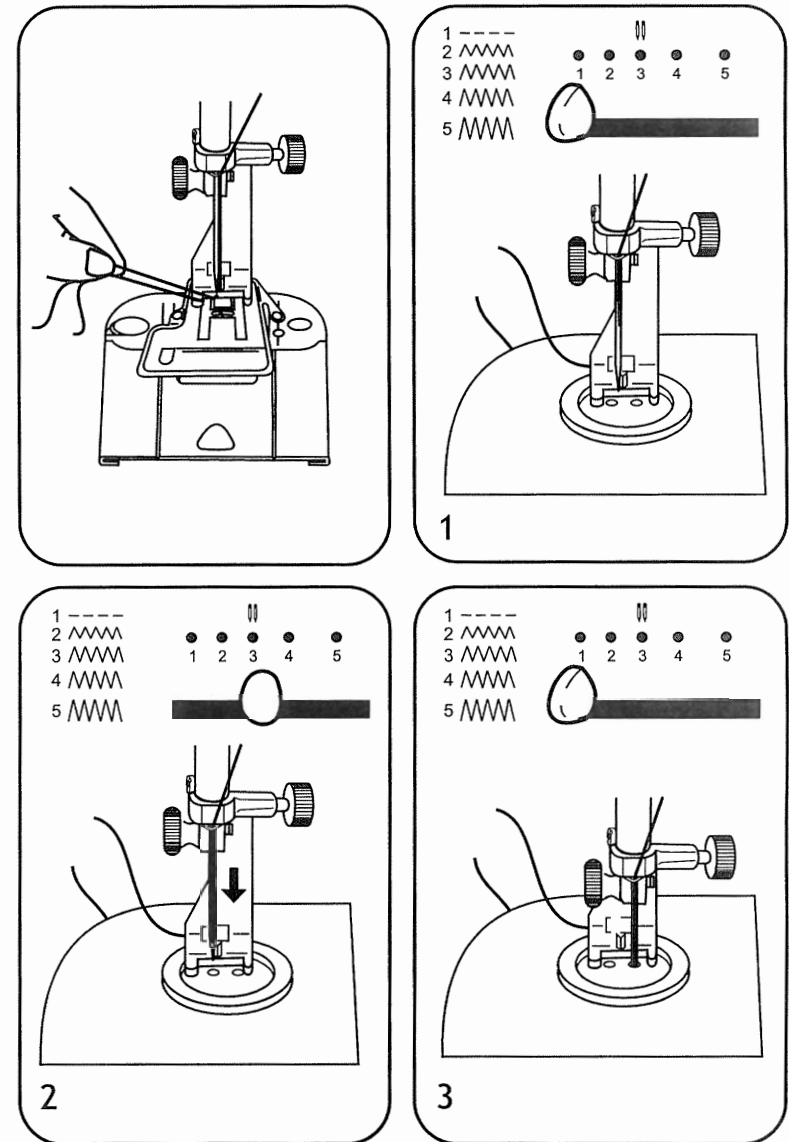

Pegado de botones

Posiciones recomendadas

Selección punto: Punto zig-zag

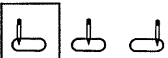
Posición aguja: 

Anchura punto: Apropriada al botón

Prensatelas: Para coser botones (H) (Opcional)

Plancha aguja: Uso general (A)

Colocar Plancha Cubre Arrastre (F)

Nota: Antes de pegar un botón, el hilo de la bobina debe sacarse por el agujero de la plancha cubre arrastre.

1. Coloque el ancho del punto en (|) y el selector de posición de aguja en (). Colocar el botón debajo del prensatelas y bajar la aguja dentro del centro del agujero izquierdo. Bajar el prensatelas. Gire el volante hacia Vd. hasta que la aguja salga del botón y esté por encima del prensatelas.
2. Mueva el selector de anchura hasta que la aguja esté sobre el otro agujero del botón. Entonces, cuando empiece a coser, la aguja debería entrar dentro del agujero derecho del botón. De seis o más puntos en zig-zag para pegar el botón y acabe con la aguja en el lado izquierdo.
3. Para asegurar el punto, ajuste la anchura a (|), y de tres o cuatro puntadas. Quite la labor, lleve los hilos hacia la parte posterior, anúdelos y corte.

Coudre un bouton

Réglages recommandés

Sélecteur de point: point zigzag

Position d'aiguille: 

Largeur de point: en fonction du bouton

Pied presseur: Pied bouton (H) (Facultatif)

Plaque à aiguille: usage général (A)

Plaque couvre-griffes (F)

Note: Avant de commencer à coudre les boutons, remontez le fil de canette à travers le trou de la plaque à couvre-griffes.

- 1 Positionnez le sélecteur de largeur de point sur point droit (|) et le selecteur d'aiguille en position gauche (). Positionnez le bouton sous le pied presseur et descendez l'aiguille dans le trou du bouton à gauche. Baissez le pied presseur. A la main, tournez le volant vers vous pour sortir l'aiguille du bouton.
- 2 Réglez le sélecteur de largeur de point pour assurer l'aiguille au-dessus du trou droit du bouton. Pour fixer le bouton, faites 5 ou 6 points de zigzag en terminant l'aiguille à gauche.
- 3 Pour arrêter la couture, positionnez le sélecteur de largeur sur (|) et piquez 3 à 4 points sur place. Retirez le travail en tirant vers l'arrière. Arrêtez et coupez les fils.

Buttonholes

Stitch width: (See illustration)

Needle position: 

Stitch length: between 0 and 1

Note: For best results use the buttonhole foot available for purchase at your local Sewing Center.

1. Side Stitching: Position needle in fabric at point A. Lower foot and stitch to end of marking. Leave needle in fabric at point B. Raise foot and pivot work on needle. Lower foot. Take one stitch without changing width setting, bringing work to point C.
2. Bar Tack: Adjust stitch width selector for bar tacks and take at least six stitches. Stop at point D.
3. Side Stitching: Readjust stitch width selector for side stitching. Complete work to point E. Leave needle in fabric.
4. Final Bar Tack: Adjust stitch width selector for bar tacks, and take at least six stitches ending at point F.

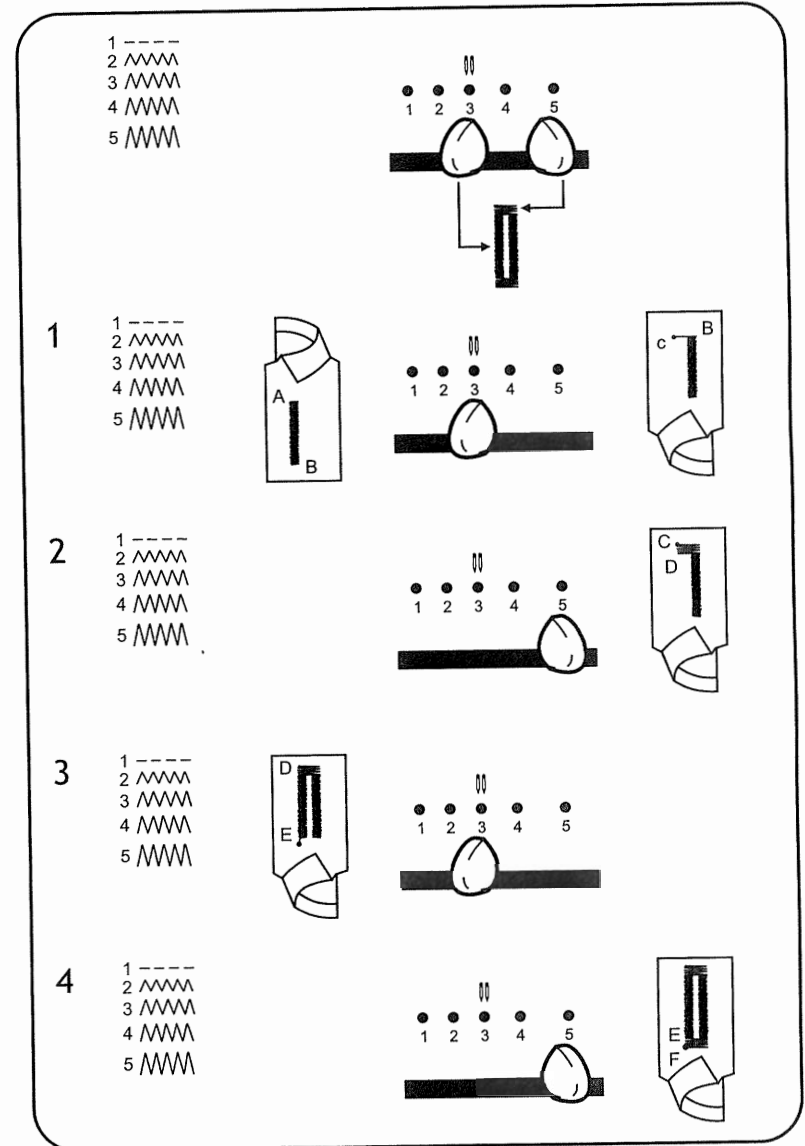

Buttonholes and buttons

Como hacer ojales

Ancho de puntada: vea figura

Posición aguja: 

Largo puntada: entre 0 y 1

Nota: Para los mejores resultados, emplee el prensatelas para ojales disponible en su Centro de Costura local.

1. **Costura Lateral:** Coloque la aguja en la tela en el punto A. Baje el pié y cosa hasta en final de la marca. Deje la aguja en el punto B de la tela. Levante el pié. Haga una puntada sin cambiar el ancho de puntada, la tela quedará en el punto C.
2. **Remate:** Ajuste el selector del ancho de puntada para remates y efectúe un mínimo de 6 puntadas. Deténgase en el punto D.
3. **Costura Lateral:** Reajuste el selector del ancho de la puntada para costura lateral. Cosa hasta el punto E. Deje la aguja en el material.
4. **Remate Final:** Coloque el selector del ancho de la puntada para remates y haga por lo menos 6 puntadas finalizando en el punto F.

Boutonnières

Largeur du point: voir l'illustration

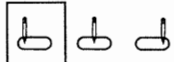
Position de l'aiguille: 

Longueur du point: entre 0 et 1

Note: Pour obtenir les meilleurs résultats, vous pouvez acheter un pied pour boutonnière à votre Centre de Couture local.

1. **Piqûre du 1^{er} Coté:** Piquer l'aiguille dans le tissu au point A. Abaisser le pied et piquer sur toute la longueur. Laisser l'aiguille dans le tissu au point B. Relever le pied et faire pivoter l'ouvrage autour de l'aiguille. Abaisser le pied. Faire un point de façon à amener l'aiguille au point C.
2. **1^{er} Arrêt:** Régler le sélecteur de largeur du point et piquer 6 points au moins. S'arrêter au point D.
3. **Piqûre du 2^{ème} Coté:** Régler à nouveau la largeur du point pour exécuter le deuxième coté. Piquer jusqu'au point E. Laisser l'aiguille dans le tissu.
4. **2^{ème} Arrêt:** Régler le sélecteur de largeur du point et piquer au moins 6 points en terminant au point F.

Free-arm sewing

Removing the extension table

To change machine for free-arm sewing, lift right edge (1) of extension table, slide it to the left and off the machine (2).

To replace the extension table, slide it to the right keeping it even with the free-arm, until the tabs on the right lock into place.

Fabric handling, when sewing tubular and hard reach garment areas, is simplified and made easier when you use the free-arm sewing capability of your sewing machine.

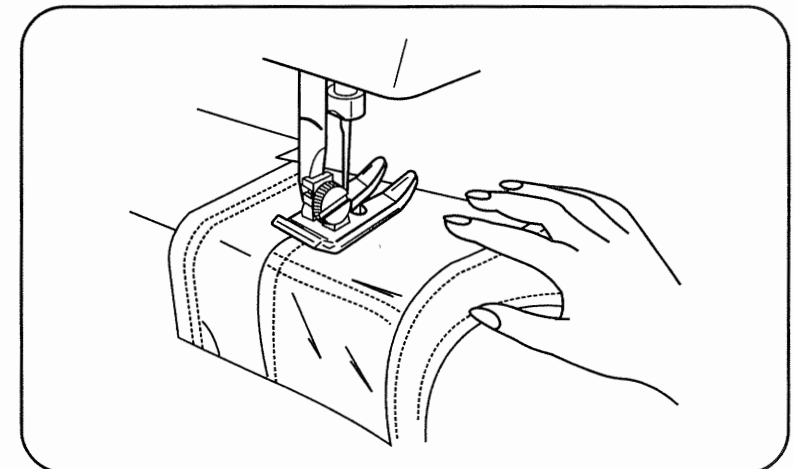
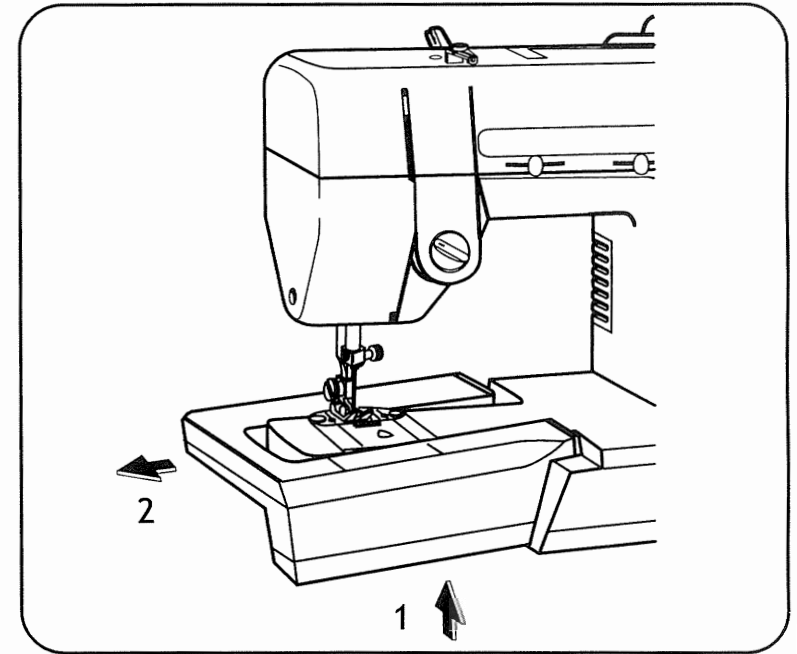

Applications

Sleeves

- Free-arm sewing takes the difficulty out of topstitching, sleeves, finishing waistbands and trouser legs rotate smoothly under the needle, around the arm, allowing you to place your stitching accurately.

Costura con base libre

Desmontaje base de extensión

Para disponer la máquina para este tipo de costura, levante el borde de la derecha (1) de la base, deslícelo hacia la izquierda y retírelo (2).

Para volver a colocarlo, deslícelo hacia la derecha, manteniéndolo al nivel del brazo libre hasta llegar a su tope.

El manejo de los tejidos, al coser en circular o áreas de acceso difícil, se simplifica y resulta más fácil, cuando utiliza la ventaja de costura con base libre de que dispone su máquina para coser.

Couture avec le bras-libre

Pour dégager le bras-libre

Pour transformer votre machine à base pleine en machine à bras-libre, soulevez le bord droit (1) du plateau et glissez vers la gauche pour le retirer (2).

Pour remettre en place le plateau, glissez-le vers la droite de part et d'autre du bras-libre jusqu'à ce que la patte de droite soit en place.

Votre couture sera simplifiée en utilisant le bras-libre de votre machine pour les ouvrages tubulaires.

Aplicaciones

Mangas

- *La costura con base libre evita las dificultades que se presentan al realizar puntadas superiores, coser mangas, acabado de cinturas y áreas difíciles en pantalones, ya que al rotar por debajo de la aguja y alrededor de la base, le permite realizar su costura con precisión.*

Applications

Manches

- *Surpiquer des emmanchures, poser des ceintures et terminer des bas de pantalons sont des travaux grandement facilités en utilisant le bras-libre.*

Buttons

- Sewing buttons on a cuff or neckband is easy with free-arm sewing. The sewing arm allows room for cuffs to slip on without being stretched out of shape, and you can also see and handle the stitching area more easily.

See Step-by-Step instructions on page 54.

Bar tacks

- Bar tacks reinforce areas of strain and can be applied to ready-made garments, as well as to those sewn at home. Use the free-arm surface to avoid fabric bulk around the needle when you apply bar tacks to pockets, pleats and waistlines.

Stitch: Straight and Zigzag

Needle position: 

Stitch width: 2

Stitch length: 1 to 1.5

Foot: General purpose

First use a straight stitch across the top of pleat or pocket. Next set stitch to zigzag and stitch over the straight stitch backstitching at start and end of seam.

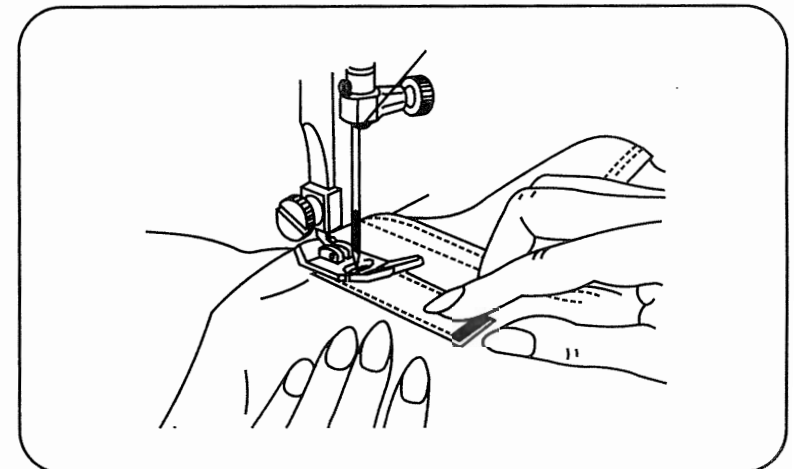
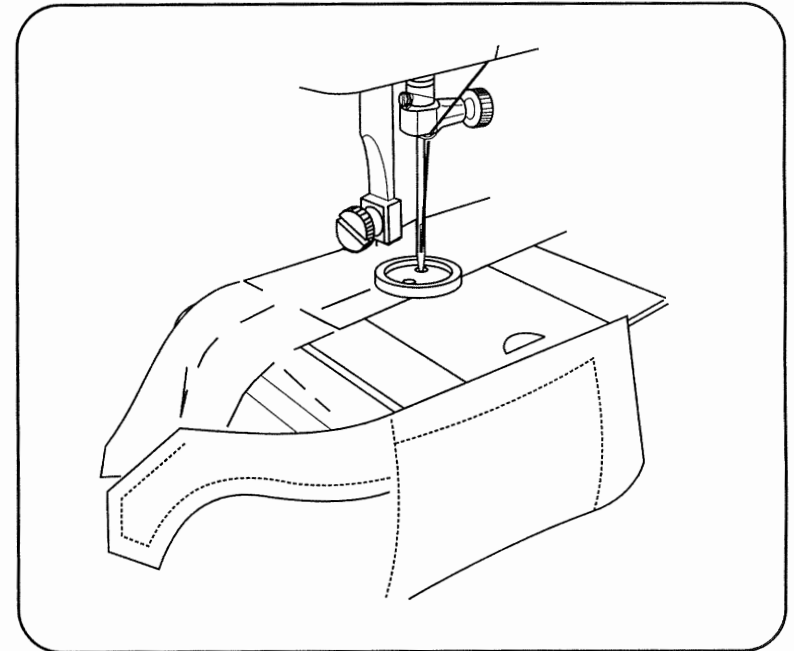

Botones

- *El coser botones sobre un puño o cuello es mucho más fácil con la base libre. La base de costura tiene capacidad para que los puños de deslicen sin necesidad de estirarlos o deformarlos, al tiempo que puede verificar y manejar con mayor facilidad el área de costura.*

Vea las instrucciones del Paso-por-Paso en la página 55.

Presillas

- *Las presillas refuerzan las áreas de tirantez y pueden aplicarse a prendas confeccionadas, así como a aquellas costuras del hogar. Utilice la superficie de la base libre para evitar que el tejido se arruge alrededor de la aguja cuando aplica presillas a los bolsillos, aberturas y cinturas.*

Punto: Recto y Zig-zag

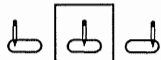
Posición de la aguja: 

Ancho de la puntada: 2

Largo de puntada: 1 - 1.5

Prensatela: Uso general

Las presillas refuerzan las áreas de tirantez y pueden aplicarse a prendas confeccionadas, así como a aquellas costuras del hogar. Utilice cuando aplica presillas a los bolsillos, aberturas y cinturas.

Boutons

- *Pour coudre les boutons sur des poignets ou sur des encolures, le bras-libre vous permettra de mieux surveiller votre travail et de mieux le présenter sous le pied presseur.*

Voir les instructions à la page 55.

Bride d'arrêt

- *Ces points renforcent les emplacements qui subissent de fortes fractions. Vous pouvez les réaliser sur des vêtements que vous avez achetés ou sur ceux que vous confectionnez vous-même. Pour renforcer les poches, plis et les passants de ceintures, utilisez le bras-libre pour éviter une trop grande masse de tissu alentour de l'aiguille.*

Points: Droit et Zigzag

Position d'aiguille: 

Largeur de point: 2

Longueur de point: 1 - 1.5

Pied: Usage général

Avec le point droit faites une couture à travers le du plis de la poche. Réglez le point au zigzag et répétez la couture. Avec le zigzag faites le point arrière au la début et la fin de la couture.

Twin needle sewing

Optional accessory

Caution: Make sure not to set stitch width greater than that what is recommended when twin needle stitching.

Recommended settings

Stitch Selection: Desired stitch

Needle Position: 

Stitch Width: 

Stitch Length: 2-5

Foot: General Purpose (B)

Needle Plate: General Purpose (A)

Procedure

- Turn the machine off.
- Insert the twin needle with the flat side of the shank toward the rear of the machine.
- Thread the machine as you normally would for single needle stitching, and pass the thread through the left eye of the twin needle.
- Insert a second spool pin into the hole on the top cover of the machine, as illustrated.
- Thread the machine in the usual way.
- Pass the thread through the remaining points, making certain to omit the thread guide just above the needle and pass thread through right eye of needle.
- Draw both threads under the foot and back along with the bobbin thread.
- Slowly lower the needle into the hole in the needle plate by turning the hand wheel toward you to make sure the needle clears the plate.

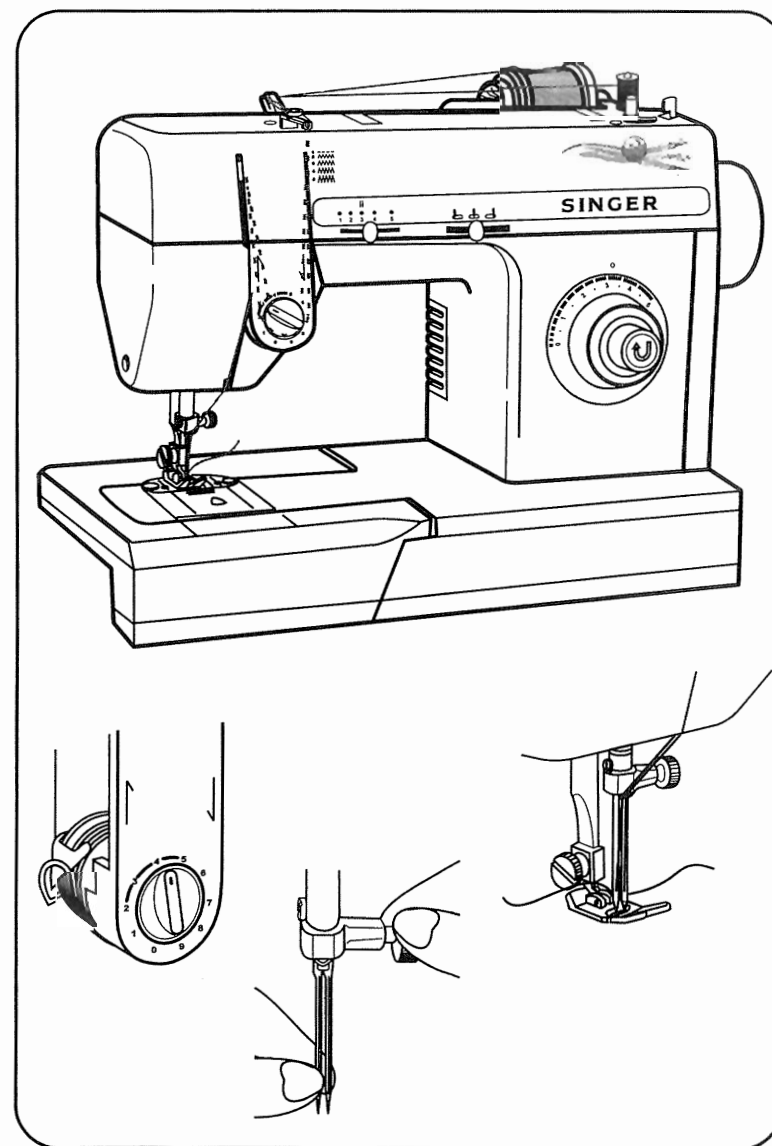

Costura con aguja doble

Accesorio opcional

Precaución: Asegúrese de no utilizar una anchura de punto mayor que la recomendada al coser con aguja doble.

Posiciones recomendadas

Selección punto: el deseado

Posición aguja: 

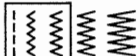
Anchura punto: 

Longitud punto: 2-5

Prensatelas: Uso general (B)

Plancha aguja: Uso general (A)

Procedimiento

- Desconecte la máquina.
- Inserte la aguja doble con el lado plano del tronco hacia atrás.
- Enhebre la máquina como lo haría normalmente para coser con una aguja, pasando el hilo a través del ojo izquierdo de la aguja doble.
- Coloque el segundo portacarrete en su agujero situado en la cubierta superior, como se ilustra.
- Enhebre la máquina en la forma usual.
- Pase el hilo a través de los puntos restantes, cuidando de no hacerlo por el guía hilo existente sobre la aguja y, a través del ojo derecho de la aguja.
- Tire de ambos hilos hacia atrás, por debajo del prensatelas, junto con el hilo de la bobina.
- Baje despacio la aguja hacia dentro del agujero de la plancha de aguja, girando el volante hacia Vd., para asegurarse que la aguja salva el agujero de la plancha.

Couture à aiguille jumelée

Accessoire facultatif

Attention: Surtout, n'utilisez pas une largeur de point supérieure à celle qui vous a été recommandée.

Réglages recommandés

Sélection de point: au choix

Position d'aiguille: 

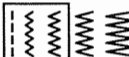
Sélecteur de largeur: 

Sélecteur de longueur: 2-5

Pied presseur: Usage général (B)

Plaque à aiguille: Usage général (A)

Procédure

- Remontez l'aiguille.
- Insérez l'aiguille jumelée, côté plat du talon vers l'arrière de la machine.
- Enfilez la machine, comme pour la couture à l'aiguille normale et passez le fil dans le chas de l'aiguille gauche.
- Fixer en place le porte-bobine auxiliaire dans l'orifice situé sur le dessus de la machine, comme illustré.
- Enfilez normalement la machine avec le second fil.
- Passez dans les autres guides-fils, sauf le dernier, et enfilez le chas de l'aiguille droite.
- Placez les fils sous le pied presseur.
- Baissez doucement l'aiguille en tournant le volant à la main pour vous assurer qu'elle passe bien dans le trou de la plaque à aiguille.

Caring for your machine

Removing and replacing bobbin case

Caution: Before cleaning or adjusting the machine, remove plug from the socket outlet.

- Raise presser foot and needle.
- Open slide plate, remove bobbin and remove needle plate.

To remove bobbin case

- With a small screwdriver, turn bobbin case holder (1) to the rear as far as it will go.
- Lifting the left side of the bobbin case, slide it out from machine.

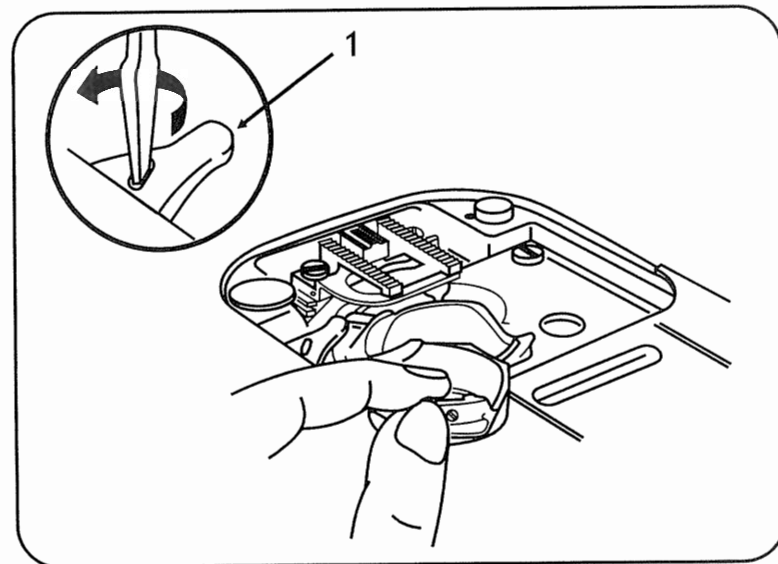

To replace bobbin case

- Guide forked end (2) of bobbin case under feed (3).
- Draw rim of bobbin case under position plate (4). Be sure bobbin case is freely seated on hook race.
- Turn bobbin case holder (1) forward as far as it will go, locking bobbin case in place.

Note: Turn handwheel towards you to check to make sure it is properly replaced.

- Insert needle plate.
- Insert bobbin and close slide plate.

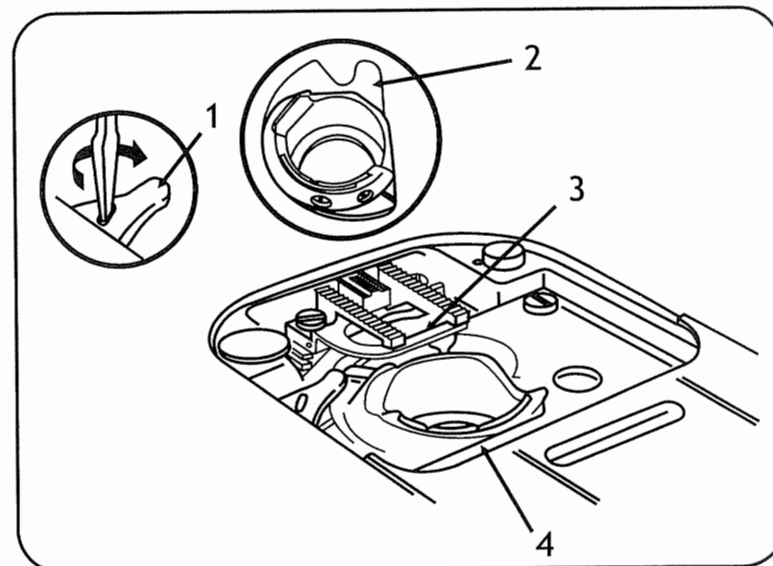

Cuidado de su máquina

Como quitar y poner la caja de bobina

Precaución: Antes de limpiar o ajustar la máquina, desconecte el enchufe.

- Eleve el prensatelas y la aguja.
- Abra la plancha corredera, quite la bobina y la plancha de aguja.

Para quitar la caja de bobina

- Con un destornillador pequeño, gire el sujetador de la caja de bobina (1) hacia atrás hasta su tope.
- Levantando el lado izquierdo de la caja de bobina, deslícela hacia afuera de la máquina.

Para colocar la caja de bobina

- Guíe el extremo horcado (2) de la cja de bobina por debajo del arrastre (3).
- Situe el borde de la caja de bobina por debajo de la posición de la placa (4). Asegúrese de que la caja de bobina está asentada apropiadamente sobre el garfio.
- Gire el sujetador de la caja de bobina (1) hacia adelante hasta su tope para fijar la caja de bobina en su posición.

Nota: Gire el volante de mano hacia Vd. para asegurarse de que está debidamente colocada en su sitio.

- Coloque la plancha de aguja.
- Inserte la bobina y cierre la plancha corredera.

Nettoyage de votre machine

Retirer et replacer le support de canette

Attention: Avant de nettoyer votre machine, débranchez-la.

- Relevez le pied presseur et l'aiguille.
- Ouvrez la plaque glissière, enlevez la canette et retirez la plaque à aiguille.

Pour retirer le support de canette

- Avec un petit tournevis, tournez le loquet (1) vers l'arrière aussi loin que possible.
- Soulevez le côté gauche du support de canette. Glissez-le hors de la machine.

Pour remettre en place le support de canette

- Placez la fourche (2) sous les griffes d'entraînement (3).
- Placez le bord opposé dans son logement (4). Assurez-vous que le crochet de la machine tourne librement autour du support, en tournant le volant à la main.
- Tournez le loquet (1) vers l'avant aussi loin que possible, il verrouille le support en place.

Note: contrôlez la bonne mise en place en tournant le volant à la main.

- Remettez la plaque à aiguille.
- Remettez en place la canette.

Limpieza de la máquina

La superficie de la máquina y las cubiertas se pueden limpiar cuando sea necesario, con un trapo húmedo y blando y con jabón suave.

Quite la hilaza y la pelusa de las piezas al descubierto y con un trapo blando límpie:

- *Palanca tira-hilos y guías del hilo.*
- *Barra prensatelas y de aguja.*

- *Caja de bobina y áreas de la plancha de aguja. Su máquina debería ser verificada periódicamente por el servicio SINGER local o por un representante SINGER autorizado para evitar deterioros.*

Nettoyer la machine

Les surfaces extérieures peuvent être nettoyées avec du savon et un chiffon doux.

Enlevez la poussière en brossant à l'aide du pinceau:

- *Dans les guides-fils et leviers.*
- *Sur le pied presseur et sa barre.*

- *Dans le support de canette et sur la plaque à aiguille. Votre machine doit être révisée périodiquement par votre magasin SINGER.*

Lubricating the machine

Approximately once a year, lubricate all moving connections, as shown, to ensure freedom of movement and to protect metal parts from excessive wear.

To determine which connections move and need lubrication, turn the handwheel slowly, by hand, while face plate is removed.

When lubricating, apply only SINGER oil at the points shown. SINGER oil is specially prepared and does not contain harmful deposits that can interfere with the smooth action of precision parts.

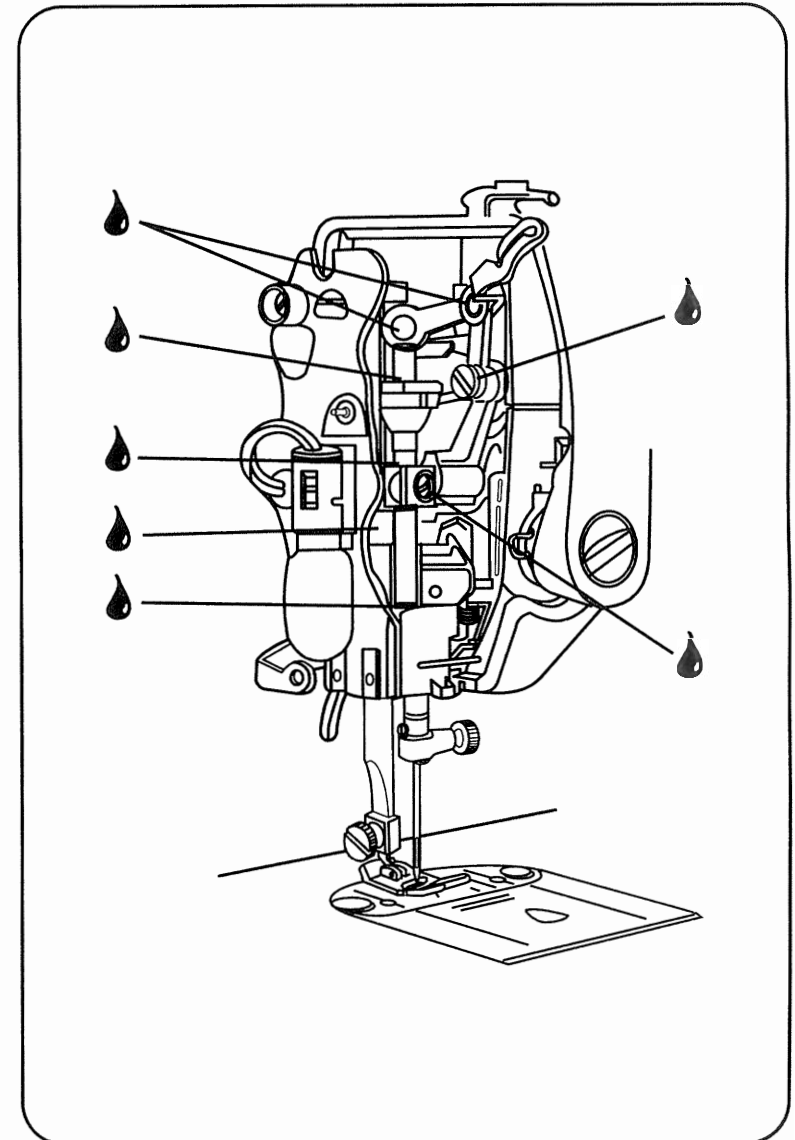

Engrase de la máquina

Antes de engrasar, asegúrese de que ha desconectado el enchufe de la red y de que ha limpiado por completo todas las áreas como se ha indicado anteriormente.

Una vez al año, aproximadamente, engrase todas las conexiones movibles, como se muestra, para asegurar la libertad de movimientos y para proteger las piezas metálicas del desgaste excesivo. Para determinar qué conexiones se mueven y precisan engrase, quite la placa frontal, y gire el volante con la mano, despacio.

Al engrasar, aplique únicamente aceite SINGER en los puntos indicados.

El aceite SINGER tiene una preparación especial y no contiene impurezas, que puedan interferir con la acción suave de las piezas de precisión.

Lubrification de la machine

Environ une fois par an, lubrifiez toutes les pièces en mouvement, comme illustré, pour conserver la souplesse au mécanisme et protéger les pièces métalliques d'une usure excessive.

Pour bien situer les pièces nécessitant la lubrification, tournez le volant à la main vers vous après avoir retiré la plaque frontale.

Pour lubrifier, n'utilisez que de l'huile SINGER. Elle a été spécialement raffinée et ne contient pas de dépôt pouvant nuire au fonctionnement de précision du mécanisme.

Optional accessories

Optional Accessories for your sewing machine are available for purchase at your Sewing Center.

1. Straight stitch presser foot (D) and needle plate (C) are used together when straight stitching lightweight fabrics or when your fabric or sewing procedure requires close control.
2. Button sewing foot (H) is used to hold any two-hole or four-hole button securely for stitching.
3. Special purpose presser foot (J) is used for decorative and zigzag sewing.
4. Zipper foot (E) is used for inserting zippers and stitching corded seams
5. Buttonhole presser foot (L) is used with the General Purpose Needle Plate to make four-step buttonholes.
6. Lint brush is used for cleaning hard to reach areas your sewing machine.
7. Oil container for machine lubrication.
8. Twin needle and spool pin are used to stitch two parallel rows of decorative stitching simultaneously. When using twin-needle for decorative stitching, set stitch width selector no greater than midrange of zigzag graphics.
9. Felt for twin needle spool pin.

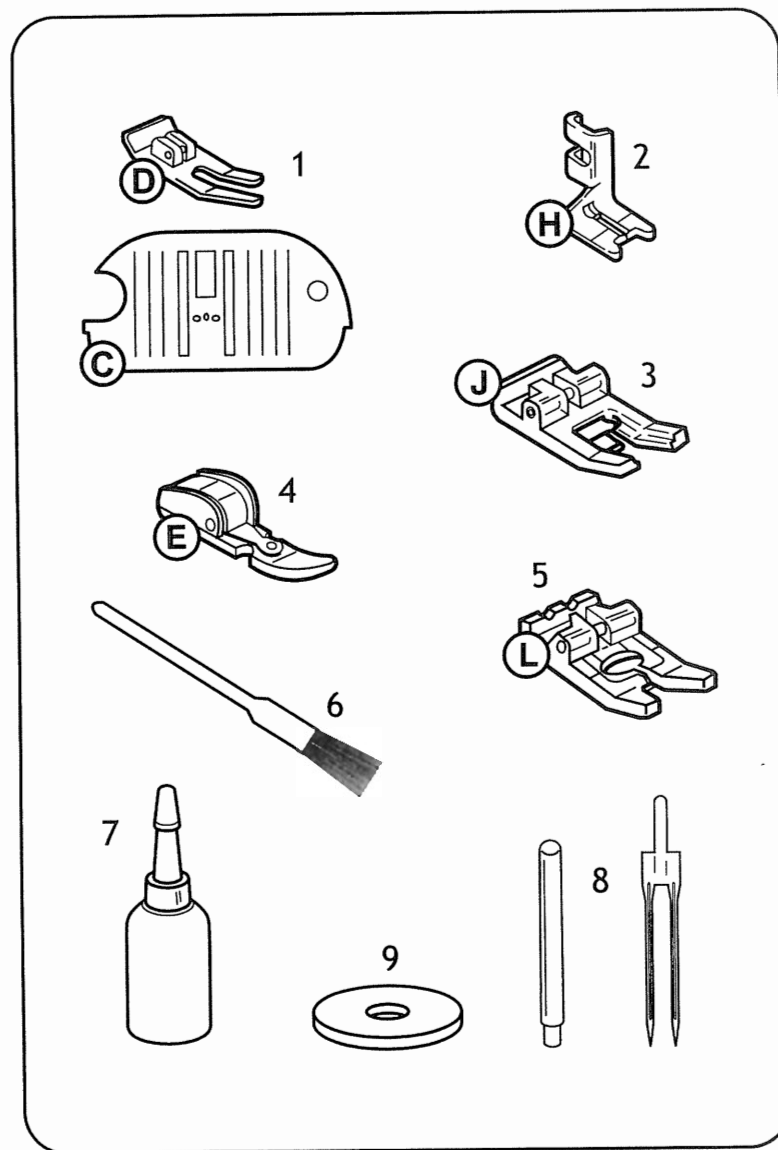

Accesorios opcionales

Los accesorios opcionales para su máquina puede adquirirlos en su centro de costura.

1. **Prensatelas para costura en recto (D) y plancha de aguja (C):** se utilizan conjuntamente al coser en recto tejidos ligeros o cuando su tela o el proceso de costura requieren un control más preciso.
2. **Prensatelas para coser botones (H):** se utiliza para sujetar con seguridad y coser botones de dos o cuatro agujeros.
3. **Prensatelas de uso especial (J):** se utiliza para costuras decorativas y en zig-zag.
4. **Prensatelas para cremalleras (E):** se utiliza para insertar cremalleras y para realizar costuras con cordón.
5. **Prensatelas para ojales (L):** se utiliza con la Plancha de Aguja de Uso General para hacer ojales en cuatro tiempos.
6. **Escobilla limpiadora:** se utiliza para limpiar las áreas de acceso difícil.
7. **Aceitera:** para engrasar la máquina.
8. **Aguja doble y portacarrete:** se utilizan para coser simultáneamente dos líneas paralelas de puntos decorativos.
9. **Fieltro:** para el portacarrete adicional.

Accessoires facultatifs

Vous pouvez vous procurer les accessoires facultatifs dans votre magasin SINGER.

1. **Plaque à aiguille point droit (C) et pied presseur point droit (D):** Ces accessoires servent à l'assemblage des tissus légers.
2. **Pied pour poser les boutons (H):** Il vous permet la pose des boutons plats à 2 ou 4 trous.
3. **Pied bourdon (J):** vous l'utiliserez pour les points décoratifs et ceux à base de zigzag (bourdon).
4. **Pied fermeture glissière (E):** pour poser des fermetures à glissière et des ganses en ameublement.
5. **Pied boutonnière (L):** à utiliser avec la plaque universelle (A) pour réaliser les boutonnières 4 temps.
6. **Le pinceau,** pour nettoyer votre machine.
7. **Bidonnet d'huile.**
8. **L'aiguille jumelée et le porte-bobine auxiliaire.** Ces deux accessoires sont utilisés pour coudre simultanément à deux fils.
Attention: lors de la couture à l'aiguille jumelée, la sélection de largeur de point ne doit pas dépasser le milieu.
9. **Feutre pour le porte-bobine auxiliaire.**

Changing the light bulb

Caution: Before changing light bulb, make sure you have removed plug from socket outlet and remove face plate which covers the light bulb. Be sure to replace the face plate which covers the light bulb before operating the machine.

This machine is designed to use a 15 watt maximum light bulb with a bayonet fitting.

Removing bulb

- Loosen and remove screw (1) located on face plate.
- Remove face plate by grasping it around the bottom edge and pulling toward the left, then down and away from machine.
- Do not attempt to unscrew light bulb.
- Push bulb up into socket and turn in the direction of arrows to unlock bulb pin.
- Pull bulb down and out of socket.

Replacing bulb

- Push new bulb up into socket and turn in the direction of arrows until pins lock into position.
- Replace face plate again and tighten screw.

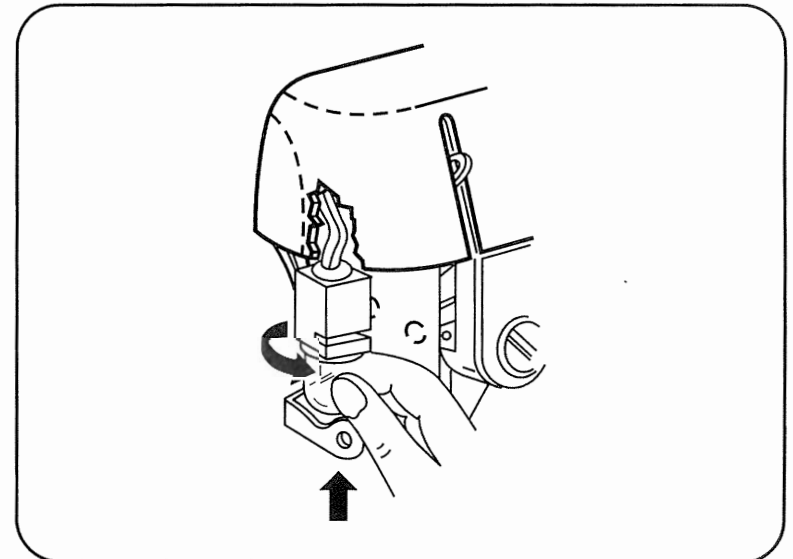
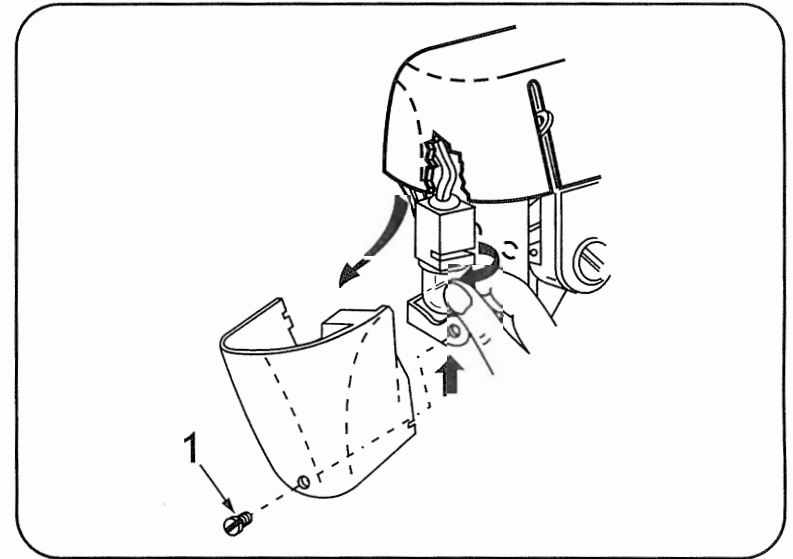

Cambio de la bombilla

Precaución: Antes de cambiar la bombilla, asegúrese de haber desconectado el enchufe de la red y quitado la placa frontal que la cubre. Asegúrese de volver a colocar la placa antes de accionar la máquina.

Esta máquina está diseñada para utilizar una bombilla de 15 vatios como máximo tipo bayoneta.

Como quitarla

- Afloje y quite el tornillo (1) situado en la placa frontal.
- Quite la placa, agarrándola por el extremo inferior y tirando hacia la izquierda, hacia abajo y hacia afuera de la máquina.
- No intente desenroscar la bombilla.
- Empújela hacia arriba y gírela en el sentido de las flechas para desbloquearla.
- Tire hacia abajo y afuera del receptáculo.

Para desconectarla

- Empuje la nueva bombilla hacia arriba, dentro del receptáculo y gírela en la dirección de las flechas hasta que el pivote entre en su punto de posición.
- Monte nuevamente la placa frontal y aprete el tornillo.

Changer l'ampoule

Attention: avant de changer l'ampoule, débranchez la machine, retirez la plaque frontale; cette plaque devra être remise en place après avoir changé l'ampoule, avant de mettre la machine en marche.

Pour cette machine, utilisez une ampoule à bayonette de 15 watts maximum.

Pour enlever l'ampoule

- Dévissez la vis (1) de la plaque frontale.
- Retirez la plaque en la tirant vers la gauche et vers le bas.
- N'essayez pas de dévisser l'ampoule.
- Poussez l'ampoule vers le haut dans la douille et tournez dans le sens de la flèche.
- Retirez l'ampoule.

Pour placer l'ampoule

- Mettez en place la nouvelle ampoule dans la douille et tournez dans le sens de la flèche pour verrouiller en position.
- Remplacez nouvellement la plaque frontale et serrez la vis.

Performance checklist

When sewing difficulties occur, look back through this manual to make sure you are correctly following the instructions. If you still have a problem, the reminders below may help you to correct it.

Needle does not move

- Is machine connected to electrical supply?
- Is the power and light switch on?
- Is controller connected?
- Is the handwheel engaged for bobbin winding?

Needle moves but stitch is not formed

- Is needle defective?
- Is needle fully inserted into needle clamp?
- Are bobbin and needle correctly threaded?
- Is bobbin correctly inserted into bobbin case?

Needle breaks

- Is needle straight and sharp?
- Is needle correct size?
- Is needle fully inserted into needle clamp?
- Are controls properly set?
- Are accessories correct for application?

Bobbin winding difficulties

- Is thread unwinding freely from spool?
- Is bobbin winder engaged?
- Is thread end securely held at start of wind?
- Is thread hanging up on the slit on the thread spool?

Upper thread breaks

- Is machine properly threaded?
- Is thread freely unwinding from spool?
- Is proper spool cap being used?
- Is needle correct size for thread?
- Is upper thread tension too tight?
- Is bobbin case properly inserted?
- Is bobbin rim free of nicks?

Lower thread breaks

- Is bobbin correctly wound?
- Is bobbin correctly inserted into bobbin case?
- Is bobbin case correctly threaded?
- Is thread hanging up on the slit on the thread spool?

Skipped stitches

- Is machine properly threaded?
- Is fabric firmly held down?
- Is needle correct style and size?
- Is needle straight and sharp?

Fabric does not move properly under presser foot

- Is presser foot correctly attached to machine?
- Is presser foot lowered?
- Is stitch length correctly set?

Lista de verificaciones

Cuando aparezcan dificultades al coser, consulte este manual para asegurarse de que sigue correctamente las instrucciones. Si aún así continuasen los problemas, los recordatorios siguientes pueden ayudarla para corregirlos.

La aguja no se mueve

*Está la máquina conectada a la red?
Está abierto el botón de fuerza y luz?
Está conectado el regulador?
Está conectado el devanador?*

La aguja se mueve pero no se forma el punto

*Está la aguja defectuosa?
Está la aguja totalmente insertada dentro del sujetador?
Están enhebrados correctamente la bobina y la aguja?
Está la bobina correctamente insertada en su caja?*

Se rompe la aguja

*Está la aguja recta y con punta?
Es la aguja del tamaño correcto?
Está la aguja totalmente introducida dentro del sujetador?
Están los controles colocados apropiadamente?
Son correctos los accesorios para la aplicación?*

Dificultades en el devanado

*Se devana correctamente el hilo del carrete?
Está conectado el devanador?*

*Está sujeto con seguridad el extremo del hilo al empezar el devanado?
Está el hilo enganchado en la ranura del carrete de hilo?*

El hilo superior se rompe

*Está la máquina enhebrada apropiadamente?
Se devana correctamente el hilo del carrete?
Se está utilizando el sujetador de arrete apropiado?
Es la aguja del tamaño correcto para el hilo?
Está demasiado prieta la tensión del hilo superior?
Está la caja de bobina debidamente insertada?
Está el borde de la bobina libre de muescas?*

El hilo inferior se rompe

*Está la bobina correctamente devanada?
Está la bobina correctamente insertada en su caja?
Está la caja de bobina correctamente enhebrada?*

Fallo de puntos

*Está la máquina enhebrada apropiadamente?
Está el tejido sujeto con seguridad?
Es la aguja del estilo y tamaño correctos?
Está la aguja recta y con punta?*

El tejido no se mueve apropiadamente debajo del prensatelas

*Está el prensatelas unido correctamente a la máquina?
Está bajado el prensatelas?
Está correctamente colocada la longitud del punto?*

Que faire si...

Si vous éprouvez quelques difficultés lors de l'utilisation de votre machine, le questionnaire ci-dessous vous permettra de déceler une éventuelle mauvaise manoeuvre.

Si votre aiguille ne bouge pas

Avez-vous branché votre machine?

Avez-vous mis la machine en marche à l'aide de l'interrupteur?

Avez-vous branché le rhéostat?

N'avez-vous pas débrayé le mécanisme en appuyant sur le symbole canette au centre du volant?

Le point ne se fait pas

L'aiguille est-elle épointée?

L'aiguille est-elle entièrement en place dans le pince-aiguille?

L'enfilage supérieur et inférieur sont-ils corrects?

Le fil de bobine casse

La machine est-elle bien enfilée?

Le fil se déroule-t'il librement?

Avez-vous utilisé l'étrier correspondant au diamètre de la bobine?

La grosseur de l'aiguille est-elle adaptée à la grosseur de fil utilisé?

Le support de canette est-il bien en place?

N'y a-t'il pas de bourre sur le bard de la canette?

Le fil de canette se casse

La canette est-elle correctement remplie?

La canette est-elle correctement mise en place dans son support?

L'aiguille casse

L'aiguille n'est-elle pas tordue?

La grosseur de l'aiguille convient-elle à la nature du tissu cousu?

Les sélecteurs sont-ils bien en place?

Les accessoires utilisés conviennent-ils au travail?

Confection de la canette difficile

Le fil se déroule-t'il facilement de la bobine?

Le dévidoir est-il mis en place?

Avez-vous tenu fermement le fil pour commencer le remplissage?

Le fil n'est pas arrêté par la fente de la bobine?

L'enfilage du support de canette est-il correct?

Le fil est-il passé dans la fente du support?

Saute de point

La machine est-elle correctement enfilée?

Le tissu est-il bien maintenu par le pied presseur?

La catégorie et la grosseur de l'aiguille sont-elles bien adaptées?

L'aiguille n'est-elle ni tordue, ni épointée?

Le tissu ne se déplace pas sous le pied presseur

Le pied presseur est-il correctement attaché en place?

Le pied presseur est-il baissé?

Le sélecteur de longueur de point est-il en position normale de couture?

Part Number / **Pieza N^o**. / **Pièce N^o**. 357595-006

Printed in Brazil / Impreso en el Brasil /
Imprimé au Brésil - Eng. / Spa. / Fren.